

# ESP32-C3

## 技术参考手册



版本 1.1  
乐鑫信息科技  
版权 © 2024

## 关于本文档

ESP32-C3 技术参考手册面向使用 ESP32-C3 系列产品进行底层软件开发的人员，介绍了 ESP32-C3 系列产品中内置的硬件模块，包括概述、功能列表、硬件架构、编程指南、寄存器列表等信息。

## 本文档中的跳转

在本文档中实现跳转，请参考以下建议：

- [发布进度速览](#)（下一页）罗列了本文档中的所有章节，您可以从这里快速跳转至某个具体章节。
- 您还可以通过文档左侧的**书签**，从文中的任何位置直接跳转至另一个章节。注意，本文档已设置默认打开**书签**功能，但一些 PDF 阅读器或浏览器会忽略此设置。因此，如果您无法找到**书签**功能，请尝试以下方法：
  - 在您的浏览器中安装 PDF 阅读器拓展；
  - 下载本文档，使用本地 PDF 阅读器进行浏览；
  - 配置您的 PDF 阅读器，使其默认打开**书签**功能。
- 大多数 PDF 阅读器均支持跳转功能，允许您借助按钮、菜单选项或快捷键进行跳转（**向上、向下、向前、向后、后退、前进及前往页面**）等。
- 此外，您还可以使用本文档内置的 **GoBack** 按钮（每页右上角）快速后退至跳转之前的位置。注意，本功能仅适用于 Acrobat 系列的 PDF 阅读器（比如 Acrobat Reader 和 Adobe DC）以及内置 Acrobat 系列 PDF 阅读器或拓展的浏览器（比如 Firefox）。

## 发布进度速览

No.	ESP32-C3 章节	最新进度	No.	ESP32-C3 章节	最新进度
1	ESP-RISC-V CPU	已发布	18	SHA 加速器 (SHA)	已发布
2	通用 DMA 控制器 (GDMA)	已发布	19	AES 加速器 (AES)	已发布
3	系统和存储器	已发布	20	RSA 加速器 (RSA)	已发布
4	eFuse 控制器 (EFUSE)	已发布	21	HMAC 加速器 (HMAC)	已发布
5	IO MUX 和 GPIO 交换矩阵 (GPIO, IO MUX)	已发布	22	数字签名 (DS)	已发布
6	复位和时钟	已发布	23	片外存储器加密与解密 (XTS_AES)	已发布
7	芯片 Boot 控制	已发布	24	时钟毛刺检测	已发布
8	中断矩阵 (INTERRUPT)	已发布	25	随机数发生器 (RNG)	已发布
9	低功耗管理	已发布	26	UART 控制器 (UART)	已发布
10	系统定时器 (SYSTIMER)	已发布	27	SPI 控制器 (SPI)	已发布
11	定时器组 (TIMG)	已发布	28	I2C 控制器 (I2C)	已发布
12	看门狗定时器 (WDT)	已发布	29	I2S 控制器 (I2S)	已发布
13	XTAL32K 看门狗定时器 (XTWDT)	已发布	30	USB 串口/JTAG 控制器 (USB_SERIAL_JTAG)	已发布
14	权限管理 (PMS)	已发布	31	双线汽车接口 (TWAI)	已发布
15	World 控制器 (WCL)	已发布	32	LED PWM 控制器 (LEDC)	已发布
16	系统寄存器 (SYSREG)	已发布	33	红外遥控 (RMT)	已发布
17	辅助调试 (ASSIST_DEBUG)	已发布	34	片上传感器与模拟信号处理	已发布

### 说明:

点击链接或扫描二维码确保您使用的是最新版本的文档:

[https://www.espressif.com/sites/default/files/documentation/esp32-c3\\_technical\\_reference\\_manual\\_cn.pdf](https://www.espressif.com/sites/default/files/documentation/esp32-c3_technical_reference_manual_cn.pdf)



# 目录

<b>1</b>	<b>ESP-RISC-V CPU</b>	<b>27</b>
1.1	概述	27
1.2	特性	27
1.3	地址分布	28
1.4	配置与状态寄存器 (CSR)	28
1.4.1	寄存器列表	28
1.4.2	寄存器	29
1.5	中断控制器	38
1.5.1	特性	38
1.5.2	功能描述	38
1.5.3	建议操作	40
1.5.3.1	延迟	40
1.5.3.2	配置流程	40
1.5.4	寄存器列表	41
1.5.5	寄存器	41
1.6	调试	42
1.6.1	概述	42
1.6.2	特性	42
1.6.3	功能描述	43
1.6.4	寄存器列表	43
1.6.5	寄存器	43
1.7	硬件触发器	46
1.7.1	特性	46
1.7.2	功能描述	46
1.7.3	触发执行流程	47
1.7.4	寄存器列表	47
1.7.5	寄存器	48
1.8	存储器保护	51
1.8.1	概述	51
1.8.2	特性	51
1.8.3	功能描述	51
1.8.4	寄存器列表	51
1.8.5	寄存器	52
<b>2</b>	<b>通用 DMA 控制器 (GDMA)</b>	<b>53</b>
2.1	概述	53
2.2	特性	53
2.3	架构	53
2.4	功能描述	54
2.4.1	链表	54
2.4.2	外设到存储及存储到外设的数据传输	55
2.4.3	存储到存储数据传输	56

2.4.4	启动 DMA	56
2.4.5	读链表	57
2.4.6	数据传输结束标志	57
2.4.7	访问片内 RAM	58
2.4.8	仲裁	58
2.5	GDMA 中断	58
2.6	编程流程	59
2.6.1	GDMA 时钟与复位配置流程	59
2.6.2	GDMA TX 通道配置流程	59
2.6.3	GDMA RX 通道配置流程	59
2.6.4	GDMA 存储器到存储器配置流程	60
2.7	寄存器列表	61
2.8	寄存器	65
<b>3</b>	<b>系统和存储器</b>	<b>82</b>
3.1	概述	82
3.2	主要特性	82
3.3	功能描述	83
3.3.1	地址映射	83
3.3.2	内部存储器	84
3.3.3	外部存储器	85
3.3.3.1	外部存储器地址映射	85
3.3.3.2	高速缓存	86
3.3.3.3	Cache 操作	86
3.3.4	GDMA 地址空间	87
3.3.5	模块/外设	87
3.3.5.1	模块/外设地址空间映射	88
<b>4</b>	<b>eFuse 控制器 (EFUSE)</b>	<b>90</b>
4.1	概述	90
4.2	主要特性	90
4.3	功能描述	90
4.3.1	结构	90
4.3.1.1	EFUSE_WR_DIS	94
4.3.1.2	EFUSE_RD_DIS	94
4.3.1.3	数据存储方式	94
4.3.2	烧写参数	95
4.3.3	用户读取参数	97
4.3.4	eFuse VDDQ 时序	98
4.3.5	硬件模块使用参数	98
4.3.6	中断	99
4.4	寄存器列表	100
4.5	寄存器	104
<b>5</b>	<b>IO MUX 和 GPIO 交换矩阵 (GPIO, IO MUX)</b>	<b>145</b>
5.1	概述	145

5.2	主要特性	145
5.3	结构概览	145
5.4	通过 GPIO 交换矩阵的外设输入	147
5.4.1	概述	147
5.4.2	信号同步	147
5.4.3	功能描述	148
5.4.4	简单 GPIO 输入	149
5.5	通过 GPIO 交换矩阵的外设输出	149
5.5.1	概述	149
5.5.2	功能描述	149
5.5.3	简单 GPIO 输出	150
5.5.4	Sigma Delta 调制输出 (SDM)	150
5.5.4.1	功能描述	151
5.5.4.2	配置方法	151
5.6	IO MUX 的直接输入输出功能	151
5.6.1	概述	151
5.6.2	功能描述	152
5.7	GPIO 管脚的模拟功能	152
5.8	Light-sleep 模式管脚功能	152
5.9	管脚 Hold 特性	152
5.10	GPIO 管脚供电和电源管理	153
5.10.1	GPIO 管脚供电	153
5.10.2	电源管理	153
5.11	外设信号列表	153
5.12	IO MUX 管脚功能列表	159
5.13	IO MUX 管脚模拟功能列表	160
5.14	寄存器列表	160
5.14.1	GPIO 交换矩阵寄存器列表	160
5.14.2	IO MUX 寄存器列表	162
5.14.3	SDM 寄存器列表	163
5.15	寄存器	163
5.15.1	GPIO 交换矩阵寄存器	163
5.15.2	IO MUX 寄存器	170
5.15.3	SDM 寄存器	173
<b>6</b>	<b>复位和时钟</b>	<b>175</b>
6.1	复位	175
6.1.1	概述	175
6.1.2	结构图	175
6.1.3	特性	175
6.1.4	功能描述	176
6.2	时钟	176
6.2.1	概述	177
6.2.2	结构图	177
6.2.3	特性	177
6.2.4	功能描述	178

6.2.4.1	CPU 时钟	178
6.2.4.2	外设时钟	178
6.2.4.3	Wi-Fi 和 Bluetooth® LE 时钟	180
6.2.4.4	RTC 时钟	180
<b>7</b>	<b>芯片 Boot 控制</b>	<b>181</b>
7.1	概述	181
7.2	Boot 模式控制	181
7.3	ROM 代码日志打印控制	183
<b>8</b>	<b>中断矩阵 (INTERRUPT)</b>	<b>184</b>
8.1	概述	184
8.2	特性	184
8.3	功能描述	184
8.3.1	外部中断源	184
8.3.2	CPU 中断	188
8.3.3	分配外部中断源至 CPU 外部中断	188
8.3.3.1	分配一个外部中断源 Source_X 至 CPU 外部中断	188
8.3.3.2	分配多个外部中断源 Source_Xn 至 CPU 外部中断	188
8.3.3.3	关闭 CPU 外部中断源 Source_X	188
8.3.4	查询外部中断源当前的中断状态	188
8.4	寄存器列表	189
8.5	寄存器	193
<b>9</b>	<b>低功耗管理</b>	<b>199</b>
9.1	概述	199
9.2	主要特性	199
9.3	功能描述	199
9.3.1	功耗管理单元 (PMU)	201
9.3.2	低功耗时钟	201
9.3.3	定时器	203
9.3.4	调压器	204
9.3.4.1	数字系统调压器	204
9.3.4.2	低功耗调压器	204
9.3.4.3	欠压检测器	205
9.4	功耗模式管理	206
9.4.1	电源域	206
9.4.2	预设功耗模式	206
9.4.3	唤醒源	207
9.4.4	拒绝睡眠	207
9.5	Retention 功能	208
9.6	RTC Boot	208
9.7	寄存器列表	210
9.8	寄存器	212
<b>10</b>	<b>系统定时器 (SYSTIMER)</b>	<b>247</b>

10.1	概述	247
10.2	主要特性	247
10.3	时钟源选择	247
10.4	功能描述	248
10.4.1	计数器	248
10.4.2	比较器和报警	249
10.4.3	同步操作	250
10.4.4	中断	250
10.5	编程示例	250
10.5.1	读取当前计数器的值	250
10.5.2	在单次报警模式下配置一次性报警	251
10.5.3	在周期报警模式下配置周期性报警	251
10.5.4	唤醒后时间补偿	251
10.6	寄存器列表	252
10.7	寄存器	253
<b>11</b>	<b>定时器组 (TIMG)</b>	<b>264</b>
11.1	概述	264
11.2	功能描述	265
11.2.1	16 位预分频器与时钟选择器	265
11.2.2	54 位时基计数器	265
11.2.3	报警产生	265
11.2.4	定时器重新加载	266
11.2.5	RTC 慢速时钟 (RTC_SLOW_CLK) 频率计算	266
11.2.6	中断	267
11.3	配置与使用	267
11.3.1	定时器用作简单时钟	267
11.3.2	定时器用于单次报警	268
11.3.3	定时器用于周期性报警	268
11.3.4	RTC_SLOW_CLK 频率计算	268
11.4	寄存器列表	270
11.5	寄存器	271
<b>12</b>	<b>看门狗定时器 (WDT)</b>	<b>281</b>
12.1	概述	281
12.2	数字看门狗定时器	281
12.2.1	主要特性	281
12.2.2	功能描述	282
12.2.2.1	时钟源与 32 位计数器	282
12.2.2.2	阶段与超时动作	283
12.2.2.3	写保护	283
12.2.2.4	Flash 引导保护	284
12.3	模拟看门狗定时器	284
12.3.1	主要特性	284
12.3.2	SWD 控制器	284
12.3.2.1	结构	285



12.3.2.2	工作流程	285
12.4	中断	285
12.5	寄存器	285
<b>13</b>	<b>XTAL32K 看门狗定时器 (XTWDT)</b>	286
13.1	概述	286
13.2	主要特性	286
13.2.1	XTAL32K 看门狗定时器的中断及唤醒	286
13.2.2	BACKUP32K_CLK	286
13.3	功能描述	286
13.3.1	工作流程	286
13.3.2	BACKUP32K_CLK 实现原理	287
13.3.3	BACKUP32K_CLK 分频因子配置方法	287
<b>14</b>	<b>权限管理 (PMS)</b>	288
14.1	概述	288
14.2	主要特性	289
14.3	特权环境与非特权环境	289
14.4	片内存储器的权限管理	290
14.4.1	ROM 的访问权限管理	290
14.4.2	SRAM	290
14.4.2.1	Internal SRAM0 的权限配置	291
14.4.2.2	Internal SRAM1 权限配置	291
14.4.3	RTC 快速内存 (FAST Memory) 的权限管理	295
14.5	外设权限管理	295
14.5.1	外设空间权限控制	295
14.5.2	自定义地址段权限管理	296
14.6	片外存储器权限管理	297
14.6.1	SPI 和 Cache 对外部 flash 的权限	298
14.6.1.1	地址空间划分	298
14.6.1.2	权限配置	298
14.6.2	CPU 对 Cache 的权限	298
14.6.2.1	地址空间划分	299
14.6.3	CPU 访问 Cache 权限管理	299
14.7	非法访问与中断	300
14.7.1	IBUS 总线非法访问中断	300
14.7.2	DBUS 总线非法访问中断	300
14.7.3	外部存储器中断	301
14.7.4	GDMA 中断	301
14.7.5	PIF 外设总线中断	302
14.7.6	非字对齐访问检查	302
14.8	寄存器锁	304
14.9	寄存器列表	306
14.10	寄存器	309
<b>15</b>	<b>World 控制器 (WCL)</b>	382

15.1	概述	382
15.2	主要特性	382
15.3	功能描述	382
15.4	CPU 的世界切换	383
15.4.1	安全世界切换到非安全世界	383
15.4.2	非安全世界切换到安全世界	384
15.5	世界切换记录表	385
15.5.1	世界切换记录表寄存器的组成	385
15.5.2	世界切换记录表寄存器的更新	386
15.5.3	世界切换记录表寄存器的读取	388
15.5.4	中断嵌套	388
15.5.4.1	编程指南	388
15.6	寄存器列表	390
15.7	寄存器	391
<b>16</b>	<b>系统寄存器 (SYSREG)</b>	<b>395</b>
16.1	概述	395
16.2	主要特性	395
16.3	功能描述	395
16.3.1	系统和存储器寄存器	395
16.3.1.1	内部存储器	395
16.3.1.2	片外存储器	396
16.3.1.3	RSA 存储器	396
16.3.2	时钟配置寄存器	396
16.3.3	中断信号寄存器	396
16.3.4	低功耗管理寄存器	397
16.3.5	外设时钟门控和复位寄存器	397
16.4	寄存器列表	399
16.5	寄存器	400
<b>17</b>	<b>辅助调试 (ASSIST_DEBUG)</b>	<b>412</b>
17.1	概述	412
17.2	主要特性	412
17.3	功能描述	412
17.3.1	区域读写监测	412
17.3.2	栈指针监测	412
17.3.3	PC 记录	412
17.3.4	CPU/DMA 总线访问记录	412
17.4	工作流程	412
17.4.1	区域监测和栈监测配置	412
17.4.2	PC 记录配置	414
17.4.3	CPU/DMA 总线访问记录配置	414
17.5	寄存器列表	417
17.6	寄存器	419
<b>18</b>	<b>SHA 加速器 (SHA)</b>	<b>435</b>

18.1	概述	435
18.2	主要特性	435
18.3	工作模式简介	435
18.4	功能描述	436
18.4.1	信息预处理	436
18.4.1.1	附加填充比特	436
18.4.1.2	信息解析	436
18.4.1.3	哈希初始值 (Initial Hash Value)	437
18.4.2	哈希运算流程	437
18.4.2.1	Typical SHA 模式下的运算流程	437
18.4.2.2	DMA-SHA 模式下的运算流程	438
18.4.3	信息摘要存储	439
18.4.4	中断	439
18.5	寄存器列表	440
18.6	寄存器	441
<b>19</b>	<b>AES 加速器 (AES)</b>	<b>444</b>
19.1	概述	444
19.2	主要特性	444
19.3	工作模式简介	444
19.4	Typical AES 工作模式	445
19.4.1	密钥、明文、密文	445
19.4.2	字节序	446
19.4.3	Typical AES 工作模式的流程	448
19.5	DMA-AES 工作模式	449
19.5.1	密钥、明文、密文	449
19.5.2	字节序	450
19.5.3	标准增量函数	450
19.5.4	块个数	450
19.5.5	初始向量	451
19.5.6	DMA-AES 工作模式的流程	451
19.6	存储器列表	452
19.7	寄存器列表	452
19.8	寄存器	454
<b>20</b>	<b>RSA 加速器 (RSA)</b>	<b>458</b>
20.1	概述	458
20.2	主要特性	458
20.3	功能描述	458
20.3.1	大数模幂运算	458
20.3.2	大数模乘运算	460
20.3.3	大数乘法运算	460
20.3.4	控制加速	461
20.4	存储器列表	462
20.5	寄存器列表	462
20.6	寄存器	464

<b>21</b>	<b>HMAC 加速器 (HMAC)</b>	468
21.1	主要特性	468
21.2	功能描述	468
21.2.1	上行模式	468
21.2.2	下行 JTAG 启动模式	468
21.2.3	下行数字签名模式	469
21.2.4	HMAC eFuse 配置	469
21.2.5	调用 HMAC 流程 (详细说明)	470
21.3	HMAC 算法细节	472
21.3.1	附加填充比特	472
21.3.2	HMAC 算法结构	472
21.4	寄存器列表	474
21.5	寄存器	476
<b>22</b>	<b>数字签名 (DS)</b>	482
22.1	概述	482
22.2	主要特性	482
22.3	功能描述	482
22.3.1	概述	482
22.3.2	私钥运算符	482
22.3.3	软件需要做的准备工作	483
22.3.4	硬件工作流程	484
22.3.5	软件工作流程	484
22.4	存储器列表	486
22.5	寄存器列表	487
22.6	寄存器	488
<b>23</b>	<b>片外存储器加密与解密 (XTS_AES)</b>	491
23.1	概述	491
23.2	主要特性	491
23.3	模块结构	491
23.4	功能描述	492
23.4.1	XTS 算法	492
23.4.2	密钥	492
23.4.3	目标空间	492
23.4.4	数据写入	493
23.4.5	手动加密模块	493
23.4.6	自动解密模块	494
23.5	软件流程	494
23.6	寄存器列表	496
23.7	寄存器	497
<b>24</b>	<b>时钟毛刺检测</b>	500
24.1	概述	500
24.2	功能描述	500
24.2.1	时钟毛刺检测	500

24.2.2 复位	500
<b>25 随机数发生器 (RNG)</b>	<b>501</b>
25.1 概述	501
25.2 主要特性	501
25.3 功能描述	501
25.4 编程指南	501
25.5 寄存器列表	502
25.6 寄存器	502
<b>26 UART 控制器 (UART)</b>	<b>503</b>
26.1 概述	503
26.2 主要特性	503
26.3 UART 架构	504
26.4 功能描述	505
26.4.1 时钟与复位	505
26.4.2 UART RAM	506
26.4.3 波特率产生与检测	506
26.4.3.1 波特率产生	506
26.4.3.2 波特率检测	507
26.4.4 UART 数据帧	508
26.4.5 AT_CMD 字符格式	509
26.4.6 RS485	509
26.4.6.1 驱动控制	509
26.4.6.2 转换延时	510
26.4.6.3 总线侦听	510
26.4.7 IrDA	510
26.4.8 唤醒	511
26.4.9 流控	511
26.4.9.1 硬件流控	512
26.4.9.2 软件流控	513
26.4.10 GDMA 模式	513
26.4.11 UART 中断	514
26.4.12 UCHI 中断	515
26.5 编程流程	515
26.5.1 寄存器类型	515
26.5.1.1 同步寄存器	515
26.5.1.2 静态寄存器	516
26.5.1.3 立即寄存器	517
26.5.2 具体步骤	517
26.5.2.1 URAT $n$ 模块初始化	518
26.5.2.2 URAT $n$ 通信配置	519
26.5.2.3 启动 URAT $n$	519
26.6 寄存器列表	520
26.7 寄存器	522

<b>27 SPI 控制器 (SPI)</b>	556
27.1 概述	556
27.2 术语	556
27.3 特性	557
27.4 架构概览	558
27.5 功能描述	558
27.5.1 数据模式	558
27.5.2 FSPI 总线信号映射	558
27.5.3 数据位读/写顺序控制	561
27.5.4 传输方式	561
27.5.5 CPU 控制的数据传输	561
27.5.5.1 CPU 控制的主机模式	562
27.5.5.2 CPU 控制的从机模式	563
27.5.6 DMA 控制的数据传输	563
27.5.6.1 GDMA 配置	563
27.5.6.2 GDMA TX/RX Buffer 长度控制	564
27.5.7 GP-SPI2 主机模式和从机模式下的数据流控制	564
27.5.7.1 GP-SPI2 功能块图	565
27.5.7.2 主机模式下的数据流控制	566
27.5.7.3 从机模式下的数据流控制	566
27.5.8 GP-SPI2 主机模式	567
27.5.8.1 主机模式状态机	567
27.5.8.2 状态控制和位模式控制寄存器	570
27.5.8.3 主机全双工通信 (仅支持 1-bit 模式)	573
27.5.8.4 主机半双工通信 (支持 1/2/4-bit 模式)	574
27.5.8.5 DMA 控制的分段配置传输	575
27.5.9 GP-SPI2 从机模式	578
27.5.9.1 可配置的通信格式	579
27.5.9.2 半双工通信支持的 CMD 值	579
27.5.9.3 从机单次传输和从机连读传输	582
27.5.9.4 配置从机单次传输模式	582
27.5.9.5 配置半双工模式下从机连续传输	583
27.5.9.6 配置全双工模式下从机连续传输	583
27.6 CS 建立时间和保持时间控制	584
27.7 GP-SPI2 时钟控制	585
27.7.1 时钟相位和极性	585
27.7.2 主机模式下的时钟控制	587
27.7.3 从机模式下的时钟控制	587
27.8 GP-SPI2 时序补偿	587
27.9 中断	589
27.10 寄存器列表	591
27.11 寄存器	593
<b>28 I2C 控制器 (I2C)</b>	619
28.1 概述	619
28.2 主要特性	619

28.3	I2C 架构	620
28.4	功能描述	622
28.4.1	时钟配置	622
28.4.2	滤除 SCL 和 SDA 噪声	622
28.4.3	SCL 时钟拉伸	622
28.4.4	SCL 空闲时产生 SCL 脉冲	623
28.4.5	同步	623
28.4.6	漏级开路输出	624
28.4.7	时序参数配置	624
28.4.8	超时控制	625
28.4.9	指令配置	626
28.4.10	TX/RX RAM 数据存储	627
28.4.11	数据转换	628
28.4.12	寻址模式	628
28.4.13	10 位寻址的读写标志位检查	628
28.4.14	启动控制器	628
28.5	编程示例	628
28.5.1	I2C 主机写入从机，7 位寻址，单次命令序列	629
28.5.1.1	场景介绍	629
28.5.1.2	配置示例	629
28.5.2	I2C 主机写入从机，10 位寻址，单次命令序列	631
28.5.2.1	场景介绍	631
28.5.2.2	配置示例	631
28.5.3	I2C 主机写入从机，7 位双地址寻址，单次命令序列	632
28.5.3.1	场景介绍	632
28.5.3.2	配置示例	633
28.5.4	I2C 主机写入从机，7 位寻址，多次命令序列	634
28.5.4.1	场景介绍	634
28.5.4.2	配置示例	635
28.5.5	I2C 主机读取从机，7 位寻址，单次命令序列	636
28.5.5.1	场景介绍	636
28.5.5.2	配置示例	636
28.5.6	I2C 主机读取从机，10 位寻址，单次命令序列	638
28.5.6.1	场景介绍	638
28.5.6.2	配置示例	638
28.5.7	I2C 主机读取从机，7 位双寻址，单次命令序列	640
28.5.7.1	场景介绍	640
28.5.7.2	配置示例	640
28.5.8	I2C 主机读取从机，7 位寻址，多次命令序列	642
28.5.8.1	场景介绍	642
28.5.8.2	配置示例	643
28.6	中断	644
28.7	寄存器列表	646
28.8	寄存器	648
<b>29</b>	<b>I2S 控制器 (I2S)</b>	<b>666</b>

29.1	概述	666
29.2	术语	666
29.3	特性	666
29.4	系统架构	667
29.5	I2S 模块支持的音频协议	669
29.5.1	TDM Philips 标准模式	669
29.5.2	TDM MSB 对齐标准模式	670
29.5.3	TDM PCM 标准模式	670
29.5.4	PDM 标准模式	670
29.6	I2S TX/RX 模块时钟	671
29.7	I2S 模块复位	673
29.8	I2S 主/从机模式	673
29.8.1	主/从机发送模式	673
29.8.2	主/从机接收模式	674
29.9	发送数据	674
29.9.1	数据格式控制	674
29.9.1.1	通道有效数据位宽	674
29.9.1.2	通道有效数据字节序	675
29.9.1.3	A 率/ $\mu$ 率压缩/解压缩	675
29.9.1.4	通道发送数据位宽	675
29.9.1.5	通道数据比特顺序	676
29.9.2	通道模式控制	676
29.9.2.1	TDM 输出模式下 I2S 通道模式	676
29.9.2.2	PDM 输出模式下 I2S 通道模式	677
29.10	接收数据	679
29.10.1	通道模式控制	679
29.10.1.1	TDM 输入模式下 I2S 通道模式	679
29.10.1.2	PDM 输入模式下 I2S 通道模式	680
29.10.2	数据格式控制	680
29.10.2.1	通道数据比特顺序	680
29.10.2.2	通道储存数据位宽	680
29.10.2.3	通道接收数据位宽	680
29.10.2.4	通道储存数据字节序	681
29.10.2.5	A 率/ $\mu$ 率压缩/解压缩	681
29.11	软件配置流程	681
29.11.1	软件配置 I2S 发送流程	681
29.11.2	软件配置 I2S 接收流程	682
29.12	I2S 中断	682
29.13	寄存器列表	683
29.14	寄存器	684
<b>30</b>	<b>USB 串口/JTAG 控制器 (USB_SERIAL_JTAG)</b>	<b>697</b>
30.1	概述	697
30.2	特性	697
30.3	功能描述	698
30.3.1	CDC-ACM USB 接口描述	698



30.3.2	CDC-ACM 固件接口描述	699
30.3.3	USB-JTAG 接口：JTAG 命令处理器	700
30.3.4	USB-JTAG 接口：CMD_REP 使用示例	701
30.3.5	USB-JTAG 接口：响应捕捉单元	701
30.3.6	USB-JTAG 接口：控制传输请求	702
30.4	操作建议	702
30.5	寄存器列表	704
30.6	寄存器	705
<b>31</b>	<b>双线汽车接口 (TWAI)</b>	<b>719</b>
31.1	主要特性	719
31.2	功能性协议	719
31.2.1	TWAI 性能	719
31.2.2	TWAI 报文	720
31.2.2.1	数据帧和远程帧	720
31.2.2.2	错误帧和过载帧	722
31.2.2.3	帧间距	724
31.2.3	TWAI 错误	724
31.2.3.1	错误类型	724
31.2.3.2	错误状态	725
31.2.3.3	错误计数	725
31.2.4	TWAI 位时序	726
31.2.4.1	标称位	726
31.2.4.2	硬同步与再同步	726
31.3	结构概述	727
31.3.1	寄存器模块	728
31.3.2	位流处理器	728
31.3.3	错误管理逻辑	728
31.3.4	位时序逻辑	728
31.3.5	接收滤波器	729
31.3.6	接收 FIFO	729
31.4	功能描述	729
31.4.1	模式	729
31.4.1.1	复位模式	729
31.4.1.2	操作模式	729
31.4.2	位时序	729
31.4.3	中断管理	730
31.4.3.1	接收中断 (RXI)	731
31.4.3.2	发送中断 (TXI)	731
31.4.3.3	错误报警中断 (EWI)	731
31.4.3.4	数据溢出中断 (DOI)	731
31.4.3.5	被动错误中断 (TXI)	731
31.4.3.6	仲裁丢失中断 (ALI)	732
31.4.3.7	总线错误中断 (BEI)	732
31.4.3.8	总线状态中断 (BSI)	732
31.4.4	发送缓冲器与接收缓冲器	732

31.4.4.1	缓冲器概述	732
31.4.4.2	帧信息	733
31.4.4.3	帧标识符	733
31.4.4.4	帧数据	734
31.4.5	接收 FIFO 和数据溢出	734
31.4.6	接收滤波器	735
31.4.6.1	单滤波模式	735
31.4.6.2	双滤波模式	736
31.4.7	错误管理	737
31.4.7.1	错误报警限制	737
31.4.7.2	被动错误	738
31.4.7.3	离线状态与离线恢复	738
31.4.8	错误捕捉	738
31.4.9	仲裁丢失捕捉	740
31.5	寄存器列表	741
31.6	寄存器	742
<b>32</b>	<b>LED PWM 控制器 (LEDC)</b>	<b>754</b>
32.1	概述	754
32.2	特性	754
32.3	功能描述	754
32.3.1	架构	754
32.3.2	定时器	755
32.3.2.1	时钟源	755
32.3.2.2	时钟分频器配置	755
32.3.2.3	14 位计数器	756
32.3.3	PWM 生成器	757
32.3.4	占空比渐变	758
32.3.5	中断	759
32.4	寄存器列表	760
32.5	寄存器	762
<b>33</b>	<b>红外遥控 (RMT)</b>	<b>769</b>
33.1	概述	769
33.2	主要特性	769
33.3	功能描述	769
33.3.1	RMT 架构	770
33.3.2	RMT RAM	770
33.3.3	时钟	771
33.3.4	发射器	772
33.3.4.1	普通发送模式	772
33.3.4.2	乒乓发送模式	772
33.3.4.3	发送加载波	772
33.3.4.4	持续发送模式	772
33.3.4.5	多通道同时发送	773
33.3.5	接收器	773

33.3.5.1	普通接收模式	773
33.3.5.2	乒乓接收模式	773
33.3.5.3	接收滤波	773
33.3.5.4	接收去载波	774
33.3.6	配置参数更新	774
33.3.7	中断	775
33.4	寄存器列表	776
33.5	寄存器	777
<b>34</b>	<b>片上传感器与模拟信号处理</b>	<b>789</b>
34.1	概述	789
34.2	SAR ADC	789
34.2.1	概述	789
34.2.2	特性	789
34.2.3	功能描述	789
34.2.3.1	输入信号	791
34.2.3.2	ADC 转换和衰减	791
34.2.3.3	DIG ADC 控制器	791
34.2.3.4	DIG ADC 时钟	792
34.2.3.5	DMA 支持	792
34.2.3.6	DIG ADC FSM	792
34.2.3.7	ADC 滤波器	795
34.2.3.8	阈值监控	796
34.2.3.9	SAR ADC2 仲裁器	796
34.3	温度传感器	797
34.3.1	概述	797
34.3.2	特性	797
34.3.3	功能描述	797
34.4	中断	797
34.5	寄存器列表	798
34.6	寄存器	798
<b>35</b>	<b>相关文档和资源</b>	<b>810</b>
<b>词汇列表</b>		<b>811</b>
外设相关词汇		811
寄存器相关缩写		811
寄存器的访问类型		812
<b>如何配置寄存器的保留域</b>		<b>814</b>
概述		814
如何配置保留域		814
<b>中断配置寄存器</b>		<b>815</b>
<b>修订历史</b>		<b>816</b>

## 表格

1-1	CPU 地址分布	28
1-3	中断 ID 与异常向量地址	39
1-5	NAPOT 编码的 maddress	46
2-1	配置寄存器与外设选择关系表	55
2-2	链表描述符参数对齐要求	58
3-1	内部存储器地址映射	84
3-2	外部存储器地址映射	85
3-3	模块/外设地址空间映射表	88
4-1	BLOCK0 参数	91
4-2	密钥用途数值对应的含义	93
4-3	BLOCK1-10 参数	93
4-4	用户读取寄存器信息	97
4-5	VDDQ 默认时序参数配置	98
5-1	IO MUX Light-sleep 管脚功能控制寄存器	152
5-2	GPIO 交换矩阵外设信号	154
5-3	IO MUX 管脚功能	159
5-4	芯片上电过程中的管脚毛刺	160
5-5	IO MUX 管脚的模拟功能	160
6-1	复位源	176
6-2	CPU_CLK 时钟源选择	178
6-3	CPU_CLK 时钟频率	178
6-4	外设时钟	179
6-5	APB_CLK 时钟	180
6-6	CRYPTO_CLK 时钟	180
7-1	管脚默认上拉/下拉	181
7-2	系统启动模式	182
7-3	ROM 代码日志打印控制	183
8-1	CPU 外部中断配置寄存器、外部中断状态寄存器、外部中断源	186
9-1	低功耗时钟	203
9-2	RTC 定时器的触发条件	203
9-3	预设功耗模式	206
9-4	唤醒源	207
10-1	UNIT $n$ 配置控制位	249
10-2	报警触发条件	250
10-3	同步操作	250
11-1	可逆计数器向上计数时的报警触发场景	266
11-2	可逆计数器向下计数时的报警触发场景	266
14-1	ROM 地址范围	290
14-2	ROM 的权限配置 (含 ROM0 和 ROM1)	290
14-3	SRAM Block 地址范围	291
14-4	Internal SRAM0 的访问权限配置	291
14-5	Internal SRAM1 的区域分割	292
14-6	Internal SRAM1 的访问权限控制 - 指令空间	294

14-7	Internal SRAM1 的访问权限控制 – 数据空间	294
14-8	地址范围	295
14-9	RTC 快速内存的分割	295
14-10	RTC 快速内存的权限配置	295
14-11	外设权限管理寄存器	296
14-12	针对地址段的权限管理	297
14-13	外部存储器的区域范围配置	298
14-14	外部存储器的权限配置	298
14-15	Cache 虚地址空间	298
14-16	IBUS Cache 虚地址的分割配置	299
14-17	DBUS Cache 虚地址的分割配置	299
14-18	IBUS 分割区域的权限配置	299
14-19	DBUS 分割区域的权限配置	300
14-20	IBUS 总线的非法访问中断寄存器	300
14-21	DBUS 总线的非法访问中断寄存器	301
14-22	外部存储器的非法访问中断寄存器	301
14-23	DMA 非法访问中断寄存器	301
14-24	PIF 总线的非法访问中断寄存器	302
14-25	非字对齐访问外设情况汇总	303
14-26	非字对齐中断寄存器	303
14-27	寄存器锁保护配置	304
16-1	内存功耗控制位	396
16-2	外设时钟门控与复位控制位	397
17-1	CPU 包格式	415
17-2	DMA 包格式	415
17-3	DMA 访问来源	415
17-4	写内存数据格式	416
18-1	工作模式选择	435
18-2	运算标准选择	436
18-3	不同运算标准信息摘要的寄存器占用情况	439
19-1	工作模式	445
19-2	密钥长度和加解密方向	445
19-3	状态返回值	445
19-4	Typical AES 文本字节序	446
19-5	AES-128 密钥字节序	446
19-6	AES-256 密钥字节序	447
19-7	块模式选择	449
19-8	状态返回值	449
19-9	TEXT-PADDING	450
19-10	DMA AES 存储字节序	450
20-1	加速效果	462
21-1	HMAC 功能及配置数值	470
23-1	根据 $Key_A$ 生成的 $Key$ 值	492
23-2	目标空间与寄存器堆的映射关系	493
26-1	UART $n$ 同步寄存器	516
26-2	UART $n$ 静态寄存器	517

27-2	GP-SPI2 支持的数据模式	558
27-3	FSPI 总线信号映射关系	559
27-4	FSPI 总线信号功能描述	559
27-5	各种 SPI 模式下使用到的信号	560
27-6	GP-SPI2 主机模式和从机模式下的数据位控制	561
27-7	主机模式和从机模式下支持的传输方式	561
27-8	1/2/4-bit 模式下状态控制寄存器	570
27-9	CONF 阶段 BM 位图	577
27-10	传输事务 <i>i</i> 中 CONF buffer <i>i</i> 配置示例	578
27-11	BM 位图与待更新的寄存器	578
27-12	GP-SPI2 从机 SPI 模式支持的 CMD 值	580
27-12	GP-SPI2 从机 SPI 模式支持的 CMD 值	581
27-13	QPI 模式支持的 CMD 值	582
27-14	主机模式下的时钟相位和极性配置	587
27-15	从机模式下的时钟相位和极性配置	587
27-16	GP-SPI2 主机模式下用到的中断	590
27-17	GP-SPI2 从机模式下用到的中断	591
28-1	I2C 同步寄存器	623
29-2	模块信号描述	668
29-3	通道有效数据位宽控制	674
29-4	通道有效数据字节序控制	675
29-5	PDM 输出模式下 I2S 取数逻辑	677
29-6	普通 PDM 输出模式下 I2S 通道模式控制	678
29-7	PCM-to-PDM 输出模式	678
29-8	通道储存数据位宽控制	680
29-9	通道储存数据字节序控制	681
30-1	标准 CDC-ACM 控制请求	698
30-2	CDC-ACM 中 RTS 和 DTR 的设置	699
30-3	半字节中的命令	700
30-4	USB-JTAG 控制请求	702
30-5	JTAG 功能描述符	702
30-6	复位芯片进入下载模式	703
30-7	复位 SoC 进行启动	703
31-1	不同帧类型、帧格式下的域及子域信息	722
31-2	错误帧中的位域信息	723
31-3	过载帧中的位域信息	723
31-4	帧间距中的域信息	724
31-5	名义位时序中包含的段	726
31-6	TWAI_BUS_TIMING_0_REG 的 bit 信息 (0x18)	730
31-7	TWAI_BUS_TIMING_1_REG 的 bit (0x1c)	730
31-8	SFF 与 EFF 的缓冲器布局	732
31-9	TX/RX 帧信息 (SFF/EFF); TWAI 地址 0x40	733
31-10	TX/RX 标识符 1 (SFF); TWAI 地址 0x44	733
31-11	TX/RX 标识符 2 (SFF); TWAI 地址 0x48	733
31-12	TX/RX 标识符 1 (EFF); TWAI 地址 0x44	734
31-13	TX/RX 标识符 2 (EFF); TWAI 地址 0x48	734

31-14	TX/RX 标识符 3 (EFF); TWAI 地址 0x4c	734
31-15	TX/RX 标识符 4 (EFF); TWAI 地址 0x50	734
31-16	TWAI_ERR_CODE_CAP_REG 中的位信息 (0x30)	739
31-17	SEG.4 - SEG.0 的位信息	739
31-18	TWAI_ARB_LOST_CAP_REG 中的位信息 (0x2c)	740
32-1	常用配置频率及精度	757
33-1	更新配置参数	774
34-1	SAR ADC 的信号输入	791
34-2	温度传感器的温度偏移	797
35-4	ENA/RAW/ST 寄存器的配置	815

## 插图

1-1	CPU 框图	27
1-2	调试系统架构	42
2-1	具有 GDMA 功能的模块和 GDMA 通道	53
2-2	GDMA 引擎的架构	54
2-3	链表结构图	54
2-4	链表关系图	57
3-1	系统结构与地址映射结构	83
3-2	Cache 系统结构	86
3-3	具有 GDMA 功能的外设/模块	87
4-1	移位寄存器电路图（前 32 字节）	95
4-2	移位寄存器电路图（后 12 字节）	95
5-1	IO MUX 和 GPIO 交换矩阵框图（简图）	146
5-2	IO MUX 和 GPIO 交换矩阵框图（详图）	146
5-3	焊盘内部结构	147
5-4	GPIO 输入经 APB 时钟上升沿或下降沿同步	148
5-5	GPIO 输入信号滤波时序图	148
6-1	四种复位等级	175
6-2	系统时钟	177
8-1	中断矩阵结构图	184
9-1	低功耗管理原理图	200
9-2	电源管理单元的主要工作流程	201
9-3	RTC 电源域的时钟	202
9-4	Wireless 时钟	202
9-5	数字系统调压器	204
9-6	低功耗调压器	205
9-7	欠压检测器	205
9-8	ESP32-C3 启动流程图	209
10-1	系统定时器结构图	247
10-2	系统定时器生成报警	248
11-1	定时器组	264
11-2	定时器组架构	265
12-1	看门狗定时器概览	281
12-2	ESP32-C3 的看门狗定时器	282
12-3	SWD 控制器结构	285
13-1	XTAL32K 看门狗定时器	286
14-1	Permission Control Overview	288
14-2	Internal SRAM1 的区域分割示意图	292
14-3	分割线 Category 分配示意图	293
14-4	外部存储器访问路径示意图	297
15-1	安全世界切换到非安全世界	383
15-2	非安全世界切换到安全世界	384
15-3	世界切换记录表	385
15-4	中断嵌套流程示意图 - 9 号入口	386



15-5	中断嵌套流程示意图 - 1号入口	387
15-6	中断嵌套流程示意图 - 4号入口	387
21-1	HMAC 附加填充比特示意图	472
21-2	HMAC 结构示意图	473
22-1	软件准备工作与硬件工作流程	483
23-1	片外存储器加解密结构	491
24-1	XTAL_CLK 脉宽	500
25-1	噪声源	501
26-1	UART 架构概况	504
26-2	UART 基本架构图	504
26-3	UART 共享 RAM 图	506
26-4	UART 控制器分频	507
26-5	UART 信号下降沿较差时序图	508
26-6	UART 数据帧结构	508
26-7	AT_CMD 字符格式	509
26-8	RS485 模式驱动控制结构图	510
26-9	SIR 模式编解码时序图	511
26-10	IrDA 编解码结构图	511
26-11	硬件流控图	512
26-12	硬件流控信号连接图	512
26-13	GDMA 模式数据传输	514
26-14	UART 编程流程	518
27-1	SPI 模块概览	558
27-2	CPU 控制的传输中使用的数据 Buffer	562
27-3	GP-SPI2 功能块图	565
27-4	GP-SPI2 主机模式下的数据流控制	566
27-5	GP-SPI2 从机模式下的数据流控制	566
27-6	GP-SPI2 主机模式状态机	569
27-7	GP-SPI2 主机使用全双工模式与 SPI 从机通信框图	573
27-8	4-bit 模式下 GP-SPI2 与 Flash 以及外部 RAM 的连接方式	575
27-9	GP-SPI2 发送到 Flash 的 SPI Quad I/O 命令序列	575
27-10	主机模式下 DMA 控制的分段配置传输	576
27-11	GP-SPI2 访问外部 RAM 时推荐的 CS 时序配置	584
27-12	GP-SPI2 访问 Flash 时推荐的 CS 时序配置	585
27-13	SPI 时钟模式 0 和时钟模式 2	586
27-14	SPI 时钟模式 1 和时钟模式 3	586
27-15	GP-SPI2 主机模式下时序补偿控制图	588
27-16	GP-SPI2 主机模式下时序补偿示例	589
28-1	I2C 主机基本架构	620
28-2	I2C 从机基本架构	620
28-3	I2C 协议时序 (引自 <a href="#">The I2C-bus specification Version 2.1 Fig.31</a> )	621
28-4	I2C 时序参数 (引自 <a href="#">The I2C-bus specification Version 2.1 Table5</a> )	621
28-5	I2C 时序图	624
28-6	I2C 命令寄存器结构	626
28-7	I2C 主机写 7 位寻址的从机	629
28-8	I2C 主机写 10 位寻址的从机	631

28-9	I2C 主机写 7 位双地址寻址从机	632
28-10	I2C 主机分段写 7 位寻址的从机	634
28-11	I2C 主机读 7 位寻址的从机	636
28-12	I2C 主机读 10 位寻址的从机	638
28-13	I2C 主机从 7 位寻址从机的 M 地址读取 N 个数据	640
28-14	I2C 主机分段读 7 位寻址的从机	642
29-1	ESP32-C3 I2S 系统框图	667
29-2	时序图 - TDM Philips 标准	669
29-3	时序图 - TDM MSB 对齐标准	670
29-4	时序图 - TDM PCM 标准	670
29-5	时序图 - PDM 标准	671
29-6	I2S 时钟	671
29-7	TX 数据格式控制	676
29-8	TDM 通道控制	677
29-9	PDM 通道控制	679
30-1	USB Serial/JTAG 高层框图	698
30-2	USB Serial/JTAG 框图	699
31-1	数据帧和远程帧中的位域	721
31-2	错误帧中的位域	723
31-3	过载帧中的位域	723
31-4	帧间距中的域	724
31-5	标称位构成	726
31-6	TWAI 概略图	727
31-7	接收滤波器	735
31-8	单滤波模式	736
31-9	双滤波模式	737
31-10	错误状态变化	738
31-11	丢失仲裁的 bit 位置	740
32-1	LED PWM 控制器架构	754
32-2	定时器和 PWM 生成器功能块	755
32-3	LEDC_CLK_DIV 非整数时的分频	756
32-4	LED PWM 输出信号图	758
32-5	输出信号占空比渐变图	758
33-1	RMT 结构框图	770
33-2	RAM 中脉冲编码结构	770
34-1	SAR ADC 的功能概况	790
34-2	DIG ADC FSM 概况	793
34-3	APB_SARADC_SAR_PATT_TAB1_REG 与样式 0 - 3	794
34-4	APB_SARADC_SAR_PATT_TAB2_REG 与样式 4 - 7	794
34-5	样式表中的样式结构	794
34-6	cmd0 配置示例	794
34-7	cmd1 配置示例	795
34-8	DMA 数据格式	795

# 1 ESP-RISC-V CPU

## 1.1 概述

ESP-RISC-V CPU 是基于 RISC-V ISA 的 32 位内核，包括基本整数 (I)，乘法/除法 (M) 和压缩 (C) 标准扩展。ESP-RISC-V CPU 内核具有 4 级有序标量流水线，针对面积、功耗、性能等进行了优化。CPU 内核架构包含中断控制器 (INTC)、调试模块 (DM) 和用于访问存储器和外设的系统总线 (SYS BUS) 接口。



图 1-1. CPU 框图

## 1.2 特性

- 时钟工作频率高达 160 MHz
- 通过 IRAM/DRAM 接口零等待周期访问片上 SRAM 和缓存中的程序和数据
- 中断控制器 (INTC) 具有多达 31 个向量中断，可配置优先级和阈值级别
- 调试模块 (DM) 符合 RISC-V 调试规范 v0.13，支持通过行业标准的 JTAG/USB 端口连接外部调试器
- 调试器通过系统总线 (SBA) 直接访问存储器和外设
- 硬件触发器符合 RISC-V 调试规范 v0.13，具有多达 8 个断点/观察点
- 物理存储器保护 (PMP)，最多可配置 16 个区域
- 32 位 AHB 系统总线，用于访问外设
- 可配置的核心性能指标事件

## 1.3 地址分布

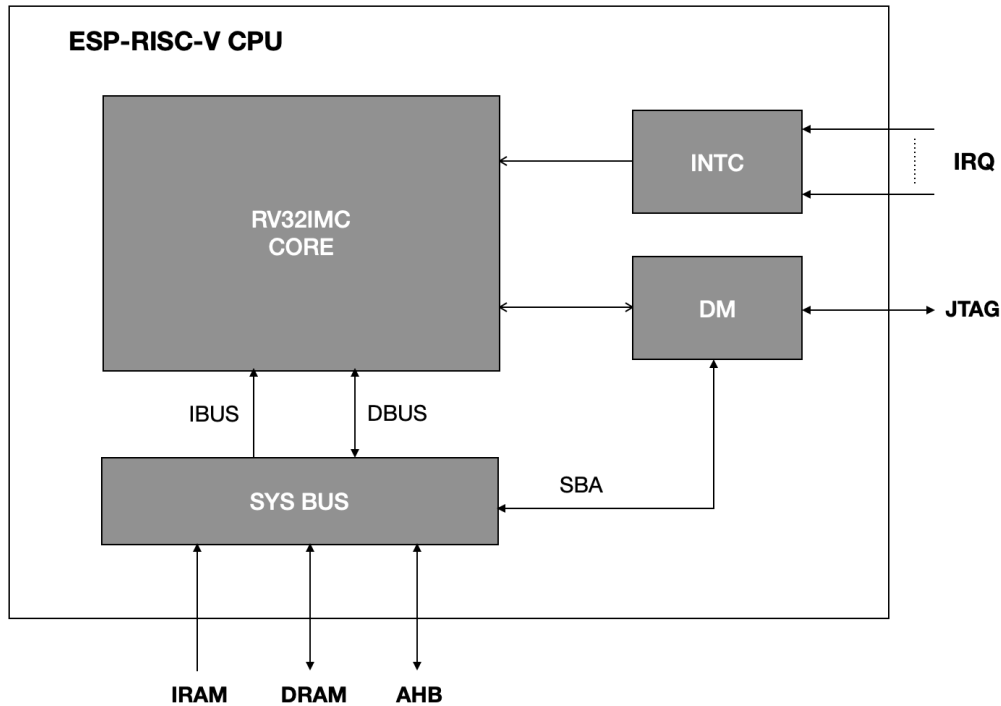
下表列出了 CPU 可访问的指令地址空间,数据地址空间,调试地址空间和通过系统总线访问的外设地址空间。

表 1-1. CPU 地址分布

名称	描述	起始地址	结束地址	访问
IRAM	指令地址空间	0x4000_0000	0x47FF_FFFF	读/写
DRAM	数据地址空间	0x3800_0000	0x3FFF_FFFF	读/写
DM	调试地址空间	0x2000_0000	0x27FF_FFFF	读/写
AHB	AHB 地址空间	* 默认	* 默认	读/写

\* 默认: IRAM、DRAM、DM 地址范围以外的地址空间通过 AHB 总线访问。

## 1.4 配置与状态寄存器 (CSR)

### 1.4.1 寄存器列表

下表为 CPU 可访问的 CSR 列表。除了自定义的性能计数器 CSR 外,所有已实现的 CSR 都遵循 RISC-V 指令集手册 V1.10 第二卷“特权架构”(RISC-V Instruction Set Manual, Volume II: Privileged Architecture, Version 1.10)中所述的位域标准映射。必须注意的是,受 CPU 中实现的功能子集的限制,即使在标准 CSR 中也并非实现了所有位域。有关详细的 CSR 寄存器描述,请参阅下一小节。

请查看章节 [寄存器的访问类型](#),了解“访问”列缩写的含义。

名称	描述	地址	访问
<b>机器模式信息 CSR</b>			
<code>mvendorid</code>	机器模式供应商编号寄存器	0xF11	只读
<code>marchid</code>	机器模式架构编号寄存器	0xF12	只读
<code>mimpid</code>	机器模式硬件实现编号寄存器	0xF13	只读
<code>mhartid</code>	机器模式硬件线程编号寄存器	0xF14	只读
<b>机器模式异常设置 CSR</b>			
<code>mstatus</code>	机器模式状态寄存器	0x300	读/写
<code>misa</code> <sup>1</sup>	机器模式 ISA 寄存器	0x301	读/写
<code>mtvec</code> <sup>2</sup>	机器模式异常向量寄存器	0x305	读/写
<b>机器模式异常处理 CSR</b>			
<code>mscratch</code>	机器模式暂存寄存器	0x340	读/写
<code>mepc</code>	机器模式异常程序计数器	0x341	读/写
<code>mcause</code> <sup>3</sup>	机器模式异常原因寄存器	0x342	读/写
<code>mtval</code>	机器模式异常值寄存器	0x343	读/写
<b>物理存储器保护 (PMP) CSR</b>			
<code>pmpcfg0</code>	物理存储器保护配置寄存器	0x3A0	读/写
<code>pmpcfg1</code>	物理存储器保护配置寄存器	0x3A1	读/写
<code>pmpcfg2</code>	物理存储器保护配置寄存器	0x3A2	读/写

<sup>1</sup>尽管 `misa` 具有读/写属性,但由于它的域是硬连线的,所以写操作无效。在 RISC-V 术语中称为 WARL (写入任意数值读取合法数值)。

<sup>2</sup>`mtvec` 仅支持在向量模式下对异常处理进行配置,基地址为 256 字节对齐。

<sup>3</sup>`mcause` 中反映的外部中断 ID 也包括 RISC-V 标准为核心内部中断源预留的 ID。

名称	描述	地址	访问
pmpcfg3	物理存储器保护配置寄存器	0x3A3	读/写
pmpaddr0	物理存储器保护地址寄存器	0x3B0	读/写
pmpaddr1	物理存储器保护地址寄存器	0x3B1	读/写
....			
pmpaddr15	物理存储器保护地址寄存器	0x3BF	读/写
<b>触发器模块 CSR (与调试模块共用)</b>			
tselect	触发器选择寄存器	0x7A0	读/写
tdata1	触发器抽象数据寄存器 1	0x7A1	读/写
tdata2	触发器抽象数据寄存器 2	0x7A2	读/写
tcontrol	全局触发器控制寄存器	0x7A5	读/写
<b>调试模式 CSR</b>			
dcsr	调试模式控制与状态寄存器	0x7B0	读/写
dpc	调试模式 PC 寄存器	0x7B1	读/写
dscratch0	调试模式暂存寄存器 0	0x7B2	读/写
dscratch1	调试模式暂存寄存器 1	0x7B3	读/写
<b>程序计数器 CSR (自定义) <sup>4</sup></b>			
mpcer	程序计数器事件寄存器	0x7E0	读/写
mpcmr	程序计数器模式寄存器	0x7E1	读/写
mpccr	程序计数器计数寄存器	0x7E2	读/写
<b>GPIO 访问 CSR (自定义)</b>			
cpu_gpio_oen	GPIO 输出使能寄存器	0x803	读/写
cpu_gpio_in	GPIO 读输入值寄存器	0x804	只读
cpu_gpio_out	GPIO 写输出值寄存器	0x805	读/写

请注意，如果对上表中只读属性的任何 CSR 尝试执行写入/置位/清除操作，CPU 将生成非法指令异常。

## 1.4.2 寄存器

Register 1.1. mvendorid (0xF11)

<div style="position: relative; height: 100px;"> <span style="position: absolute; top: 0; left: 50%; transform: translate(-50%, 0);">MVENDORID</span> </div>	0
0x00000612	Reset

**MVENDORID** 供应商编号。(只读)

<sup>4</sup>这些自定义机器模式 CSR 已经在 RISC-V 标准为用户保留的地址空间中实现。

## Register 1.2. marchid (0xF12)

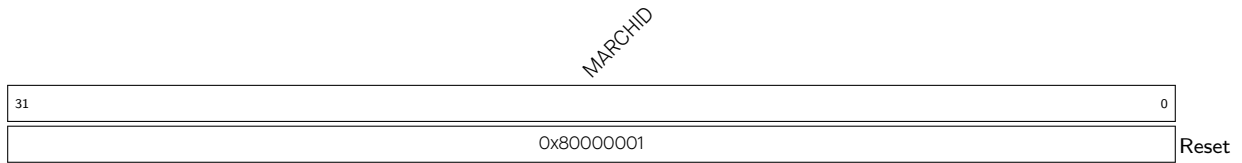

**MARCHID** 架构编号。(只读)

## Register 1.3. mimpid (0xF13)

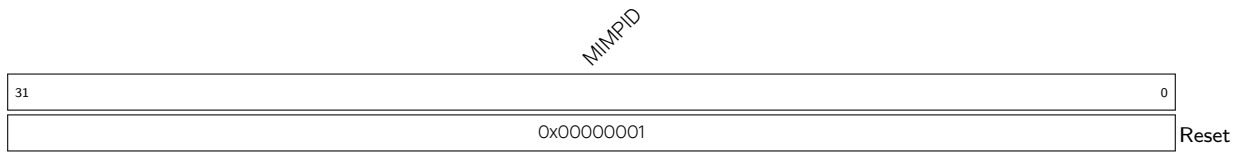

**MIMPID** 硬件实现编号。(只读)

## Register 1.4. mhartid (0xF14)

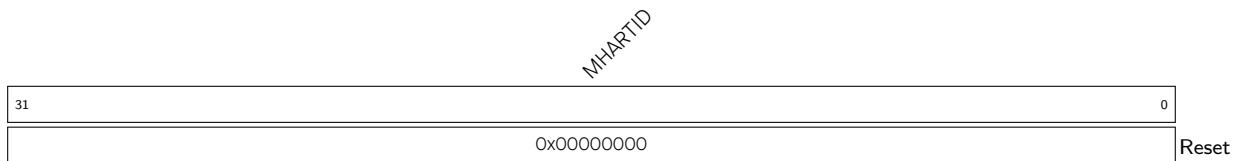

**MHARTID** 硬件线程编号。(只读)

Register 1.5. mstatus (0x300)

(reserved)		TW		(reserved)		MPP		(reserved)		MPIE		(reserved)		MIE		(reserved)	
31	22	21	20	13	12	11	10	8	7	6	4	3	2	0			
0x000		0	0x00		0x0	0x0	0	0x0	0	0x0	0	0x0	Reset				

**MIE** 全局机器模式中断使能。(读/写)

**MPIE** (异常) 之前的机器中断使能。(读/写)

**MPP** (异常) 之前的机器特权模式。(读/写)

可能的值:

- 0x0: 用户模式
- 0x3: 机器模式

说明: 仅低位可写。由于高位直接绑定低位, 写入高位将被忽略。

**TW** 超时等待。(读/写)

如果该位置 1, 用户模式下的 WFI (等待中断) 指令将导致非法指令异常。

## Register 1.6. misa (0x301)

MXL		(reserved)				Z	Y	X	W	V	U	T	S	R	Q	P	O	N	M	L	K	J	I	H	G	F	E	D	C	B	A	
31	30	29	26	25	24	23	22	21	20	19	18	17	16	15	14	13	12	11	10	9	8	7	6	5	4	3	2	1	0			
0x1		0x0	0	0	0	0	0	1	0	0	0	0	0	0	0	0	1	0	0	0	0	1	0	0	0	0	0	0	1	0	0	Reset

**MXL** 机器 XLEN = 1 (32 位)。(只读)

**Z** 保留 = 0。(只读)

**Y** 保留 = 0。(只读)

**X** 非标准扩展 = 0。(只读)

**W** 保留 = 0。(只读)

**V** 保留 = 0。(只读)

**U** 实现用户模式 = 1。(只读)

**T** 保留 = 0。(只读)

**S** 实现监督模式 = 0。(只读)

**R** 保留 = 0。(只读)

**Q** 四精度浮点扩展 = 0。(只读)

**P** 保留 = 0。(只读)

**O** 保留 = 0。(只读)

**N** 支持用户级别中断 = 0。(只读)

**M** 整数乘除法标准扩展 = 1。(只读)

**L** 保留 = 0。(只读)

**K** 保留 = 0。(只读)

**J** 保留 = 0。(只读)

**I** RV32I 基本 ISA = 1。(只读)

**H** 虚拟机管理程序扩展 = 0。(只读)

**G** 其他标准扩展 = 0。(只读)

**F** 单精度浮点扩展 = 0。(只读)

**E** RV32E 基本 ISA = 0。(只读)

**D** 双精度浮点扩展 = 0。(只读)

**C** 压缩标准扩展 = 1。(只读)

**B** 保留 = 0。(只读)

**A** 原子标准扩展 = 0。(只读)



## Register 1.7. mtvec (0x305)

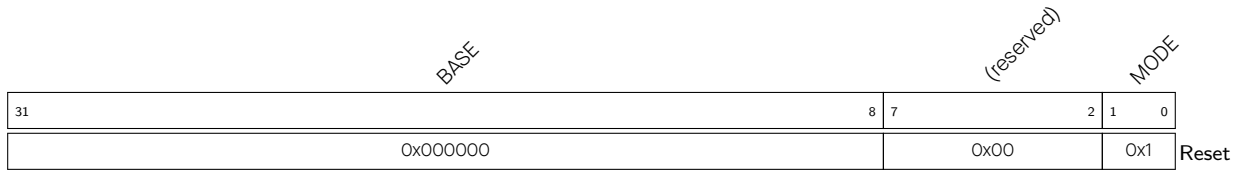

**MODE** 仅支持向量模式 **0x1**。(只读)

**BASE** 异常向量基址的高 24 位为 256 字节对齐。(读/写)

## Register 1.8. mscratch (0x340)

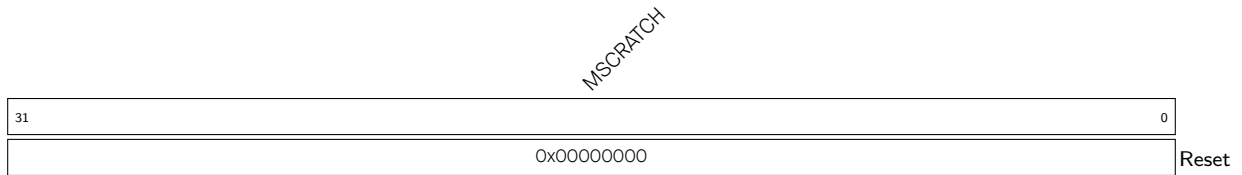

**MSCRATCH** 用户自定义的机器暂存寄存器。(读/写)

## Register 1.9. mepc (0x341)

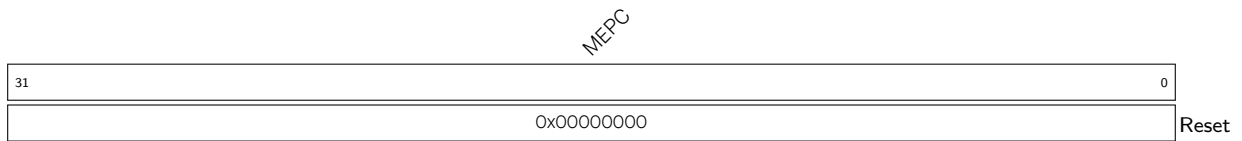

**MEPC** 机器陷阱/异常程序计数器。(读/写)

当 CPU 遇到异常时，此域将自动更新为 CPU 将要执行的指令的地址。

## Register 1.10. mcause (0x342)

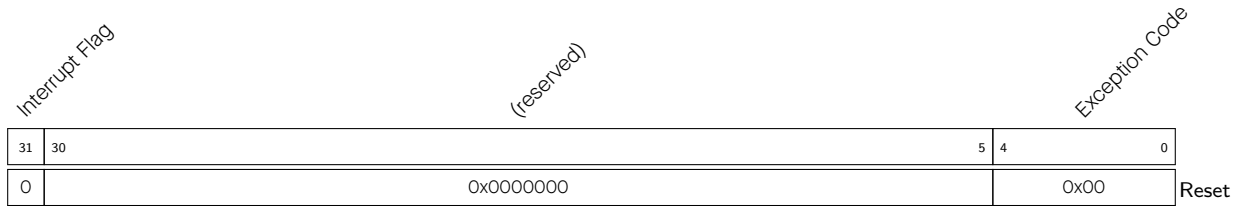

**Exception Code** CPU 进入异常时，此域将自动更新为最近的异常或中断的唯一 ID。（读/写）

可能的异常 ID:

- 0x1: PMP 指令访问错误
- 0x2: 非法指令
- 0x3: 硬件断点/观察点或 EBREAK
- 0x5: PMP 读存储器访问错误
- 0x7: PMP 写存储器访问错误
- 0x8: 用户模式环境调用 (ECALL)
- 0xb: 机器模式环境调用

说明：异常 ID 0x0（指令地址非对齐）不存在，因为 CPU 在取指时始终屏蔽地址的最低位。

**Interrupt Flag** CPU 进入异常时，此标志位将自动更新。（读/写）

如果被置位，则表示最近的陷阱是由中断引起。在异常情况下保持为 0。

说明：中断控制器将中断编号 1-31 全部用于外部中断源，而 RISC-V 标准则为内核的内部中断源预留了编号 0-15。

## Register 1.11. mtval (0x343)

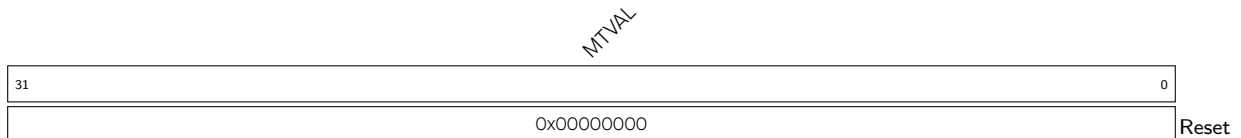

**MTVAL** 机器模式异常值。（读/写）

将自动更新为与异常有关的数据，该数据可能有助于处理该异常。

根据异常编号有以下解读：

- 0x1: 指令虚拟地址错误
- 0x2: 指令 opcode 错误
- 0x5: 存储器读操作的数据地址错误
- 0x7: 存储器写操作的数据地址错误

说明：该寄存器不支持其他异常 ID 和中断。

Register 1.12. mpcer (0x7E0)

31	(reserved)	11	10	9	8	7	6	5	4	3	2	1	0	
	0x000		0	0	0	0	0	0	0	0	0	0	0	Reset

**INST\_COMP** 计数压缩指令。(读/写)

**BRANCH\_TAKEN** 采取分支跳转。(读/写)

**BRANCH** 计数分支。(读/写)

**JMP\_UNCOND** 计数无条件跳转。(读/写)

**STORE** 计数存储器写操作。(读/写)

**LOAD** 计数存储器读操作。(读/写)

**IDLE** 计数 IDLE 周期。(读/写)

**JMP\_HAZARD** 计数跳转冲突。(读/写)

**LD\_HAZARD** 计数存储器读操作冲突。(读/写)

**INST** 计数指令。(读/写)

**CYCLE** 计数时钟周期，WFI 模式下周期计数不增加。(读/写)

注意：每个位选择一个特定事件由计数器递增计数。如果多个事件被选择且同时发生，则计数器只递增 1。

Register 1.13. mpcmr (0x7E1)

31	(reserved)	2	1	0	
	0		1	1	Reset

**COUNT\_SAT** 计数器饱和控制。(读/写)

可能的值：

- 0：超出最大值上溢
- 1：超出最大值暂停

**COUNT\_EN** 计数器使能控制。(读/写)

可能的值：

- 0：禁能
- 1：使能

## Register 1.14. mpccr (0x7E2)

31	MPCCR																												0	
0x00000000																														Reset

**MPCCR** 程序计数器计数的值。(读/写)

## Register 1.15. cpu\_gpio\_oen (0x803)

31	(reserved)							8	7	6	5	4	3	2	1	0	Reset	
0								0	0	0	0	0	0	0	0	0	0	0

CPU\_GPIO\_OEN[7]  
 CPU\_GPIO\_OEN[6]  
 CPU\_GPIO\_OEN[5]  
 CPU\_GPIO\_OEN[4]  
 CPU\_GPIO\_OEN[3]  
 CPU\_GPIO\_OEN[2]  
 CPU\_GPIO\_OEN[1]  
 CPU\_GPIO\_OEN[0]

**CPU\_GPIO\_OEN** GPIO<sub>n</sub> (n=0 ~ 21) 输出使能。CPU\_GPIO\_OEN[7:0] 分别对应章节 [IO MUX](#) 和 [GPIO 交换矩阵 \(GPIO, IO MUX\)](#) 中表 5-2 里的 cpu\_gpio\_out\_oen[7:0] 输出使能信号。CPU\_GPIO\_OEN 的值与 cpu\_gpio\_out\_oen 的值对应。

此寄存器是 [CPU\\_GPIO\\_OUT](#) 的使能寄存器

- 0: GPIO 输出关闭
- 1: GPIO 输出使能

## Register 1.16. cpu\_gpio\_in (0x804)

31	(reserved)							8	7	6	5	4	3	2	1	0	Reset	
0								0	0	0	0	0	0	0	0	0	0	0

CPU\_GPIO\_IN[7]  
 CPU\_GPIO\_IN[6]  
 CPU\_GPIO\_IN[5]  
 CPU\_GPIO\_IN[4]  
 CPU\_GPIO\_IN[3]  
 CPU\_GPIO\_IN[2]  
 CPU\_GPIO\_IN[1]  
 CPU\_GPIO\_IN[0]

**CPU\_GPIO\_IN** 读取 SoC GPIO<sub>n</sub> (n=0 ~ 21) 的输入值 (1 为高电平, 0 为低电平)。

CPU\_GPIO\_IN[7:0] 分别对应章节 [IO MUX](#) 和 [GPIO 交换矩阵 \(GPIO, IO MUX\)](#) 中表 5-2 里的 cpu\_gpio\_in[7:0] 输入信号。

CPU\_GPIO\_IN[7:0] 只能通过 GPIO 交换矩阵映射到 GPIO。详细描述请参考章节 [5.4](#)。(只读)

Register 1.17. cpu\_gpio\_out (0x805)

(reserved)								CPU_GPIO_OUT[7] CPU_GPIO_OUT[6] CPU_GPIO_OUT[5] CPU_GPIO_OUT[4] CPU_GPIO_OUT[3] CPU_GPIO_OUT[2] CPU_GPIO_OUT[1] CPU_GPIO_OUT[0]								
31							8	7	6	5	4	3	2	1	0	
0								0	0	0	0	0	0	0	0	Reset

**CPU\_GPIO\_OUT** 向 SoC GPIO<sub>n</sub> (n=0 ~ 21) 写输出值 (1 为高电平, 0 为低电平)。**CPU\_GPIO\_OEN** 置位时, 写输出值才有效。

CPU\_GPIO\_OUT[7:0] 分别对应章节 [IO MUX](#) 和 [GPIO 交换矩阵 \(GPIO, IO MUX\)](#) 中表 5-2 里的 cpu\_gpio\_out[7:0] 输出信号。

CPU\_GPIO\_OUT[7:0] 只能通过 GPIO 交换矩阵映射到 GPIO。详细描述请参考章节 5.5。(读/写)

## 1.5 中断控制器

### 1.5.1 特性

中断控制器能够捕获、屏蔽来自 RISC-V CPU 外部的中断源，并对中断源的优先级进行动态仲裁。中断控制器具有以下特性：

- 多达 31 个具有唯一 ID (1-31) 的异步中断
- 支持通过读写存储器匹配寄存器进行配置
- 15 个优先级级别，可以分配给不同的中断
- 支持电平触发或边沿触发的中断源
- 可配置的全局阈值，用于屏蔽优先级较低的中断
- 与异常向量地址偏移量匹配的中断 ID

中断寄存器的完整列表及详细描述请见章节 8 中断矩阵 (*INTERRUPT*)，8.4 小节中的“CPU 中断寄存器”。

### 1.5.2 功能描述

每个中断 ID 都有 5 个属性：

#### 1. 使能状态 (0-1)：

- 决定是否允许由 CPU 捕获和处理中断。
- 通过写入 `INTERRUPT_CORE0_CPU_INT_ENABLE_REG` 相应的域进行配置。

#### 2. 类型 (0-1)：

- 在中断信号的上升沿使能闩锁状态。
- 通过写入 `INTERRUPT_CORE0_CPU_INT_TYPE_REG` 相应的域进行配置。
- 类型保持为 0 的中断称为“电平”类型中断。
- 类型保持为 1 的中断称为“边沿”类型中断。

#### 3. 优先级 (1-15)：

- 当有多个中断在等待时，决定 CPU 先处理哪一个中断。
- 通过写入中断 ID  $n$  (1-31) 的 `INTERRUPT_CORE0_CPU_INT_PRI_n_REG` 进行配置。
- 优先级为零或小于 `INTERRUPT_CORE0_CPU_INT_THRESH_REG` 指定阈值的中断将被屏蔽。
- 优先级最低为 1，最高为 15。
- 具有相同优先级的中断通过其 ID 静态确定优先级，ID 越小，优先级越高。

#### 4. 等待状态 (0-1)：

- 反映已使能且未被屏蔽的中断信号被捕获时的状态。
- 通过读取 `INTERRUPT_CORE0_CPU_INT_EIP_STATUS_REG` 中的相应位获得每个中断 ID 的等待状态。
- 如果没有更高优先级的中断在等待，则当前在等待的中断将导致 CPU 进入异常。
- 如果在等待的中断抢占 CPU 并导致其跳转到相应的异常向量地址，则称该中断为“已声明”。

- 所有在等待的中断都为“未声明”。

#### 5. 清除状态 (0-1):

- 切换此属性将仅清除已声明的边沿类型中断的等待状态。
- 通过先置位然后清零 `INTERRUPT_CORE0_CPU_INT_CLEAR_REG` 中的相应位进行切换。
- 电平类型的中断的等待状态不受切换操作的影响，而必须从中断源中清除。
- 未声明的边沿类型中断的等待状态可以被清空，方法是先清零 `INTERRUPT_CORE0_CPU_INT_ENABLE_REG` 中的相应位再置位 `INTERRUPT_CORE0_CPU_INT_CLEAR_REG` 中的相同位。

当 CPU 处理在等待的中断时，会进行以下操作：

- 将当前未执行指令的地址保存在 `mepc` 中，以便之后恢复执行。
- 将 `mcause` 的值更新为正在处理的中断 ID。
- 将 `MIE` 的状态复制到 `MPIE`，然后清零 `MIE`，从而全局禁用中断。
- 通过跳转到 `mtvec` 中存储的地址的字对齐偏移量进入异常。

表 1-3 列出了每个中断 ID 及其对应的异常向量地址。简而言之，中断  $ID = i$  的字对齐的异常地址 =  $(mtvec + 4i)$ 。

说明： $ID = 0$  不可用，不能用于捕获中断，这是因为相应的异常向量地址  $(mtvec + 0x00)$  已经预留给异常。

表 1-3. 中断 ID 与异常向量地址

ID	地址	ID	地址	ID	地址	ID	地址
0	NA	8	$mtvec + 0x20$	16	$mtvec + 0x40$	24	$mtvec + 0x60$
1	$mtvec + 0x04$	9	$mtvec + 0x24$	17	$mtvec + 0x44$	25	$mtvec + 0x64$
2	$mtvec + 0x08$	10	$mtvec + 0x28$	18	$mtvec + 0x48$	26	$mtvec + 0x68$
3	$mtvec + 0x0c$	11	$mtvec + 0x2c$	19	$mtvec + 0x4c$	27	$mtvec + 0x6c$
4	$mtvec + 0x10$	12	$mtvec + 0x30$	20	$mtvec + 0x50$	28	$mtvec + 0x70$
5	$mtvec + 0x14$	13	$mtvec + 0x34$	21	$mtvec + 0x54$	29	$mtvec + 0x74$
6	$mtvec + 0x18$	14	$mtvec + 0x38$	22	$mtvec + 0x58$	30	$mtvec + 0x78$
7	$mtvec + 0x1c$	15	$mtvec + 0x3c$	23	$mtvec + 0x5c$	31	$mtvec + 0x7c$

在跳转到异常向量之后，执行流程取决于软件实现，但一般来说该中断将在某个中断服务程序 (ISR) 中被处理 (并清除)，然后在 CPU 遇到 `MRET` 指令后恢复正常程序流。

执行 `MRET` 指令后，CPU 将进行以下操作：

- 将 `MPIE` 的状态复制回 `MIE`，然后清零 `MPIE`。这意味着，如果之前置位了 `MPIE`，则执行 `MRET` 后 `MIE` 将被置位，进而全局使能中断。
- 跳转到 `mepc` 中存储的地址，然后恢复执行。

软件可以在 ISR 内部实现中断嵌套，具体请参考章节 1.5.3。

中断控制器具有以下行为特点：

- 仅当中断具有非零优先级、大于或等于阈值寄存器中的值时，它才会反映在 `INTERRUPT_CORE0_CPU_INT_EIP_STATUS` 中。

- 如果一个中断反映在 `INTERRUPT_CORE0_CPU_INT_EIP_STATUS_REG` 中但是还未被处理, 则可以通过降低它的优先级或提高全局阈值将其屏蔽 (进而防止 CPU 对其进行处理)。
- 如果一个中断反映在 `INTERRUPT_CORE0_CPU_INT_EIP_STATUS_REG` 中, 要清除它 (防止被处理), 则必须将其禁用 (如果是边沿属性的中断则需要清除)。

### 1.5.3 建议操作

#### 1.5.3.1 延迟

配置中断控制器时应考虑延迟问题。

在稳态操作中, 中断控制器的等待时间固定为 4 个周期。稳态操作的意思是最近没有对中断控制器寄存器作任何更改。这意味着一个中断从被中断控制器断言到被 CPU 开始处理刚好消耗 4 个周期。这也意味着, 在抢占发生之前, CPU 最多可以执行 5 条指令。

当寄存器被修改时, 中断控制器会进入临时状态, 然后需要最多 4 个周期才能再次进入稳态。在临时状态期间, 中断的顺序可能无法预测, 因此, 需要软件采取一些安全措施以避免任何同步问题。

还须注意的是, 中断控制器的配置寄存器位于 APB 地址范围内, 因此对这些寄存器的读写访问可能需要消耗几个周期。

考虑到上述特征, 建议用户在修改中断控制器寄存器时遵循以下操作顺序:

1. 保存 MIE 的状态, 然后将其清零
2. 通过“读-修改-写”的方式写中断控制器寄存器
3. 执行 FENCE 指令以等待所有未完成的写操作完成
4. 最后, 恢复 MIE 的状态

如上述步骤显示, 建议用户在配置中断控制器寄存器之前先全局禁用中断 (`MIE=0`), 然后立即恢复 MIE。

执行完上述操作后, 中断控制器将恢复稳态操作。

#### 1.5.3.2 配置流程

默认情况下, `mstatus` 里的 MIE 为 0, 即全局禁用中断。在中断堆栈初始化 (包括将 `mtvec` 设置为中断向量地址) 完成之后, 软件必须将 MIE 置为 1。

在正常情况下, 如果要使能某个中断  $n$ , 可以遵循以下步骤:

1. 保存 MIE 的状态, 然后将其清零
2. 根据中断的类型 (边沿/电平), 置位或取消置位 `INTERRUPT_CORE0_CPU_INT_TYPE_REG` 中的第  $n$  个位
3. 通过写入 `INTERRUPT_CORE0_CPU_INT_PRI_n_REG` 指定优先级 (最低为 1, 最高为 15)
4. 置位 `INTERRUPT_CORE0_CPU_INT_ENABLE_REG` 中的第  $n$  个位
5. 执行 FENCE 指令
6. 恢复 MIE 的状态

当一个或多个中断在等待时, CPU 将确认 (声明) 最高优先级的中断, 然后跳转到与该中断 ID 相对应的异常向量地址。软件可以通过读取 `mcause` 来推断异常类型 (`mcause(31)` 为 1 代表中断, 为 0 代表异常) 和中断 ID



(`mcause(4-0)` 提供中断或异常的 ID)。如果异常向量中的每个表项都是指向不同异常处理程序的跳转指令，则软件无需做此推断。最后，异常处理程序会将程序指引到该中断相应的 ISR。

进入 ISR 后，如果中断为边沿类型，则软件必须切换 `INTERRUPT_CORE0_CPU_INT_CLEAR_REG` 中的第  $n$  个位，如果是电平类型中断，则必须清除相应的中断源。

软件还可以更新 `INTERRUPT_CORE0_CPU_INT_THRESH_REG` 的值并置位 `MIE` 来让更高优先级的中断抢占当前 ISR（即嵌套），但是，在此之前，必须先保存所有状态 CSR（`mepc`、`mstatus`、`mcause` 等），这是由于发生嵌套时状态 CSR 的值会被覆盖。之后，在退出 ISR 时，再恢复这些 CSR 的值。

最后，程序从 ISR 返回到异常处理程序之后，可以执行 `MRET` 指令以恢复正常程序流。

如果不再需要中断  $n$  并且需要将其禁用，则可以遵循以下操作步骤：

1. 保存 `MIE` 的状态，然后将其清零
2. 读取 `INTERRUPT_CORE0_CPU_INT_EIP_STATUS_REG` 检查中断是否在等待
3. 置位/取消置位 `INTERRUPT_CORE0_CPU_INT_ENABLE_REG` 中的第  $n$  个位
4. 如果中断属于边沿类型并且在等待，则必须切换 `INTERRUPT_CORE0_CPU_INT_CLEAR_REG` 中的第  $n$  个位以清空它的等待状态
5. 执行 `FENCE` 指令
6. 恢复 `MIE` 的状态

以上只是建议的操作方案，实际操作由软件实现决定。

#### 1.5.4 寄存器列表

本小节的所有地址均为相对于中断控制器基地址的地址偏移量（相对地址），具体基地址请见章节 3 [系统和存储器](#) 中的表 3-3。

中断寄存器的完整列表及详细描述请见章节 8 [中断矩阵 \(INTERRUPT\)](#)，8.4 小节中的“CPU 中断寄存器”。

#### 1.5.5 寄存器

本小节的所有地址均为相对于中断控制器基地址的地址偏移量（相对地址），具体基地址请见章节 3 [系统和存储器](#) 中的表 3-3。

中断寄存器的完整列表及详细描述请见章节 8 [中断矩阵 \(INTERRUPT\)](#)，8.4 小节中的“CPU 中断寄存器”。

## 1.6 调试

### 1.6.1 概述

本节介绍如何调试和测试在 CPU 内核上运行的软件。调试功能由标准 JTAG 管脚提供，并符合 RISC-V 外部调试支持规范版本 0.13 (RISC-V External Debug Support Specification version 0.13)。

图 1-2 为外部调试系统架构图。



图 1-2. 调试系统架构

用户与运行调试器 (Debugger, 例如 GDB) 的调试主机 (DEBUG HOST, 例如笔记本电脑) 进行交互。调试器通过调试转换器 (Debug Translator, 可能包含硬件驱动, 例如 OPENOCD) 与调试传输硬件 (DEBUG TRANSPORT, 例如 Olimex USB-JTAG 适配器) 进行通信。调试传输硬件通过标准 JTAG 接口将调试主机连接到 ESP-RV 内核的调试传输模块 (JTAG DTM)。JTAG DTM 使用调试模块接口 (DMI) 提供对调试模块 (DM) 的访问。

DM 允许调试器暂停内核。抽象命令提供对 GPR (通用寄存器) 的访问。程序缓冲区允许调试器在内核上执行任意代码, 从而读取 CPU 内核的其他运行状态。CPU 内核的其他运行状态也可以由其他抽象命令读取。ESP-RV 内核带有一个支持 8 个触发器的触发器模块。当满足触发条件时, 内核将自发暂停并通知调试模块。

系统总线访问的 block 无需使用 RISC-V 内核即可访问存储器和外设寄存器。

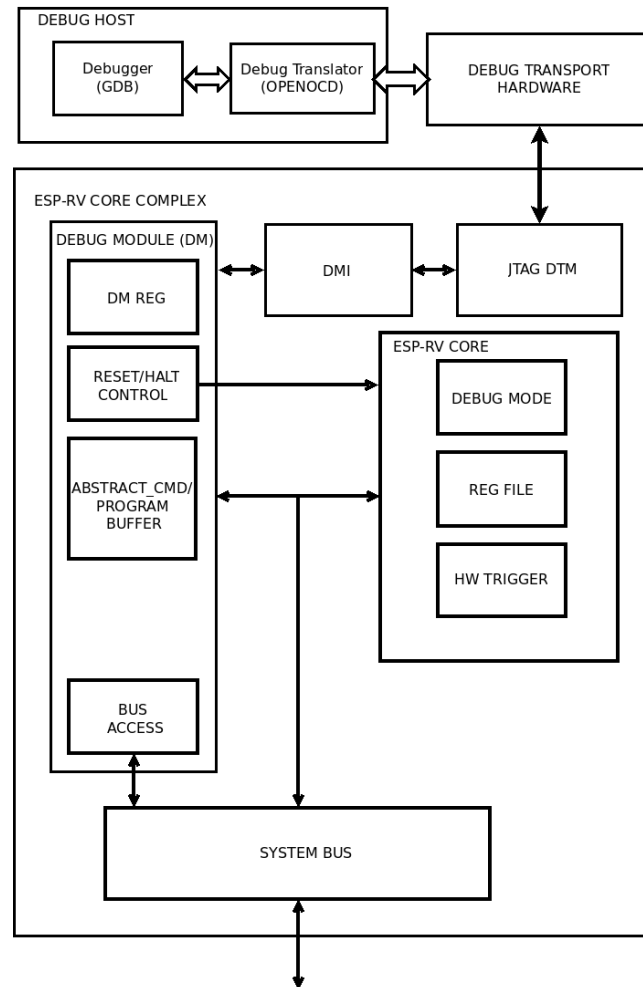
### 1.6.2 特性

基础调试功能具有以下特性:

- 向调试器提供有关实现的必要信息
- 支持暂停和恢复 CPU 内核
- CPU 内核寄存器（包括 CSR）可以由调试器读取/写入
- CPU 可以从复位后执行的第一条指令开始就被调试
- 可以通过调试器复位 CPU 内核
- 可以在软件断点（植入的断点指令）上暂停 CPU
- 硬件单步调试
- 通过程序缓冲区在暂停的 CPU 中执行任意指令。支持 16 字的程序缓冲区。
- 支持系统总线的字对齐地址访问
- 支持八个硬件触发器（可用作断点/观察点），具体见章节 1.7

### 1.6.3 功能描述

调试机制遵守 RISC-V 外部调试支持规范版本 0.13。有关调试功能的详细介绍，请参考 RISC-V 外部调试支持规范。

### 1.6.4 寄存器列表

下表列出了 ESP-RV 内核支持的调试 CSR。

请查看章节 [寄存器的访问类型](#)，了解“访问”列缩写的含义。

名称	描述	地址	访问
<a href="#">dcsr</a>	调试控制和状态寄存器	0x7B0	读/写
<a href="#">dpc</a>	调试 PC 寄存器	0x7B1	读/写
<a href="#">dscratch0</a>	调试暂存寄存器 0	0x7B2	读/写
<a href="#">dscratch1</a>	调试暂存寄存器 1	0x7B3	读/写

所有调试模块寄存器的实现均符合 RISC-V 外部调试支持规范版本 0.13。请参考 RISC-V 外部调试支持规范获取详细信息。

### 1.6.5 寄存器

以下是 ESP-RV 内核支持的调试 CSR 的详细描述。

Register 1.18. dcsr (0x7B0)

xdebugver				reserved												ebreakm				reserved				ebreaku				reserved				stopcount				stoptime				cause				reserved				step		priv																											
31				28				27				16				15				14				13				12				11				10				9				8				6				5				3				2		1		0													
4				0																												0				0				0				0				0				0				0				0				0				0		0		0		0		Reset	

**xdebugver** 调试版本。(只读)

- 4: 存在外部调试支持

**ebreakm** 置位后，机器模式中的 ebreak 指令进入调试模式。(读/写)

**ebreaku** 置位后，用户/程序模式中的 ebreak 指令进入调试模式。(读/写)

**stopcount** 此域没有实现。调试器会始终读出 0。(只读)

**stoptime** 此性能没有实现。调试器会始终读出 0。(只读)

**cause** 说明进入调试模式的原因。当单个周期中有多个原因导致进入调试模式，会反映出具有最高优先级数值的那个原因。(只读)

1. 执行了一条 ebreak 指令 (优先级 3)
2. 触发模块引起暂停 (优先级 4)
3. haltreq 被置位 (优先级 2)
4. step 被置位导致 CPU 单步执行 (优先级 1)

其他值保留供以后使用。

**step** 当被置位且不处于调试模式时，内核将仅执行单个指令，然后进入调试模式。当该位置 1 时，中断被**使能**\*。如果指令由于异常而未能完成，则内核将在执行异常处理程序之前立即进入调试模式，并置位相应的异常寄存器。(读/写)

**priv** 保存 CPU 进入调试模式时候的特权级别。退出调试模式时，调试器可以更改此值以改变内核的特权级别。仅支持 **0x3** (机器模式) 和 **0x0** (用户模式)。

\* **注意**: 与 RISC-V 调试规格版本 0.13 不同。

Register 1.19. dpc (0x7B1)

dpc																																	
31																																0	
0																																Reset	

**dpc** 进入调试模式后，dpc 将写入遇到异常的指令的虚拟地址。恢复执行时，CPU 内核的 PC 将更新为 dpc 保存的虚拟地址。调试器可以写入 dpc 配置 CPU 恢复执行的位置。(读/写)

## Register 1.20. dscratch0 (0x7B2)



**dscratch0** 供调试模块内部使用。(读/写)

## Register 1.21. dscratch1 (0x7B3)



**dscratch1** 供调试模块内部使用。(读/写)

## 1.7 硬件触发器

### 1.7.1 特性

硬件触发器模块提供了断点和观察点功能，供调试使用。硬件触发器具有以下特性：

- 8 个独立触发单元
- 每个单元都可以配置为匹配程序计数器的地址或存储器访问地址
- 可以通过引起断点异常来抢占执行
- 可以暂停执行并将控制权转移给调试器
- 支持 NAPOT（2 的幂次方对齐）地址编码

### 1.7.2 功能描述

硬件触发器模块提供了 4 个 CSR，见[寄存器列表](#)。其中，`tdata1` 和 `tdata2` 是抽象 CSR，也就是说它们是用于访问某个触发单元中的内部寄存器的影子寄存器，一次访问一个触发单元。

要选择特定的触发单元，需要将相应的编号 (0-7) 写入 `tselect` CSR。当写入有效数值时，抽象 CSR `tdata1` 和 `tdata2` 将自动匹配该触发单元的内部寄存器。每个触发单元都有两个内部寄存器，即 `mcontrol` 和 `maddress`，它们分别与 `tdata1` 和 `tdata2` 匹配。

向 `tselect` 写入超过最大编号的数值时会导致该数值被裁剪为最大的编号，此编号可以被读回。这个特性可用于枚举初始化期间或使用调试器时可用的触发器。

由于软件或调试器可能需要知道所选触发器的类型以便正确解读 `tdata1` 和 `tdata2`，因此 `tdata1` 的 4 个位 (31-28) 对所选触发器的类型进行了编码。此域为只读访问属性，并且值始终为 `0x2`，代表匹配类型触发器，因此，可以推断 `tdata1` 和 `tdata2` 会通过 `mcontrol` 和 `maddress` 被解读。RISC-V 调试规范 v0.13 提供了其他可能值的信息，但是该触发模块仅支持 `0x2` 类型。

一旦选定了触发单元，就可以通过置位 `mcontrol` CSR (`tdata1`) 中相应的域并将目标地址写入 `maddress` CSR (`tdata2`) 来对该触发单元进行配置。

通过写入 `mcontrol` 的 `action` 域，可以将每个触发单元配置为引起断点异常或进入调试模式。该域只能从调试器写入，因此默认情况下，触发器（如果启用）将引起断点异常。

每个触发单元的 `mcontrol` 都有一个 `hit` 域。在 CPU 暂停或进入异常后，通过读取该域可以查明是否是触发单元触发了。触发器触发后该域会立即被置位，但在恢复操作之前必须被手动清零，虽然不清零不会影响正常执行。

每个触发单元仅支持地址匹配，该地址可以是存储器访问地址，也可以是指令的虚拟地址。通过写入所选触发单元的 `maddress` (`tdata2`) CSR，可以指定区域的地址和大小。大于 1 个字节的区域大小通过 NAPOT 编码（见[表 1-5](#)）指定，并通过置位 `mcontrol` 中 `match` 域来使能。注意，根据定义，NAPOT 编码地址的起始地址与区域大小对齐（即，是区域大小的整数倍）。

表 1-5. NAPOT 编码的 `maddress`

<code>maddress(31-0)</code>	起始地址	大小 (字节)
<code>aaa...aaaaaaaa0</code>	<code>aaa...aaaaaaaa0</code>	2
<code>aaa...aaaaaaaa01</code>	<code>aaa...aaaaaaaa00</code>	4
<code>aaa...aaaaaaaa011</code>	<code>aaa...aaaaaaaa000</code>	8
<code>aaa...aaaaaa0111</code>	<code>aaa...aaaaaa0000</code>	16

....		
a01...111111111	a00...0000000000	$2^{31}$

`tcontrol` CSR 对所有触发单元都是通用的。在机器模式下，当程序在异常处理程序中执行时，该寄存器可用于阻止触发器重复引起异常。默认情况下 ISR 内部的断点异常也被禁用，但是，出于调试目的，可以在进入 ISR 之前手动使能断点异常。如果将触发器配置为进入调试模式，则此 CSR 不相关。

### 1.7.3 触发执行流程

当触发器触发引起硬件线程暂停并进入调试模式时 (`action = 1`):

- `dpc` 被设置为当前 PC（在解码阶段）
- `dcsr` 的 `cause` 域被设置为 2，表示暂停是由于触发器触发引起
- 与触发的触发器对应的 `hit` 域被置位

当触发器触发引起硬件线程进入异常时 (`action = 0`):

- `mepc` 被设置为当前 PC（在解码阶段）
- `mcause` 被设置为 3，即断点异常
- `mpte` 被设置为异常发生之前的 `mte` 的值
- `mte` 被设置为 0
- 与触发的触发器对应的 `hit` 域被置位

说明：如果两个触发器同时触发，一个 `action = 0`，`action = 1`，则硬件线程会暂停并进入调试模式。

### 1.7.4 寄存器列表

下表列出了 CPU 可访问的的触发模块 CSR，只有在机器模式下才可以对它们进行读写。

请查看章节 [寄存器的访问类型](#)，了解“访问”列缩写的含义。

名称	描述	地址	访问
<code>tselect</code>	触发器选择寄存器	0x7A0	读/写
<code>tdata1</code>	触发器抽象数据寄存器 1	0x7A1	读/写
<code>tdata2</code>	触发器抽象数据寄存器 2	0x7A2	读/写
<code>tcontrol</code>	全局触发器控制寄存器	0x7A5	读/写

## 1.7.5 寄存器

Register 1.22. tselect (0x7A0)

31	(reserved)		3	2	0
0x00000000					0x0
Reset					

**tselect** 触发器单元编号 (0-7)。(读/写)

Register 1.23. tdata1 (0x7A1)

31	28	27	26	0
type		dmode		data
0x2		0		0x3e00000
Reset				

**type** 触发器类型。(只读)

仅支持匹配类型 (0x2)，此域保留。

**dmode** 如果某触发器正在被调试器使用，则此域置为 1。(读/写 \*)

- 0: 在调试模式和机器模式下都能写入 tdata1 和 tdata2
- 1: 只有在调试模式下才能写入 tdata1 和 tdata2。其他模式下的写操作将被忽略。

\* 说明: 仅支持调试模式下的写操作。

**data** 保存抽象 tdata1 的内容。(读/写)

由于仅支持匹配类型 (0x2) 触发器，此域将始终被解读为 **mcontrol** 的域。

Register 1.24. tdata2 (0x7A2)

31	0
tdata2	
0x00000000	
Reset	

**tdata2** 保存抽象 tdata2 的内容。(读/写)

由于仅支持匹配类型 (0x2) 触发器，此域将始终被解读为 **maddress**。



## Register 1.25. tcontrol (0x7A5)

31	(reserved)						mpte	(reserved)		mte
	8	7	6		1	0				
	0x000000						0	0x00		0
									Reset	

**mpte** 机器模式下前一个触发器使能域。(读/写)

- 当 CPU 在机器模式下进入异常，**mte** 的值会自动写入此域。
- 当 CPU 执行 MRET，此域的值会返回 **mte**，此域变为 0。

**mte** 机器模式下触发器使能域。(读/写)

- 当 CPU 在机器模式下进入异常，此域的值会自动写入 **mpte**，然后此域变为 0，并且 **action=0** 的触发器被全局禁用。
- 当 CPU 执行 MRET，**mpte** 的值会自动返回此域。

Register 1.26. mcontrol (0x7A1)

(reserved)	dmode	(reserved)	hit	(reserved)	action	(reserved)	match	m	(reserved)	u	execute	store	load								
31	28	27	26	21	20	19	16	15	12	11	10	7	6	5	4	3	2	1	0		
0x2	0	0x1f	0	0	0	0	0	0	0	0	0	0	0	0	0	0	0	0	0	0	Reset

**dmode** 与 `tdata1` 的 `dmode` 一致。

**hit** 如果选定的触发器之前触发过，则此域为 1。（读/写）  
此域必须手动清零。

**action** 配置选定的触发器在触发时进行以下操作。（读/写）  
有效选项为：

- 0x0: 引起断点异常
- 0x1: 进入调试模式（仅当 `dmode = 1` 时有效）

说明：写入无效数值会导致此域变为默认值 `0x0`。

**match** 配置触发器进行数据/指令地址的下匹配操作。（读/写）  
有效选项为：

- 0x0: 严格字节匹配，即与访问中某个字节对应的地址必须严格匹配 `maddress` 的值。
- 0x1: NAPOT 匹配，即访问中至少有一个字节处于 `maddress` 中规定的 NAPOT 区域。

说明：写入超过最大值的数值会被裁剪为最大值 `0x1`。

**m** 置位使选定的触发器在机器模式下操作。（读/写）

**u** 置位使选定的触发器在用户模式下操作。（读/写）

**execute** 置位使选定的触发器在 CPU 执行具有匹配的虚拟地址的指令之前触发。（读/写）

**store** 置位使选定的触发器在 CPU 执行具有匹配的数据地址的存储器写操作之前触发。（读/写）

**load** 置位使选定的触发器在 CPU 执行具有匹配的数据地址的存储器读操作之前触发。（读/写）

Register 1.27. maddress (0x7A2)

31	0	
0x00000000		Reset

**maddress** 选定的触发器执行匹配操作时使用的地址。（读/写）  
当 `mcontrol` 中的 `match=1` 时由 NAPOT 解码。

## 1.8 存储器保护

### 1.8.1 概述

CPU 内核包含一个物理存储器保护单元，可以供软件设置存储器访问特权（读、写、执行权限）。该物理存储器保护单元不完全等同于 RISC-V 指令集手册 V1.10 第二卷“特权架构”中描述的 PMP，下文会详细描述不同之处。

如需了解 RISC-V PMP 的更多信息，请参考 RISC-V 指令集手册 V1.10 第二卷“特权架构”。

### 1.8.2 特性

PMP 单元用于控制对物理存储器的访问。它支持 16 个区域，可以对最小 4 个字节大小的区域进行权限设定。ESP32-C3 芯片的物理存储器保护单元与 RISC-V 规范中定义的 PMP 的不同之处在于：

- 不支持静态优先级，即不支持重叠区域
- 支持的最大 NAPOT 范围是 1 GB

根据 RISC-V 特权架构规范，PMP 表项是静态优先级排序的，并且，与存储器访问地址的任意字节匹配的最小编号的 PMP 表项将决定该访问是否成功。这意味着，当任意地址匹配多个 PMP 表项，即多个 PMP 表项的重叠区域时，编号最小的 PMP 表项将决定该访问是否成功。

但是，ESP32-C3 的 RISC-V CPU PMP 单元并未实现静态优先级。因此，软件应确保所有使能的 PMP 表项都有唯一的区域，即它们之间没有重叠区域。如果软件仍试图对具有重叠区域且权限相互矛盾的多个 PMP 表项进行配置，只要访问与其中一个 PMP 表项匹配，则访问成功。如果访问与所有使能的 PMP 表项都不匹配，则会产生一个异常。

### 1.8.3 功能描述

软件可以设置 PMP 单元的配置和地址寄存器，以保存错误并确保安全执行。PMP CSR 只能在机器模式下进行配置。写入、读取和执行权限检测一旦被使能，则将根据 16 个 `pmpcfgX` 和 `pmpaddrX` 寄存器（见[寄存器列表](#)）中的配置值作用于用户模式下的所有存储器访问。

默认情况下，PMP 允许机器模式下的所有存储器访问，而撤销用户模式下的所有访问。这意味着必须通过 `pmpcfg` 和 `pmpaddr` 寄存器（见[寄存器列表](#)）设置用户模式可以访问的地址范围和有效权限，以确保访问成功。但是在机器模式下没有此要求，因为机器模式下默认 PMP 允许所有访问。如果在机器模式下也需要 PMP 检测，则软件可以将所需 PMP 表项的锁定位置位来使能权限检测。锁定位一旦置位，就只能通过 CPU 复位被清零。

如果从存储器区域提取指令而没有执行权限，则会在处理器级别生成异常，并且在 `mcause` CSR 中异常原因被设置为指令访问错误。同样，任何没有有效读/写权限的读写访问都将生成异常，并且 `mcause` 会更新为读取存储器访问错误或写入存储器访问错误。如果发生存储器读写异常，则存储器访问地址会更新到 `mtval` CSR 中。

### 1.8.4 寄存器列表

下表列出了 CPU 可访问的 PMP CSR，只有在机器模式下才可以对它们进行读写。

请查看章节[寄存器的访问类型](#)，了解“访问”列缩写的含义。

名称	描述	地址	访问
<code>pmpcfg0</code>	物理存储器保护配置寄存器	0x3A0	读/写
<code>pmpcfg1</code>	物理存储器保护配置寄存器	0x3A1	读/写
<code>pmpcfg2</code>	物理存储器保护配置寄存器	0x3A2	读/写

名称	描述	地址	访问
pmpcfg3	物理存储器保护配置寄存器	0x3A3	读/写
pmpaddr0	物理存储器保护地址寄存器	0x3B0	读/写
pmpaddr1	物理存储器保护地址寄存器	0x3B1	读/写
pmpaddr2	物理存储器保护地址寄存器	0x3B2	读/写
pmpaddr3	物理存储器保护地址寄存器	0x3B3	读/写
pmpaddr4	物理存储器保护地址寄存器	0x3B4	读/写
pmpaddr5	物理存储器保护地址寄存器	0x3B5	读/写
pmpaddr6	物理存储器保护地址寄存器	0x3B6	读/写
pmpaddr7	物理存储器保护地址寄存器	0x3B7	读/写
pmpaddr8	物理存储器保护地址寄存器	0x3B8	读/写
pmpaddr9	物理存储器保护地址寄存器	0x3B9	读/写
pmpaddr10	物理存储器保护地址寄存器	0x3BA	读/写
pmpaddr11	物理存储器保护地址寄存器	0x3BB	读/写
pmpaddr12	物理存储器保护地址寄存器	0x3BC	读/写
pmpaddr13	物理存储器保护地址寄存器	0x3BD	读/写
pmpaddr14	物理存储器保护地址寄存器	0x3BE	读/写
pmpaddr15	物理存储器保护地址寄存器	0x3BF	读/写

### 1.8.5 寄存器

PMP 单元实现了 RISC-V 指令集手册 V1.10 第二卷“特权架构”中定义的所有 pmpcfg0-3 和 pmpaddr0-15 CSR。

## 2 通用 DMA 控制器 (GDMA)

### 2.1 概述

通用直接存储访问 (General Direct Memory Access, GDMA) 用于在外设与存储器之间以及存储器与存储器之间提供高速数据传输。软件可以在无需 CPU 干预的情况下通过 GDMA 快速搬移数据，从而降低了 CPU 的工作负载，提高了效率。

ESP32-C3 GDMA 共有 6 个独立的通道，其中包括 3 个发送通道和 3 个接收通道。这 6 个通道被支持 GDMA 功能的外设所共享，用户可以将通道分配给任何支持 DMA 功能的外设。这些外设包括：SPI2，UHPIO (UART0/UART1)，I2S，AES，SHA 和 ADC。UART0 与 UART1 共用一个 UHPIO 接口。

GDMA 支持通道间固定优先级及轮询仲裁以管理外设不同的带宽需求。



图 2-1. 具有 GDMA 功能的模块和 GDMA 通道

### 2.2 特性

GDMA 控制器具有以下几个特点：

- AHB 总线架构
- 数据传输以字节为单位，传输数据量可软件编程
- 支持链表
- 访问内部 RAM 时，支持 INCR burst 传输
- GDMA 能够访问的内部 RAM 最大地址空间为 384 KB
- 包含 3 个 TX、3 个 RX 通道
- 任一通道支持可配置的外设选择
- 通道间固定优先级及轮询仲裁

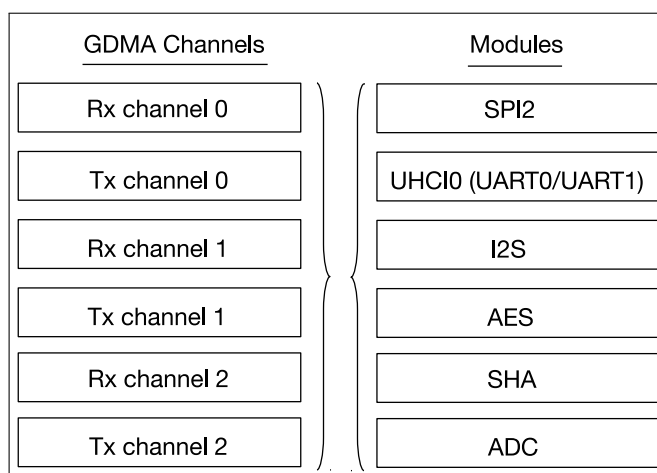
### 2.3 架构

ESP32-C3 中所有需要进行高速数据传输的模块都具有 GDMA 功能。GDMA 控制器与 CPU 的数据总线使用相同的地址空间访问内部 RAM。图 2-2 为 GDMA 引擎基本架构图。



图 2-2. GDMA 引擎的架构

GDMA 引擎共有 6 个独立的通道，其中包括 3 个发送通道和 3 个接收通道。每个通道可选择与不同的外设相连，从而实现通道资源被外设共享。

GDMA 引擎通过 AHB\_BUS 将数据存入内部 RAM 或者将数据从内部 RAM 取出。在通过 AHB\_BUS 传输数据之前，GDMA 采用固定优先级的仲裁机制对每个通道的读写请求进行仲裁。内部 RAM 的具体使用范围详见章节 3 系统和存储器。

软件可以通过挂载链表的方式来使用 GDMA 引擎。链表本身须存储在片内 RAM 中，包括 outlink $n$  与 inlink $n$ ，本文以 $n$ 来表示通道号， $n$ 为 0 ~ 2。GDMA 从片内 RAM 中取得链表，然后根据 outlink $n$  中的内容将相应 RAM 中的数据发送出去，也可根据 inlink $n$  中的内容将接收的数据存入指定 RAM 地址空间。

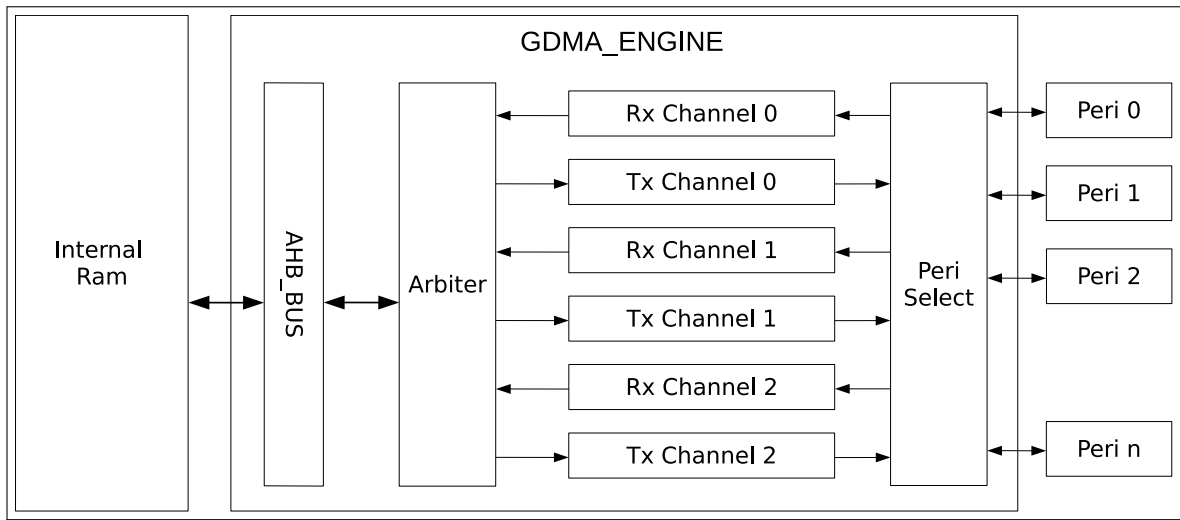
## 2.4 功能描述

### 2.4.1 链表



图 2-3. 链表结构图

图 2-3 所示为链表的结构图。发送链表与接收链表结构相同。每个链表由一个或者若干个描述符构成，一个描述符由 3 个字组成。链表应存放在内部 RAM 中，供 GDMA 引擎使用。描述符每一字段的意义如下：

- owner (DWO) [31]: 表示当前描述符对应的 buffer 允许的操作者。  
1'b0: 允许的操作者为 CPU;  
1'b1: 允许的操作者为 GDMA 控制器。  
在 GDMA 使用完该描述符对应的 buffer 后, 对于接收描述符, 硬件默认会自动将该位清零; 对于发送描述符, 需要将 `GDMA_OUT_AUTO_WRBACK_CHn` 置 1, 硬件才会自动将该位清零。软件也可通过置位 `GDMA_OUT_LOOP_TEST_CHn` 或 `GDMA_IN_LOOP_TEST_CHn` 来关闭硬件自动清零的功能。软件在挂载链表时需要将该位置 1。  
**注意:** 本文以 GDMA\_OUT 开头的寄存器对应 TX 通道寄存器, 以 GDMA\_IN 开头的寄存器对应 RX 通道寄存器。
- suc\_eof (DWO) [30]: 表示一个描述符对应的数据成功传输后是否触发 `GDMA_IN_SUC_EOF_CHn_INT` 或 `GDMA_OUT_EOF_CHn_INT` 中断。  
1'b0: 当前描述符成功传输后不会触发中断;  
1'b1: 当前描述符成功传输后触发中断。  
对于接收描述符, 需要软件将该位写 0, 硬件会在接收到包含 EOF 标志的数据后将该位置 1。  
对于发送描述符, 需要软件按需要将描述符中的该位置 1。如果软件将在某个描述符中将该位配置为 1, 则 DMA 在处理完该描述符时, 会在发送给外设的数据中加入 EOF 标志, 告知外设该段数据是一个阶段性结束。
- Reserved (DWO) [29]: 保留。此位为无关项。
- err\_eof (DWO) [28]: 表示接收结束错误标志。  
该位只用于 UHCIO 利用 GDMA 接收数据。对于接收描述符, 硬件在收完一帧或一个包并检测到接收数据错误会将该位置 1。
- Reserved (DWO) [27:24]: 保留。
- length (DWO) [23:12]: 表示当前描述符对应的 buffer 中的有效字节数。对于发送描述符, 该段由软件填写, 表示从 buffer 中读取数据时需要读取的字节数; 对于接收描述符, 该段由硬件使用完该 buffer 后或者接收到最后一个数据时自动填写, 表示 buffer 中存储的有效字节数。
- size (DWO) [11:0]: 表示当前描述符对应的 buffer 容量的字节数。
- buffer address pointer (DW1): buffer 的地址。
- next descriptor address (DW2): 下一个描述符的地址。如果当前描述符为链表中最后一个描述符时 (即 `suc_eof = 1`), 该值可以为 0。该地址必须指向片内 RAM 的地址空间。

用 GDMA 接收数据时, 如果接收数据的长度小于当前描述符指定的 buffer 长度, 那么下一个描述符对应的接收数据不会占用该 buffer 的剩余空间。

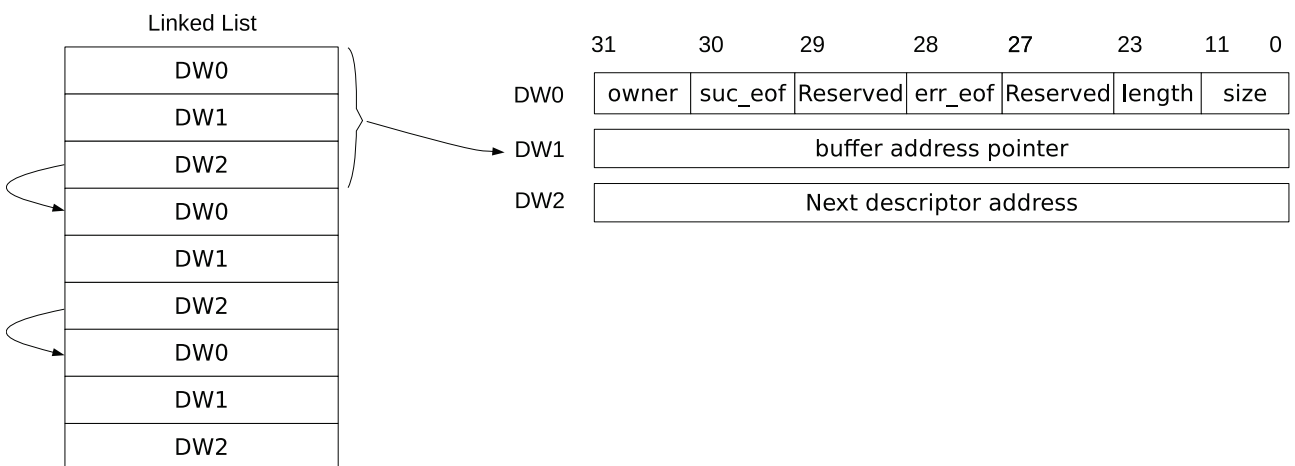
### 2.4.2 外设到存储及存储到外设的数据传输

GDMA 支持存储到外设及外设到存储的数据传输, 分别对应 TX 及 RX 功能。TX 通道通过 `outlinkn` 实现将指定存储区域中的数据搬运到外设的发送端; RX 通道通过 `inlinkn` 实现将外设接收到的数据搬运到指定的存储区域。

每个 RX/TX 通道均可以被配置连接到任意一个支持 GDMA 功能的外设, 表 2-1 所示为配置寄存器与其对应外设的关系。当其中一个通道已经与某一个外设连接时, 其他通道将不能配置为与该外设连接。

表 2-1. 配置寄存器与外设选择关系表

GDMA_PERI_IN_SEL_CH $n$ GDMA_PERI_OUT_SEL_CH $n$	外设
0	SPI2
1	Reserved
2	UHCIO
3	I2S
4	Reserved
5	Reserved
6	AES
7	SHA
8	ADC
9 ~ 63	无效值

### 2.4.3 存储到存储数据传输

GDMA 支持存储到存储的数据传输。置位 `GDMA_MEM_TRANS_EN_CH $n$` , TX 通道 $n$ 的输出将与 RX 通道 $n$ 的输入相连, 从而使能存储到存储的数据传输功能。需要注意的是, 一个 TX 通道只与其编号对应的 RX 通道相连而实现存储到存储的数据传输。

### 2.4.4 启动 DMA

软件通过挂载链表的方式来使用 GDMA。对于接收数据, 软件挂载好接收链表并准备好接收数据, 配置 `GDMA_INLINK_ADDR_CH $n$`  字段指向第一个接收链表描述符。置位 `GDMA_INLINK_START_CH $n$`  位启动 GDMA。对于发送数据, 软件挂载好发送链表并准备好发送数据, 配置 `GDMA_OUTLINK_ADDR_CH $n$`  字段指向第一个发送链表描述符。置位 `GDMA_OUTLINK_START_CH $n$`  位启动 GDMA。`GDMA_INLINK_START_CH $n$`  与 `GDMA_OUTLINK_START_CH $n$`  位由硬件自动清零。

有时您可能想要在 DMA 数据传输已经开始后追加更多描述符。要挂载更多描述符, 原本看似只需清空已挂载链表最后一个描述符的 EOF 位, 并将该描述符的 next descriptor address (DW2) 字段配置为新链表第一个描述符。但如果 DMA 数据传输已经或马上就要结束, 这个方法便行不通了。GDMA 引擎有专门的逻辑来确保数据传输继续或重启: 如果数据传输仍在进行, GDMA 引擎会确保顾及到新追加的描述符; 如果数据传输已经结束, GDMA 引擎会重启数据传输, 传输新追加的描述符。这个逻辑由 Restart 功能实现。

软件使用 Restart 功能时, 需要重写已挂载链表的最后一个描述符, 使其第三个字中的内容 (即 DW2) 指向新链表的首地址; 然后置位 `GDMA_INLINK_RESTART_CH $n$`  或者 `GDMA_OUTLINK_RESTART_CH $n$`  (这两个位由硬件自动清零), 如图 2-4 所示, 硬件会在读取已挂载链表的最后一个描述符时, 获取新挂载链表的地址, 从而继续处理新挂载的链表。





图 2-4. 链表关系图

### 2.4.5 读链表

软件在配置并启动 GDMA 后，GDMA 会从内部 RAM 读取链表。GDMA 会检查读入的链表描述符是否正确。只有当链表描述符通过检查时，GDMA 对应的通道才会开始搬运数据。当链表描述符没有通过检查，硬件将触发描述符错误中断（GDMA\_IN\_DSCR\_ERR\_CH $n$ \_INT 或者 GDMA\_OUT\_DSCR\_ERR\_CH $n$ \_INT），同时该通道将会处于阻塞状态，停止工作。

描述符检查项包括：

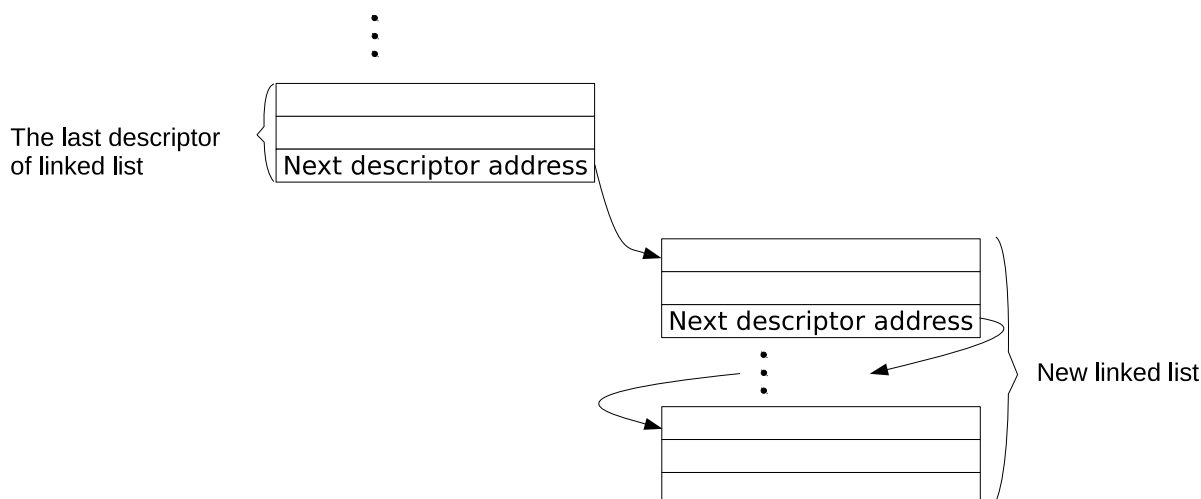
- GDMA\_IN\_CHECK\_OWNER\_CH $n$  或者 GDMA\_OUT\_CHECK\_OWNER\_CH $n$  置 1 时，检查描述符的 owner 比特。如果该比特为 0，表示当前操作者为 CPU，则不通过检查。GDMA\_IN\_CHECK\_OWNER\_CH $n$  或者 GDMA\_OUT\_CHECK\_OWNER\_CH $n$  置 0 时，不检查描述符的 owner 比特；
- 检查描述符中第二个字指示的地址是否在 0x3FC80000 ~ 0x3FCDFFFF 时（请参见本节 2.4.7）。如果在该范围内，则通过检查。否则，不通过检查。

软件在检查到通道描述符错误中断后，需要复位对应的通道，并置位 GDMA\_OUTLINK\_START\_CH $n$  或者 GDMA\_INLINK\_START\_CH $n$  位启动 GDMA。

**注意：**描述符的第三个字指示的地址只能在片内，指向下一个可用描述符；所有描述符都需存在内存中。

### 2.4.6 数据传输结束标志

GDMA 通过 EOF 来指示一帧或一个包数据传输结束。

发送数据时，置位 GDMA\_OUT\_TOTAL\_EOF\_CH $n$ \_INT\_ENA 位使能 GDMA\_OUT\_TOTAL\_EOF\_CH $n$ \_INT 中断，当带有 EOF 标志的描述符对应 buffer 的数据传输完成后，GDMA 会产生该中断。

接收数据时，置位 GDMA\_IN\_SUC\_EOF\_CH $n$ \_INT\_ENA 位使能 GDMA\_IN\_SUC\_EOF\_CH $n$ \_INT 中断，表示一帧或一个包数据接收完成。GDMA 还支持中断 GDMA\_IN\_ERR\_CH $n$ \_EOF\_INT，置位 GDMA\_IN\_ERR\_EOF\_CH $n$ \_INT\_ENA 使能该中断，表示一帧或一个包数据接收完成但该帧或包接收数据有错误。需要注意的是，只有当通道连接的外设为 UHCIO 时，才支持该中断。

软件在检测到 GDMA\_OUT\_TOTAL\_EOF\_CH $n$ \_INT 或 GDMA\_IN\_SUC\_EOF\_CH $n$ \_INT 中断时，可以记录 GDMA\_OUT\_EOF\_DES\_ADDR\_CH $n$  或 GDMA\_IN\_SUC\_EOF\_DES\_ADDR\_CH $n$  字段的值，即最后一个描述符的地址。这样，软件可以知道哪些描述符已经被使用并根据需要回收描述符。

**注意：**本章中提到发送链表描述符的 EOF 为 suc\_eof，接收链表描述符的 EOF 可以为 suc\_eof 和 err\_eof。

### 2.4.7 访问片内 RAM

GDMA 任意 RX/TX 通道均可以访问片内 RAM，其可访问的片内地址空间为 0x3FC80000 ~ 0x3FCDFFFF。为加速数据传输速率，支持突发传输模式。置位 GDMA\_IN\_DATA\_BURST\_EN\_CH $n$  使能 RX 通道突发传输模式；置位 GDMA\_OUT\_DATA\_BURST\_EN\_CH $n$  使能 TX 通道突发传输模式。默认情况下，突发传输没有使能。

表 2-2. 链表描述符参数对齐要求

inlink/outlink	burst mode	size	length	buffer address pointer
inlink	0	无对齐要求	无对齐要求	无对齐要求
	1	字对齐	无对齐要求	字对齐
outlink	0	无对齐要求	无对齐要求	无对齐要求
	1	无对齐要求	无对齐要求	无对齐要求

如表 2-2 所示为访问片内时，链表描述符参数配置对齐要求。

当突发模式没有被使能时，无论是发送链表描述符还是接收链表描述符，其参数 size, length 及 buffer address pointer 均没有字对齐的要求。也就是说，对于一个描述符，在可访问的片内地址空间，GDMA 可以从任意起始地址，读出配置长度的数据，长度取值范围为 1 ~ 4095；或者，将接收到的数据长度 (1 ~ 4095) 写入任意起始地址开始的连续地址。

当突发模式使能时，对于发送链表描述符，参数 size, length 及 buffer address pointer 均没有字对齐的要求。而对于接收链表描述符，除了参数 length，参数 size 和 buffer address pointer 均需要保持字对齐。

### 2.4.8 仲裁

为了确保及时响应高速低延迟的外设请求，比如 SPI 等，GDMA 在通道仲裁机制中引入固定优先级，即每个通道的优先级可配置。GDMA 支持 10 (0 ~ 9) 个等级的优先级。其数值越大，对应的优先级越高，请求响应越及时。当若干个通道配置为相同的优先级时，这几个通道间对请求的响应将采用轮询仲裁机制。

需要注意的是，所有外设总的吞吐率之和不能超过 GDMA 能支持的最大有效带宽，从而保证低优先级的外设请求也能获得响应。

## 2.5 GDMA 中断

- GDMA\_OUT\_TOTAL\_EOF\_CH $n$ \_INT: 对于发送通道 $n$ ，当一个链表（可包含多个链表描述符）对应的所有数据都已发送完成时触发此中断。
- GDMA\_IN\_DSCR\_EMPTY\_CH $n$ \_INT: 对于接收通道 $n$ ，当接收链表描述符指向的 buffer 大小小于待接收数据长度时触发此中断。
- GDMA\_OUT\_DSCR\_ERR\_CH $n$ \_INT: 对于发送通道 $n$ ，当发送链表描述符里有错误时触发此中断。
- GDMA\_IN\_DSCR\_ERR\_CH $n$ \_INT: 对于接收通道 $n$ ，当接收链表描述符里有错误时触发此中断。
- GDMA\_OUT\_EOF\_CH $n$ \_INT: 对于发送通道 $n$ ，当发送描述符的 EOF 位为 1，并且该描述符对应的数据发送完成时触发此中断。当 GDMA\_OUT\_EOF\_MODE\_CH $n$  为 0 时，该描述符对应的最后一个数据进入到 GDMA

TX 通道时, 该中断触发; 当 `GDMA_OUT_EOF_MODE_CHn` 为 1 时, 该描述符对应的最后一个数据从 GDMA TX 通道取出时, 该中断触发。

- `GDMA_OUT_DONE_CHn_INT`: 对于发送通道  $n$ , 当一个发送链表描述符对应的数据发送完成时触发此中断。
- `GDMA_IN_ERR_EOF_CHn_INT`: 对于接收通道  $n$ , 当接收的一个数据帧或包中有错误发生时触发此中断。(该中断只用于外设选择 UHCIO (UART0/UART1) 时)。
- `GDMA_IN_SUC_EOF_CHn_INT`: 对于接收通道  $n$ , 当一个接收链表描述符对应的数据接收完成, 并且描述符的 `suc_eof` 为 1 时 (即当一个接收链表对应的数据帧或包接收完成时) 触发此中断。当一帧或一个包接收完成时触发此中断。
- `GDMA_IN_DONE_CHn_INT`: 对于接收通道  $n$ , 当一个接收链表描述符对应的数据接收完成时触发此中断。

## 2.6 编程流程

### 2.6.1 GDMA 时钟与复位配置流程

GDMA 的时钟与复位配置流程如下:

1. 置位系统寄存器 `SYSTEM_DMA_CLK_EN`, 使能 GDMA 模块时钟;
2. 对系统寄存器 `SYSTEM_DMA_RST` 置 0, 释放 GDMA 的复位信号。

### 2.6.2 GDMA TX 通道配置流程

利用 GDMA 发送数据时, GDMA TX 通道的软件配置流程如下:

1. 对寄存器 `GDMA_OUT_RST_CHn` 置 1 然后置 0, 复位 GDMA TX 通道状态机和 FIFO 指针;
2. 挂载好发送链表, 配置寄存器 `GDMA_OUTLINK_ADDR_CHn` 指向第一个发送链表描述符;
3. 配置 `GDMA_PERI_OUT_SEL_CHn` 为对应的外设号, 见表 2-1;
4. 置位 `GDMA_OUTLINK_START_CHn` 启动 GDMA TX 通道发送数据;
5. 配置对应的外设 (SPI2、UHCIO (UART0/UART1)、I2S、AES、SHA、ADC), 并启动该外设, 具体配置请参考对应的外设章节;
6. 等待 `GDMA_OUT_EOF_CHn_INT` 中断, 即数据传输完成。

### 2.6.3 GDMA RX 通道配置流程

利用 GDMA 接收数据时, GDMA RX 通道的软件配置流程如下:

1. 对寄存器 `GDMA_IN_RST_CHn` 置 1 然后置 0, 复位 GDMA RX 通道状态机和 FIFO 指针;
2. 挂载好接收链表, 配置寄存器 `GDMA_INLINK_ADDR_CHn` 指向第一个接收链表描述符;
3. 配置 `GDMA_PERI_IN_SEL_CHn` 为对应的外设号, 见表 2-1;
4. 置位 `GDMA_INLINK_START_CHn` 启动 GDMA RX 通道发送数据;
5. 配置对应的外设 (SPI2、UHCIO (UART0/UART1)、I2S、AES、ADC), 并启动该外设, 具体配置请参考对应的外设章节;
6. 等待 `GDMA_IN_SUC_EOF_CHn_INT` 中断, 即一个数据帧或包接收完成。

## 2.6.4 GDMA 存储器到存储器配置流程

利用 GDMA 从存储到存储搬运数据时配置流程如下：

1. 对寄存器 `GDMA_OUT_RST_CHn` 置 1 然后置 0，复位 GDMA TX 通道状态机和 FIFO 指针；
2. 对寄存器 `GDMA_IN_RST_CHn` 置 1 然后置 0，复位 GDMA RX 通道状态机和 FIFO 指针；
3. 挂载好发送链表，配置寄存器 `GDMA_OUTLINK_ADDR_CHn` 指向第一个发送链表描述符；
4. 挂载好接收链表，配置寄存器 `GDMA_INLINK_ADDR_CHn` 指向第一个接收链表描述符；
5. 置位 `GDMA_MEM_TRANS_EN_CHn` 使能 memory-to-memory 传输功能；
6. 置位 `GDMA_OUTLINK_START_CHn` 启动 GDMA TX 通道发送数据；
7. 置位 `GDMA_INLINK_START_CHn` 启动 GDMA RX 通道发送数据；
8. 等待 `GDMA_IN_SUC_EOF_CHn_INT` 中断，即一次数据搬运完成。

## 2.7 寄存器列表

本小节的所有地址均为相对于通用 DMA 控制器基地址的地址偏移量（相对地址），具体基地址请见章节 3 系统和存储器中的表 3-3。

请查看章节 寄存器的访问类型，了解“访问”列缩写的含义。

名称	描述	地址	访问
<b>中段寄存器</b>			
GDMA_INT_RAW_CHO_REG	接收通道 0 的原始中断状态	0x0000	R/WTC/SS
GDMA_INT_ST_CHO_REG	接收通道 0 的屏蔽中断	0x0004	RO
GDMA_INT_ENA_CHO_REG	接收通道 0 的中断使能位	0x0008	R/W
GDMA_INT_CLR_CHO_REG	接收通道 0 的中断清除位	0x000C	WT
GDMA_INT_RAW_CH1_REG	接收通道 1 的原始中断状态	0x0010	R/WTC/SS
GDMA_INT_ST_CH1_REG	接收通道 1 的屏蔽中断	0x0014	RO
GDMA_INT_ENA_CH1_REG	接收通道 1 的中断使能位	0x0018	R/W
GDMA_INT_CLR_CH1_REG	接收通道 1 的中断清除位	0x001C	WT
GDMA_INT_RAW_CH2_REG	接收通道 2 的原始中断状态	0x0020	R/WTC/SS
GDMA_INT_ST_CH2_REG	接收通道 2 的屏蔽中断	0x0024	RO
GDMA_INT_ENA_CH2_REG	接收通道 2 的中断使能位	0x0028	R/W
GDMA_INT_CLR_CH2_REG	接收通道 2 的中断清除位	0x002C	WT
<b>配置寄存器</b>			
GDMA_MISC_CONF_REG	杂项控制寄存器	0x0044	R/W
<b>版本寄存器</b>			
GDMA_DATE_REG	版本控制寄存器	0x0048	R/W
<b>配置寄存器</b>			
GDMA_IN_CONFO_CHO_REG	接收通道 0 的配置寄存器 0	0x0070	R/W
GDMA_IN_CONF1_CHO_REG	接收通道 0 的配置寄存器 1	0x0074	R/W
GDMA_IN_POP_CHO_REG	接收通道 0 的数据弹出控制寄存器	0x007C	varies
GDMA_IN_LINK_CHO_REG	接收通道 0 的链表配置和控制寄存器	0x0080	varies
GDMA_OUT_CONFO_CHO_REG	发送通道 0 的配置寄存器 0	0x00D0	R/W
GDMA_OUT_CONF1_CHO_REG	发送通道 0 的配置寄存器 1	0x00D4	R/W
GDMA_OUT_PUSH_CHO_REG	发送通道 0 的数据推送控制寄存器	0x00DC	varies
GDMA_OUT_LINK_CHO_REG	发送通道 0 的链表配置和控制寄存器	0x00E0	varies
GDMA_IN_CONFO_CH1_REG	接收通道 1 的配置寄存器 0	0x0130	R/W
GDMA_IN_CONF1_CH1_REG	接收通道 1 的配置寄存器 1	0x0134	R/W
GDMA_IN_POP_CH1_REG	接收通道 1 的数据弹出控制寄存器	0x013C	varies
GDMA_IN_LINK_CH1_REG	接收通道 1 的链表配置和控制寄存器	0x0140	varies
GDMA_OUT_CONFO_CH1_REG	发送通道 1 的配置寄存器 0	0x0190	R/W
GDMA_OUT_CONF1_CH1_REG	发送通道 1 的配置寄存器 1	0x0194	R/W
GDMA_OUT_PUSH_CH1_REG	发送通道 1 的数据推送控制寄存器	0x019C	varies
GDMA_OUT_LINK_CH1_REG	发送通道 1 的链表配置和控制寄存器	0x01A0	varies
GDMA_IN_CONFO_CH2_REG	接收通道 2 的配置寄存器 0	0x01F0	R/W

名称	描述	地址	访问
GDMA_IN_CONF1_CH2_REG	接收通道 2 的配置寄存器 1	0x01F4	R/W
GDMA_IN_POP_CH2_REG	接收通道 2 的数据弹出控制寄存器	0x01FC	varies
GDMA_IN_LINK_CH2_REG	接收通道 2 的链表配置和控制寄存器	0x0200	varies
GDMA_OUT_CONFO_CH2_REG	发送通道 2 的配置寄存器 0	0x0250	R/W
GDMA_OUT_CONF1_CH2_REG	发送通道 2 的配置寄存器 1	0x0254	R/W
GDMA_OUT_PUSH_CH2_REG	发送通道 2 的数据推送控制寄存器	0x025C	varies
GDMA_OUT_LINK_CH2_REG	发送通道 2 的链表配置和控制寄存器	0x0260	varies
<b>状态寄存器</b>			
GDMA_INFIFO_STATUS_CHO_REG	接收通道 0 的 RX FIFO 状态	0x0078	RO
GDMA_IN_STATE_CHO_REG	接收通道 0 的接收状态	0x0084	RO
GDMA_IN_SUC_EOF_DES_ADDR_CHO_REG	接收通道 0 传输完成时的接收链表描述符地址	0x0088	RO
GDMA_IN_ERR_EOF_DES_ADDR_CHO_REG	接收通道 0 发生错误时的接收链表描述符地址	0x008C	RO
GDMA_IN_DSCR_CHO_REG	接收通道 0 已预读取的接收链表描述符指向的下一个接收链表描述符地址	0x0090	RO
GDMA_IN_DSCR_BFO_CHO_REG	接收通道 0 当前已预读取的接收链表描述符所在地址	0x0094	RO
GDMA_IN_DSCR_BF1_CHO_REG	接收通道 0 前一个已预读取的接收链表描述符所在地址	0x0098	RO
GDMA_OUTFIFO_STATUS_CHO_REG	发送通道 0 的 TX FIFO 状态	0x00D8	RO
GDMA_OUT_STATE_CHO_REG	发送通道 0 的发送状态	0x00E4	RO
GDMA_OUT_EOF_DES_ADDR_CHO_REG	发送通道 0 传输完成时的发送链表描述符地址	0x00E8	RO
GDMA_OUT_EOF_BFR_DES_ADDR_CHO_REG	发送通道 0 传输完成时的最后一个发送链表描述符地址	0x00EC	RO
GDMA_OUT_DSCR_CHO_REG	发送通道 0 当前已预读取的发送链表描述符指向的下一个发送链表描述符地址	0x00F0	RO
GDMA_OUT_DSCR_BFO_CHO_REG	发送通道 0 当前已预读取的发送链表描述符所在地址	0x00F4	RO
GDMA_OUT_DSCR_BF1_CHO_REG	发送通道 0 前一个已预读取的发送链表描述符所在地址	0x00F8	RO
GDMA_INFIFO_STATUS_CH1_REG	接收通道 1 的 RX FIFO 状态	0x0138	RO
GDMA_IN_STATE_CH1_REG	接收通道 1 的接收状态	0x0144	RO
GDMA_IN_SUC_EOF_DES_ADDR_CH1_REG	接收通道 1 传输完成时的接收链表描述符地址	0x0148	RO
GDMA_IN_ERR_EOF_DES_ADDR_CH1_REG	接收通道 1 发生错误时的接收链表描述符地址	0x014C	RO
GDMA_IN_DSCR_CH1_REG	接收通道 1 已预读取的接收链表描述符指向的下一个接收链表描述符地址	0x0150	RO
GDMA_IN_DSCR_BFO_CH1_REG	接收通道 1 当前已预读取的接收链表描述符所在地址	0x0154	RO
GDMA_IN_DSCR_BF1_CH1_REG	接收通道 1 前一个已预读取的接收链表描述符所在地址	0x0158	RO

名称	描述	地址	访问
GDMA_OUTFIFO_STATUS_CH1_REG	发送通道 1 的 TX FIFO 状态	0x0198	RO
GDMA_OUT_STATE_CH1_REG	发送通道 1 的发送状态	0x01A4	RO
GDMA_OUT_EOF_DES_ADDR_CH1_REG	发送通道 1 传输完成时的发送链表描述符地址	0x01A8	RO
GDMA_OUT_EOF_BFR_DES_ADDR_CH1_REG	发送通道 1 传输完成时的最后一个发送链表描述符地址	0x01AC	RO
GDMA_OUT_DSCR_CH1_REG	发送通道 1 当前已预读取的发送链表描述符指向的下一个发送链表描述符地址	0x01B0	RO
GDMA_OUT_DSCR_BFO_CH1_REG	发送通道 1 当前已预读取的发送链表描述符所在地址	0x01B4	RO
GDMA_OUT_DSCR_BF1_CH1_REG	发送通道 1 前一个已预读取的发送链表描述符所在地址	0x01B8	RO
GDMA_INFIFO_STATUS_CH2_REG	接收通道 2 的 RX FIFO 状态	0x01F8	RO
GDMA_IN_STATE_CH2_REG	接收通道 2 的接收状态	0x0204	RO
GDMA_IN_SUC_EOF_DES_ADDR_CH2_REG	接收通道 2 传输完成时的接收链表描述符地址	0x0208	RO
GDMA_IN_ERR_EOF_DES_ADDR_CH2_REG	接收通道 2 发生错误时的接收链表描述符地址	0x020C	RO
GDMA_IN_DSCR_CH2_REG	接收通道 2 已预读取的接收链表描述符指向的下一个接收链表描述符地址	0x0210	RO
GDMA_IN_DSCR_BFO_CH2_REG	接收通道 2 当前已预读取的接收链表描述符所在地址	0x0214	RO
GDMA_IN_DSCR_BF1_CH2_REG	接收通道 2 前一个已预读取的接收链表描述符所在地址	0x0218	RO
GDMA_OUTFIFO_STATUS_CH2_REG	发送通道 2 的 TX FIFO 状态	0x0258	RO
GDMA_OUT_STATE_CH2_REG	发送通道 2 的发送状态	0x0264	RO
GDMA_OUT_EOF_DES_ADDR_CH2_REG	发送通道 2 传输完成时的发送链表描述符地址	0x0268	RO
GDMA_OUT_EOF_BFR_DES_ADDR_CH2_REG	发送通道 2 传输完成时的最后一个发送链表描述符地址	0x026C	RO
GDMA_OUT_DSCR_CH2_REG	发送通道 2 当前已预读取的发送链表描述符指向的下一个发送链表描述符地址	0x0270	RO
GDMA_OUT_DSCR_BFO_CH2_REG	发送通道 2 当前已预读取的发送链表描述符所在地址	0x0274	RO
GDMA_OUT_DSCR_BF1_CH2_REG	发送通道 2 前一个已预读取的发送链表描述符所在地址	0x0278	RO
<b>优先级寄存器</b>			
GDMA_IN_PRI_CHO_REG	接收通道 0 的优先级寄存器	0x009C	R/W
GDMA_OUT_PRI_CHO_REG	发送通道 0 的优先级寄存器	0x00FC	R/W
GDMA_IN_PRI_CH1_REG	接收通道 1 的优先级寄存器	0x015C	R/W
GDMA_OUT_PRI_CH1_REG	发送通道 1 的优先级寄存器	0x01BC	R/W
GDMA_IN_PRI_CH2_REG	接收通道 2 的优先级寄存器	0x021C	R/W
GDMA_OUT_PRI_CH2_REG	发送通道 2 的优先级寄存器	0x027C	R/W
<b>外设选择寄存器</b>			

名称	描述	地址	访问
<a href="#">GDMA_IN_PERI_SEL_CHO_REG</a>	接收通道 0 的外设选择	0x00A0	R/W
<a href="#">GDMA_OUT_PERI_SEL_CHO_REG</a>	发送通道 0 的外设选择	0x0100	R/W
<a href="#">GDMA_IN_PERI_SEL_CH1_REG</a>	接收通道 1 的外设选择	0x0160	R/W
<a href="#">GDMA_OUT_PERI_SEL_CH1_REG</a>	发送通道 1 的外设选择	0x01C0	R/W
<a href="#">GDMA_IN_PERI_SEL_CH2_REG</a>	接收通道 2 的外设选择	0x0220	R/W
<a href="#">GDMA_OUT_PERI_SEL_CH2_REG</a>	发送通道 2 的外设选择	0x0280	R/W



## 2.8 寄存器

本小节的所有地址均为相对于通用 DMA 控制器基地址的地址偏移量（相对地址），具体基地址请见章节 3 [系统和存储器](#) 中的表 3-3。

Register 2.1. GDMA\_INT\_RAW\_CH $n$ \_REG ( $n$ : 0-2) (0x0000+16\* $n$ )

(reserved)													GDMA_OUTFIFO_UDF_CHO_INT_RAW GDMA_OUTFIFO_OVF_CHO_INT_RAW GDMA_INFIFO_UDF_CHO_INT_RAW GDMA_INFIFO_OVF_CHO_INT_RAW GDMA_OUT_TOTAL_EOF_CHO_INT_RAW GDMA_IN_DSCR_EMPTY_CHO_INT_RAW GDMA_OUT_DSCR_ERR_CHO_INT_RAW GDMA_OUT_DONE_CHO_INT_RAW GDMA_IN_ERR_EOF_CHO_INT_RAW GDMA_IN_SUC_EOF_CHO_INT_RAW														
31													13	12	11	10	9	8	7	6	5	4	3	2	1	0	Reset
0	0	0	0	0	0	0	0	0	0	0	0	0	0	0	0	0	0	0	0	0	0	0	0	0			

**GDMA\_IN\_DONE\_CH $n$ \_INT\_RAW** 接收通道 0 接收到接收链表描述符指向的最后一个字节数据时，该原始中断位翻转至高电平。(R/WTC/SS)

**GDMA\_IN\_SUC\_EOF\_CH $n$ \_INT\_RAW** 接收通道 0 接收到接收链表描述符指向的最后一个字节数据且描述符的 suc\_eof 位为 1 时，该原始中断位翻转至高电平。对于 UHCIO，接收通道 0 接收到接收链表描述符指向的最后一个字节数据且没有检测到数据错误时，该原始中断位翻转至高电平。(R/WTC/SS)

**GDMA\_IN\_ERR\_EOF\_CH $n$ \_INT\_RAW** 仅在接收通道 0 连接 UHCIO，且检测到数据错误时，该原始中断位翻转至高电平。如通道连接其他外设，该原始中断保留。(R/WTC/SS)

**GDMA\_OUT\_DONE\_CH $n$ \_INT\_RAW** 发送通道 0 将发送链表描述符指向的最后一个字节数据发送给外设时，该原始中断位翻转至高电平。(R/WTC/SS)

**GDMA\_OUT\_EOF\_CH $n$ \_INT\_RAW** 发送通道 0 从存储器读取了发送链表描述符指向的最后一个字节数据时，该原始中断位翻转至高电平。(R/WTC/SS)

**GDMA\_IN\_DSCR\_ERR\_CH $n$ \_INT\_RAW** 接收通道 0 检测到接收链表描述符错误时，包括 owner 位错误、接收链表描述符的第二个字和第三个字错误，该原始中断位翻转至高电平。(R/WTC/SS)

**GDMA\_OUT\_DSCR\_ERR\_CH $n$ \_INT\_RAW** 发送通道 0 检测到发送链表描述符错误时，包括 owner 位错误、发送链表描述符的第二个字和第三个字错误，该原始中断位翻转至高电平。(R/WTC/SS)

**GDMA\_IN\_DSCR\_EMPTY\_CH $n$ \_INT\_RAW** 接收通道 0 接收链表指向的 RX FIFO 已满，数据接收未完成，但没有更多接收链表时，该原始中断位翻转至高电平。(R/WTC/SS)

**GDMA\_OUT\_TOTAL\_EOF\_CH $n$ \_INT\_RAW** 发送通道 0 发送了发送链表（包括一个或几个发送链表描述符）对应的数据时，该原始中断位翻转至高电平。(R/WTC/SS)

见下页...

Register 2.1. GDMA\_INT\_RAW\_CH $n$ \_REG ( $n$ : 0-2) (0x0000+16\* $n$ )

接上页...

**GDMA\_INFIFO\_OVF\_CH $n$ \_INT\_RAW** 接收通道 0 的 L1 FIFO 上溢时, 该原始中断位翻转至高电平。  
(R/WTC/SS)

**GDMA\_INFIFO\_UDF\_CH $n$ \_INT\_RAW** 接收通道 0 的 L1 FIFO 下溢时, 该原始中断位翻转至高电平。  
(R/WTC/SS)

**GDMA\_OUTFIFO\_OVF\_CH $n$ \_INT\_RAW** 发送通道 0 的 L1 FIFO 上溢时, 该原始中断位翻转至高电平。  
(R/WTC/SS)

**GDMA\_OUTFIFO\_UDF\_CH $n$ \_INT\_RAW** 发送通道 0 的 L1 FIFO 下溢时, 该原始中断位翻转至高电平。  
(R/WTC/SS)

Register 2.2. GDMA\_INT\_ST\_CH $n$ \_REG ( $n$ : 0-2) (0x0004+16\* $n$ )

(reserved)														GDMA_OUTFIFO_UDF_CHO_INT_ST GDMA_OUTFIFO_OVF_CHO_INT_ST GDMA_INFIFO_UDF_CHO_INT_ST GDMA_INFIFO_OVF_CHO_INT_ST GDMA_OUT_TOTAL_EOF_CHO_INT_ST GDMA_IN_DSCR_EMPTY_CHO_INT_ST GDMA_OUT_DSCR_ERR_CHO_INT_ST GDMA_OUT_DONE_CHO_INT_ST GDMA_IN_ERR_EOF_CHO_INT_ST GDMA_IN_SUC_EOF_CHO_INT_ST																												
31															13	12	11	10	9	8	7	6	5	4	3	2	1	0	Reset													
0														0	0	0	0	0	0	0	0	0	0	0	0	0	0	0	0	0	0	0	0	0	0	0	0	0	0	0	0	0

GDMA\_IN\_DONE\_CH $n$ \_INT\_ST GDMA\_IN\_DONE\_CH\_INT 中断的原始状态位。(RO)

GDMA\_IN\_SUC\_EOF\_CH $n$ \_INT\_ST GDMA\_IN\_SUC\_EOF\_CH\_INT 中断的原始状态位。(RO)

GDMA\_IN\_ERR\_EOF\_CH $n$ \_INT\_ST GDMA\_IN\_ERR\_EOF\_CH\_INT 中断的原始状态位。(RO)

GDMA\_OUT\_DONE\_CH $n$ \_INT\_ST GDMA\_OUT\_DONE\_CH\_INT 中断的原始状态位。(RO)

GDMA\_OUT\_EOF\_CH $n$ \_INT\_ST GDMA\_OUT\_EOF\_CH\_INT 中断的原始状态位。(RO)

GDMA\_IN\_DSCR\_ERR\_CH $n$ \_INT\_ST GDMA\_IN\_DSCR\_ERR\_CH\_INT 中断的原始状态位。(RO)

GDMA\_OUT\_DSCR\_ERR\_CH $n$ \_INT\_ST GDMA\_OUT\_DSCR\_ERR\_CH\_INT 中断的原始状态位。(RO)

GDMA\_IN\_DSCR\_EMPTY\_CH $n$ \_INT\_ST GDMA\_IN\_DSCR\_EMPTY\_CH\_INT 中断的原始状态位。(RO)

GDMA\_OUT\_TOTAL\_EOF\_CH $n$ \_INT\_ST GDMA\_OUT\_TOTAL\_EOF\_CH\_INT 中断的原始状态位。(RO)

GDMA\_INFIFO\_OVF\_CH $n$ \_INT\_ST GDMA\_INFIFO\_OVF\_L1\_CH\_INT 中断的原始状态位。(RO)

GDMA\_INFIFO\_UDF\_CH $n$ \_INT\_ST GDMA\_INFIFO\_UDF\_L1\_CH\_INT 中断的原始状态位。(RO)

GDMA\_OUTFIFO\_OVF\_CH $n$ \_INT\_ST GDMA\_OUTFIFO\_OVF\_L1\_CH\_INT 中断的原始状态位。(RO)

GDMA\_OUTFIFO\_UDF\_CH $n$ \_INT\_ST GDMA\_OUTFIFO\_UDF\_L1\_CH\_INT 中断的原始状态位。(RO)

Register 2.3. GDMA\_INT\_ENA\_CHn\_REG (n: 0-2) (0x0008+16\*n)

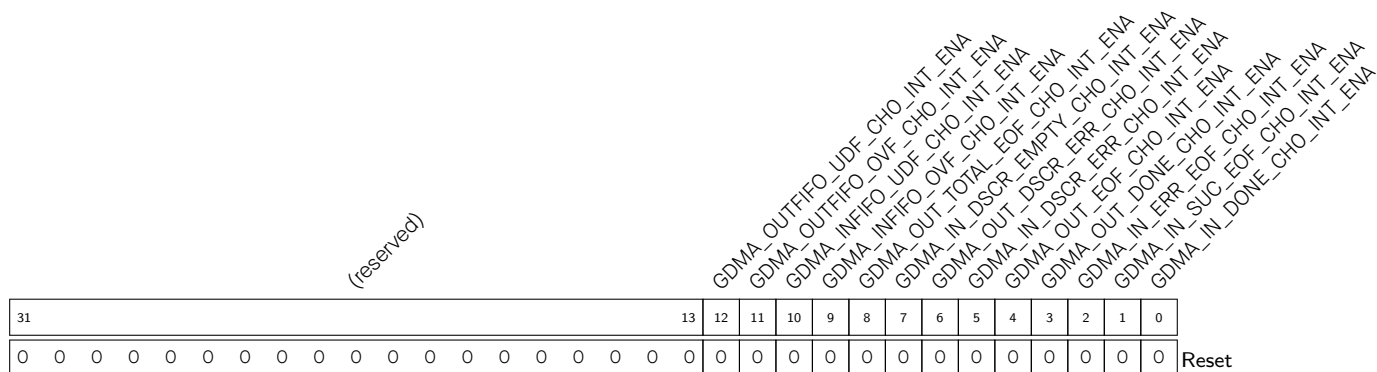

GDMA\_IN\_DONE\_CHn\_INT\_ENA GDMA\_IN\_DONE\_CH\_INT 中断的使能位。(R/W)

GDMA\_IN\_SUC\_EOF\_CHn\_INT\_ENA GDMA\_IN\_SUC\_EOF\_CH\_INT 中断的使能位。(R/W)

GDMA\_IN\_ERR\_EOF\_CHn\_INT\_ENA GDMA\_IN\_ERR\_EOF\_CH\_INT 中断的使能位。(R/W)

GDMA\_OUT\_DONE\_CHn\_INT\_ENA GDMA\_OUT\_DONE\_CH\_INT 中断的使能位。(R/W)

GDMA\_OUT\_EOF\_CHn\_INT\_ENA GDMA\_OUT\_DONE\_CH\_INT 中断的使能位。(R/W)

GDMA\_IN\_DSCR\_ERR\_CHn\_INT\_ENA GDMA\_IN\_DSCR\_ERR\_CH\_INT 中断的使能位。(R/W)

GDMA\_OUT\_DSCR\_ERR\_CHn\_INT\_ENA GDMA\_OUT\_DSCR\_ERR\_CH\_INT 中断的使能位。(R/W)

GDMA\_IN\_DSCR\_EMPTY\_CHn\_INT\_ENA GDMA\_IN\_DSCR\_EMPTY\_CH\_INT 中断的使能位。(R/W)

GDMA\_OUT\_TOTAL\_EOF\_CHn\_INT\_ENA GDMA\_OUT\_TOTAL\_EOF\_CH\_INT 中断的使能位。(R/W)

GDMA\_INFIFO\_OVF\_CHn\_INT\_ENA GDMA\_INFIFO\_OVF\_L1\_CH\_INT 中断的使能位。(R/W)

GDMA\_INFIFO\_UDF\_CHn\_INT\_ENA GDMA\_INFIFO\_UDF\_L1\_CH\_INT 中断的使能位。(R/W)

GDMA\_OUTFIFO\_OVF\_CHn\_INT\_ENA GDMA\_OUTFIFO\_OVF\_L1\_CH\_INT 中断的使能位。(R/W)

GDMA\_OUTFIFO\_UDF\_CHn\_INT\_ENA GDMA\_OUTFIFO\_UDF\_L1\_CH\_INT 中断的使能位。(R/W)

Register 2.4. GDMA\_INT\_CLR\_CHn\_REG (n: 0-2) (0x000C+16\*n)

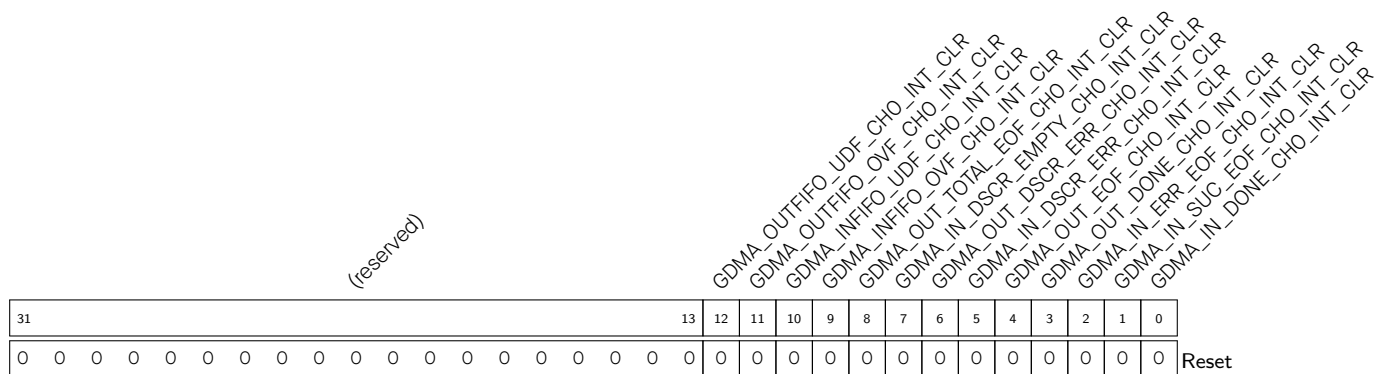

- GDMA\_IN\_DONE\_CHn\_INT\_CLR 置位此位，清除 GDMA\_IN\_DONE\_CH\_INT 中断。(WT)
- GDMA\_IN\_SUC\_EOF\_CHn\_INT\_CLR 置位此位，清除 GDMA\_IN\_SUC\_EOF\_CH\_INT 中断。(WT)
- GDMA\_IN\_ERR\_EOF\_CHn\_INT\_CLR 置位此位，清除 GDMA\_IN\_ERR\_EOF\_CH\_INT 中断。(WT)
- GDMA\_OUT\_DONE\_CHn\_INT\_CLR 置位此位，清除 GDMA\_OUT\_DONE\_CH\_INT 中断。(WT)
- GDMA\_OUT\_EOF\_CHn\_INT\_CLR 置位此位，清除 GDMA\_OUT\_EOF\_CH\_INT 中断。(WT)
- GDMA\_IN\_DSCR\_ERR\_CHn\_INT\_CLR 置位此位，清除 GDMA\_IN\_DSCR\_ERR\_CH\_INT 中断。(WT)
  
- GDMA\_OUT\_DSCR\_ERR\_CHn\_INT\_CLR 置位此位，清除 GDMA\_OUT\_DSCR\_ERR\_CH\_INT 中断。(WT)
- GDMA\_IN\_DSCR\_EMPTY\_CHn\_INT\_CLR 置位此位，清除 GDMA\_IN\_DSCR\_EMPTY\_CH\_INT 中断。(WT)
- GDMA\_OUT\_TOTAL\_EOF\_CHn\_INT\_CLR 置位此位，清除 GDMA\_OUT\_TOTAL\_EOF\_CH\_INT 中断。(WT)
- GDMA\_INFIFO\_OVF\_CHn\_INT\_CLR 置位此位，清除 GDMA\_INFIFO\_OVF\_L1\_CH\_INT 中断。(WT)
- GDMA\_INFIFO\_UDF\_CHn\_INT\_CLR 置位此位，清除 GDMA\_INFIFO\_UDF\_L1\_CH\_INT 中断。(WT)
- GDMA\_OUTFIFO\_OVF\_CHn\_INT\_CLR 置位此位，清除 GDMA\_OUTFIFO\_OVF\_L1\_CH\_INT 中断。(WT)
- GDMA\_OUTFIFO\_UDF\_CHn\_INT\_CLR 置位此位，清除 GDMA\_OUTFIFO\_UDF\_L1\_CH\_INT 中断。(WT)

Register 2.5. GDMA\_MISC\_CONF\_REG (0x0044)

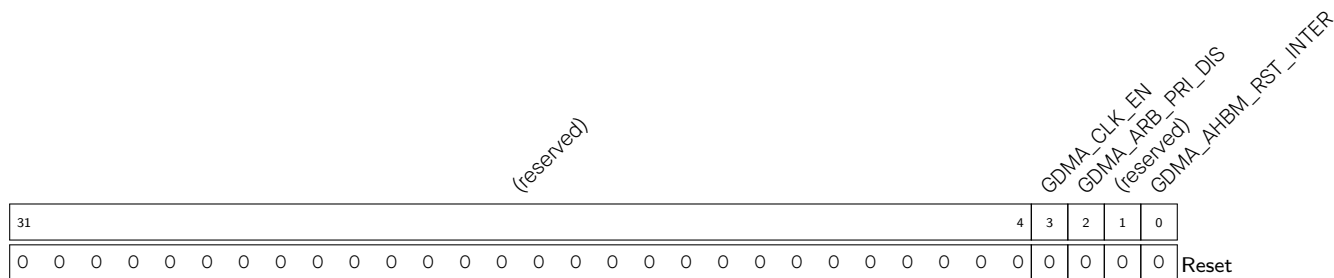

GDMA\_AHBM\_RST\_INTER 置位此位，然后清零此位，重置内部 AHB 状态机。(R/W)

GDMA\_ARB\_PRI\_DIS 置位此位，关闭优先级仲裁功能。(R/W)

GDMA\_CLK\_EN 0: 仅在软件写寄存器时开启时钟。1: 强制开启寄存器时钟。(R/W)

Register 2.6. GDMA\_DATE\_REG (0x0048)

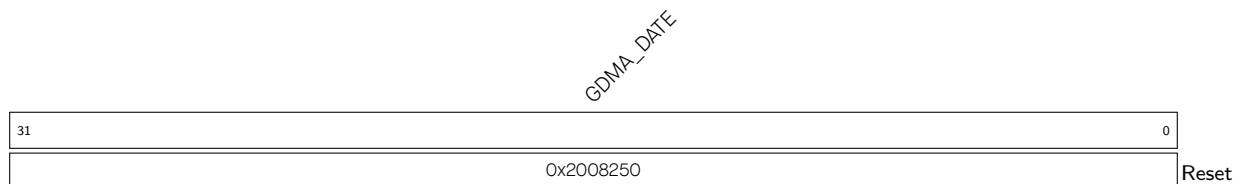

GDMA\_DATE 寄存器版本。(R/W)

Register 2.7. GDMA\_IN\_CONFO\_CHn\_REG (n: 0-2) (0x0070+192\*n)

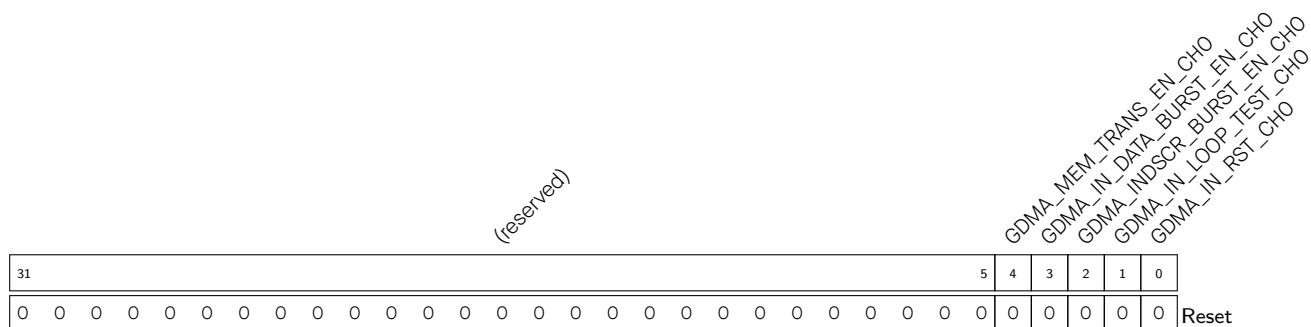

GDMA\_IN\_RST\_CHn 用于复位 GDMA 通道 0 的 RX 状态机和 RX FIFO 指针。(R/W)

GDMA\_IN\_LOOP\_TEST\_CHn 用于硬件填充接收链表描述符的 owner 位。(R/W)

GDMA\_INDSOCR\_BURST\_EN\_CHn 将此位置 1，在接收通道 0 访问内部 RAM 读取接收链表描述符时使能 INCR 突发传输。(R/W)

GDMA\_IN\_DATA\_BURST\_EN\_CHn 将此位置 1，在接收通道 0 访问内部 RAM 接收数据时使能 INCR 突发传输。(R/W)

GDMA\_MEM\_TRANS\_EN\_CHn 将此位置 1，使能 GDMA 存储器到存储器自动传输。(R/W)

Register 2.8. GDMA\_IN\_CONF1\_CH $n$ \_REG ( $n$ : 0-2) (0x0074+192\* $n$ )

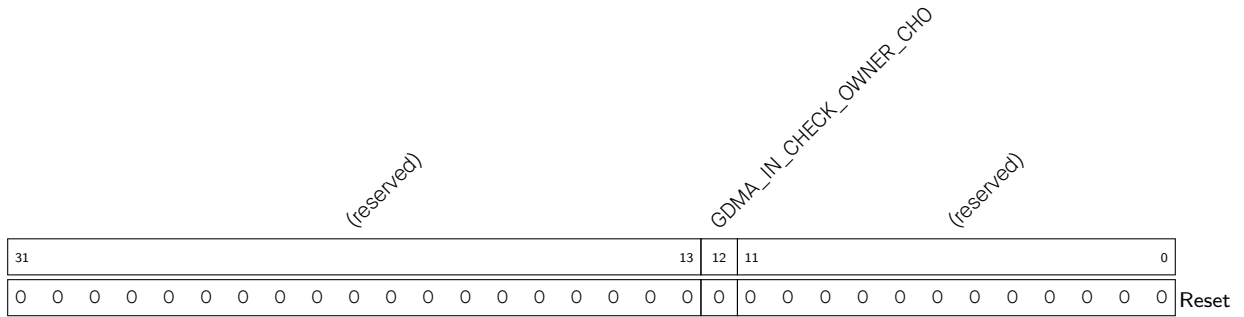

GDMA\_IN\_CHECK\_OWNER\_CH $n$  置位此位，使能链表描述符 owner 位检查。(R/W)

Register 2.9. GDMA\_IN\_POP\_CH $n$ \_REG ( $n$ : 0-2) (0x007C+192\* $n$ )

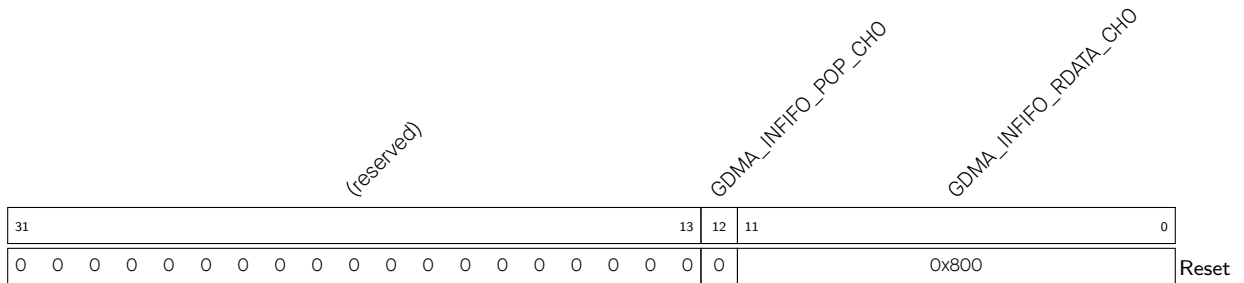

GDMA\_INFIFO\_RDATA\_CH $n$  存储从 GDMA FIFO 中弹出的数据（用于排错）。(RO)

GDMA\_INFIFO\_POP\_CH $n$  置位此位，从 GDMA FIFO 中弹出数据（用于排错）。(R/W/SC)

Register 2.10. GDMA\_IN\_LINK\_CH $n$ \_REG ( $n$ : 0-2) (0x0080+192\* $n$ )

(reserved)							GDMA_INLINK_PARK_CH0				GDMA_INLINK_RESTART_CH0				GDMA_INLINK_START_CH0				GDMA_INLINK_STOP_CH0				GDMA_INLINK_AUTO_RET_CH0				GDMA_INLINK_ADDR_CH0																			
31							25	24	23	22	21	20	19																		0															
0	0	0	0	0	0	0	1	0	0	0	1	0x000																	Reset																	

GDMA\_INLINK\_ADDR\_CH $n$  存储第一个接收链表描述符地址的低 20 位。(R/W)

GDMA\_INLINK\_AUTO\_RET\_CH $n$  当前接收数据有错误时，置位此位返回当前接收链表描述符的地址。(R/W)

GDMA\_INLINK\_STOP\_CH $n$  置位此位，停止处理接收链表描述符。(R/W/SC)

GDMA\_INLINK\_START\_CH $n$  置位此位，开始处理接收链表描述符。(R/W/SC)

GDMA\_INLINK\_RESTART\_CH $n$  置位此位，挂载新的接收链表描述符。(R/W/SC)

GDMA\_INLINK\_PARK\_CH $n$  1: 接收链表描述符的状态机空闲; 0: 接收链表描述符的状态机工作中。  
(RO)





Register 2.13. GDMA\_OUT\_PUSH\_CH $n$ \_REG ( $n$ : 0-2) (0x00DC+192\* $n$ )

(reserved)										GDMA_OUTFIFO_PUSH_CHO		GDMA_OUTFIFO_WDATA_CHO		
31									10	9	8	0		
0 0 0 0 0 0 0 0 0 0										0		0x0		Reset

GDMA\_OUTFIFO\_WDATA\_CH $n$  存储需推送至 GDMA FIFO 的数据。(R/W)

GDMA\_OUTFIFO\_PUSH\_CH $n$  置位此位，将数据推送至 GDMA FIFO 中。(R/W/SC)

Register 2.14. GDMA\_OUT\_LINK\_CH $n$ \_REG ( $n$ : 0-2) (0x00E0+192\* $n$ )

(reserved)								GDMA_OUTLINK_PARK_CHO				GDMA_OUTLINK_RESTART_CHO				GDMA_OUTLINK_START_CHO				GDMA_OUTLINK_STOP_CHO				GDMA_OUTLINK_ADDR_CHO			
31								24	23	22	21	20					19								0		
0 0 0 0 0 0 0 0								1				0 0 0				0x000								Reset			

GDMA\_OUTLINK\_ADDR\_CH $n$  存储第一个发送链表描述符地址的低 20 位。(R/W)

GDMA\_OUTLINK\_STOP\_CH $n$  置位此位，停止处理发送链表描述符。(R/W/SC)

GDMA\_OUTLINK\_START\_CH $n$  置位此位，开始处理发送链表描述符。(R/W/SC)

GDMA\_OUTLINK\_RESTART\_CH $n$  置位此位，在最后一个地址挂载新的发送链表。(R/W/SC)

GDMA\_OUTLINK\_PARK\_CH $n$  1: 发送链表描述符的状态机空闲；0: 发送链表描述符的状态机工作中。(RO)

Register 2.15. GDMA\_INFIFO\_STATUS\_CH $n$ \_REG ( $n$ : 0-2) (0x0078+192\* $n$ )

(reserved)				GDMA_IN_BUF_HUNGRY_CH0					(reserved)																GDMA_INFIFO_CNT_CH0			GDMA_INFIFO_EMPTY_CH0		GDMA_INFIFO_FULL_CH0										
GDMA_IN_REMAIN_UNDER_4B_CH0				GDMA_IN_REMAIN_UNDER_3B_CH0					GDMA_IN_REMAIN_UNDER_2B_CH0																GDMA_IN_REMAIN_UNDER_1B_CH0															
31	28	27	26	25	24	23	22																	8	7				2	1	0									
0	0	0	0	0	1	1	1	1	0	0	0	0	0	0	0	0	0	0	0	0	0	0	0	0	0	0	0	0	0	0	0	0	0				1	1	0	Reset

GDMA\_INFIFO\_FULL\_CH $n$  接收通道 0 的 L1 RX FIFO 已满。(RO)

GDMA\_INFIFO\_EMPTY\_CH $n$  接收通道 0 的 L1 RX FIFO 为空。(RO)

GDMA\_INFIFO\_CNT\_CH $n$  接收通道 0 的 L1 RX FIFO 存储的字节数。(RO)

GDMA\_IN\_REMAIN\_UNDER\_1B\_CH $n$  保留。(RO)

GDMA\_IN\_REMAIN\_UNDER\_2B\_CH $n$  保留。(RO)

GDMA\_IN\_REMAIN\_UNDER\_3B\_CH $n$  保留。(RO)

GDMA\_IN\_REMAIN\_UNDER\_4B\_CH $n$  保留。(RO)

GDMA\_IN\_BUF\_HUNGRY\_CH $n$  保留。(RO)

Register 2.16. GDMA\_IN\_STATE\_CH $n$ \_REG ( $n$ : 0-2) (0x0084+192\* $n$ )

(reserved)																GDMA_IN_STATE_CH0				GDMA_IN_DSCR_STATE_CH0					GDMA_INLINK_DSCR_ADDR_CH0																	
																23	22	20	19	18	17																	0				
																0	0	0	0	0	0																	0				Reset

GDMA\_INLINK\_DSCR\_ADDR\_CH $n$  表示下一个预读取 (但未处理) 的接收链表描述符所在地址的低 18 位。如果当前处理的接收链表描述符是最后一个描述符, 则该字段表示当前处理的接收链表描述符地址。(RO)

GDMA\_IN\_DSCR\_STATE\_CH $n$  保留。(RO)

GDMA\_IN\_STATE\_CH $n$  保留。(RO)

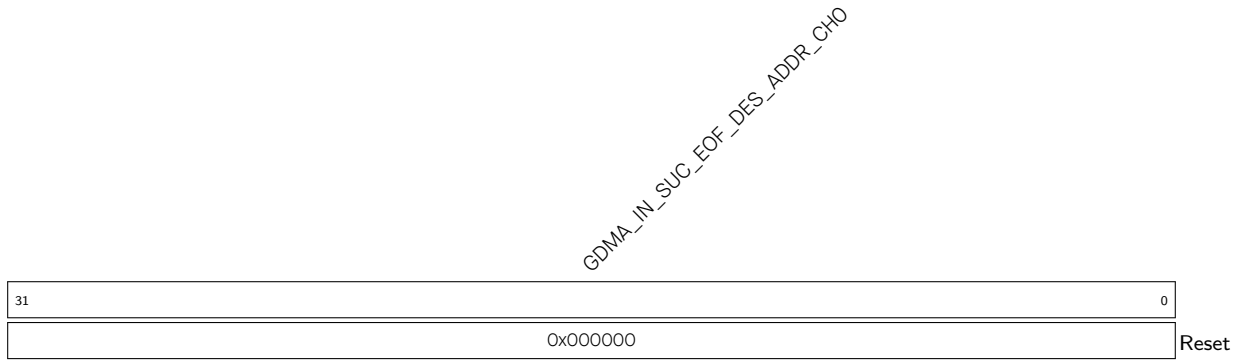
Register 2.17. GDMA\_IN\_SUC\_EOF\_DES\_ADDR\_CH $n$ \_REG ( $n$ : 0-2) (0x0088+192\* $n$ )

GDMA\_IN\_SUC\_EOF\_DES\_ADDR\_CH $n$  接收链表描述符的 EOF 为 1 时, 该描述符的地址。(RO)

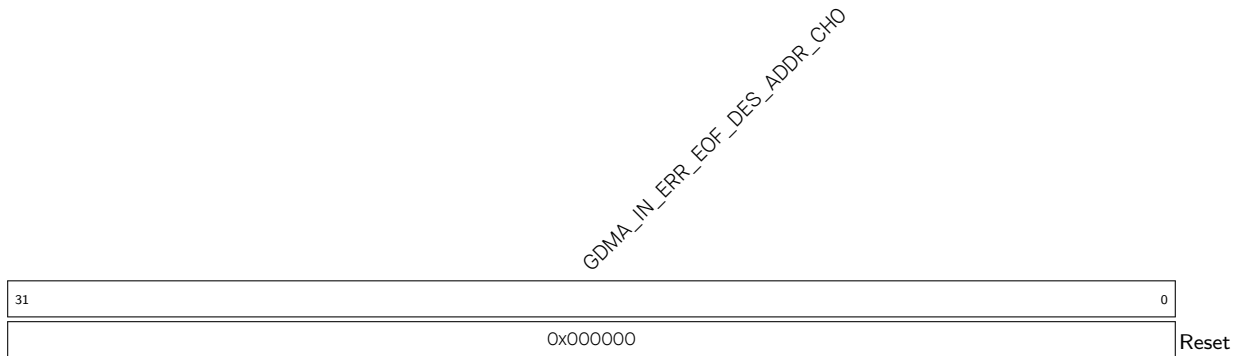
Register 2.18. GDMA\_IN\_ERR\_EOF\_DES\_ADDR\_CH $n$ \_REG ( $n$ : 0-2) (0x008C+192\* $n$ )

GDMA\_IN\_ERR\_EOF\_DES\_ADDR\_CH $n$  当前接收数据有错误时, 接收链表描述符的地址。仅在连接外设为 UHCI 0 时使用。(RO)

Register 2.19. GDMA\_IN\_DSCR\_CH $n$ \_REG ( $n$ : 0-2) (0x0090+192\* $n$ )

GDMA\_INLINK\_DSCR\_CH $n$  表示当前已预读取的接收链表描述符指向的下一个接收链表描述符地址  $x+1$ 。(RO)

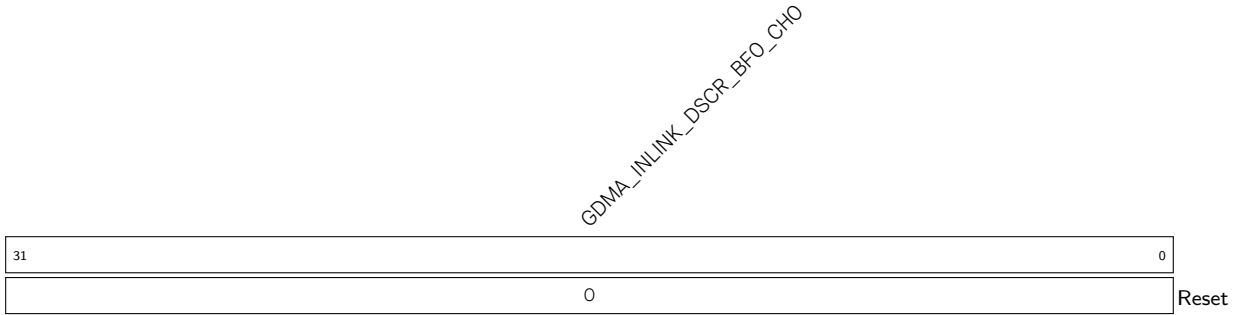
Register 2.20. GDMA\_IN\_DSCR\_BFO\_CH $n$ \_REG ( $n$ : 0-2) (0x0094+192\* $n$ )

GDMA\_INLINK\_DSCR\_BFO\_CH $n$  表示当前已预读取的接收链表描述符所在地址  $x$ 。(RO)

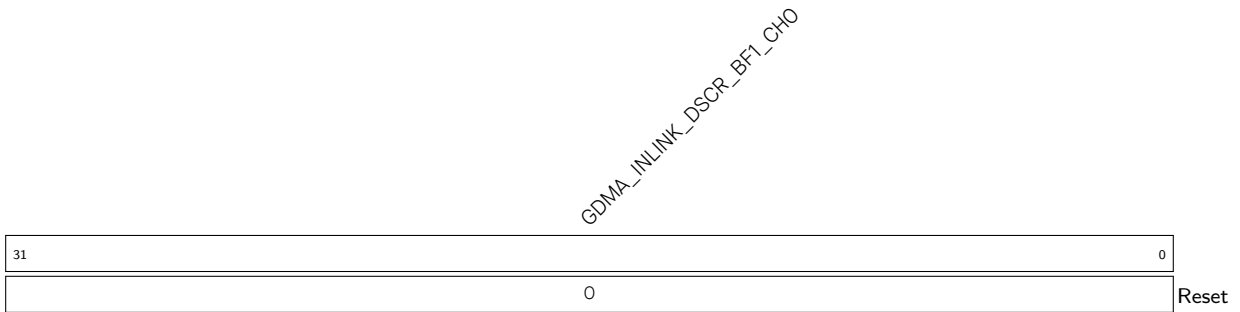
Register 2.21. GDMA\_IN\_DSCR\_BF1\_CH $n$ \_REG ( $n$ : 0-2) (0x0098+192\* $n$ )

GDMA\_INLINK\_DSCR\_BF1\_CH $n$  表示前一个已预读取的接收链表描述符所在地址  $x-1$ 。(RO)

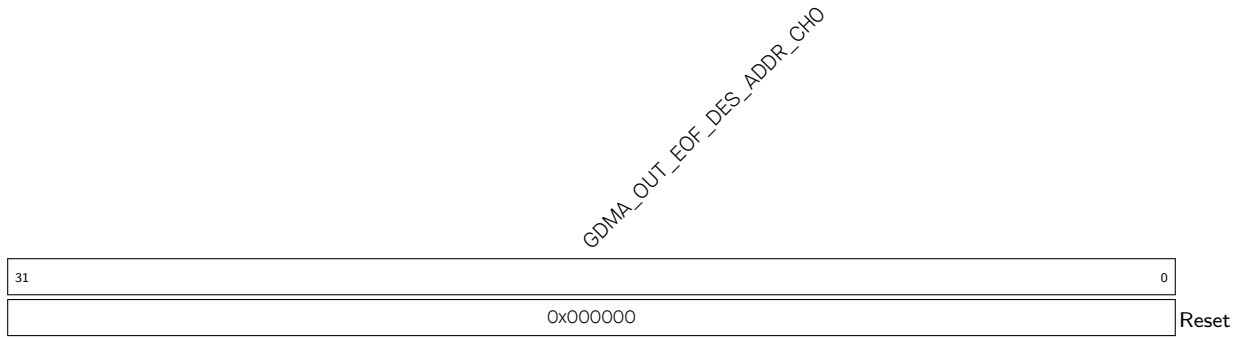

Register 2.24. GDMA\_OUT\_EOF\_DES\_ADDR\_CH $n$ \_REG ( $n$ : 0-2) (0x00E8+192\* $n$ )

GDMA\_OUT\_EOF\_DES\_ADDR\_CH $n$  发送链表描述符的 EOF 为 1 时，该描述符的地址。(RO)

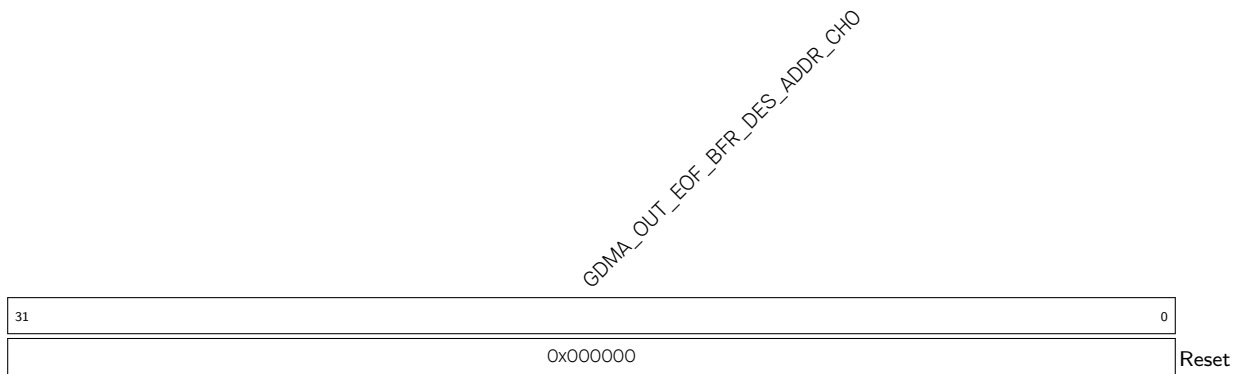
Register 2.25. GDMA\_OUT\_EOF\_BFR\_DES\_ADDR\_CH $n$ \_REG ( $n$ : 0-2) (0x00EC+192\* $n$ )

GDMA\_OUT\_EOF\_BFR\_DES\_ADDR\_CH $n$  倒数第二个发送链表描述符的地址。(RO)

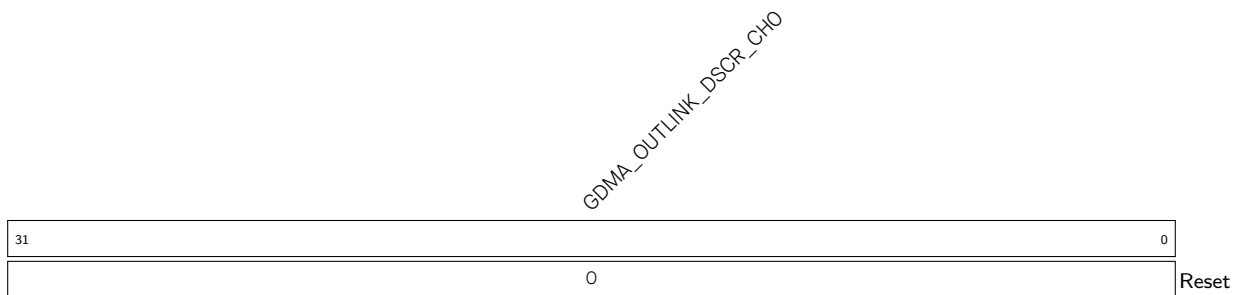
Register 2.26. GDMA\_OUT\_DSCR\_CH $n$ \_REG ( $n$ : 0-2) (0x00F0+192\* $n$ )

GDMA\_OUTLINK\_DSCR\_CH $n$  表示当前已预读取的发送链表描述符指向的下一个发送链表描述符地址:  $y+1$ 。(RO)

Register 2.27. GDMA\_OUT\_DSCR\_BFO\_CH $n$ \_REG ( $n$ : 0-2) (0x00F4+192\* $n$ )

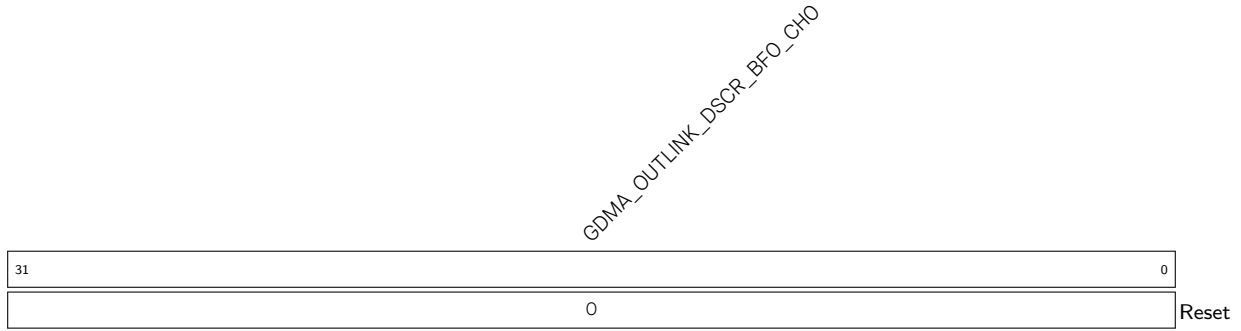

GDMA\_OUTLINK\_DSCR\_BFO\_CH $n$  表示当前已预读取的发送链表描述符所在地址  $y$ 。(RO)

Register 2.28. GDMA\_OUT\_DSCR\_BF1\_CH $n$ \_REG ( $n$ : 0-2) (0x00F8+192\* $n$ )

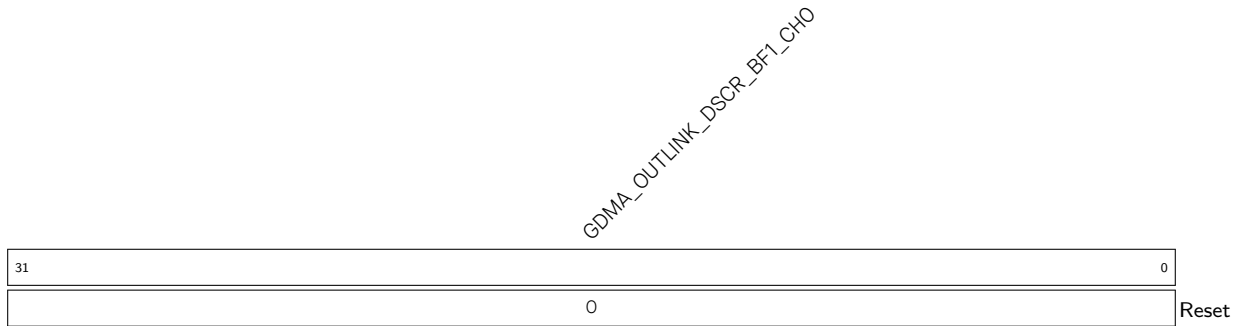

GDMA\_OUTLINK\_DSCR\_BF1\_CH $n$  表示前一个已预读取的发送链表描述符所在地址  $y-1$ 。(RO)

Register 2.29. GDMA\_IN\_PRI\_CH $n$ \_REG ( $n$ : 0-2) (0x009C+192\* $n$ )

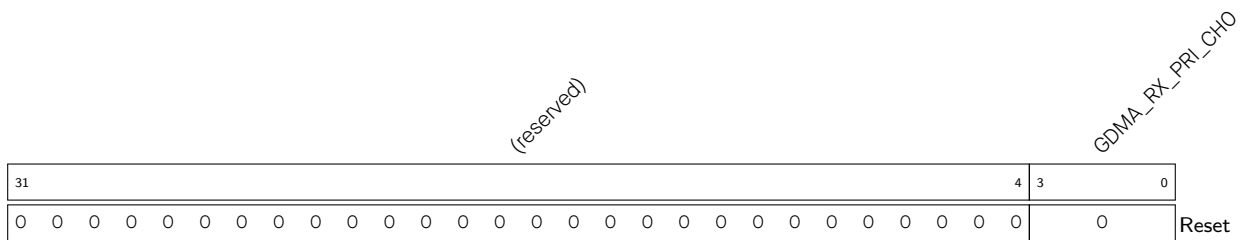

GDMA\_RX\_PRI\_CH $n$  接收通道 0 的优先级。该值越大，优先级越高。(R/W)

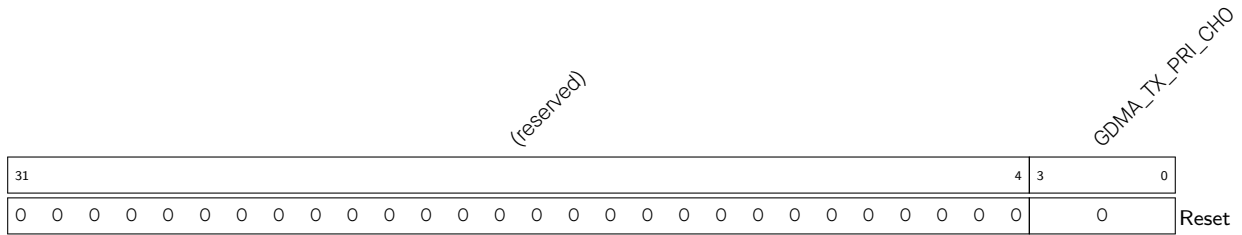

Register 2.30. GDMA\_OUT\_PRI\_CH $n$ \_REG ( $n$ : 0-2) (0x00FC+192\* $n$ )

GDMA\_TX\_PRI\_CH $n$  发送通道 0 的优先级。该值越大，优先级越高。(R/W)

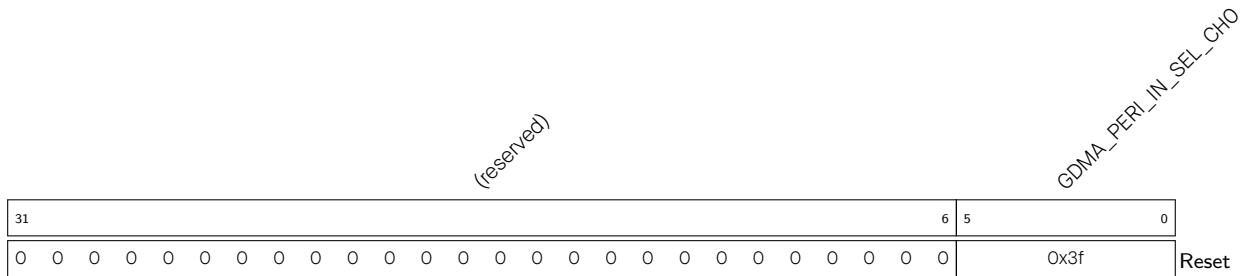
Register 2.31. GDMA\_IN\_PERI\_SEL\_CH $n$ \_REG ( $n$ : 0-2) (0x00A0+192\* $n$ )

GDMA\_PERI\_IN\_SEL\_CH $n$  用于选择接收通道 0 连接的外设。0: SPI2; 1: 保留; 2: UHCIO; 3: I2S; 4: 保留; 5: 保留; 6: AES; 7: SHA; 8: ADC; 9 ~ 63: 无效值。(R/W)

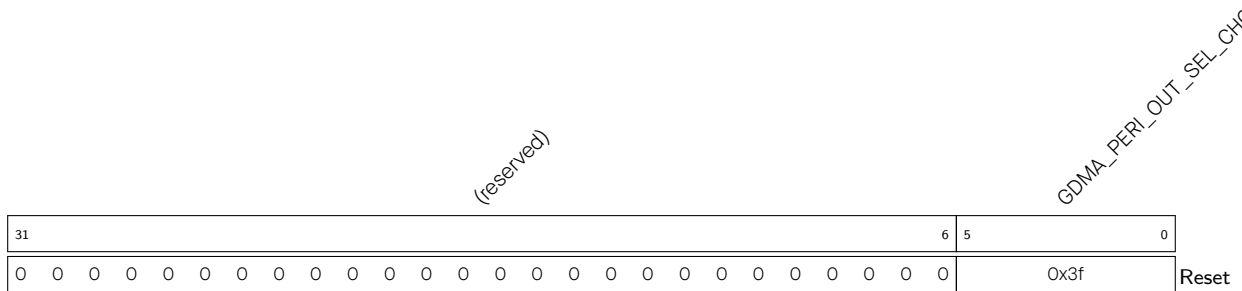
Register 2.32. GDMA\_OUT\_PERI\_SEL\_CH $n$ \_REG ( $n$ : 0-2) (0x0100+192\* $n$ )

GDMA\_PERI\_OUT\_SEL\_CH $n$  用于选择发送通道 0 连接的外设。0: SPI2; 1: 保留; 2: UHCIO; 3: I2S; 4: 保留; 5: 保留; 6: AES; 7: SHA; 8: ADC; 9 ~ 63: 无效值。(R/W)

## 3 系统和存储器

### 3.1 概述

ESP32-C3 是一个超低功耗和高度集成的系统，它集成了一颗 RISC-V 32 位单核处理器，四级流水线架构，主频高达 160 MHz。所有的内部存储器、外部存储器以及外设都分布在 CPU 的总线上。

### 3.2 主要特性

- **地址空间**
  - 792 KB 内部存储器指令地址空间
  - 552 KB 内部存储器数据地址空间
  - 836 KB 外设地址空间
  - 8 MB 外部存储器指令虚地址空间
  - 8 MB 外部存储器数据虚地址空间
  - 384 KB 内部 DMA 地址空间
- **内部存储器**
  - 384 KB 内部 ROM
  - 400 KB 内部 SRAM
  - 8 KB RTC 存储器
- **外部存储器**
  - 最大支持 16 MB 片外 flash
- **外设空间**
  - 总计 35 个模块/外设
- **GDMA**
  - 7 个具有 GDMA 功能的模块/外设

图 3-1 描述了系统结构与地址映射结构。



图 3-1. 系统结构与地址映射结构

**说明:**

- 图中灰色背景标注的地址空间不可用。
- 地址空间中可用的地址范围可能大于实际可用的内存。

## 3.3 功能描述

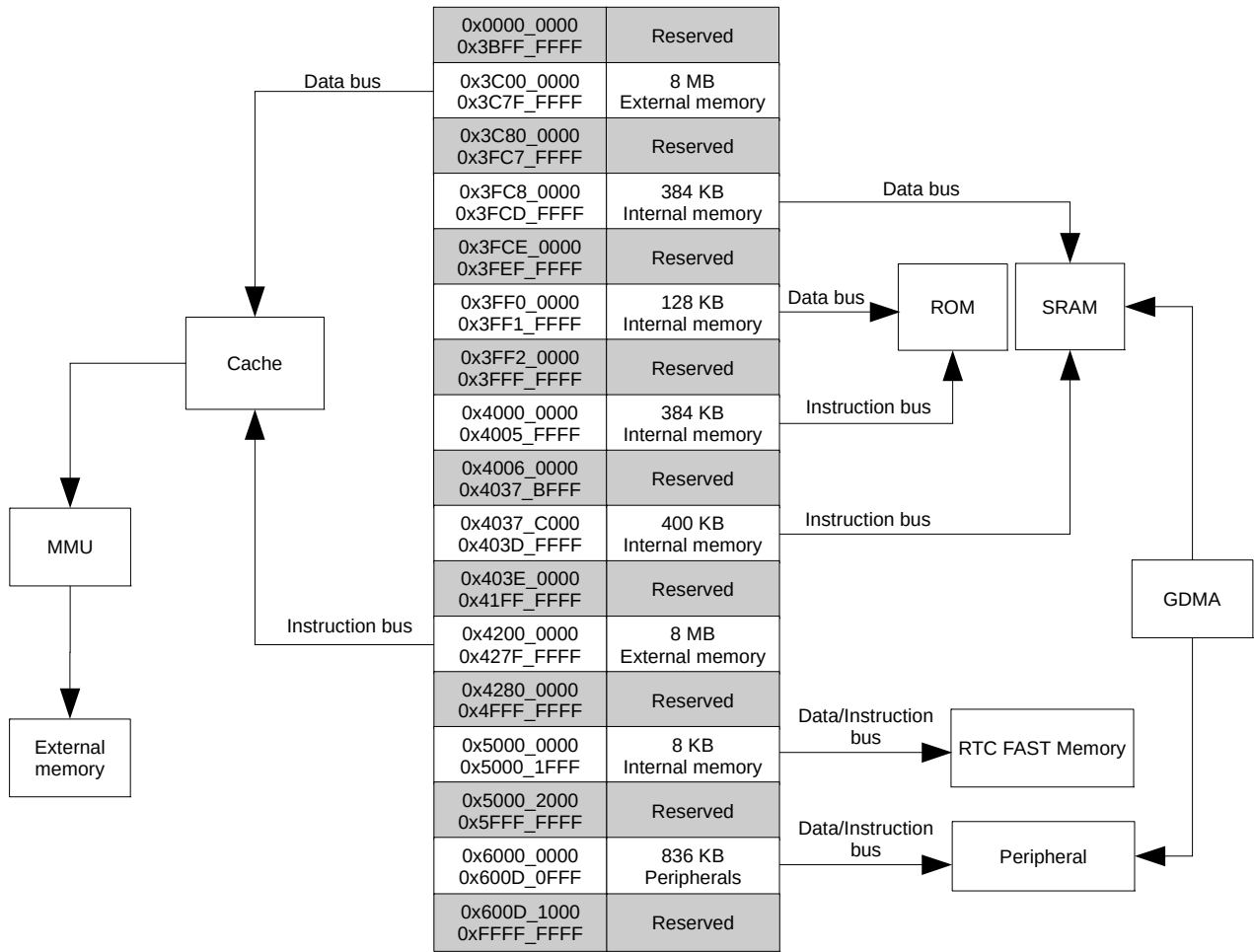
### 3.3.1 地址映射

地址 0x4000\_0000 以下的部分属于数据总线的地址范围，地址 0x4000\_0000 ~ 0x4FFF\_FFFF 部分为指令总线的地址范围，地址 0x5000\_0000 及以上的部分是数据总线与指令总线共用的地址范围。

CPU 的数据总线与指令总线都为小端序。CPU 可以通过数据总线进行单字节、双字节、4 字节的数据访问。CPU 也可以通过指令总线进行数据访问，但只能是 4 字节对齐的访问。

CPU 能够：

- 通过数据总线与指令总线直接访问内部存储器；
- 通过 Cache 访问映射到虚地址空间的外部存储器；

- 通过数据总线直接访问模块/外设。

图 3-1 描述了数据总线与指令总线中的各段地址所能访问的目标。

系统中部分内部存储器与部分外部存储器既可以被数据总线访问也可以被指令总线访问，这种情况下，CPU 可以通过多个地址访问到同一目标。

### 3.3.2 内部存储器

ESP32-C3 的内部存储器包含如下三种类型：

- 内部 ROM (384 KB)：内部 ROM 是只读存储器，不可编程。其中存放有一些系统底层软件的 ROM 代码（软件指令和一些只读数据）。
- 内部 SRAM (400 KB)：内部静态存储器（SRAM）是易失性存储器，可以快速响应 CPU 的访问请求（通常一个 CPU 时钟周期）。
  - SRAM 中的一部分可以被配置成外部存储器访问的缓存。
  - SRAM 中的某些部分只可以被 CPU 的指令总线访问。
  - SRAM 中的某些部分既可以被 CPU 的指令总线访问，又可以被 CPU 的数据总线访问。
- RTC 存储器 (8 KB)：RTC 存储器以静态 RAM (SRAM) 方式实现，因此也是易失性存储器。但是，在 deep sleep 模式下，存放在 RTC 存储器中的数据不会丢失。
  - RTC 快速存储器 (8 KB)：RTC 快速存储器只可以被 CPU 访问，通常用来存放一些在休眠模式下仍需保持的程序指令和数据。

基于上述对三种类型的内部存储器的描述，ESP32-C3 的内部存储器可以被分为三个部分：内部 ROM (384 KB)、内部 SRAM (400 KB)、RTC 快速存储器 (8 KB)。

CPU 通过不同的总线访问这几部分内部存储器时会有些许限制（如某些部分只允许 CPU 通过数据总线访问），据此内部存储器可以被区分的更加细致。表 3-1 列出了所有内部存储器以及可以访问内部存储器的数据总线与指令总线地址段。

表 3-1. 内部存储器地址映射

总线类型	边界地址		容量 (KB)	目标
	低位地址	高位地址		
数据	0x3FF0_0000	0x3FF1_FFFF	128	内部 ROM 1
	0x3FC8_0000	0x3FCD_FFFF	384	内部 SRAM 1
指令	0x4000_0000	0x4003_FFFF	256	内部 ROM 0
	0x4004_0000	0x4005_FFFF	128	内部 ROM 1
	0x4037_C000	0x4037_FFFF	16	内部 SRAM 0
	0x4038_0000	0x403D_FFFF	384	内部 SRAM 1
数据/指令	0x5000_0000	0x5000_1FFF	8	RTC 快速存储器

**说明：**

所有的内部存储器都接受权限管理。只有获取到访问内部存储器的访问权限，才可以执行正常的访问操作，CPU 访问内部存储器时才可以被响应。关于权限管理的更多信息，请参考章节 14 权限管理 (PMS)。

#### 1. 内部 ROM 0

内部ROM 0的容量为256 KB,只读。如表 3-1 所示,CPU 只可以通过指令总线地址段 0x4000\_0000 ~ 0x4003\_FFFF 访问这部分存储器。

## 2. 内部 ROM 1

内部ROM 1的容量为128 KB,只读。如表 3-1 所示,CPU 可以通过指令总线地址段 0x4004\_0000 ~ 0x4005\_FFFF 或数据总线地址段 0x3FF0\_0000 ~ 0x3FF1\_FFFF 同序访问这部分存储器。

这两段地址同序访问内部 ROM 1 是指: 地址 04004\_0000 与 0x3FF0\_0000 访问到相同的字, 0x4004\_0004 与 0x3FF0\_0004 访问到相同的字, 0x4004\_0008 与 0x3FF0\_0008 访问到相同的字, 以此类推(下文的“同序访问”也参照此描述)。

## 3. 内部 SRAM 0

内部 SRAM 0 的容量为 16 KB, 可读可写。如表 3-1 所示, CPU 只可以通过指令总线访问这部分存储器。

通过权限管理, 这部分存储器可以被配置为指令缓存, 用来缓存外部存储器的指令或只读数据。此时, 已被配置为指令缓存的部分不可以被 CPU 访问。关于权限管理的更多信息, 请参考章节 14 权限管理 (PMS)。

## 4. 内部 SRAM 1

内部 SRAM 1 容量为 384 KB, 可读可写。如表 3-1 所示, CPU 可以通过数据或指令总线同序访问。

## 5. RTC 快速存储器

RTC 快速存储器容量为 8 KB, 为可读可写的 SRAM。如表 3-1 所示, CPU 可以通过数据/指令总线的共用地址段 0x5000\_0000 ~ 0x5000\_1FFF 访问这部分存储器。

### 3.3.3 外部存储器

ESP32-C3 支持以 SPI、Dual SPI、Quad SPI、QPI 等接口形式连接片外 flash。ESP32-C3 还支持基于 XTS-AES 算法的硬件手动加密和自动解密功能, 从而保护开发者片外 flash 中的程序和数据。

#### 3.3.3.1 外部存储器地址映射

CPU 借助缓存 (Cache) 来访问外部存储器。Cache 将根据内存管理单元 (Memory Management Unit, MMU) 中的信息把 CPU 的地址映射为访问片外存储的实地址。经过地址映射, ESP32-C3 最大支持 16 MB 的片外 flash。

通过高速缓存, ESP32-C3 可支持以下地址空间映射。请注意, 指令总线地址空间 (8 MB) 和数据总线地址空间 (8 MB) 是共用的。

- 8 MB 的指令总线地址空间以 64 KB 为单位映射到片外 flash。
- 8 MB 的数据总线 (只读) 地址空间以 64 KB 为单位映射到片外 flash。

表 3-2 列出了在访问外部存储器时 CPU 的数据总线与指令总线与 Cache 的对应关系。

表 3-2. 外部存储器地址映射

总线类型	边界地址		容量 (MB)	目标
	低位地址	高位地址		
数据 (只读)	0x3C00_0000	0x3C7F_FFFF	8	Uniform Cache
指令	0x4200_0000	0x427F_FFFF	8	Uniform Cache

**说明:**

只有获取到外部存储器的访问权限，CPU 访问外部存储器时才可以被响应。关于权限管理的更多信息，请参考章节 14 权限管理 (PMS)。

**3.3.3.2 高速缓存**

如图 3-2 所示，ESP32-C3 采用一个只读的统一 cache，为 8 路组相联，容量为 16 KB，块大小为 32 字节。当 cache 处于工作状态时，将占用部分内部存储空间（参见第 3.3.2 节关于内部 SRAM 0 的描述）。

指令总线和数据总线可以同时访问该 cache，但此时 cache 只能对其中一个作出相应。当 cache 缺失时，cache 控制器会向外部存储器发起请求。



图 3-2. Cache 系统结构

**3.3.3.3 Cache 操作**

ESP32-C3 cache 支持如下几种操作：

- 失效 (Invalidate)**：该操作用于删除 cache 中的有效数据。该操作完成后，删除的数据将仅存于外部存储器中。如果 CPU 接着去访问该数据，那么需要访问外部存储器。该操作包括两种类型：自动失效 (Auto-Invalidate) 和手动失效 (Manual-Invalidate)。手动失效仅对 cache 中落入指定区域的地址对应的数据做失效处理，而自动失效会对 cache 中的所有数据做失效处理。
- 预取 (Preload)**：功能用于将指令和数据提前加载到 cache 中。预取操作的最小单位为 1 个块。预取分为手动预取 (Manual-Preload) 和自动预取 (Auto-Preload)，手动预取是指硬件按软件指定的虚地址预取一段连续的数据；自动预取是指硬件根据当前命中/缺失（取决于配置）的地址，自动地预取一段连续的数据。
- 锁定/解锁 (Lock/Unlock)**：该操作用于保护 cache 中的数据不被替换掉。锁定分为预锁定和手动锁定。预锁定开启时，cache 在填充缺失数据到 cache 时，如果该数据落在指定区域，则将该数据锁定，未落入指定区域的数据不会被锁定。手动锁定开启时，cache 检查 cache 中的数据，并将落在指定区域的数据锁定，未落入指定区域的数据不会被锁定。当缺失发生时，cache 会优先替换掉未被锁定的那一路的数据，因此锁定区域的数据会一直保存在 cache 中。但当所有路都被锁定时，cache 将进行正常替换，就像所有路都没有被锁定一样。解锁是锁定的逆操作，但解锁只有手动解锁。

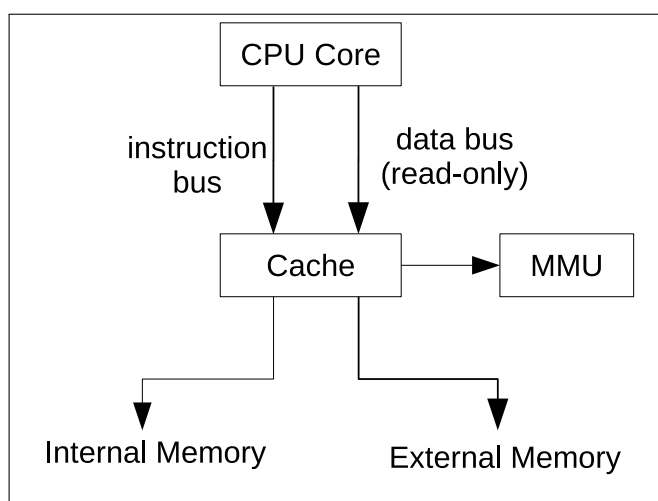
请注意，手动失效操作只对未被锁定的数据起作用。如果想对已锁定的数据执行手动失效操作，请先解锁这些数据。

### 3.3.4 GDMA 地址空间

ESP32-C3 中的 GDMA (General Direct Memory Access) 外设可提供直接内存访问 (Direct Memory Access, DMA) 服务，包括：

- 内部存储器中不同位置的数据搬运；
- 模块/外设和内部存储器之间的数据搬运。

GDMA 可以通过与数据总线完全相同的地址读写内部 SRAM 1，即 GDMA 通过地址访问内部 SRAM 1。请注意，GDMA 无法访问被 cache 占用的内部存储器。

ESP32-C3 中共有 7 个外设/模块可以和 GDMA 联合工作。如图 3-3 所示，其中的 7 根竖线依次对应这 7 个具有 GDMA 功能的外设/模块，横线表示 GDMA 的某一通道（可为任意通道），竖线与横线的交点表示对应外设/模块可以访问 GDMA 的某一通道。同一行上有多个交点则表示这几个外设/模块不可以同时开启 GDMA 功能。



图 3-3. 具有 GDMA 功能的外设/模块

具有 GDMA 功能的模块/外设通过 GDMA 可以访问任何 GDMA 可以访问到的存储器。更多关于 GDMA 的信息，请参考章节 2 通用 DMA 控制器 (GDMA)。

**说明：**

当使用 GDMA 访问任何存储器时，都需要获取对应的访问权限，否则访问将会失败。关于权限管理的更多信息，请参考章节 14 权限管理 (PMS)。

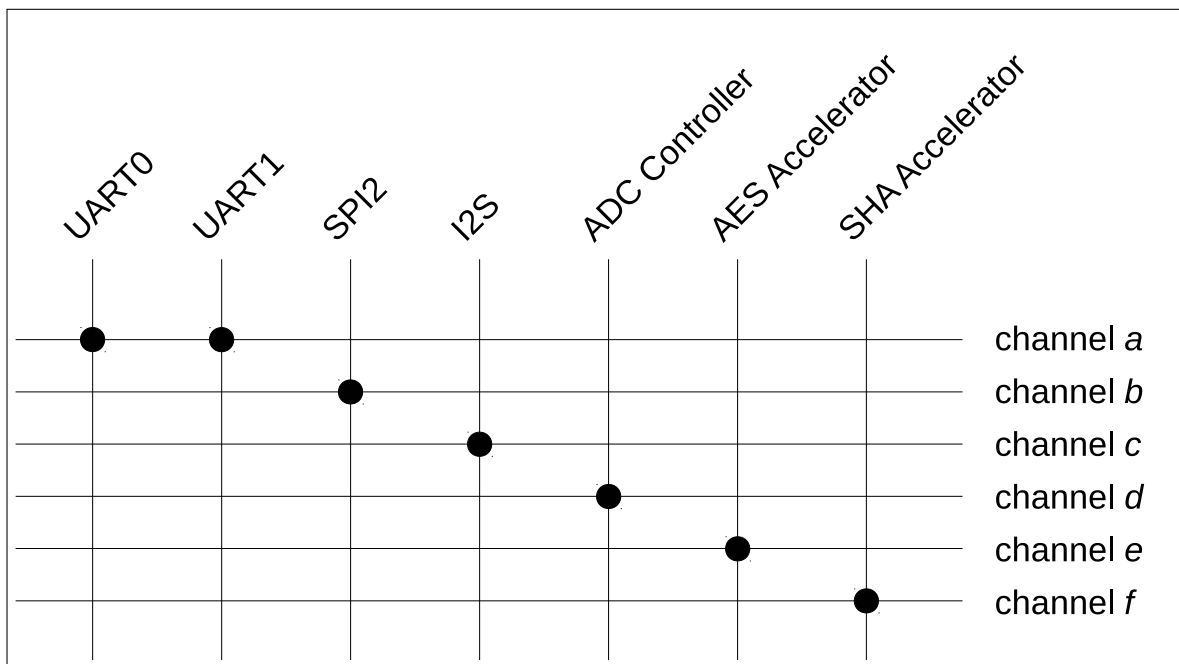
### 3.3.5 模块/外设

CPU 可通过数据/指令总线的共用地址段 0x6000\_0000 ~ 0x600D\_0FFF 访问模块/外设。

### 3.3.5.1 模块/外设地址空间映射

表 3-3 详细列出了模块/外设地址空间的各段地址与其能访问到的模块/外设的映射关系。其中，“边界地址”（包括低位地址和高位地址）栏中的两列数值共同决定了对应模块/外设的地址空间。

表 3-3. 模块/外设地址空间映射表

目标	边界地址		容量 (KB)	说明
	低位地址	高位地址		
UART 控制器 0	0x6000_0000	0x6000_0FFF	4	
保留	0x6000_1000	0x6000_1FFF		
SPI 控制器 1	0x6000_2000	0x6000_2FFF	4	
SPI 控制器 0	0x6000_3000	0x6000_3FFF	4	
GPIO	0x6000_4000	0x6000_4FFF	4	
保留	0x6000_5000	0x6000_6FFF		
保留	0x6000_7000	0x6000_7FFF		
低功耗管理	0x6000_8000	0x6000_8FFF	4	
IO MUX	0x6000_9000	0x6000_9FFF	4	
保留	0x6000_A000	0x6000_FFFF		
UART 控制器 1	0x6001_0000	0x6001_0FFF	4	
保留	0x6001_1000	0x6001_2FFF		
I2C 控制器	0x6001_3000	0x6001_3FFF	4	
UHCIO	0x6001_4000	0x6001_4FFF	4	
保留	0x6001_5000	0x6001_5FFF		
红外遥控	0x6001_6000	0x6001_6FFF	4	
保留	0x6001_7000	0x6001_8FFF		
LED PWM 控制器	0x6001_9000	0x6001_9FFF	4	
eFuse 控制器	0x6001_A000	0x6001_AFFF	4	
保留	0x6001_B000	0x6001_EFFF		
定时器组 0	0x6001_F000	0x6001_FFFF	4	
定时器组 1	0x6002_0000	0x6002_0FFF	4	
保留	0x6002_1000	0x6002_2FFF		
系统定时器	0x6002_3000	0x6002_3FFF	4	
SPI 控制器 2	0x6002_4000	0x6002_4FFF	4	
保留	0x6002_5000	0x6002_5FFF		
SYSCON	0x6002_6000	0x6002_6FFF	4	
保留	0x6002_7000	0x6002_AFFF		
双线汽车接口	0x6002_B000	0x6002_BFFF	4	
保留	0x6002_C000	0x6002_CFFF		
I2S 控制器	0x6002_D000	0x6002_DFFF	4	
保留	0x6002_E000	0x6003_9FFF		
AES 加速器	0x6003_A000	0x6003_AFFF	4	
SHA 加速器	0x6003_B000	0x6003_BFFF	4	
RSA 加速器	0x6003_C000	0x6003_CFFF	4	
数字签名	0x6003_D000	0x6003_DFFF	4	

见下页



表 3-3 - 接上页

目标	边界地址		容量 (KB)	说明
	低位地址	高位地址		
HMAC 加速器	0x6003_E000	0x6003_EFFF	4	
通用 DMA 控制器	0x6003_F000	0x6003_FFFF	4	
ADC 控制器	0x6004_0000	0x6004_0FFF	4	
保留	0x6004_1000	0x6002_FFFF		
USB Serial/JTAG 控制器	0x6004_3000	0x6004_3FFF	4	
保留	0x6004_4000	0x600B_FFFF		
系统寄存器	0x600C_0000	0x600C_0FFF	4	
PMS 寄存器	0x600C_1000	0x600C_1FFF	4	
中断矩阵	0x600C_2000	0x600C_2FFF	4	
保留	0x600C_3000	0x600C_3FFF		
保留	0x600C_4000	0x600C_BFFF		
片外存储器加密与解密	0x600C_C000	0x600C_CFFF	4	
保留	0x600C_D000	0x600C_DFFF		
辅助调试	0x600C_E000	0x600C_EFFF	4	
保留	0x600C_F000	0x600C_FFFF		
World 控制器	0x600D_0000	0x600D_0FFF	4	

## 4 eFuse 控制器 (EFUSE)

### 4.1 概述

ESP32-C3 系统中有一块 4096 位的 eFuse，其中存储着参数内容。eFuse 的各个位一旦被烧写为 1，则不能再恢复为 0。eFuse 控制器按照用户配置完成对 eFuse 中各参数中的各个位的烧写。这些参数有些可以通过 eFuse 控制器被用户读取，有些直接由硬件模块使用。从芯片外部，eFuse 数据只能通过 eFuse 控制器读取。对于某些数据，如果未启用读保护，则可以从芯片外部读取该数据；如果启用了读保护，则无法从芯片外部读取该数据。不过，存储在 eFuse 中的某些密钥始终可以供硬件加密模块（例如数字签名、HMAC 等）在内部使用，芯片外部无法获得这些数据。

### 4.2 主要特性

- 一次性可编程存储
- 烧写保护可配置
- 读取保护可配置
- 使用多种硬件编码方式保护参数内容

### 4.3 功能描述

#### 4.3.1 结构

eFuse 从结构上分成 11 个块 (BLOCK0 ~ BLOCK10)。

BLOCK0 存储大部分参数，其中 9 位可被用户读取但是对用户没有意义；还有 60 位处于保留状态，留作未来使用。

表 4-1 列出了用户可访问（可读并可用）的所有 BLOCK0 中的参数名称、偏移地址、位宽、是否可供硬件使用、烧写保护，以及功能描述。

在这些参数中，[EFUSE\\_WR\\_DIS](#) 用于控制其他参数的烧写，[EFUSE\\_RD\\_DIS](#) 用于控制用户读取 BLOCK4 ~ BLOCK10。更多关于这两个参数的信息请见章节 [4.3.1.1](#)、[4.3.1.2](#)。

表 4-1. BLOCK0 参数

参数	位宽	硬件使用	EFUSE_WR_DIS 烧写保护位	描述
EFUSE_WR_DIS	32	Y	N/A	表示是否禁止 eFuse 烧写
EFUSE_RD_DIS	7	Y	0	表示是否禁止用户读取 eFuse BLOCK4 ~ 10 的内容
EFUSE_DIS_ICACHE	1	Y	2	表示是否关闭 ICache
EFUSE_DIS_USB_JTAG	1	Y	2	表示是否关闭 USB 转 JTAG 功能
EFUSE_DIS_DOWNLOAD_ICACHE	1	Y	2	表示是否在 Download 模式下关闭 ICache
EFUSE_DIS_USB_SERIAL_JTAG	1	Y	2	表示是否禁用 usb_serial_jtag 模块
EFUSE_DIS_FORCE_DOWNLOAD	1	Y	2	表示是否禁止强制芯片进入 Download 模式
EFUSE_DIS_TWAI	1	Y	2	表示是否关闭 TWAI 控制器功能
EFUSE_JTAG_SEL_ENABLE	1	Y	2	表示是否直接使用 JTAG 功能
EFUSE_SOFT_DIS_JTAG	3	Y	31	表示是否软禁用 JTAG
EFUSE_DIS_PAD_JTAG	1	Y	2	表示是否硬禁用 JTAG (永久)
EFUSE_DIS_DOWNLOAD_MANUAL_ENCRYPT	1	Y	2	表示是否在 download boot 模式下禁用 flash 加密功能
EFUSE_USB_EXCHG_PINS	1	Y	30	表示是否交换 USB D+/D- 管脚
EFUSE_VDD_SPI_AS_GPIO	1	N	30	表示是否将 VDD SPI 管脚用作普通 GPIO 管脚
EFUSE_WDT_DELAY_SEL	2	Y	3	表示是否选择 RTC 看门狗超时阈值
EFUSE_SPI_BOOT_CRYPT_CNT	3	Y	4	表示是否使能 SPI boot 加解密
EFUSE_SECURE_BOOT_KEY_REVOKE0	1	N	5	表示是否撤销第一个安全启动 (Secure Boot) 密钥
EFUSE_SECURE_BOOT_KEY_REVOKE1	1	N	6	6 表示是否撤销第二个安全启动密钥
EFUSE_SECURE_BOOT_KEY_REVOKE2	1	N	7	表示是否撤销第三个安全启动密钥
EFUSE_KEY_PURPOSE_0	4	Y	8	表示 Key0 用途 (purpose), 见表 4-2
EFUSE_KEY_PURPOSE_1	4	Y	9	表示 Key1 用途, 见表 4-2
EFUSE_KEY_PURPOSE_2	4	Y	10	表示 Key2 用途, 见表 4-2
EFUSE_KEY_PURPOSE_3	4	Y	11	表示 Key3 用途, 见表 4-2
EFUSE_KEY_PURPOSE_4	4	Y	12	表示 Key4 用途, 见表 4-2
EFUSE_KEY_PURPOSE_5	4	Y	13	表示 Key5 用途, 见表 4-2

见下页

表 4-1 – 接上页

参数	位宽	硬件使用	EFUSE_WR_DIS 烧写保护位	描述
EFUSE_SECURE_BOOT_EN	1	N	15	表示是否使能安全启动
EFUSE_SECURE_BOOT_AGGRESSIVE_REVOKE	1	N	16	表示是否使安全启动的撤销采用激进策略
EFUSE_FLASH_TPUW	4	N	18	表示上电后 flash 等待时间
EFUSE_DIS_DOWNLOAD_MODE	1	N	18	表示是否关闭所有 download 模式
EFUSE_UART_PRINT_CHANNEL	1	N	18	表示是否关闭 USB 打印
EFUSE_DIS_USB_SERIAL_JTAG_DOWNLOAD_MODE	1	N	18	表示是否禁用 USB-Serial-JTAG 下载模式
EFUSE_ENABLE_SECURITY_DOWNLOAD	1	N	18	表示是否使能 UART 安全下载模式
EFUSE_UART_PRINT_CONTROL	2	N	18	表示 UART boot 信息的打印方式
EFUSE_FORCE_SEND_RESUME	1	N	18	表示是否强制 ROM 代码在 SPI 启动过程中发送恢复指令
EFUSE_SECURE_VERSION	16	N	18	表示 IDF 安全版本
EFUSE_ERR_RST_ENABLE	1	N	19	表示是否使能 BLOCK0 的错误寄存器检查

表 4-2 为密钥用途各个数值对应的含义。通过配置参数 EFUSE\_KEY\_PURPOSE\_*n* 来声明 KEY*n* 用途 (*n*: 0 ~ 5)。

表 4-2. 密钥用途数值对应的含义

密钥用途数值	含义
0	指定为用户使用
1	保留
2	保留
3	保留
4	指定为 XTS_AES_128_KEY 使用 (用于 flash/SRAM 加解密)
5	指定为 HMAC Downstream (下行) 模式 (JTAG 和数字签名) 使用
6	指定为 HMAC Downstream 模式下的 JTAG 使用
7	指定为 HMAC Downstream 模式下的数字签名使用
8	指定为 HMAC Upstream (上行) 模式使用
9	指定为 SECURE_BOOT_DIGEST0 使用 (secure boot 密钥摘要)
10	指定为 SECURE_BOOT_DIGEST1 使用 (secure boot 密钥摘要)
11	指定为 SECURE_BOOT_DIGEST2 使用 (secure boot 密钥摘要)

表 4-3 列出了 BLOCK1 ~ BLOCK10 中存储的参数的信息。

表 4-3. BLOCK1-10 参数

块	参数	位宽	硬件使用	EFUSE_WR_DIS 烧写保护位	EFUSE_RD_DIS 读取保护位	描述
BLOCK1	EFUSE_MAC	48	N	20	N/A	MAC 地址
	EFUSE_SPI_PAD_CONFIGURE	[0:5]	N	20	N/A	CLK
		[6:11]	N	20	N/A	Q (D1)
		[12:17]	N	20	N/A	D (D0)
		[18:23]	N	20	N/A	CS
		[24:29]	N	20	N/A	HD (D3)
		[30:35]	N	20	N/A	WP (D2)
		[36:41]	N	20	N/A	DQS
		[42:47]	N	20	N/A	D4
		[48:53]	N	20	N/A	D5
[54:59]	N	20	N/A	D6		
[60:65]	N	20	N/A	D7		
	EFUSE_SYS_DATA_PART0	78	N	20	N/A	系统数据
BLOCK2	EFUSE_SYS_DATA_PART1	256	N	21	N/A	系统数据
BLOCK3	EFUSE_USR_DATA	256	N	22	N/A	用户数据
BLOCK4	EFUSE_KEY0_DATA	256	Y	23	0	KEY0 或用户数据
BLOCK5	EFUSE_KEY1_DATA	256	Y	24	1	KEY1 或用户数据
BLOCK6	EFUSE_KEY2_DATA	256	Y	25	2	KEY2 或用户数据
BLOCK7	EFUSE_KEY3_DATA	256	Y	26	3	KEY3 或用户数据
BLOCK8	EFUSE_KEY4_DATA	256	Y	27	4	KEY4 或用户数据

见下页

表 4-3 – 接上页

块	参数	位宽	硬件使用	EFUSE_WR_DIS 烧写保护位	EFUSE_RD_DIS 读取保护位	描述
BLOCK9	EFUSE_KEY5_DATA	256	Y	28	5	KEY5 或用户数据
BLOCK10	EFUSE_SYS_DATA_PART2	256	N	29	6	系统数据

其中，BLOCK4 ~ 9 分别存储 KEY0 ~ 5，表示 eFuse 中至多可以烧写 6 个 256 位的密钥。每烧写一个密钥，还需要烧写该密钥用途的数值（见表 4-2）。例如，用户将用于 HMAC Downstream 模式下的 JTAG 功能的密钥烧写到 KEY3（即 BLOCK7），还需要将密钥用途的数值 6 烧写到 EFUSE\_KEY\_PURPOSE\_3。

**说明：**

请不要将 XTS-AES 密钥烧写进 KEY5 BLOCK，即 BLOCK9，否则可能发生密钥无法读取的情况。建议首先将 XTS-AES 密钥烧写到前几个 BLOCK 中，即 BLOCK4 ~ BLOCK8，最后一个 BLOCK，即 BLOCK9，用来烧写其他密钥。

BLOCK1 ~ BLOCK10 均采用 RS 编码方式，因此参数烧写受到一定的限制，具体请参考章节 4.3.1.3 和章节 4.3.2。

**4.3.1.1 EFUSE\_WR\_DIS**

参数 EFUSE\_WR\_DIS 决定了 eFuse 中所有的参数是否处于烧写保护状态。烧写完 EFUSE\_WR\_DIS 参数后，需要更新 eFuse 读寄存器才能生效。

表 4-1 以及表 4-3 中的“EFUSE\_WR\_DIS 烧写保护位”列描述了各参数的烧写保护状态具体由 EFUSE\_WR\_DIS 的哪个位决定。

当某个参数对应的烧写保护位为 0 时，表示此参数未处于烧写保护状态，可以烧写该参数，但已经被烧写的参数不能被重复烧写。

当某个参数对应的烧写保护位为 1 时，表示此参数处于烧写保护状态，此参数的每一个位都无法被更改，未被烧写的位永远为 0，已经被烧写的位永远为 1。所以如果某个参数已经处于烧写保护状态了，则会一直处在该状态，无法再更改。

**4.3.1.2 EFUSE\_RD\_DIS**

所有参数中，只有 BLOCK4 ~ BLOCK10 的参数受用户读取保护状态的约束，即表 4-3 中“EFUSE\_RD\_DIS 读取保护”列非“N/A”的参数。烧写完 EFUSE\_RD\_DIS 参数后，需要更新 eFuse 读寄存器才能生效。

参数 EFUSE\_RD\_DIS 中的某个位为 0，表示此位管理的参数未处于用户读取保护状态；某个位为 1，表示此位管理的参数处于用户读取保护状态。

除 BLOCK4 ~ BLOCK10 之外，其他参数不受读取保护状态的约束，均可被用户读取。

BLOCK4 ~ BLOCK10 即使被配置处于读取保护状态，仍然可以通过设置 EFUSE\_KEY\_PURPOSE\_*n* 供硬件加密模块在内部使用。

**4.3.1.3 数据存储方式**

eFuse 使用硬件编码机制保护数据，对用户不可见。

BLOCK0 使用 4 备份方式存储参数，即 BLOCK0 中的所有参数（除了 EFUSE\_WR\_DIS）均在 eFuse 中存储了 4 份。4 备份机制对用户不可见。

BLOCK1 ~ BLOCK10 使用 RS (44, 32) 编码方式, 最多支持自动校正 6 个字节。本文 RS (44, 32) 使用的本源多项式为  $p(x) = x^8 + x^4 + x^3 + x^2 + 1$ 。



图 4-1. 移位寄存器电路图 (前 32 字节)



图 4-2. 移位寄存器电路图 (后 12 字节)

如图 4-1 和 4-2 所示, 软件对 32 字节参数进行 RS (44, 32) 编码处理, 将 32 字节数据处理为 44 字节, 其中:

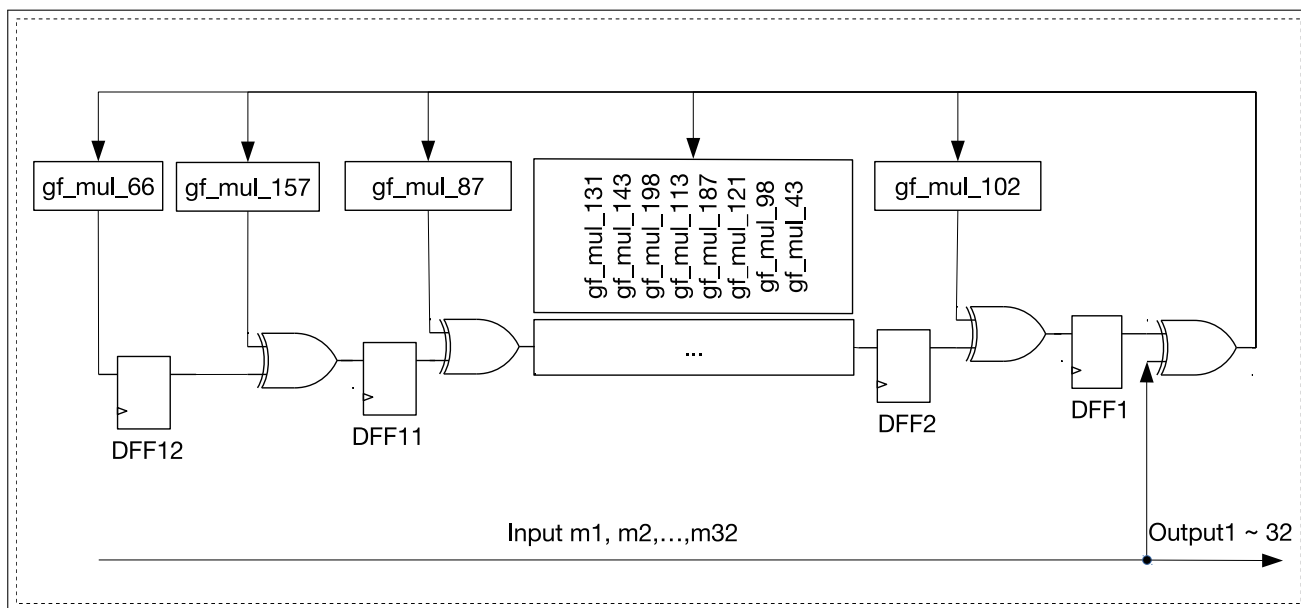
- 字节 [0:31] 为数据本身
- 字节 [32:43] 为储存在 8 位触发器 DFF1, DFF2, ..., DFF12 中的奇偶校验字节 (gf\_mul\_n 为  $GF(2^8)$  域中某一字节数据与元素  $\alpha^n$  相乘的结果, n 为整数)

然后, 硬件将这 44 字节数据一起烧入 eFuse。eFuse 控制器会在读 eFuse 的过程中自动完成解码和自动校正。

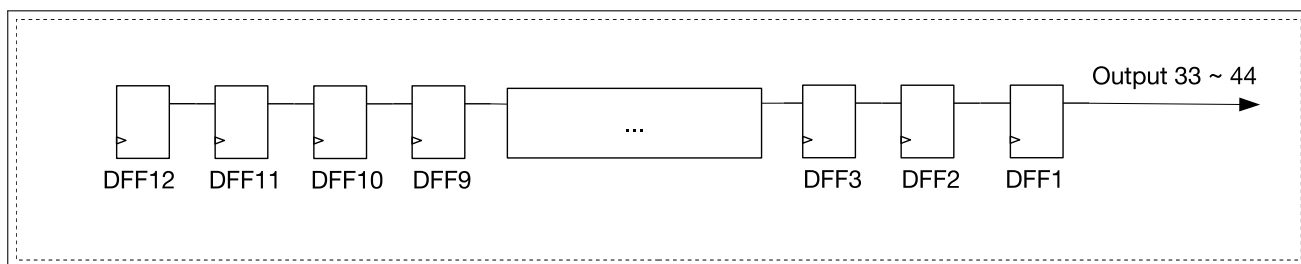
由于 RS 校验码是在整个 256 位的 eFuse block 上生成的, 因此每个 block 只能写入一次。

### 4.3.2 烧写参数

烧写 eFuse 参数时, 需要按块烧写。BLOCK0 ~ BLOCK10 共用同一段地址来存储即将烧写的参数。通过配置 EFUSE\_BLK\_NUM 参数表明当前需要烧写的是哪一个块。

#### 烧写 BLOCK0

当 EFUSE\_BLK\_NUM = 0 时, 烧写 BLOCK0。EFUSE\_PGM\_DATA0\_REG 寄存器存储着 EFUSE\_WR\_DIS。EFUSE\_PGM\_DATA1\_REG ~ EFUSE\_PGM\_DATA5\_REG 用来存储即将烧写的参数的有效信息,

其中 9 位为用户可读但对用户没有意义的有效信息，必须写入 0，对应位置为：

- EFUSE\_PGM\_DATA1\_REG[24:21]
- EFUSE\_PGM\_DATA1\_REG[31:27]

EFUSE\_PGM\_DATA6\_REG ~ EFUSE\_PGM\_DATA7\_REG 以及

EFUSE\_PGM\_CHECK\_VALUE0\_REG ~ EFUSE\_PGM\_CHECK\_VALUE2\_REG 中的数据不影响 BLOCK0 的烧写。

### 烧写 BLOCK1

当 EFUSE\_BLK\_NUM = 1 时，EFUSE\_PGM\_DATA0\_REG ~ EFUSE\_PGM\_DATA5\_REG 存储着 BLOCK1 即将烧写的参数，EFUSE\_PGM\_CHECK\_VALUE0\_REG ~ EFUSE\_PGM\_CHECK\_VALUE2\_REG 中存储着对应的 RS 校验码。EFUSE\_PGM\_DATA6\_REG ~ EFUSE\_PGM\_DATA7\_REG 中的数据不影响 BLOCK1 的烧写。软件计算 BLOCK1 的 RS 校验码时，应该视这 8 个字节的数据为 0。

### 烧写 BLOCK2 ~ 10

当 EFUSE\_BLK\_NUM = 2 ~ 10 时，EFUSE\_PGM\_DATA0\_REG ~ EFUSE\_PGM\_DATA7\_REG 存储着即将烧写的参数，EFUSE\_PGM\_CHECK\_VALUE0\_REG ~ EFUSE\_PGM\_CHECK\_VALUE2\_REG 中存储着对应的 RS 校验码。

### 烧写流程

烧写参数的流程如下：

1. 配置 EFUSE\_BLK\_NUM 参数，决定烧写哪一个块。
2. 将需要烧写的参数填写到寄存器 EFUSE\_PGM\_DATA0\_REG ~ EFUSE\_PGM\_DATA7\_REG 和 EFUSE\_PGM\_CHECK\_VALUE0\_REG ~ EFUSE\_PGM\_CHECK\_VALUE2\_REG 中。
3. 确保 eFuse 烧写电压 VDDQ 的配置正确，具体请参考章节 4.3.4。
4. 配置寄存器 EFUSE\_CONF\_REG 的 EFUSE\_OP\_CODE 位域为 0x5A5A。
5. 配置寄存器 EFUSE\_CMD\_REG 的 EFUSE\_PGM\_CMD 位域为 1。
6. 轮询寄存器 EFUSE\_CMD\_REG 直到其为 0x0，或者等待烧写完成中断产生。识别烧写/读取完成中断产生的方法详见章节 4.3.3 最后的说明。
7. 将 EFUSE\_PGM\_DATA0\_REG ~ EFUSE\_PGM\_DATA7\_REG 和 EFUSE\_PGM\_CHECK\_VALUE0\_REG ~ EFUSE\_PGM\_CHECK\_VALUE2\_REG 中写入的参数清零。
8. 执行更新 eFuse 读寄存器操作使写入的新值生效，具体请参考章节 4.3.3。
9. 检查错误寄存器内容。若读取错误寄存器内数值不为 0，需要再次执行上述步骤 1 ~ 7 重新烧写一次。解决烧写不充分导致错误寄存器内数值不为 0 的问题，对于不同的 eFuse 块，需要检查的错误寄存器如下。
  - BLOCK0: EFUSE\_RD\_REPEAT\_ERRO\_REG ~ EFUSE\_RD\_REPEAT\_ERR4\_REG
  - BLOCK1: EFUSE\_RD\_RS\_ERRO\_REG[2:0], EFUSE\_RD\_RS\_ERRO\_REG[7]
  - BLOCK2: EFUSE\_RD\_RS\_ERRO\_REG[6:4], EFUSE\_RD\_RS\_ERRO\_REG[11]
  - BLOCK3: EFUSE\_RD\_RS\_ERRO\_REG[10:8], EFUSE\_RD\_RS\_ERRO\_REG[15]
  - BLOCK4: EFUSE\_RD\_RS\_ERRO\_REG[14:12], EFUSE\_RD\_RS\_ERRO\_REG[19]
  - BLOCK5: EFUSE\_RD\_RS\_ERRO\_REG[18:16], EFUSE\_RD\_RS\_ERRO\_REG[23]
  - BLOCK6: EFUSE\_RD\_RS\_ERRO\_REG[22:20], EFUSE\_RD\_RS\_ERRO\_REG[27]



- BLOCK7: EFUSE\_RD\_RS\_ERRO\_REG[26:24], EFUSE\_RD\_RS\_ERRO\_REG[31]
- BLOCK8: EFUSE\_RD\_RS\_ERRO\_REG[30:28], EFUSE\_RD\_RS\_ERR1\_REG[3]
- BLOCK9: EFUSE\_RD\_RS\_ERR1\_REG[2:0], EFUSE\_RD\_RS\_ERR1\_REG[2:0][7]
- BLOCK10: EFUSE\_RD\_RS\_ERR1\_REG[2:0][6:4]

### 限制

BLOCK0 中不同的参数,甚至对于同一个参数中的不同位可以在多次烧写中分别完成。但是并不推荐这样做,而是建议尽量减少烧写次数。我们建议对于某个参数中的所有需要烧写的位都在一次烧写中完成。并且当 EFUSE\_WR\_DIS 的某个位管理的所有参数都烧写之后,就立即烧写 EFUSE\_WR\_DIS 的这个位。甚至可以在同一次烧写中既烧写 EFUSE\_WR\_DIS 的某个位管理的所有参数,同时也烧写 EFUSE\_WR\_DIS 的这个位。另外严禁对已经烧写了的位重复烧写,否则将发生烧写错误。

BLOCK1 中数据信息在出厂时已经烧写完毕,不允许再次烧写。

BLOCK2 ~ 10 中每一个 BLOCK 都只能烧写一次,不允许重复烧写。

### 4.3.3 用户读取参数

用户不能直接读取 eFuse 中烧写的信息内容。eFuse 控制器能够将烧写的信息读取到对应的地址段的寄存器内,用户再通过读取以 EFUSE\_RD\_ 开始的寄存器来获取 eFuse 信息。下表 4-4 列出了读取数据的寄存器名称以及对应烧写时的烧写寄存器名称。

表 4-4. 用户读取寄存器信息

BLOCK	读寄存器	烧写寄存器
0	EFUSE_RD_WR_DIS_REG	EFUSE_PGM_DATA0_REG
0	EFUSE_RD_REPEAT_DATA0 ~ 4_REG	EFUSE_PGM_DATA1 ~ 5_REG
1	EFUSE_RD_MAC_SPI_SYS_0 ~ 5_REG	EFUSE_PGM_DATA0 ~ 5_REG
2	EFUSE_RD_SYS_PART1_0 ~ 7_REG	EFUSE_PGM_DATA0 ~ 7_REG
3	EFUSE_RD_USR_DATA0 ~ 7_REG	EFUSE_PGM_DATA0 ~ 7_REG
4-9	EFUSE_RD_KEY <sub>n</sub> _DATA0 ~ 7_REG (n: 0 ~ 5)	EFUSE_PGM_DATA0 ~ 7_REG
10	EFUSE_RD_SYS_PART2_0 ~ 7_REG	EFUSE_PGM_DATA0 ~ 7_REG

### 更新 eFuse 读寄存器

eFuse 控制器读取内部 eFuse 来更新相应寄存器的数据。读取操作在系统复位时进行,也可以根据需要由用户手动触发(例如在需要读取新烧写 eFuse 中的数据内容时)。用户触发 eFuse 读取操作的流程如下:

1. 配置寄存器 EFUSE\_CONF\_REG 的 EFUSE\_OP\_CODE 位域为 0x5AA5。
2. 配置寄存器 EFUSE\_CMD\_REG 的 EFUSE\_READ\_CMD 位域为 1。
3. 轮询寄存器 EFUSE\_CMD\_REG 直到其为 0x0, 或者等待 read\_done interrupt (读取完成中断) 产生, 识别烧写/读取完成中断产生的方法详见下方说明。
4. 用户从 eFuse 存储器中读取参数的值。

eFuse 读寄存器中的数值将一直保持到下一次执行更新 eFuse 读操作。

### 烧写错误检测

烧写错误记录寄存器允许用户检测 eFuse 参数的备份是否有不一致的错误。

EFUSE\_RD\_REPEAT\_ERROR ~ 3\_REG 寄存器用于指示 BLOCK0 中除了 EFUSE\_WR\_DIS 外的其他参数的烧写是否出错（对应位为 1 代表烧写出错，此位作废；为 0 代表烧写正确）。

EFUSE\_RD\_RS\_ERROR ~ 1\_REG 寄存器记录 eFuse 读 BLOCK1 ~ BLOCK10 过程中，纠错的字节数目以及 RS 解码是否失败的信息。

每次更新 eFuse 读寄存器操作完成之后，上述寄存器内的数值都会被更新。

### 识别烧写/读取操作完成

识别烧写/读取操作完成的方法如下。位 1 对应烧写操作，位 0 对应读取操作。

- 方法 1:
  1. 轮询寄存器 EFUSE\_INT\_RAW\_REG 的位 1/0，直到位 1/0 为 1，表示烧写/读取操作完成。
- 方法 2:
  1. 将寄存器 EFUSE\_INT\_ENA\_REG 的位 1/0 置 1，使 eFuse 控制器能够产生烧写/读取完成中断。
  2. 配置中断矩阵使 CPU 能够响应 eFuse 的中断信号，可参见 8 中断矩阵 (INTERRUPT)。
  3. 等待烧写/读取完成中断产生。
  4. 对寄存器 EFUSE\_INT\_CLR\_REG 的位 1/0 置 1 以清除烧写/读取完成中断。

### 注意事项

在 eFuse 控制器执行寄存器更新操作过程中，会复用 EFUSE\_PGM\_DATA<sub>n</sub>\_REG (n=0, 1, ...,7) 寄存器的存储空间，所以在启动 eFuse 控制器更新寄存器之前，不要将有意义的数据写入上述寄存器中。

芯片启动过程中，eFuse 控制器会自动更新 eFuse 数据到用户可访问的寄存器。用户可以通过读取相应的寄存器获取 eFuse 内烧写的数据。因此，用户无需再驱动 eFuse 控制器执行读更新操作。

### 4.3.4 eFuse VDDQ 时序

eFuse 控制器工作在 20 MHz 时钟频率下，其烧写电压 VDDQ 的配置参数需要满足以下条件：

- EFUSE\_DAC\_NUM (烧写电压上升周期数)，默认烧写电压为 2.5 V，每个上升周期增加 0.01 V，该参数对应的默认值为 255；
- EFUSE\_DAC\_CLK\_DIV (烧写电压时钟分频系数)，要求烧写电压时钟周期大于 1 μs；
- EFUSE\_PWR\_ON\_NUM (eFuse 烧写电压上电等待时间)，要求该等待时间结束后烧写电压已稳定，即要求配置数值大于 EFUSE\_DAC\_CLK\_DIV \* EFUSE\_DAC\_NUM；
- EFUSE\_PWR\_OFF\_NUM (烧写电压掉电等待时间)，要求该时间大于 10 μs；

表 4-5. VDDQ 默认时序参数配置

EFUSE_DAC_NUM	EFUSE_DAC_CLK_DIV	EFUSE_PWR_ON_NUM	EFUSE_PWR_OFF_NUM
0xFF	0x28	0x3000	0x190

### 4.3.5 硬件模块使用参数

硬件模块使用参数是通过电路连接实现的，用户无法干预这个过程。硬件使用的参数为表 4-1 和 4-3 “硬件使用”一栏中标记为“Y”的参数。

### 4.3.6 中断

- 烧写完成中断: 当 eFuse 烧写完成后, 此中断被触发。如果要启动该中断信号, 需将寄存器 EFUSE\_INT\_ENA\_REG 的 EFUSE\_PGM\_DONE\_INT\_ENA 域置 1。
- 读取完成中断: 当 eFuse 读取完成后, 此中断被触发。如果要启动该中断信号, 需将寄存器 EFUSE\_INT\_ENA\_REG 的 EFUSE\_READ\_DONE\_INT\_ENA 域置 1。

## 4.4 寄存器列表

本小节的所有地址均为相对于 eFuse 控制器基地址的地址偏移量（相对地址），具体基地址请见章节 3 系统和存储器中的表 3-3。

请查看章节 寄存器的访问类型，了解“访问”列缩写的含义。

07

名称	描述	地址	访问
<b>烧写数据寄存器</b>			
EFUSE_PGM_DATA0_REG	存放待烧写数据的第 0 个寄存器内容	0x0000	R/W
EFUSE_PGM_DATA1_REG	存放待烧写数据的第 1 个寄存器内容	0x0004	R/W
EFUSE_PGM_DATA2_REG	存放待烧写数据的第 2 个寄存器内容	0x0008	R/W
EFUSE_PGM_DATA3_REG	存放待烧写数据的第 3 个寄存器内容	0x000C	R/W
EFUSE_PGM_DATA4_REG	存放待烧写数据的第 4 个寄存器内容	0x0010	R/W
EFUSE_PGM_DATA5_REG	存放待烧写数据的第 5 个寄存器内容	0x0014	R/W
EFUSE_PGM_DATA6_REG	存放待烧写数据的第 6 个寄存器内容	0x0018	R/W
EFUSE_PGM_DATA7_REG	存放待烧写数据的第 7 个寄存器内容	0x001C	R/W
EFUSE_PGM_CHECK_VALUE0_REG	存放待烧写 RS 代码的第 0 个寄存器数据	0x0020	R/W
EFUSE_PGM_CHECK_VALUE1_REG	存放待烧写 RS 代码的第 1 个寄存器数据	0x0024	R/W
EFUSE_PGM_CHECK_VALUE2_REG	存放待烧写 RS 代码的第 2 个寄存器数据	0x0028	R/W
<b>读取数据寄存器</b>			
EFUSE_RD_WR_DIS_REG	BLOCK0 的第 0 个寄存器内容	0x002C	RO
EFUSE_RD_REPEAT_DATA0_REG	BLOCK0 的第 1 个寄存器内容	0x0030	RO
EFUSE_RD_REPEAT_DATA1_REG	BLOCK0 的第 2 个寄存器内容	0x0034	RO
EFUSE_RD_REPEAT_DATA2_REG	BLOCK0 的第 3 个寄存器内容	0x0038	RO
EFUSE_RD_REPEAT_DATA3_REG	BLOCK0 的第 4 个寄存器内容	0x003C	RO
EFUSE_RD_REPEAT_DATA4_REG	BLOCK0 的第 5 个寄存器内容	0x0040	RO
EFUSE_RD_MAC_SPI_SYS_0_REG	BLOCK1 的第 0 个寄存器内容	0x0044	RO
EFUSE_RD_MAC_SPI_SYS_1_REG	BLOCK1 的第 1 个寄存器内容	0x0048	RO
EFUSE_RD_MAC_SPI_SYS_2_REG	BLOCK1 的第 2 个寄存器内容	0x004C	RO
EFUSE_RD_MAC_SPI_SYS_3_REG	BLOCK1 的第 3 个寄存器内容	0x0050	RO
EFUSE_RD_MAC_SPI_SYS_4_REG	BLOCK1 的第 4 个寄存器内容	0x0054	RO
EFUSE_RD_MAC_SPI_SYS_5_REG	BLOCK1 的第 5 个寄存器内容	0x0058	RO
EFUSE_RD_SYS_PART1_DATA0_REG	BLOCK2 (system) 的第 0 个寄存器内容	0x005C	RO
EFUSE_RD_SYS_PART1_DATA1_REG	BLOCK2 (system) 的第 1 个寄存器内容	0x0060	RO
EFUSE_RD_SYS_PART1_DATA2_REG	BLOCK2 (system) 的第 2 个寄存器内容	0x0064	RO
EFUSE_RD_SYS_PART1_DATA3_REG	BLOCK2 (system) 的第 3 个寄存器内容	0x0068	RO
EFUSE_RD_SYS_PART1_DATA4_REG	BLOCK2 (system) 的第 4 个寄存器内容	0x006C	RO
EFUSE_RD_SYS_PART1_DATA5_REG	BLOCK2 (system) 的第 5 个寄存器内容	0x0070	RO
EFUSE_RD_SYS_PART1_DATA6_REG	BLOCK2 (system) 的第 6 个寄存器内容	0x0074	RO
EFUSE_RD_SYS_PART1_DATA7_REG	BLOCK2 (system) 的第 7 个寄存器内容	0x0078	RO
EFUSE_RD_USR_DATA0_REG	BLOCK3 (user) 的第 0 个寄存器内容	0x007C	RO
EFUSE_RD_USR_DATA1_REG	BLOCK3 (user) 的第 1 个寄存器内容	0x0080	RO
EFUSE_RD_USR_DATA2_REG	BLOCK3 (user) 的第 2 个寄存器内容	0x0084	RO
EFUSE_RD_USR_DATA3_REG	BLOCK3 (user) 的第 3 个寄存器内容	0x0088	RO

名称	描述	地址	访问
EFUSE_RD_USR_DATA4_REG	BLOCK3 (user) 的第 4 个寄存器内容	0x008C	RO
EFUSE_RD_USR_DATA5_REG	BLOCK3 (user) 的第 5 个寄存器内容	0x0090	RO
EFUSE_RD_USR_DATA6_REG	BLOCK3 (user) 的第 6 个寄存器内容	0x0094	RO
EFUSE_RD_USR_DATA7_REG	BLOCK3 (user) 的第 7 个寄存器内容	0x0098	RO
EFUSE_RD_KEY0_DATA0_REG	BLOCK4 (KEY0) 的第 0 个寄存器内容	0x009C	RO
EFUSE_RD_KEY0_DATA1_REG	BLOCK4 (KEY0) 的第 1 个寄存器内容	0x00A0	RO
EFUSE_RD_KEY0_DATA2_REG	BLOCK4 (KEY0) 的第 2 个寄存器内容	0x00A4	RO
EFUSE_RD_KEY0_DATA3_REG	BLOCK4 (KEY0) 的第 3 个寄存器内容	0x00A8	RO
EFUSE_RD_KEY0_DATA4_REG	BLOCK4 (KEY0) 的第 4 个寄存器内容	0x00AC	RO
EFUSE_RD_KEY0_DATA5_REG	BLOCK4 (KEY0) 的第 5 个寄存器内容	0x00B0	RO
EFUSE_RD_KEY0_DATA6_REG	BLOCK4 (KEY0) 的第 6 个寄存器内容	0x00B4	RO
EFUSE_RD_KEY0_DATA7_REG	BLOCK4 (KEY0) 的第 7 个寄存器内容	0x00B8	RO
EFUSE_RD_KEY1_DATA0_REG	BLOCK5 (KEY1) 的第 0 个寄存器内容	0x00BC	RO
EFUSE_RD_KEY1_DATA1_REG	BLOCK5 (KEY1) 的第 1 个寄存器内容	0x00C0	RO
EFUSE_RD_KEY1_DATA2_REG	BLOCK5 (KEY1) 的第 2 个寄存器内容	0x00C4	RO
EFUSE_RD_KEY1_DATA3_REG	BLOCK5 (KEY1) 的第 3 个寄存器内容	0x00C8	RO
EFUSE_RD_KEY1_DATA4_REG	BLOCK5 (KEY1) 的第 4 个寄存器内容	0x00CC	RO
EFUSE_RD_KEY1_DATA5_REG	BLOCK5 (KEY1) 的第 5 个寄存器内容	0x00D0	RO
EFUSE_RD_KEY1_DATA6_REG	BLOCK5 (KEY1) 的第 6 个寄存器内容	0x00D4	RO
EFUSE_RD_KEY1_DATA7_REG	BLOCK5 (KEY1) 的第 7 个寄存器内容	0x00D8	RO
EFUSE_RD_KEY2_DATA0_REG	BLOCK6 (KEY2) 的第 0 个寄存器内容	0x00DC	RO
EFUSE_RD_KEY2_DATA1_REG	BLOCK6 (KEY2) 的第 1 个寄存器内容	0x00E0	RO
EFUSE_RD_KEY2_DATA2_REG	BLOCK6 (KEY2) 的第 2 个寄存器内容	0x00E4	RO
EFUSE_RD_KEY2_DATA3_REG	BLOCK6 (KEY2) 的第 3 个寄存器内容	0x00E8	RO
EFUSE_RD_KEY2_DATA4_REG	BLOCK6 (KEY2) 的第 4 个寄存器内容	0x00EC	RO
EFUSE_RD_KEY2_DATA5_REG	BLOCK6 (KEY2) 的第 5 个寄存器内容	0x00F0	RO
EFUSE_RD_KEY2_DATA6_REG	BLOCK6 (KEY2) 的第 6 个寄存器内容	0x00F4	RO
EFUSE_RD_KEY2_DATA7_REG	BLOCK6 (KEY2) 的第 7 个寄存器内容	0x00F8	RO
EFUSE_RD_KEY3_DATA0_REG	BLOCK7 (KEY3) 的第 0 个寄存器内容	0x00FC	RO
EFUSE_RD_KEY3_DATA1_REG	BLOCK7 (KEY3) 的第 1 个寄存器内容	0x0100	RO
EFUSE_RD_KEY3_DATA2_REG	BLOCK7 (KEY3) 的第 2 个寄存器内容	0x0104	RO
EFUSE_RD_KEY3_DATA3_REG	BLOCK7 (KEY3) 的第 3 个寄存器内容	0x0108	RO
EFUSE_RD_KEY3_DATA4_REG	BLOCK7 (KEY3) 的第 4 个寄存器内容	0x010C	RO
EFUSE_RD_KEY3_DATA5_REG	BLOCK7 (KEY3) 的第 5 个寄存器内容	0x0110	RO
EFUSE_RD_KEY3_DATA6_REG	BLOCK7 (KEY3) 的第 6 个寄存器内容	0x0114	RO
EFUSE_RD_KEY3_DATA7_REG	BLOCK7 (KEY3) 的第 7 个寄存器内容	0x0118	RO
EFUSE_RD_KEY4_DATA0_REG	BLOCK8 (KEY4) 的第 0 个寄存器内容	0x011C	RO
EFUSE_RD_KEY4_DATA1_REG	BLOCK8 (KEY4) 的第 1 个寄存器内容	0x0120	RO
EFUSE_RD_KEY4_DATA2_REG	BLOCK8 (KEY4) 的第 2 个寄存器内容	0x0124	RO
EFUSE_RD_KEY4_DATA3_REG	BLOCK8 (KEY4) 的第 3 个寄存器内容	0x0128	RO
EFUSE_RD_KEY4_DATA4_REG	BLOCK8 (KEY4) 的第 4 个寄存器内容	0x012C	RO
EFUSE_RD_KEY4_DATA5_REG	BLOCK8 (KEY4) 的第 5 个寄存器内容	0x0130	RO
EFUSE_RD_KEY4_DATA6_REG	BLOCK8 (KEY4) 的第 6 个寄存器内容	0x0134	RO

名称	描述	地址	访问
EFUSE_RD_KEY4_DATA7_REG	BLOCK8 (KEY4) 的第 7 个寄存器内容	0x0138	RO
EFUSE_RD_KEY5_DATA0_REG	BLOCK9 (KEY5) 的第 0 个寄存器内容	0x013C	RO
EFUSE_RD_KEY5_DATA1_REG	BLOCK9 (KEY5) 的第 1 个寄存器内容	0x0140	RO
EFUSE_RD_KEY5_DATA2_REG	BLOCK9 (KEY5) 的第 2 个寄存器内容	0x0144	RO
EFUSE_RD_KEY5_DATA3_REG	BLOCK9 (KEY5) 的第 3 个寄存器内容	0x0148	RO
EFUSE_RD_KEY5_DATA4_REG	BLOCK9 (KEY5) 的第 4 个寄存器内容	0x014C	RO
EFUSE_RD_KEY5_DATA5_REG	BLOCK9 (KEY5) 的第 5 个寄存器内容	0x0150	RO
EFUSE_RD_KEY5_DATA6_REG	BLOCK9 (KEY5) 的第 6 个寄存器内容	0x0154	RO
EFUSE_RD_KEY5_DATA7_REG	BLOCK9 (KEY5) 的第 7 个寄存器内容	0x0158	RO
EFUSE_RD_SYS_PART2_DATA0_REG	BLOCK10 (system) 的第 0 个寄存器内容	0x015C	RO
EFUSE_RD_SYS_PART2_DATA1_REG	BLOCK10 (system) 的第 1 个寄存器内容	0x0160	RO
EFUSE_RD_SYS_PART2_DATA2_REG	BLOCK10 (system) 的第 2 个寄存器内容	0x0164	RO
EFUSE_RD_SYS_PART2_DATA3_REG	BLOCK10 (system) 的第 3 个寄存器内容	0x0168	RO
EFUSE_RD_SYS_PART2_DATA4_REG	BLOCK10 (system) 的第 4 个寄存器内容	0x016C	RO
EFUSE_RD_SYS_PART2_DATA5_REG	BLOCK10 (system) 的第 5 个寄存器内容	0x0170	RO
EFUSE_RD_SYS_PART2_DATA6_REG	BLOCK10 (system) 的第 6 个寄存器内容	0x0174	RO
EFUSE_RD_SYS_PART2_DATA7_REG	BLOCK10 (system) 的第 7 个寄存器内容	0x0178	RO
<b>报告寄存器</b>			
EFUSE_RD_REPEAT_ERRO_REG	BLOCK0 参数烧写错误记录第 0 个寄存器	0x017C	RO
EFUSE_RD_REPEAT_ERR1_REG	BLOCK0 参数烧写错误记录第 1 个寄存器	0x0180	RO
EFUSE_RD_REPEAT_ERR2_REG	BLOCK0 参数烧写错误记录第 2 个寄存器	0x0184	RO
EFUSE_RD_REPEAT_ERR3_REG	BLOCK0 参数烧写错误记录第 3 个寄存器	0x0188	RO
EFUSE_RD_REPEAT_ERR4_REG	BLOCK0 参数烧写错误记录第 4 个寄存器	0x0190	RO
EFUSE_RD_RS_ERRO_REG	记录 BLOCK1 ~ 10 参数烧写错误信息的第 0 个寄存器	0x01C0	RO
EFUSE_RD_RS_ERR1_REG	记录 BLOCK1 ~ 10 参数烧写错误信息的第 1 个寄存器	0x01C4	RO
<b>配置寄存器</b>			
EFUSE_CLK_REG	eFuse 时钟配置寄存器	0x01C8	R/W
EFUSE_CONF_REG	eFuse 运行模式配置寄存器	0x01CC	R/W
EFUSE_CMD_REG	eFuse 指令寄存器	0x01D4	varies
EFUSE_DAC_CONF_REG	eFuse 烧写电压控制寄存器	0x01E8	R/W
EFUSE_RD_TIM_CONF_REG	eFuse 读取时序参数配置寄存器	0x01EC	R/W
EFUSE_WR_TIM_CONF1_REG	eFuse 烧写时序参数第 1 个配置寄存器	0x01F4	R/W
EFUSE_WR_TIM_CONF2_REG	eFuse 烧写时序参数第 2 个配置寄存器	0x01F8	R/W
<b>状态寄存器</b>			
EFUSE_STATUS_REG	eFuse 状态寄存器	0x01D0	RO
<b>中断寄存器</b>			
EFUSE_INT_RAW_REG	eFuse 原始中断寄存器	0x01D8	R/ WC/ SS
EFUSE_INT_ST_REG	eFuse 中断状态寄存器	0x01DC	RO
EFUSE_INT_ENA_REG	eFuse 中断使能寄存器	0x01E0	R/W

名称	描述	地址	访问
<a href="#">EFUSE_INT_CLR_REG</a>	eFuse 中断清除寄存器	0x01E4	WO
<b>版本寄存器</b>			
<a href="#">EFUSE_DATE_REG</a>	版本控制寄存器	0x01FC	R/W

## 4.5 寄存器

本小节的所有地址均为相对于 eFuse 控制器基地址的地址偏移量（相对地址），具体基地址请见章节 3 系统和存储器中的表 3-3。

Register 4.1. EFUSE\_PGM\_DATA0\_REG (0x0000)

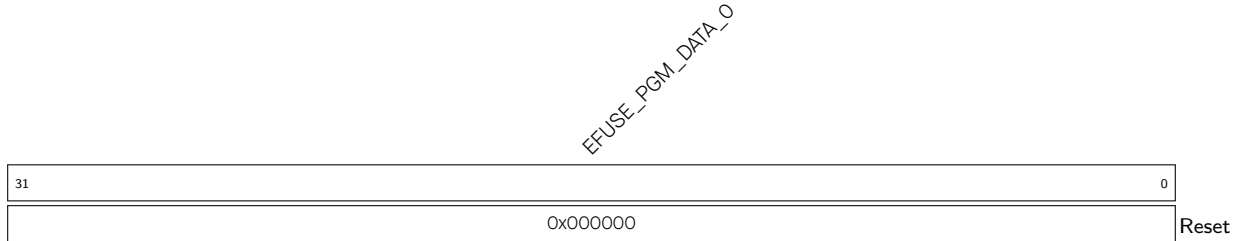

EFUSE\_PGM\_DATA\_0 存放待烧写数据的第 0 个 32 位数据内容。(R/W)

Register 4.2. EFUSE\_PGM\_DATA1\_REG (0x0004)

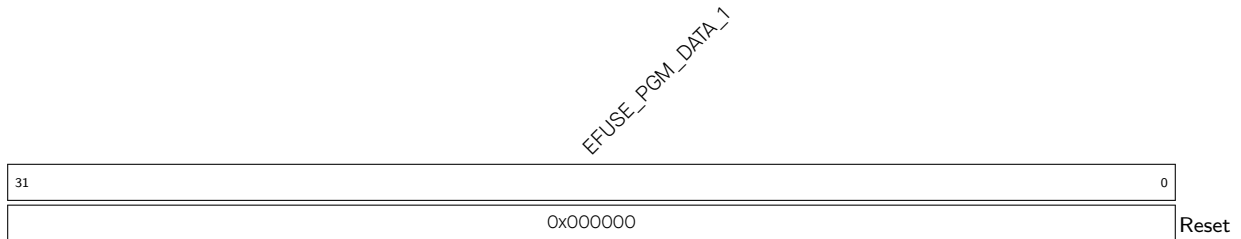

EFUSE\_PGM\_DATA\_1 存放待烧写数据的第 1 个 32 位数据内容。(R/W)

Register 4.3. EFUSE\_PGM\_DATA2\_REG (0x0008)

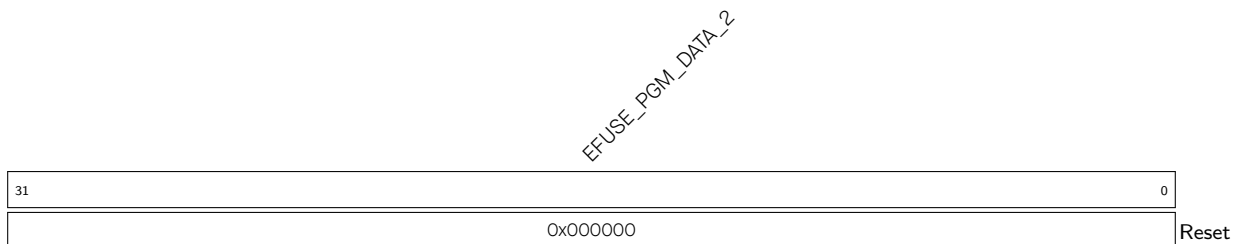

EFUSE\_PGM\_DATA\_2 存放待烧写数据的第 2 个 32 位数据内容。(R/W)



## Register 4.4. EFUSE\_PGM\_DATA3\_REG (0x000C)

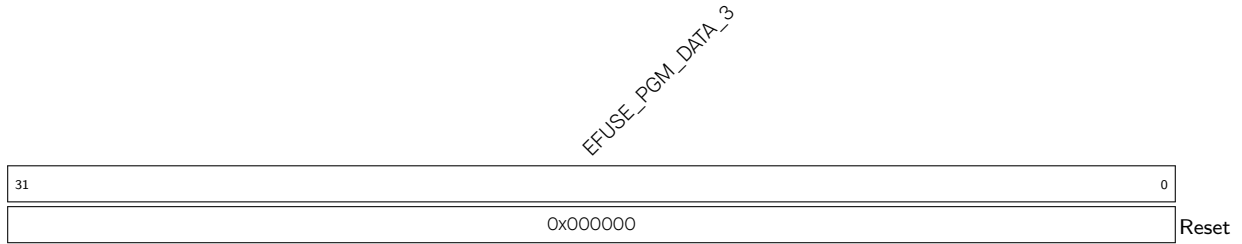

EFUSE\_PGM\_DATA\_3 存放待烧写数据的第 3 个 32 位数据内容。(R/W)

## Register 4.5. EFUSE\_PGM\_DATA4\_REG (0x0010)

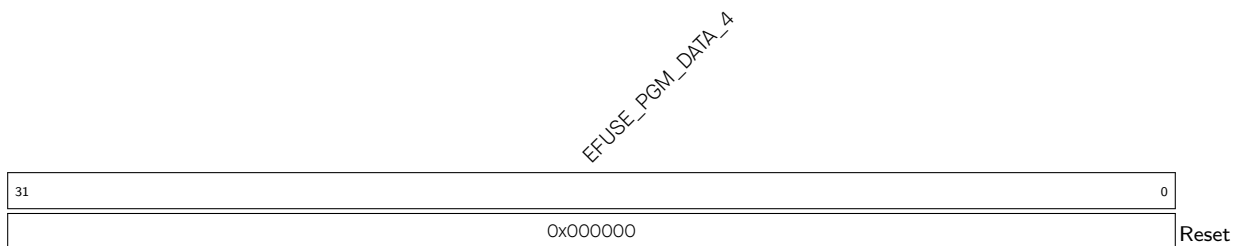

EFUSE\_PGM\_DATA\_4 存放待烧写数据的第 4 个 32 位数据内容。(R/W)

## Register 4.6. EFUSE\_PGM\_DATA5\_REG (0x0014)

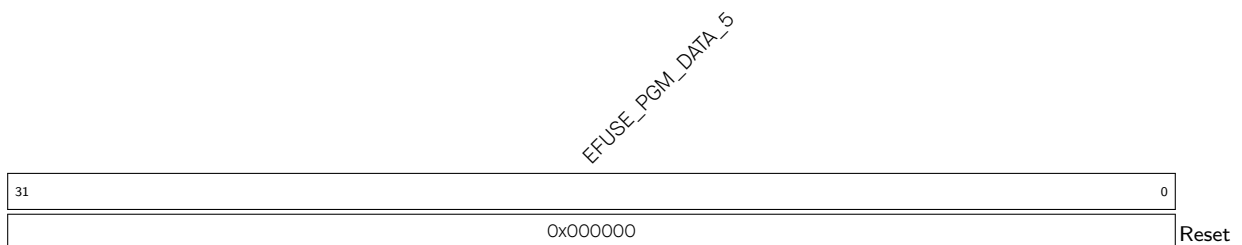

EFUSE\_PGM\_DATA\_5 存放待烧写数据的第 5 个 32 位数据内容。(R/W)

## Register 4.7. EFUSE\_PGM\_DATA6\_REG (0x0018)

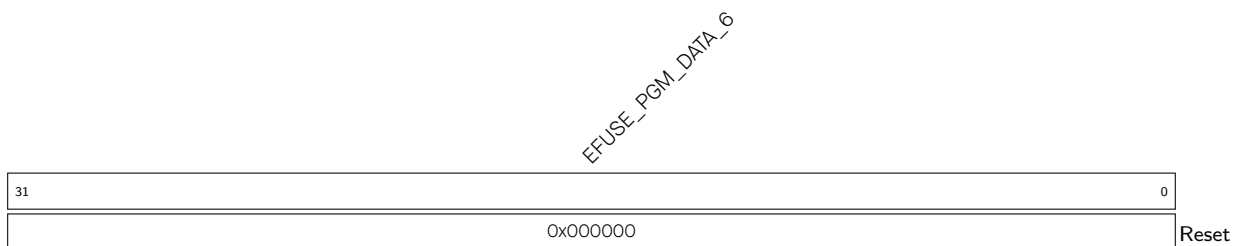

EFUSE\_PGM\_DATA\_6 存放待烧写数据的第 6 个 32 位数据内容。(R/W)

Register 4.8. EFUSE\_PGM\_DATA7\_REG (0x001C)

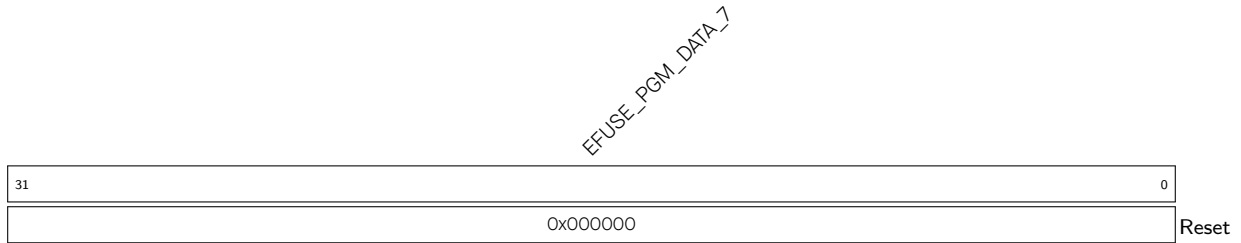

EFUSE\_PGM\_DATA\_7 存放待烧写数据的第 7 个 32 位数据内容。(R/W)

Register 4.9. EFUSE\_PGM\_CHECK\_VALUE0\_REG (0x0020)

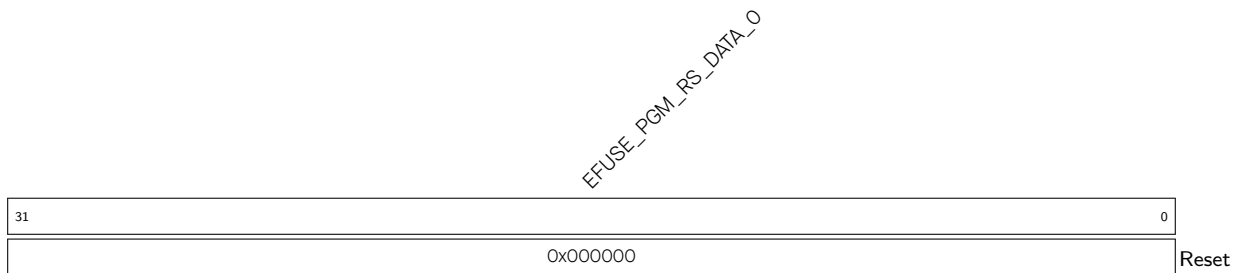

EFUSE\_PGM\_RS\_DATA\_0 存放待烧写 RS 代码的第 0 个 32 位数据内容。(R/W)

Register 4.10. EFUSE\_PGM\_CHECK\_VALUE1\_REG (0x0024)

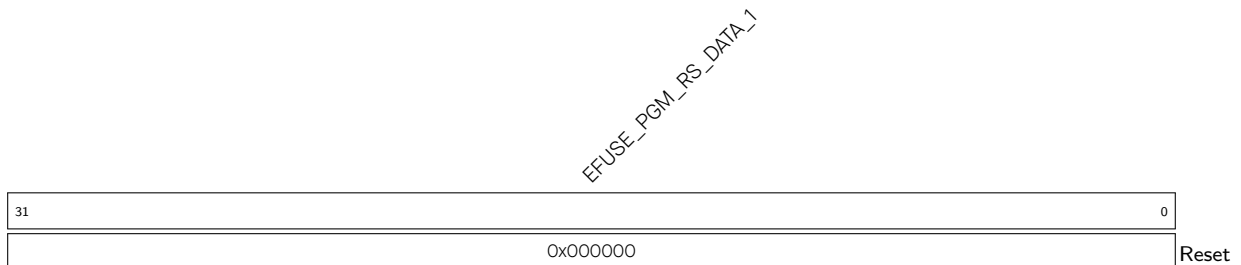

EFUSE\_PGM\_RS\_DATA\_1 存放待烧写 RS 代码的第 1 个 32 位数据内容。(R/W)

## Register 4.11. EFUSE\_PGM\_CHECK\_VALUE2\_REG (0x0028)

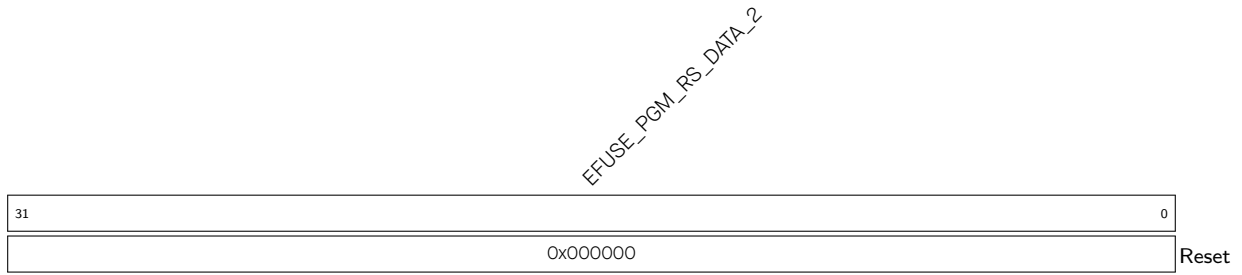

**EFUSE\_PGM\_RS\_DATA\_2** 存放待烧写 RS 代码的第 2 个 32 位数据内容。(R/W)

## Register 4.12. EFUSE\_RD\_WR\_DIS\_REG (0x002C)

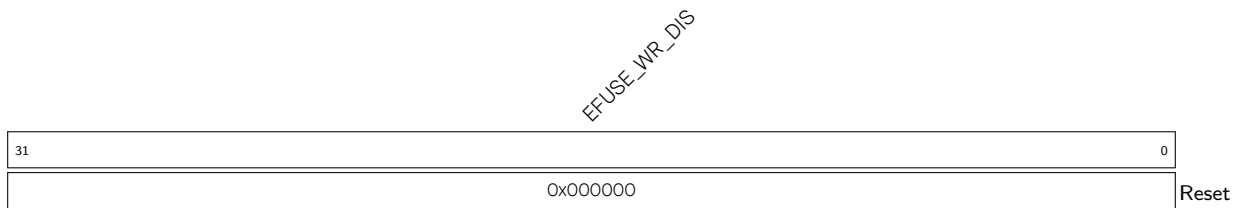

**EFUSE\_WR\_DIS** 表示是否禁用相应 eFuse 数据段的烧写。1: 禁用。0: 启用。(RO)

Register 4.13. EFUSE\_RD\_REPEAT\_DATA0\_REG (0x0030)

31	27	26	25	24	21	20	19	18	16	15	14	13	12	11	10	9	8	7	6	0
0	0	0	0	0	0	0	0	0x0	0	0	0	0	0	0	0	0	0	0	0	0x0

Reset

**EFUSE\_RD\_DIS** 表示是否禁用读取 eFuse Block4 ~ 10 的内容。1: 禁用。0: 启用。(RO)

**EFUSE\_DIS\_RTC\_RAM\_BOOT** 保留 (采用 4 备份编码)。(RO)

**EFUSE\_DIS\_ICACHE** 表示是否禁用 ICache。1: 禁用。0: 启用。(RO)

**EFUSE\_DIS\_USB\_JTAG** 表示是否使能 USB 转 JTAG 功能。1: 不使能。0: 使能。(RO)

**EFUSE\_DIS\_DOWNLOAD\_ICACHE** 表示是否在下载模式下关闭 ICache (boot\_mode[3:0] 为 0, 1, 2, 3, 6, 7)。1: 禁用。0: 启用。(RO)

**EFUSE\_DIS\_USB\_SERIAL\_JTAG** 表示是否禁用 usb\_serial\_jtag 模块。1: 不使能。0: 使能。(RO)

**EFUSE\_DIS\_FORCE\_DOWNLOAD** 表示是否禁止强制芯片进入下载模式。1: 禁用。0: 启用。(RO)

**EFUSE\_RPT4\_RESERVED6** 保留 (采用 4 备份编码)。(RO)

**EFUSE\_DIS\_TWAI** 表示是否禁用 TWAI 功能。1: 禁用。0: 启用。(RO)

**EFUSE\_JTAG\_SEL\_ENABLE** 表示是否直接使用 JTAG 功能。1: 使用。0: 禁用。(RO)

**EFUSE\_SOFT\_DIS\_JTAG** 表示是否软关断 JTAG 功能。奇数个 1: 关断。用户还可以通过 HAMC 模块再次打开 JTAG。偶数个 1: 不关断。(RO)

**EFUSE\_DIS\_PAD\_JTAG** 表示是否永久禁用 JTAG 功能。1: 禁用。0: 启用。(RO)

**EFUSE\_DIS\_DOWNLOAD\_MANUAL\_ENCRYPT** 表示是否在下 boot 模式下禁用 flash 加密功能。1: 禁用。0: 启用。(RO)

**EFUSE\_USB\_EXCHG\_PINS** 表示 USB D+ 和 D- 管脚是否交换。1: 交换。0: 不交换。(RO)

请注意: 由于设计缺陷, 该参数不会移除上拉电阻 (用于检测 USB 速度), 因而 PC 会将芯片视为低速设备, 从而停止通信。详细信息请参阅章节 [30 USB 串口/JTAG 控制器 \(USB\\_SERIAL\\_JTAG\)](#)。

**EFUSE\_VDD\_SPI\_AS\_GPIO** 表示是否将 VDD SPI 管脚用作普通 GPIO。1: 用作普通 GPIO。0: 不用作普通 GPIO。(RO)

Register 4.14. EFUSE\_RD\_REPEAT\_DATA1\_REG (0x0034)

31	28	27	24	23	22	21	20	18	17	16	15	0	
0x0	0x0	0	0	0	0x0	0x0	0x00						Reset

**EFUSE\_RPT4\_RESERVED2** 保留（采用 4 备份编码）。(RO)

**EFUSE\_WDT\_DELAY\_SEL** 表示 RTC 看门狗超时阈值。单位：慢速时钟周期。00: 40,000 个慢速时钟周期。01: 80,000 个慢速时钟周期。10: 160,000 个慢速时钟周期。11: 320,000 个慢速时钟周期。(RO)

**EFUSE\_SPI\_BOOT\_CRYPT\_CNT** 表示是否使能 SPI boot 加解密。奇数个 1: 使能；偶数个 1: 禁用。(RO)

**EFUSE\_SECURE\_BOOT\_KEY\_REVOKE0** 表示是否使能撤销第一个安全启动密钥。1: 使能。0: 不使能。(RO)

**EFUSE\_SECURE\_BOOT\_KEY\_REVOKE1** 表示是否使能撤销第二个安全启动密钥。1: 使能。0: 不使能。(RO)

**EFUSE\_SECURE\_BOOT\_KEY\_REVOKE2** 表示是否使能撤销第三个安全启动密钥。1: 使能。0: 不使能。(RO)

**EFUSE\_KEY\_PURPOSE\_0** 表示 Key0 用途。(RO)

**EFUSE\_KEY\_PURPOSE\_1** 表示 Key1 用途。(RO)

Register 4.15. EFUSE\_RD\_REPEAT\_DATA2\_REG (0x0038)

EFUSE_FLASH_TPUW		EFUSE_RPT4_RESERVED0		EFUSE_SECURE_BOOT_AGGRESSIVE_REVOKE		EFUSE_SECURE_BOOT_EN		EFUSE_RPT4_RESERVED3		EFUSE_KEY_PURPOSE_5		EFUSE_KEY_PURPOSE_4		EFUSE_KEY_PURPOSE_3		EFUSE_KEY_PURPOSE_2	
31	28	27	22	21	20	19	16	15	12	11	8	7	4	3	0		
0x0		0x0		0	0	0x0		0x0		0x0		0x0		0x0		Reset	

EFUSE\_KEY\_PURPOSE\_2 表示 Key2 用途。(RO)

EFUSE\_KEY\_PURPOSE\_3 表示 Key3 用途。(RO)

EFUSE\_KEY\_PURPOSE\_4 表示 Key4 用途。(RO)

EFUSE\_KEY\_PURPOSE\_5 表示 Key5 用途。(RO)

EFUSE\_RPT4\_RESERVED3 保留 (采用 4 备份编码)。(RO)

EFUSE\_SECURE\_BOOT\_EN 表示是否使能安全启动。1: 使能。0: 不使能。(RO)

EFUSE\_SECURE\_BOOT\_AGGRESSIVE\_REVOKE 表示是否使能密钥失效的激进策略。1: 使能。0: 不使能。(RO)

EFUSE\_RPT4\_RESERVED0 保留 (采用 4 备份编码)。(RO)

EFUSE\_FLASH\_TPUW 表示配置上电后 flash 等待时间。单位: ms。当值小于 15 时, 等待时间为配置值。当值大于等于 15 时, 等待时间固定为 30 ms。(RO)

Register 4.16. EFUSE\_RD\_REPEAT\_DATA3\_REG (0x003C)

31	30	29	14	13	12	8	7	6	5	4	3	2	1	0	
0	0		0x00	0		0		0x0	0	0	0	0	0	0	Reset

**EFUSE\_DIS\_DOWNLOAD\_MODE** 表示是否禁用下载模式 (boot\_mode[3:0] = 0, 1, 2, 3, 6, 7)。1: 禁用。0: 启用。(RO)

**EFUSE\_RPT4\_RESERVED8** 保留 (采用 4 备份编码)。(RO)

**EFUSE\_USB\_PRINT\_CHANNEL** 表示是否关闭 USB 打印。1: 关闭。0: 不关闭。(RO)

**EFUSE\_RPT4\_RESERVED7** 保留 (采用 4 备份编码)。(RO)

**EFUSE\_DIS\_USB\_SERIAL\_JTAG\_DOWNLOAD\_MODE** 表示是否禁用 USB-Serial-JTAG 下载功能。1: 禁用。0: 启用。(RO)

**EFUSE\_ENABLE\_SECURITY\_DOWNLOAD** 表示是否使能安全下载模式 (仅支持读写 flash)。1: 使能。0: 不使能。(RO)

**EFUSE\_UART\_PRINT\_CONTROL** 表示 UART boot 信息的打印方式。00: 强制使能打印。01: GPIO8 低电平复位时, 使能打印。10: GPIO8 高电平复位时, 使能打印。11: 强制关闭打印。(RO)

**EFUSE\_RPT4\_RESERVED5** 保留 (采用 4 备份编码)。(RO)

**EFUSE\_FORCE\_SEND\_RESUME** 表示是否强制 ROM 代码在 SPI 启动过程中发送恢复指令。1: 强制。0: 不强制。(RO)

**EFUSE\_SECURE\_VERSION** 表示安全版本, 用于 ESP-IDF 防回滚功能。(RO)

**EFUSE\_RPT4\_RESERVED1** 保留 (采用 4 备份编码)。(RO)

**EFUSE\_ERR\_RST\_ENABLE** 表示是否使能 BLOCK0 的错误寄存器检查。1: 使能。0: 不使能。(RO)

Register 4.17. EFUSE\_RD\_REPEAT\_DATA4\_REG (0x0040)

(reserved)								EFUSE_RPT4_RESERVED4																								
31	24	23																						0								
0 0 0 0 0 0 0 0								0x0000																								Reset

EFUSE\_RPT4\_RESERVED4 保留（采用 4 备份编码）。(RO)

Register 4.18. EFUSE\_RD\_MAC\_SPI\_SYS\_0\_REG (0x0044)

EFUSE_MAC_0																																
31																															0	
0x000000																																Reset

EFUSE\_MAC\_0 存储 MAC 地址低 32 位的内容。(RO)

Register 4.19. EFUSE\_RD\_MAC\_SPI\_SYS\_1\_REG (0x0048)

EFUSE_SPI_PAD_CONF_0																EFUSE_MAC_1																
31															16	15																0
0x00																0x00																Reset

EFUSE\_MAC\_1 存储 MAC 地址高 16 位的内容。(RO)

EFUSE\_SPI\_PAD\_CONF\_0 存储 SPI\_PAD\_CONF 第 0 部分的内容。(RO)



## Register 4.20. EFUSE\_RD\_MAC\_SPI\_SYS\_2\_REG (0x004C)

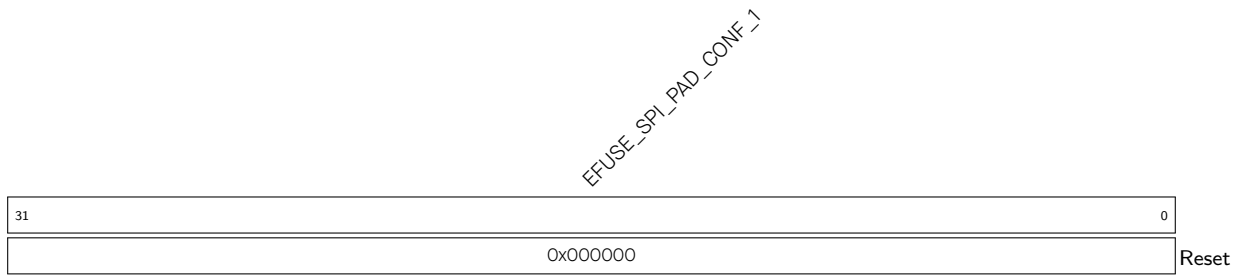

EFUSE\_SPI\_PAD\_CONF\_1 存储 SPI\_PAD\_CONF 第 1 部分的内容。(RO)

## Register 4.21. EFUSE\_RD\_MAC\_SPI\_SYS\_3\_REG (0x0050)

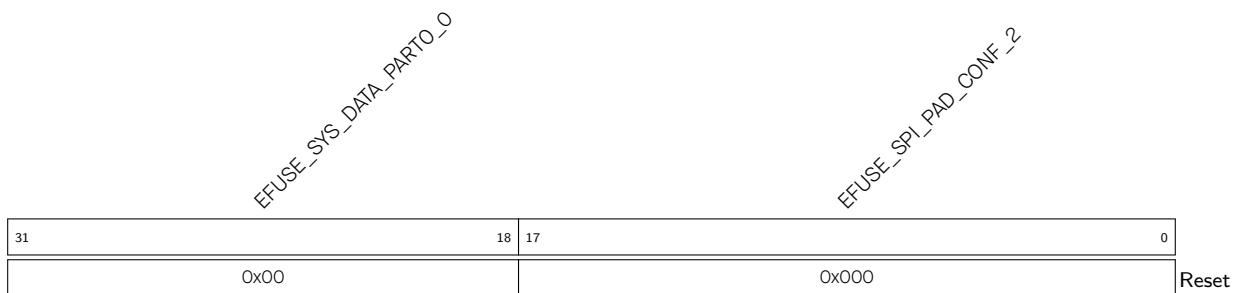

EFUSE\_SPI\_PAD\_CONF\_2 存储 SPI\_PAD\_CONF 第 2 部分的内容。(RO)

EFUSE\_SYS\_DATA\_PART0\_0 存储系统数据第 0 部分的第 1 个 14 位内容。(RO)

## Register 4.22. EFUSE\_RD\_MAC\_SPI\_SYS\_4\_REG (0x0054)

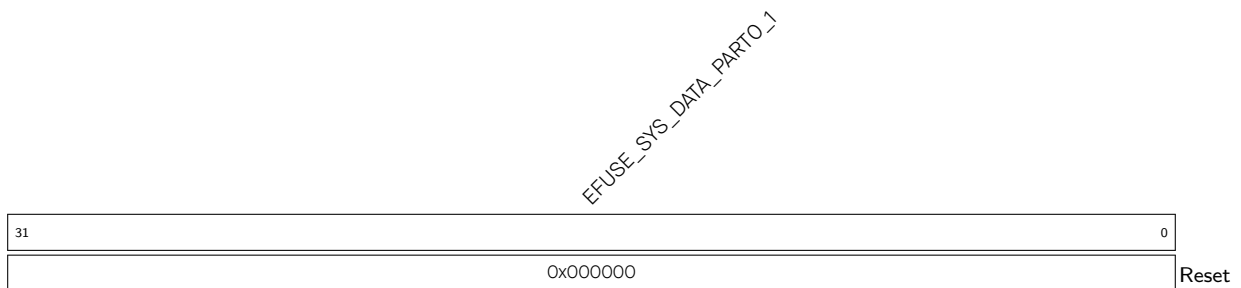

EFUSE\_SYS\_DATA\_PART0\_1 存储系统数据第 0 部分的第 1 个 32 位内容。(RO)

## Register 4.23. EFUSE\_RD\_MAC\_SPI\_SYS\_5\_REG (0x0058)

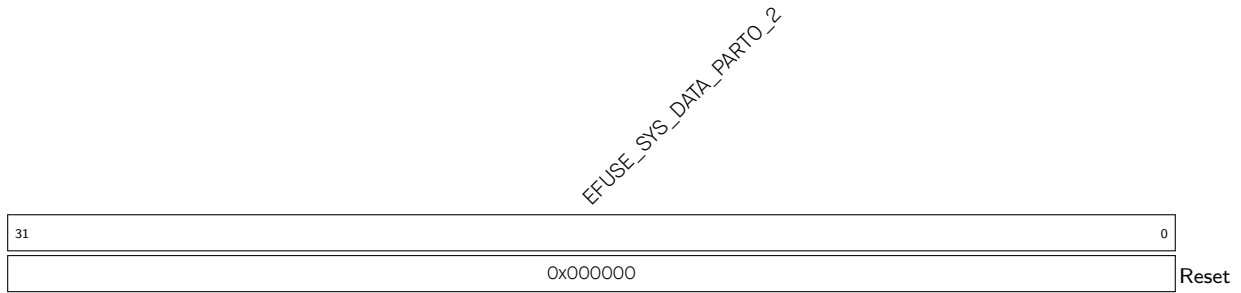

EFUSE\_SYS\_DATA\_PART0\_2 存储系统数据第 0 部分的第 2 个 32 位内容。(RO)

## Register 4.24. EFUSE\_RD\_SYS\_PART1\_DATA0\_REG (0x005C)

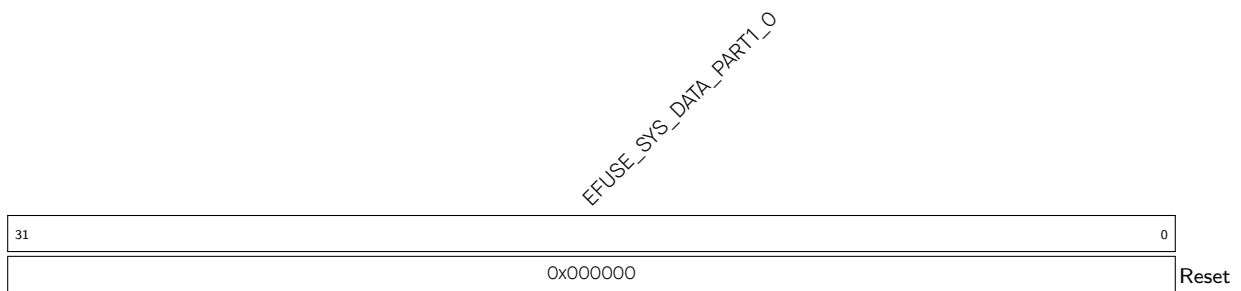

EFUSE\_SYS\_DATA\_PART1\_0 存储系统数据第 1 部分的第 0 个 32 位的内容。(RO)

## Register 4.25. EFUSE\_RD\_SYS\_PART1\_DATA1\_REG (0x0060)

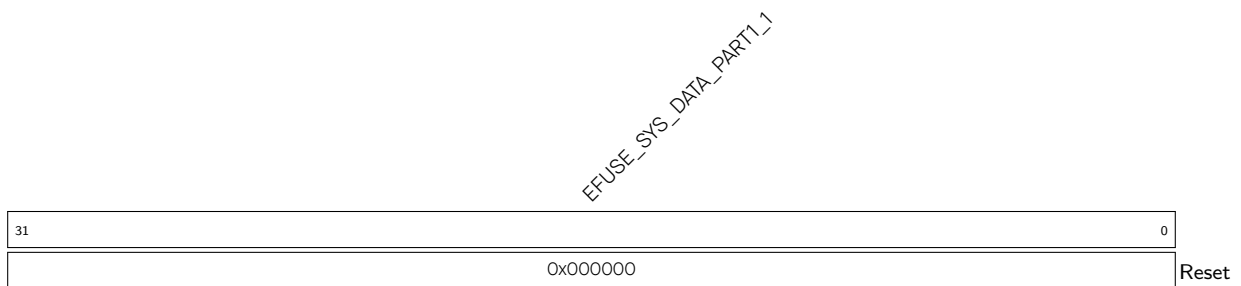

EFUSE\_SYS\_DATA\_PART1\_1 存储系统数据第 1 部分的第 1 个 32 位内容。(RO)

## Register 4.26. EFUSE\_RD\_SYS\_PART1\_DATA2\_REG (0x0064)

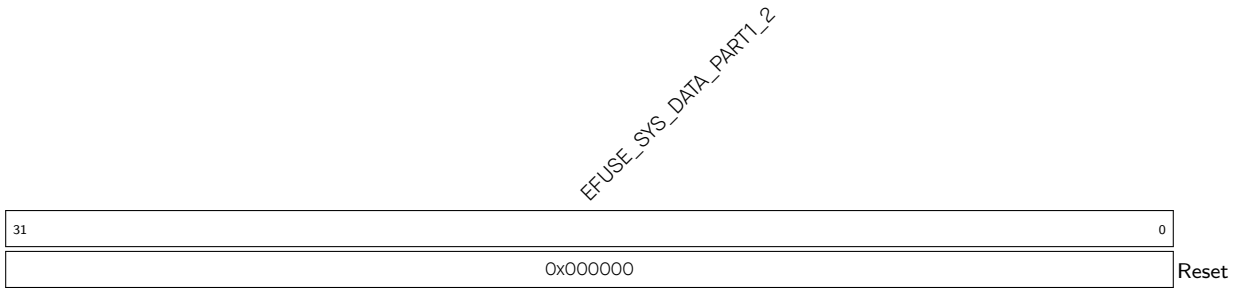

EFUSE\_SYS\_DATA\_PART1\_2 存储系统数据第 1 部分的第 2 个 32 位内容。(RO)

## Register 4.27. EFUSE\_RD\_SYS\_PART1\_DATA3\_REG (0x0068)

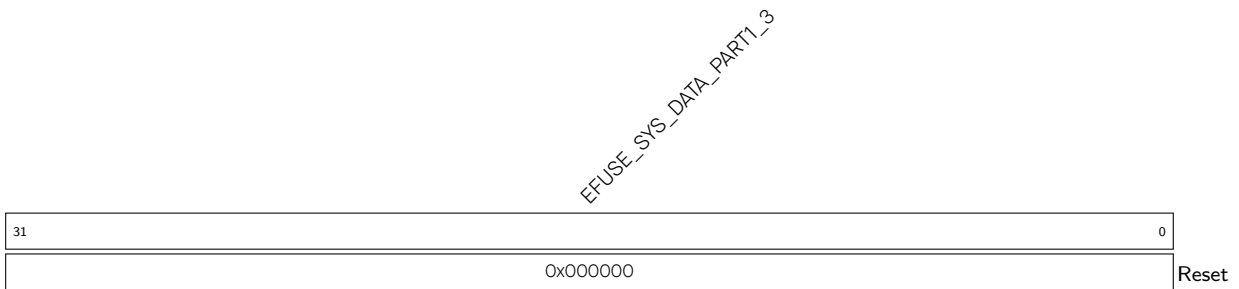

EFUSE\_SYS\_DATA\_PART1\_3 存储系统数据第 1 部分的第 3 个 32 位内容。(RO)

## Register 4.28. EFUSE\_RD\_SYS\_PART1\_DATA4\_REG (0x006C)

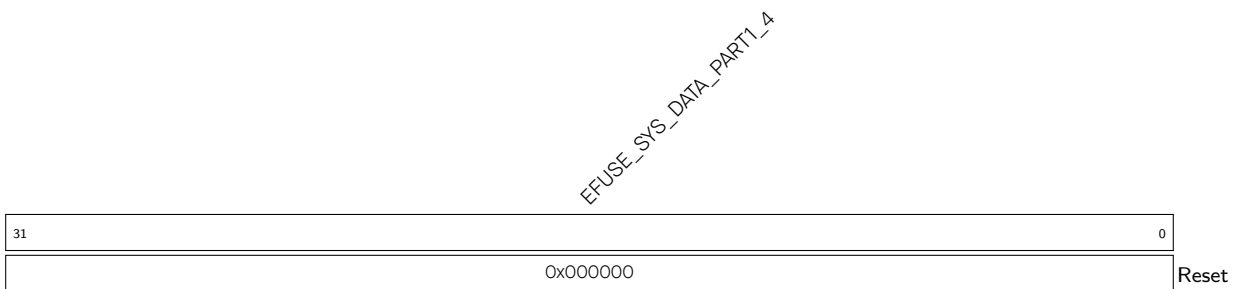

EFUSE\_SYS\_DATA\_PART1\_4 存储系统数据第 1 部分的第 4 个 32 位内容。(RO)

## Register 4.29. EFUSE\_RD\_SYS\_PART1\_DATA5\_REG (0x0070)

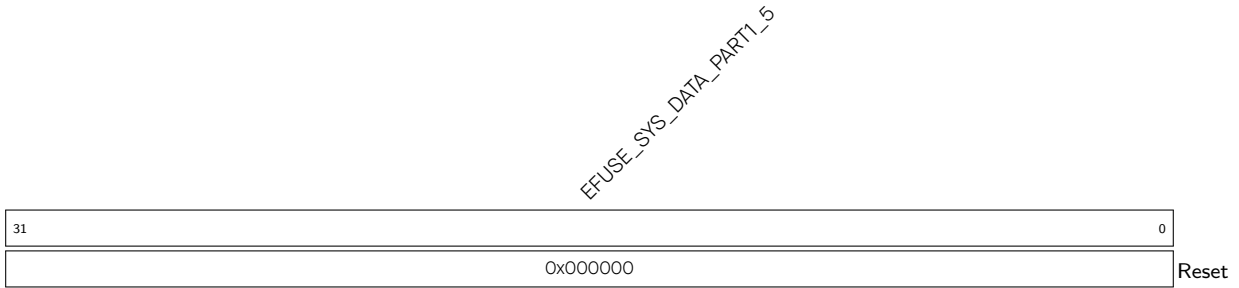

EFUSE\_SYS\_DATA\_PART1\_5 存储系统数据第 1 部分的第 5 个 32 位内容。(RO)

## Register 4.30. EFUSE\_RD\_SYS\_PART1\_DATA6\_REG (0x0074)

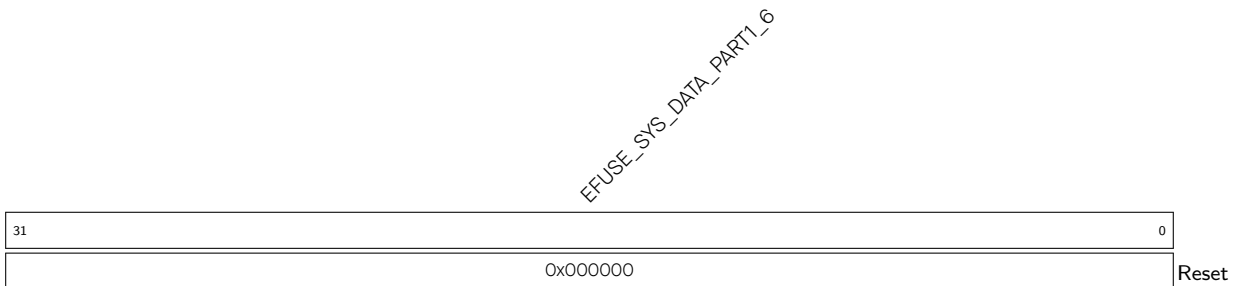

EFUSE\_SYS\_DATA\_PART1\_6 存储系统数据第 1 部分的第 6 个 32 位内容。(RO)

## Register 4.31. EFUSE\_RD\_SYS\_PART1\_DATA7\_REG (0x0078)

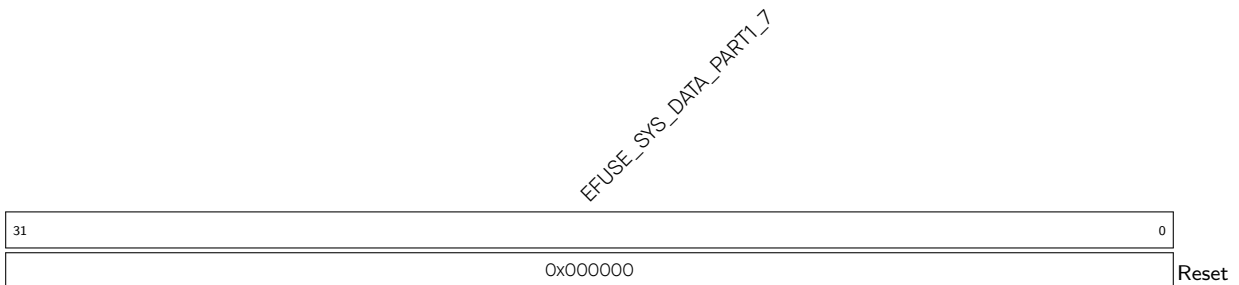

EFUSE\_SYS\_DATA\_PART1\_7 存储系统数据第 1 部分的第 7 个 32 位内容。(RO)

## Register 4.32. EFUSE\_RD\_USR\_DATA0\_REG (0x007C)

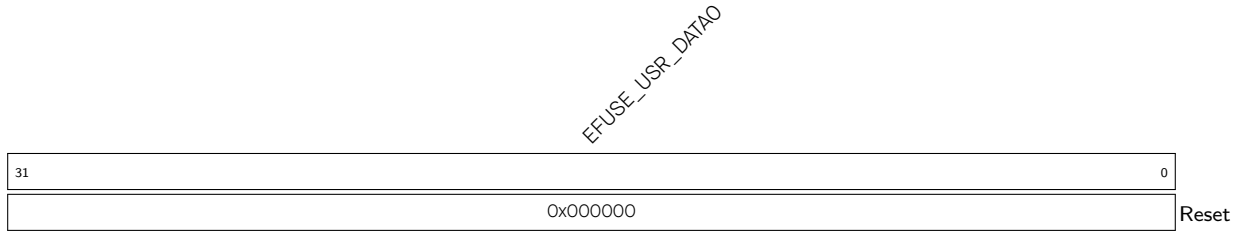

**EFUSE\_USR\_DATA0** 存储 BLOCK3 (user) 第 0 个 32 位内容。(RO)

## Register 4.33. EFUSE\_RD\_USR\_DATA1\_REG (0x0080)

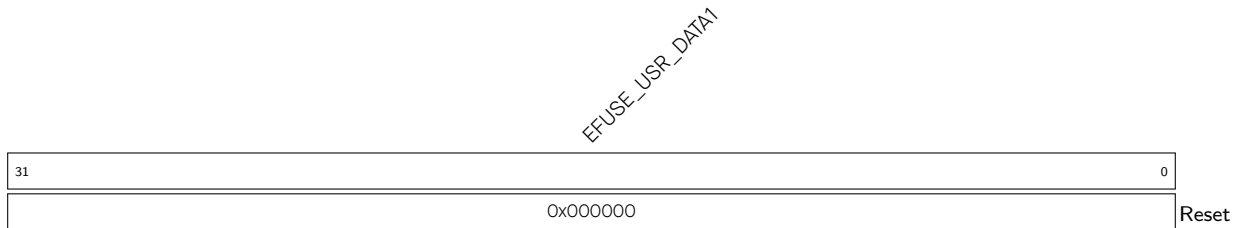

**EFUSE\_USR\_DATA1** 存储 BLOCK3 (user) 第 1 个 32 位内容。(RO)

## Register 4.34. EFUSE\_RD\_USR\_DATA2\_REG (0x0084)

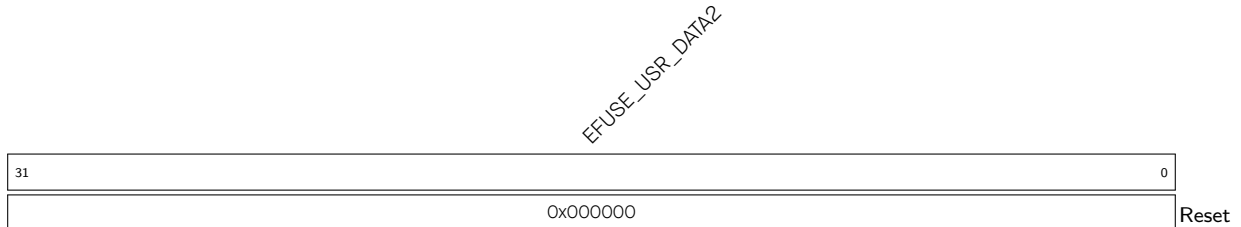

**EFUSE\_USR\_DATA2** 存储 BLOCK3 (user) 第 2 个 32 位内容。(RO)

## Register 4.35. EFUSE\_RD\_USR\_DATA3\_REG (0x0088)

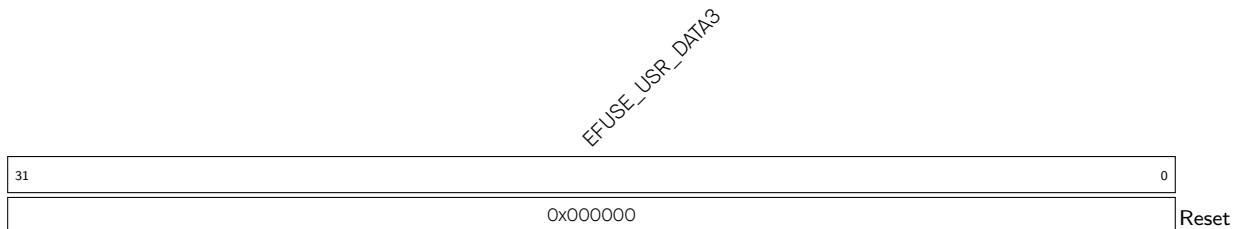

**EFUSE\_USR\_DATA3** 存储 BLOCK3 (user) 第 3 个 32 位内容。(RO)

## Register 4.36. EFUSE\_RD\_USR\_DATA4\_REG (0x008C)

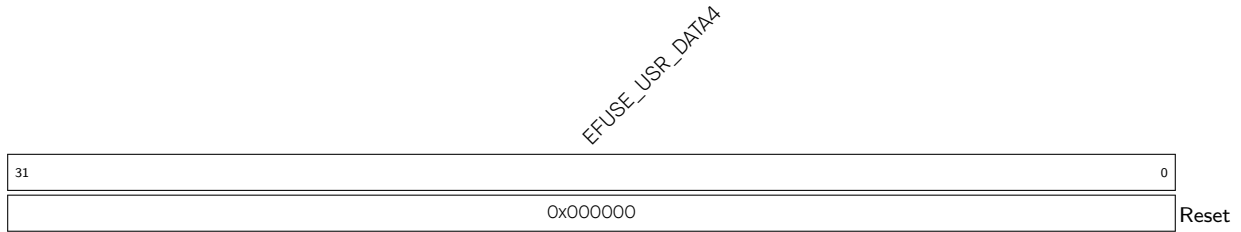

**EFUSE\_USR\_DATA4** 存储 BLOCK3 (user) 第 4 个 32 位内容。(RO)

## Register 4.37. EFUSE\_RD\_USR\_DATA5\_REG (0x0090)

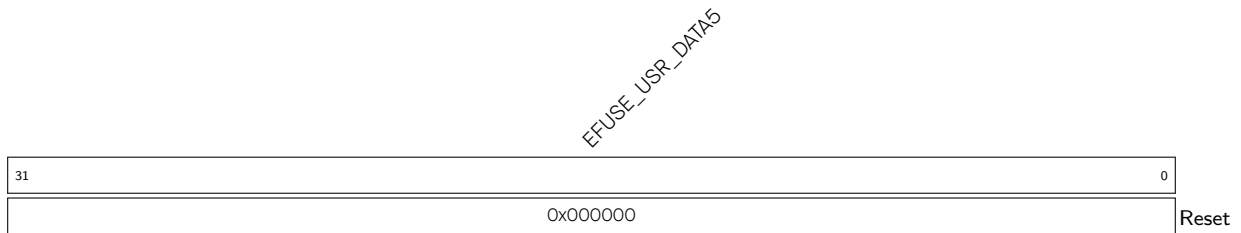

**EFUSE\_USR\_DATA5** 存储 BLOCK3 (user) 第 5 个 32 位内容。(RO)

## Register 4.38. EFUSE\_RD\_USR\_DATA6\_REG (0x0094)

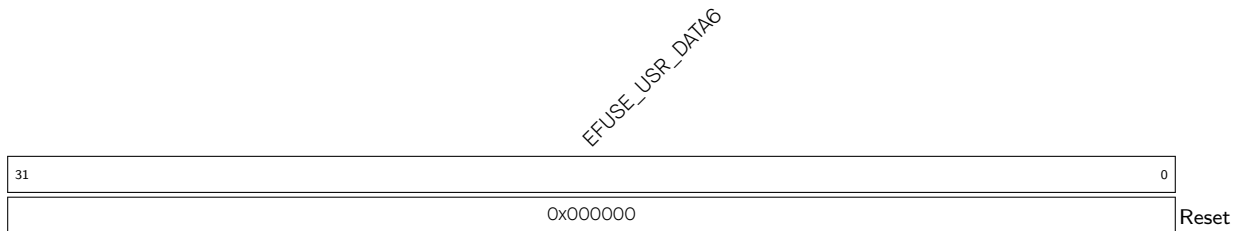

**EFUSE\_USR\_DATA6** 存储 BLOCK3 (user) 第 6 个 32 位内容。(RO)

## Register 4.39. EFUSE\_RD\_USR\_DATA7\_REG (0x0098)

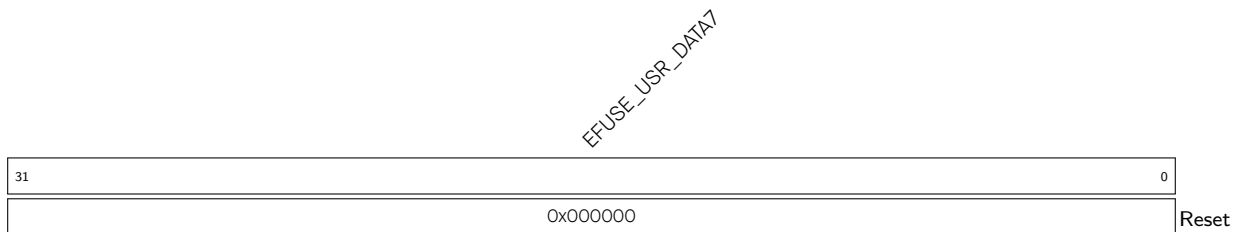

**EFUSE\_USR\_DATA7** 存储 BLOCK3 (user) 第 7 个 32 位内容。(RO)

## Register 4.40. EFUSE\_RD\_KEYO\_DATA0\_REG (0x009C)

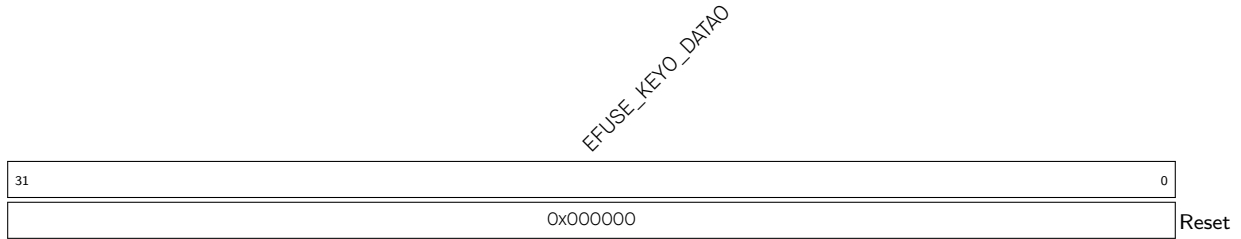

EFUSE\_KEYO\_DATA0 存储 KEYO 第 0 个 32 位内容。(RO)

## Register 4.41. EFUSE\_RD\_KEYO\_DATA1\_REG (0x00A0)



EFUSE\_KEYO\_DATA1 存储 KEYO 第 1 个 32 位内容。(RO)

## Register 4.42. EFUSE\_RD\_KEYO\_DATA2\_REG (0x00A4)

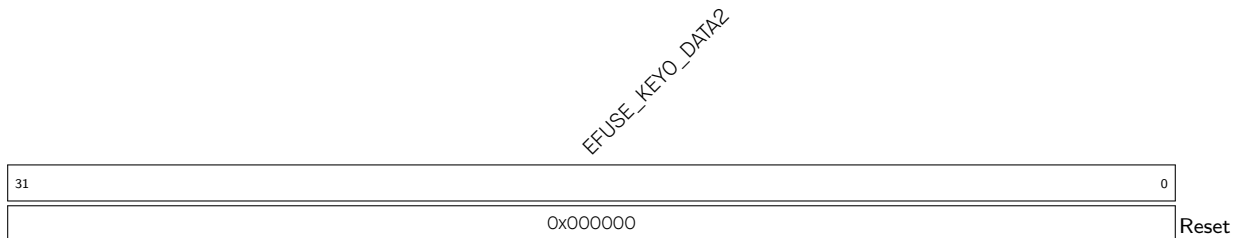

EFUSE\_KEYO\_DATA2 存储 KEYO 第 2 个 32 位内容。(RO)

## Register 4.43. EFUSE\_RD\_KEYO\_DATA3\_REG (0x00A8)

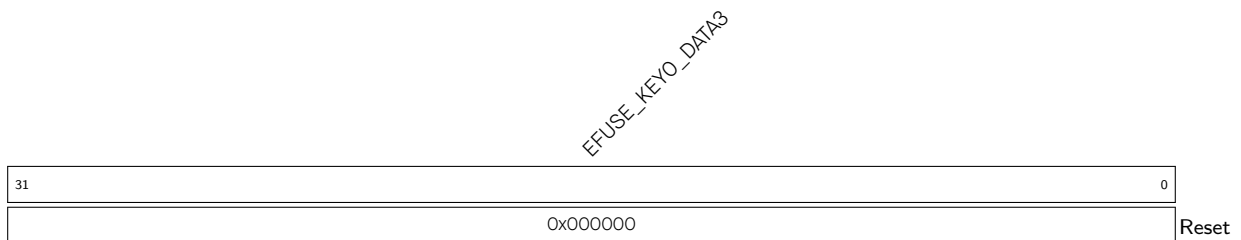

EFUSE\_KEYO\_DATA3 存储 KEYO 第 3 个 32 位内容。(RO)

## Register 4.44. EFUSE\_RD\_KEYO\_DATA4\_REG (0x00AC)

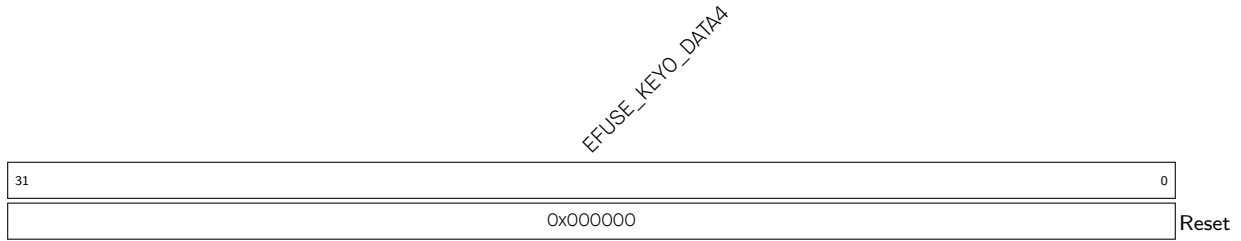

EFUSE\_KEYO\_DATA4 存储 KEYO 第 4 个 32 位内容。(RO)

## Register 4.45. EFUSE\_RD\_KEYO\_DATA5\_REG (0x00B0)

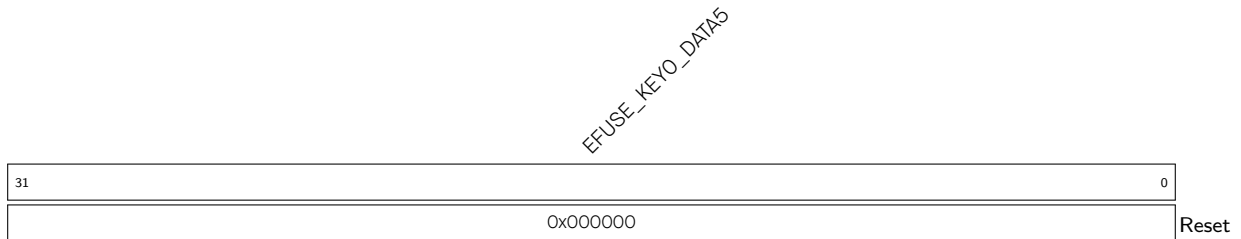

EFUSE\_KEYO\_DATA5 存储 KEYO 第 5 个 32 位内容。(RO)

## Register 4.46. EFUSE\_RD\_KEYO\_DATA6\_REG (0x00B4)



EFUSE\_KEYO\_DATA6 存储 KEYO 第 6 个 32 位内容。(RO)

## Register 4.47. EFUSE\_RD\_KEYO\_DATA7\_REG (0x00B8)

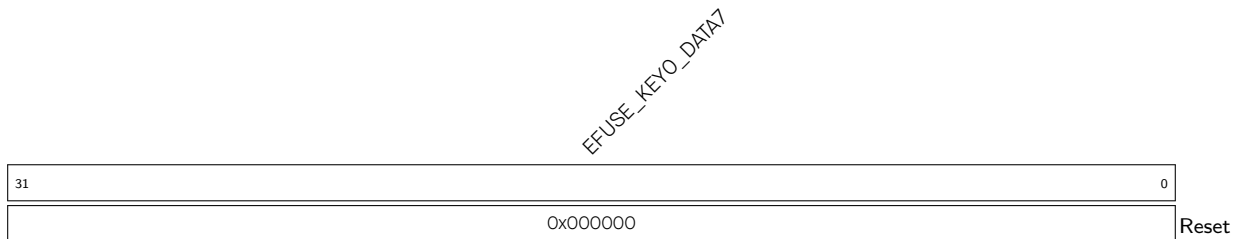

EFUSE\_KEYO\_DATA7 存储 KEYO 第 7 个 32 位内容。(RO)



Register 4.48. EFUSE\_RD\_KEY1\_DATA0\_REG (0x00BC)

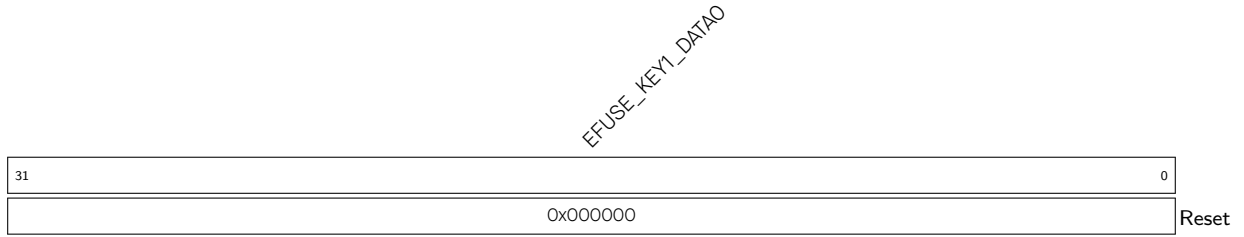

EFUSE\_KEY1\_DATA0 存储 KEY1 第 0 个 32 位内容。(RO)

Register 4.49. EFUSE\_RD\_KEY1\_DATA1\_REG (0x00C0)

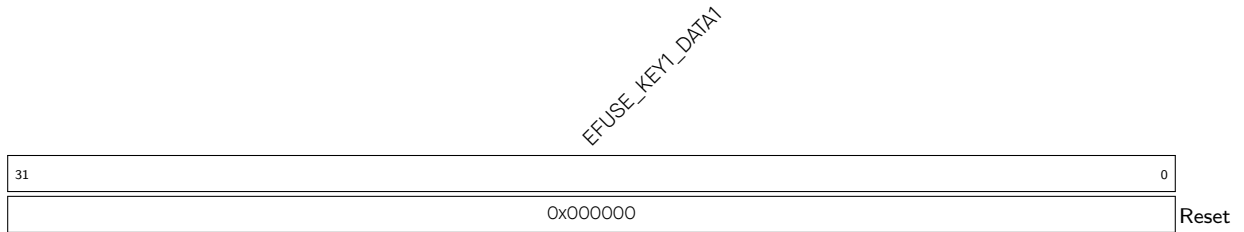

EFUSE\_KEY1\_DATA1 存储 KEY1 第 1 个 32 位内容。(RO)

Register 4.50. EFUSE\_RD\_KEY1\_DATA2\_REG (0x00C4)

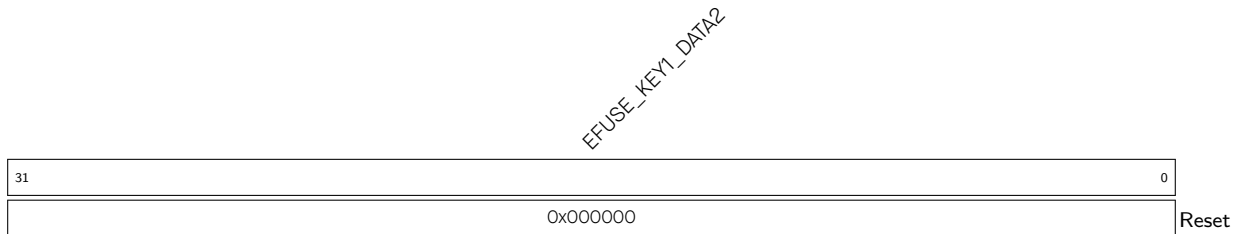

EFUSE\_KEY1\_DATA2 存储 KEY1 第 2 个 32 位内容。(RO)

Register 4.51. EFUSE\_RD\_KEY1\_DATA3\_REG (0x00C8)

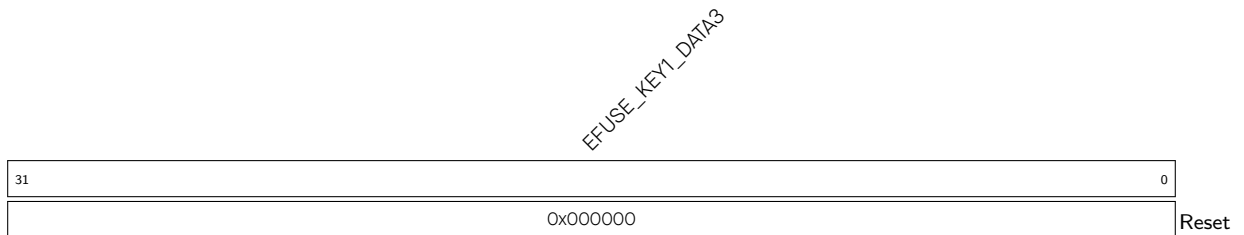

EFUSE\_KEY1\_DATA3 存储 KEY1 第 3 个 32 位内容。(RO)

## Register 4.52. EFUSE\_RD\_KEY1\_DATA4\_REG (0x00CC)

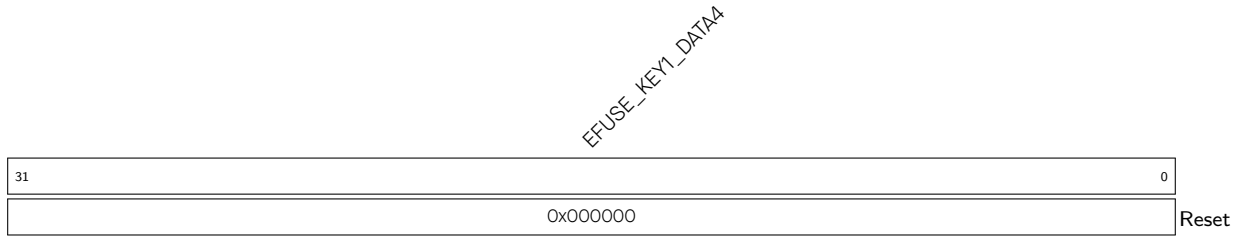

EFUSE\_KEY1\_DATA4 存储 KEY1 第 4 个 32 位内容。(RO)

## Register 4.53. EFUSE\_RD\_KEY1\_DATA5\_REG (0x00D0)

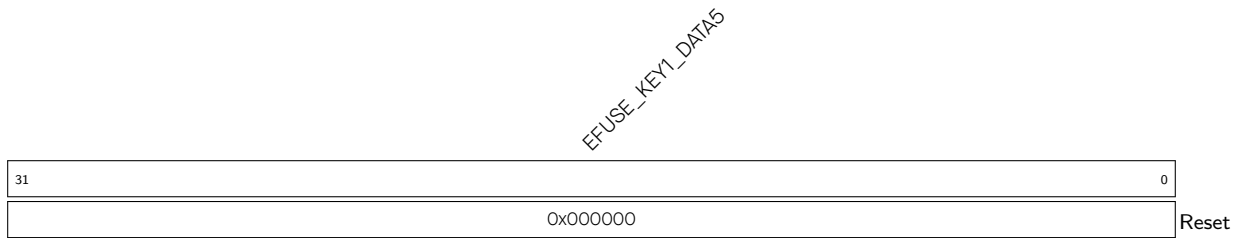

EFUSE\_KEY1\_DATA5 存储 KEY1 第 5 个 32 位内容。(RO)

## Register 4.54. EFUSE\_RD\_KEY1\_DATA6\_REG (0x00D4)



EFUSE\_KEY1\_DATA6 存储 KEY1 第 6 个 32 位内容。(RO)

## Register 4.55. EFUSE\_RD\_KEY1\_DATA7\_REG (0x00D8)

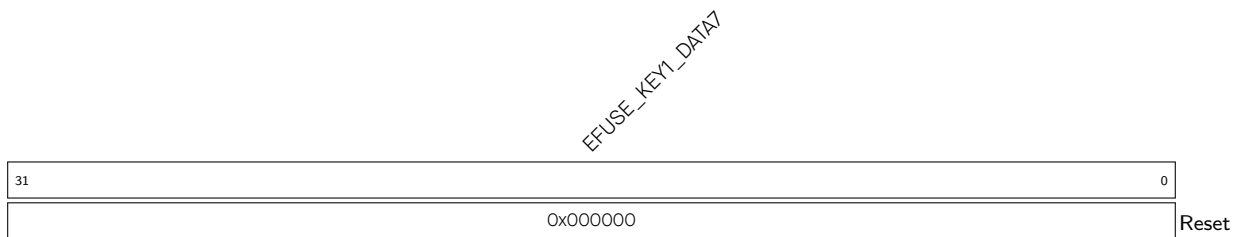

EFUSE\_KEY1\_DATA7 存储 KEY1 第 7 个 32 位内容。(RO)

## Register 4.56. EFUSE\_RD\_KEY2\_DATA0\_REG (0x00DC)

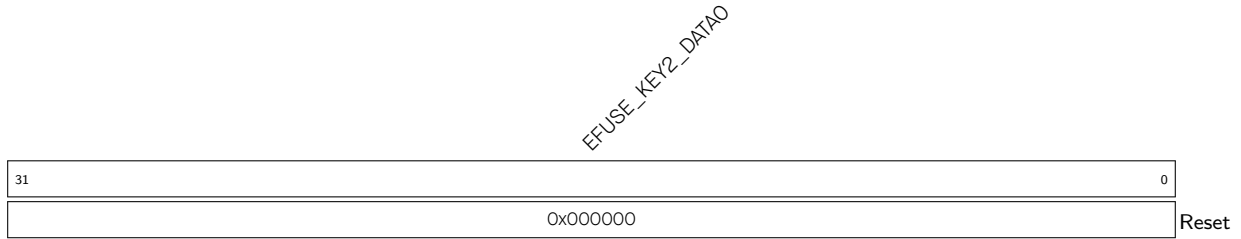

EFUSE\_KEY2\_DATA0 存储 KEY2 第 0 个 32 位内容。(RO)

## Register 4.57. EFUSE\_RD\_KEY2\_DATA1\_REG (0x00E0)

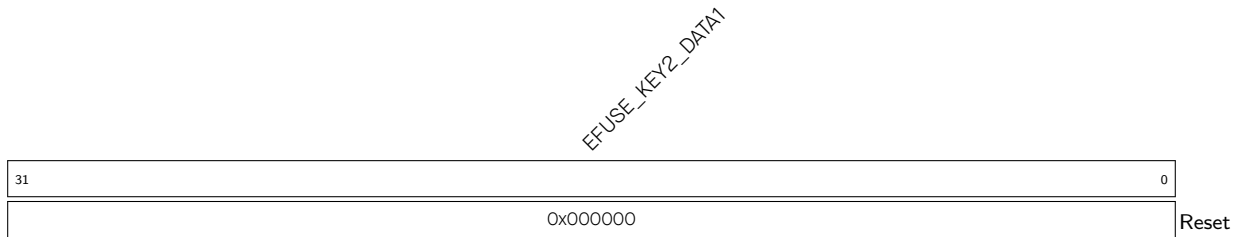

EFUSE\_KEY2\_DATA1 存储 KEY2 第 1 个 32 位内容。(RO)

## Register 4.58. EFUSE\_RD\_KEY2\_DATA2\_REG (0x00E4)



EFUSE\_KEY2\_DATA2 存储 KEY2 第 2 个 32 位内容。(RO)

## Register 4.59. EFUSE\_RD\_KEY2\_DATA3\_REG (0x00E8)

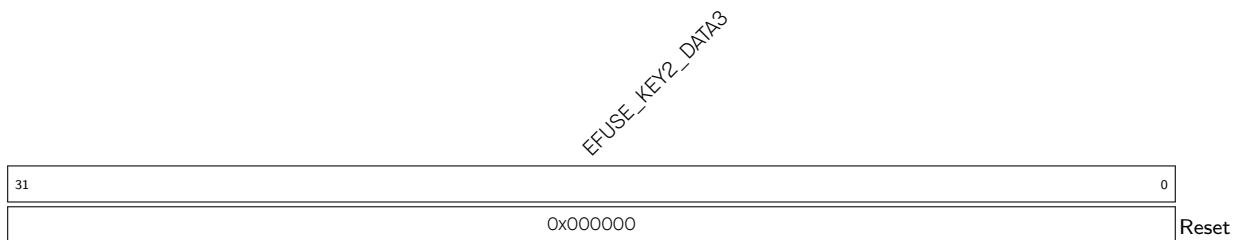

EFUSE\_KEY2\_DATA3 存储 KEY2 第 3 个 32 位内容。(RO)

## Register 4.60. EFUSE\_RD\_KEY2\_DATA4\_REG (0x00EC)

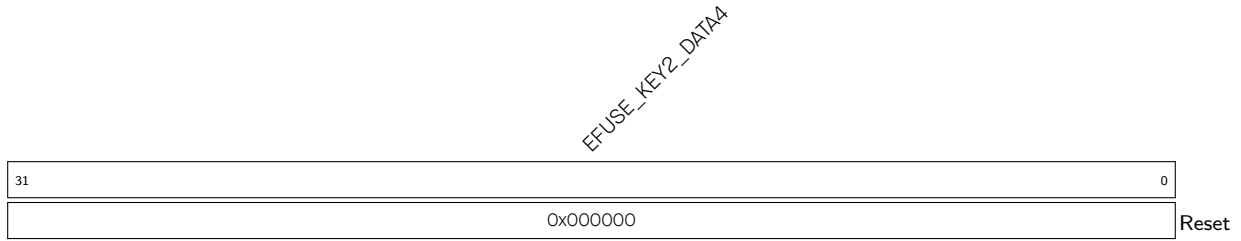

**EFUSE\_KEY2\_DATA4** 存储 KEY2 第 4 个 32 位内容。(RO)

## Register 4.61. EFUSE\_RD\_KEY2\_DATA5\_REG (0x00F0)

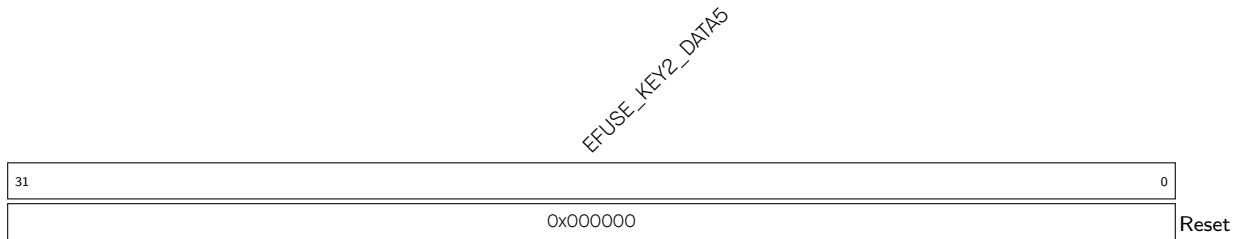

**EFUSE\_KEY2\_DATA5** 存储 KEY2 第 5 个 32 位内容。(RO)

## Register 4.62. EFUSE\_RD\_KEY2\_DATA6\_REG (0x00F4)

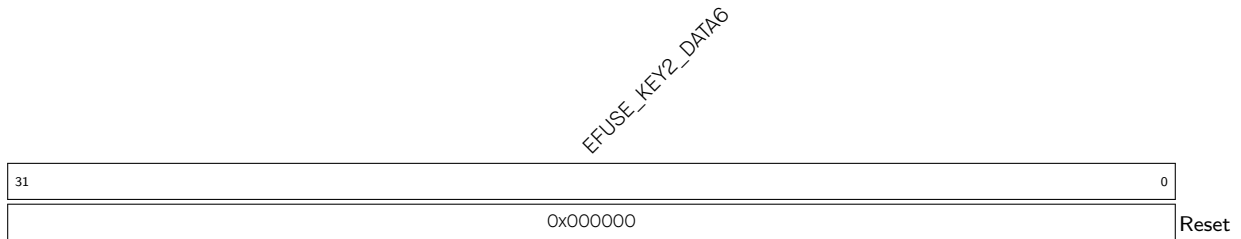

**EFUSE\_KEY2\_DATA6** 存储 KEY2 第 6 个 32 位内容。(RO)

## Register 4.63. EFUSE\_RD\_KEY2\_DATA7\_REG (0x00F8)

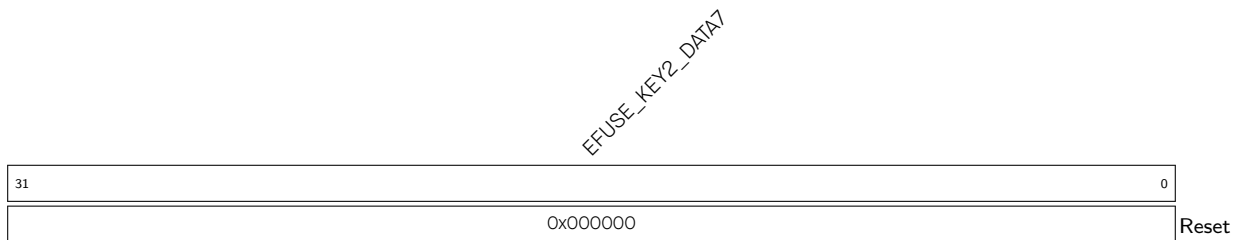

**EFUSE\_KEY2\_DATA7** 存储 KEY2 第 7 个 32 位内容。(RO)

## Register 4.64. EFUSE\_RD\_KEY3\_DATA0\_REG (0x00FC)

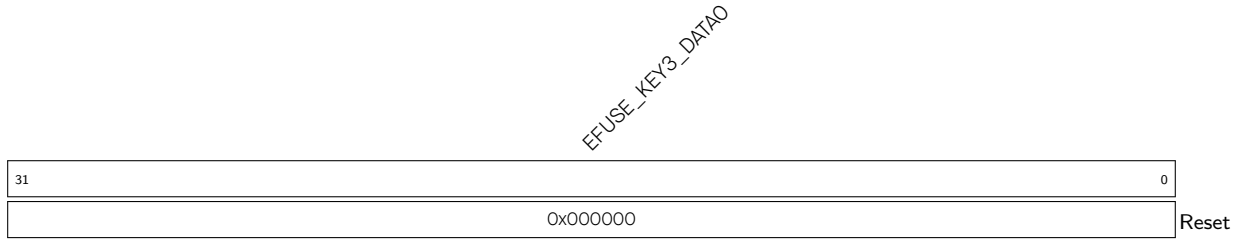

EFUSE\_KEY3\_DATA0 存储 KEY3 第 0 个 32 位内容。(RO)

## Register 4.65. EFUSE\_RD\_KEY3\_DATA1\_REG (0x0100)

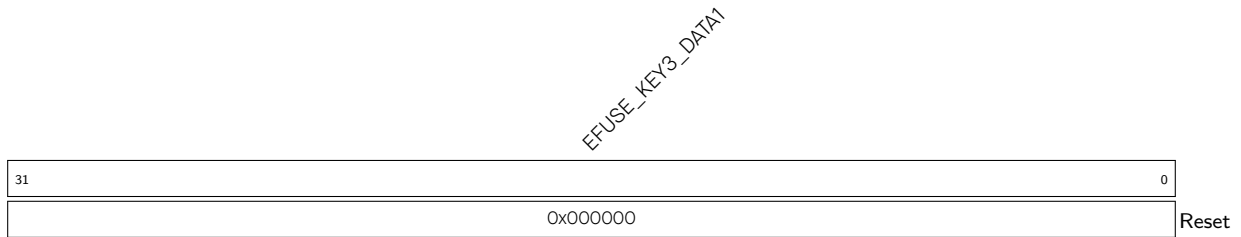

EFUSE\_KEY3\_DATA1 存储 KEY3 第 1 个 32 位内容。(RO)

## Register 4.66. EFUSE\_RD\_KEY3\_DATA2\_REG (0x0104)

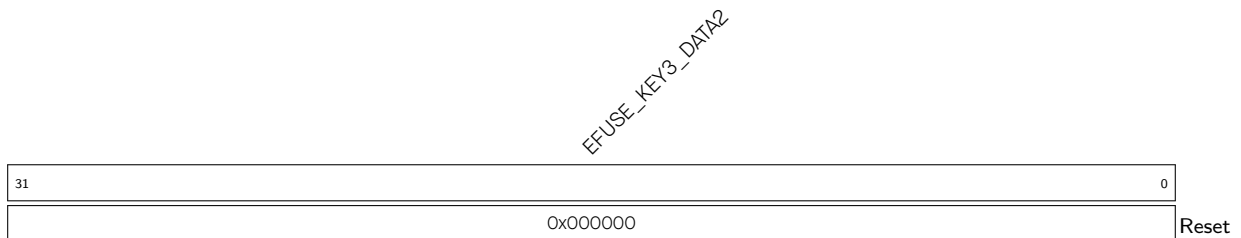

EFUSE\_KEY3\_DATA2 存储 KEY3 第 2 个 32 位内容。(RO)

## Register 4.67. EFUSE\_RD\_KEY3\_DATA3\_REG (0x0108)

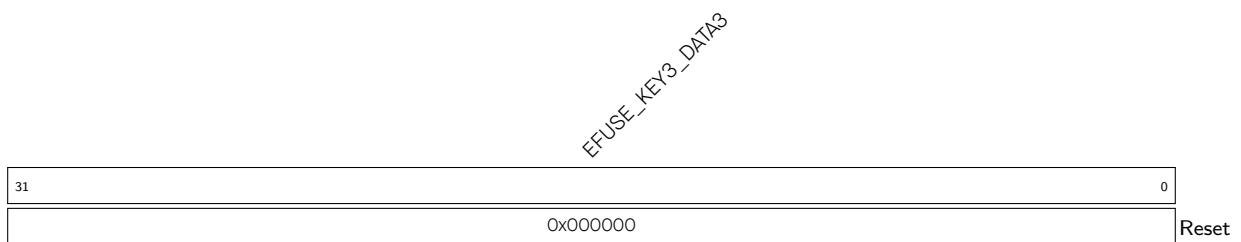

EFUSE\_KEY3\_DATA3 存储 KEY3 第 3 个 32 位内容。(RO)

## Register 4.68. EFUSE\_RD\_KEY3\_DATA4\_REG (0x010C)

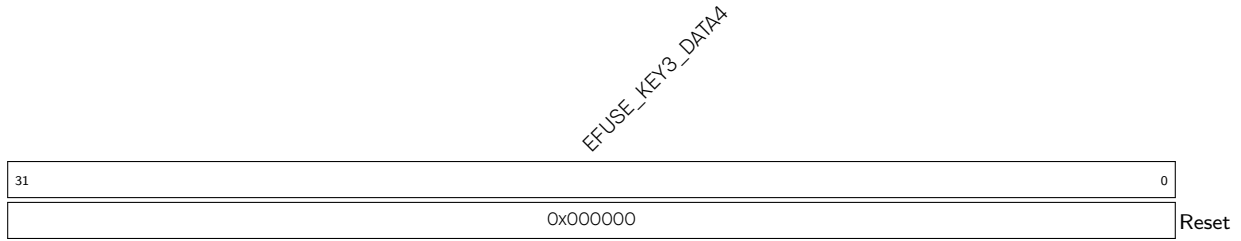

**EFUSE\_KEY3\_DATA4** 存储 KEY3 第 4 个 32 位内容。(RO)

## Register 4.69. EFUSE\_RD\_KEY3\_DATA5\_REG (0x0110)



**EFUSE\_KEY3\_DATA5** 存储 KEY3 第 5 个 32 位内容。(RO)

## Register 4.70. EFUSE\_RD\_KEY3\_DATA6\_REG (0x0114)

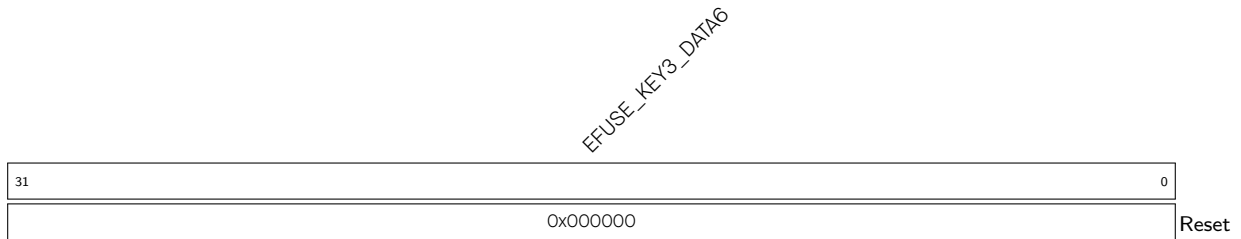

**EFUSE\_KEY3\_DATA6** 存储 KEY3 第 6 个 32 位内容。(RO)

## Register 4.71. EFUSE\_RD\_KEY3\_DATA7\_REG (0x0118)



**EFUSE\_KEY3\_DATA7** 存储 KEY3 第 7 个 32 位内容。(RO)

## Register 4.72. EFUSE\_RD\_KEY4\_DATA0\_REG (0x011C)

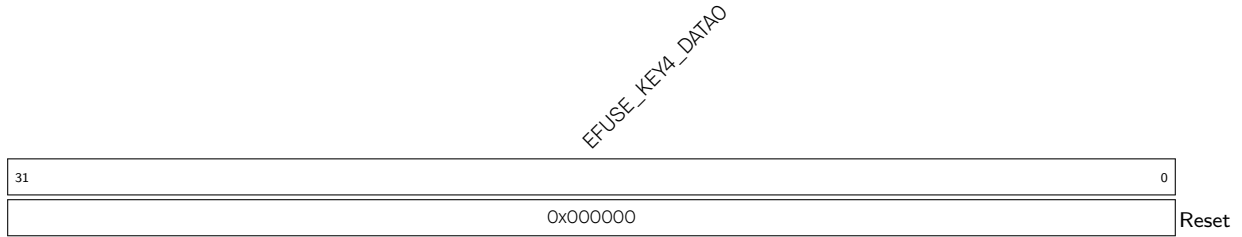

EFUSE\_KEY4\_DATA0 存储 KEY4 第 0 个 32 位内容。(RO)

## Register 4.73. EFUSE\_RD\_KEY4\_DATA1\_REG (0x0120)

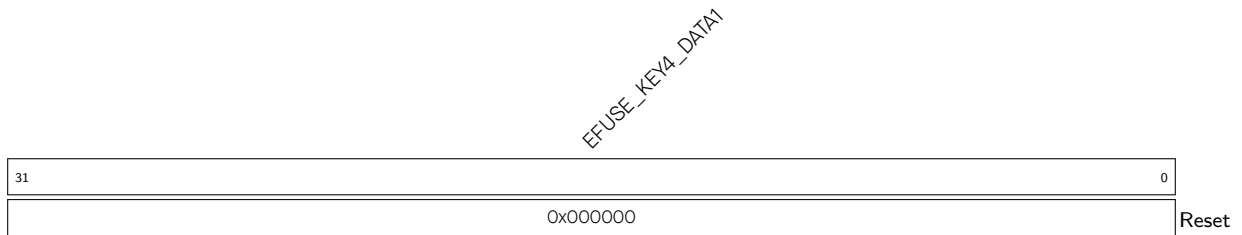

EFUSE\_KEY4\_DATA1 存储 KEY4 第 1 个 32 位内容。(RO)

## Register 4.74. EFUSE\_RD\_KEY4\_DATA2\_REG (0x0124)

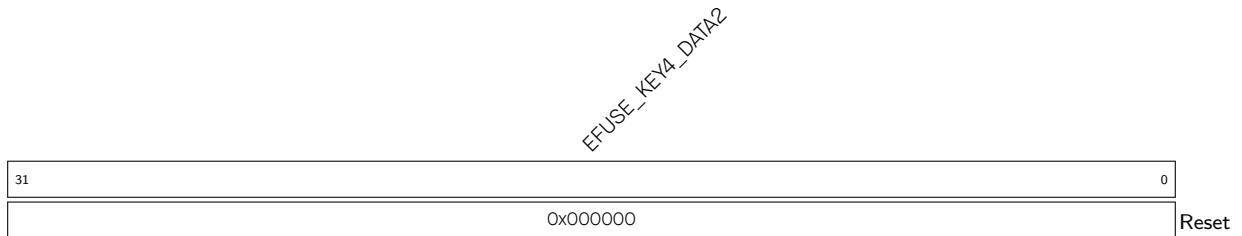

EFUSE\_KEY4\_DATA2 存储 KEY4 第 2 个 32 位内容。(RO)

## Register 4.75. EFUSE\_RD\_KEY4\_DATA3\_REG (0x0128)

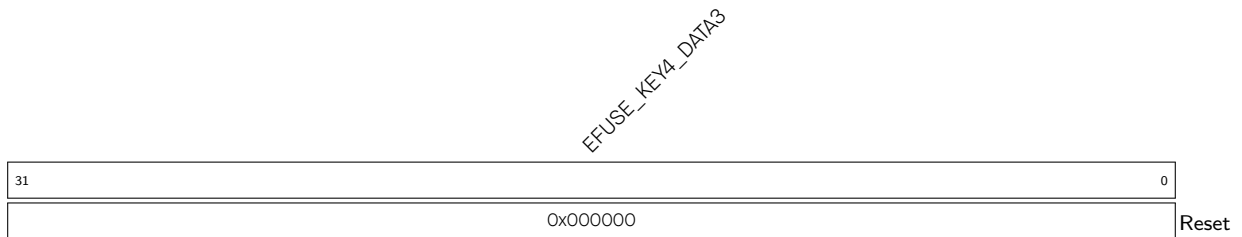

EFUSE\_KEY4\_DATA3 存储 KEY4 第 3 个 32 位内容。(RO)

## Register 4.76. EFUSE\_RD\_KEY4\_DATA4\_REG (0x012C)

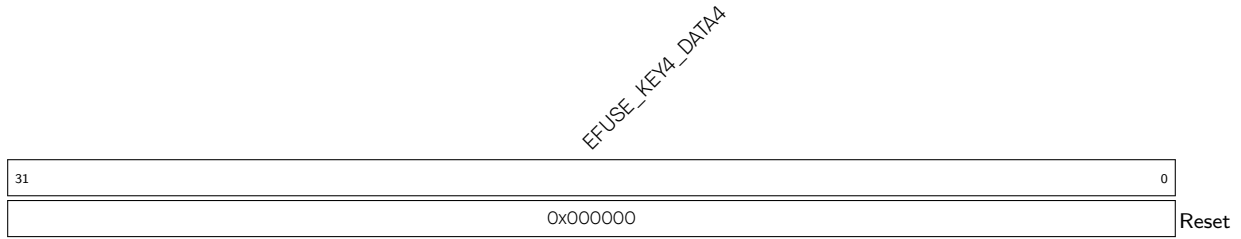

EFUSE\_KEY4\_DATA4 存储 KEY4 第 4 个 32 位内容。(RO)

## Register 4.77. EFUSE\_RD\_KEY4\_DATA5\_REG (0x0130)



EFUSE\_KEY4\_DATA5 存储 KEY4 第 5 个 32 位内容。(RO)

## Register 4.78. EFUSE\_RD\_KEY4\_DATA6\_REG (0x0134)

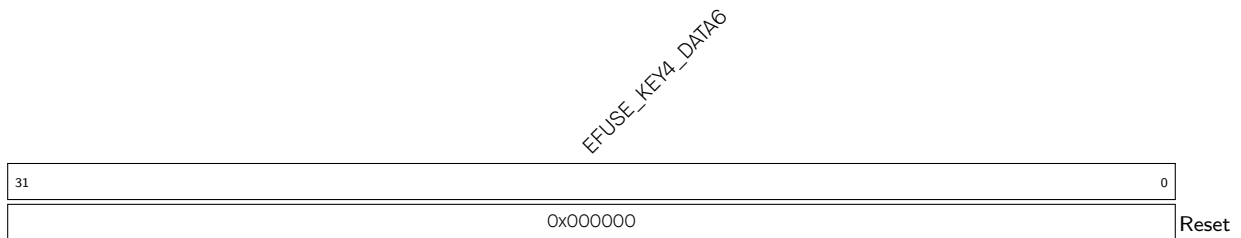

EFUSE\_KEY4\_DATA6 存储 KEY4 第 6 个 32 位内容。(RO)

## Register 4.79. EFUSE\_RD\_KEY4\_DATA7\_REG (0x0138)

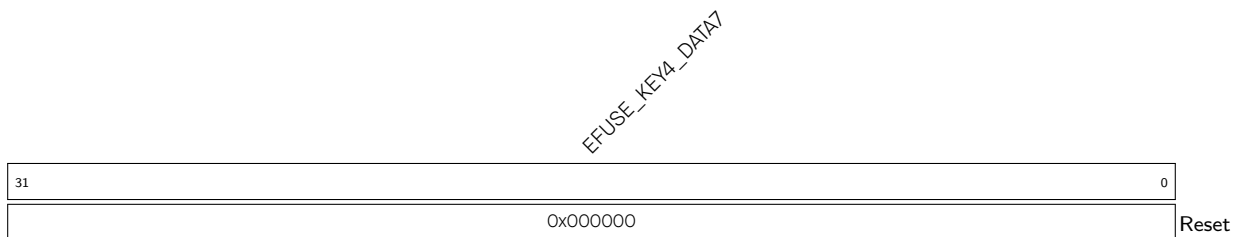

EFUSE\_KEY4\_DATA7 存储 KEY4 第 7 个 32 位内容。(RO)



## Register 4.80. EFUSE\_RD\_KEY5\_DATA0\_REG (0x013C)

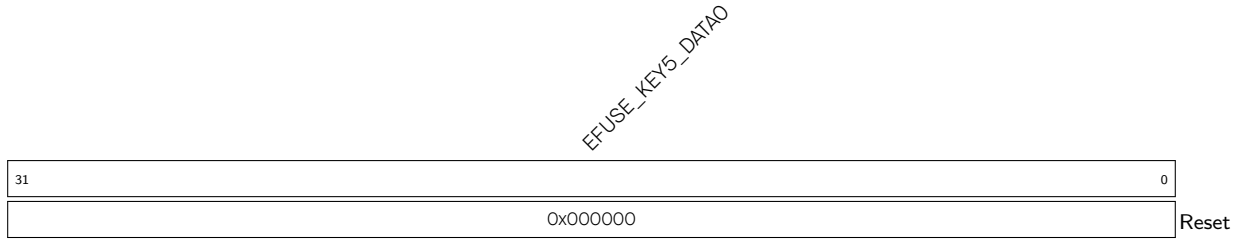

EFUSE\_KEY5\_DATA0 存储 KEY5 第 0 个 32 位内容。(RO)

## Register 4.81. EFUSE\_RD\_KEY5\_DATA1\_REG (0x0140)

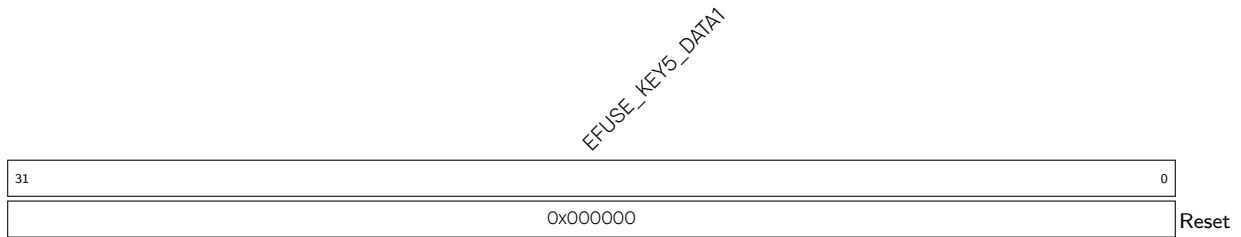

EFUSE\_KEY5\_DATA1 存储 KEY5 第 1 个 32 位内容。(RO)

## Register 4.82. EFUSE\_RD\_KEY5\_DATA2\_REG (0x0144)

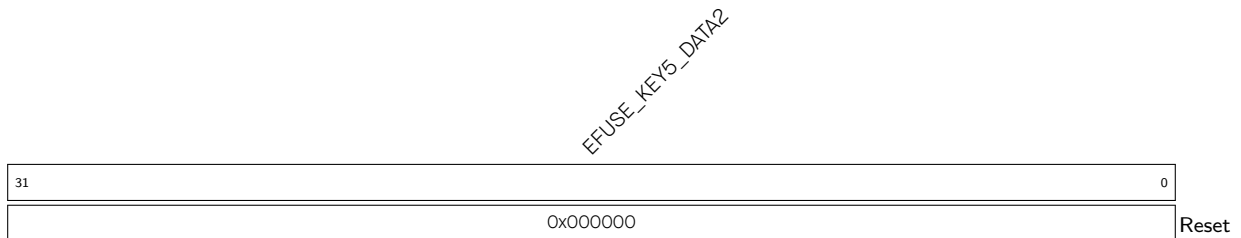

EFUSE\_KEY5\_DATA2 存储 KEY5 第 2 个 32 位内容。(RO)

## Register 4.83. EFUSE\_RD\_KEY5\_DATA3\_REG (0x0148)



EFUSE\_KEY5\_DATA3 存储 KEY5 第 3 个 32 位内容。(RO)

## Register 4.84. EFUSE\_RD\_KEY5\_DATA4\_REG (0x014C)

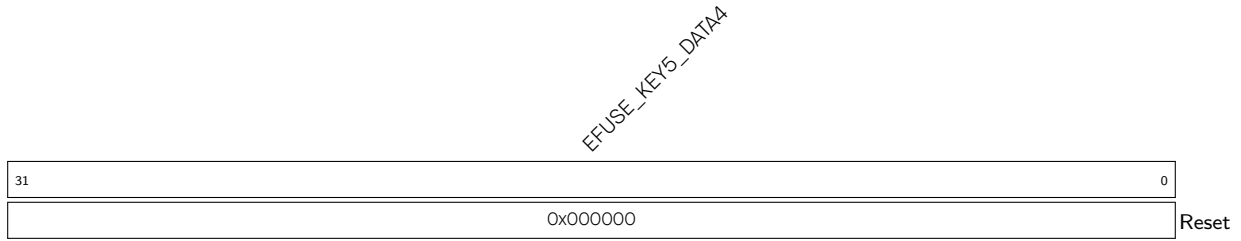

EFUSE\_KEY5\_DATA4 存储 KEY5 第 4 个 32 位内容。(RO)

## Register 4.85. EFUSE\_RD\_KEY5\_DATA5\_REG (0x0150)

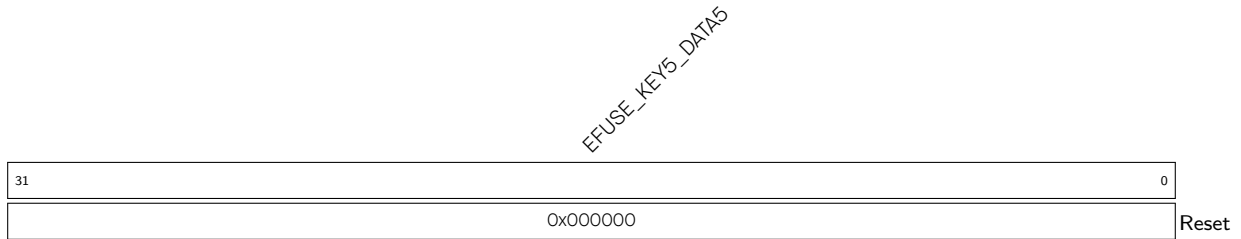

EFUSE\_KEY5\_DATA5 存储 KEY5 第 5 个 32 位内容。(RO)

## Register 4.86. EFUSE\_RD\_KEY5\_DATA6\_REG (0x0154)

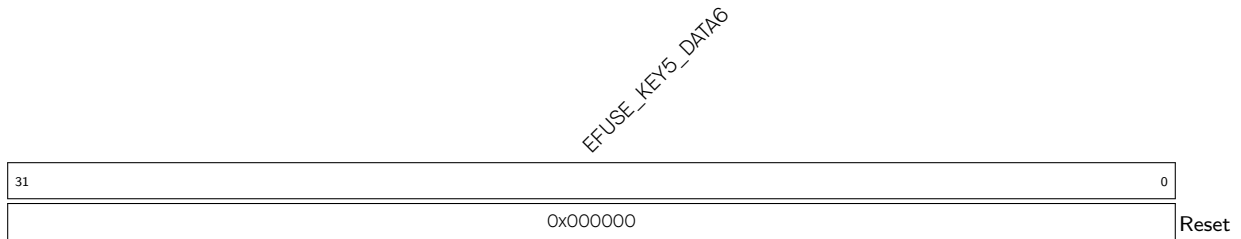

EFUSE\_KEY5\_DATA6 存储 KEY5 第 6 个 32 位内容。(RO)

## Register 4.87. EFUSE\_RD\_KEY5\_DATA7\_REG (0x0158)

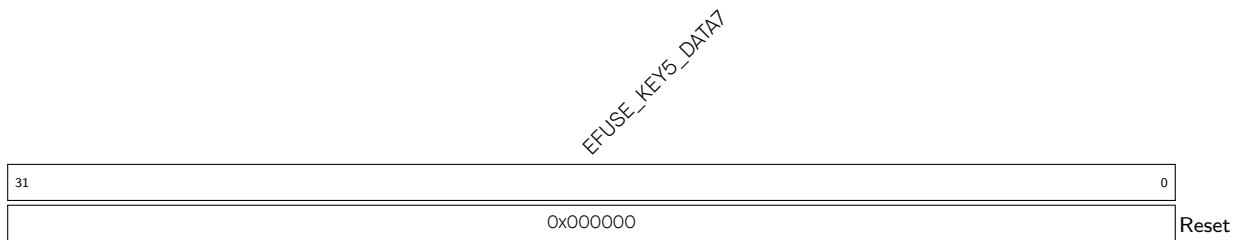

EFUSE\_KEY5\_DATA7 存储 KEY5 第 7 个 32 位内容。(RO)

Register 4.88. EFUSE\_RD\_SYS\_PART2\_DATA0\_REG (0x015C)

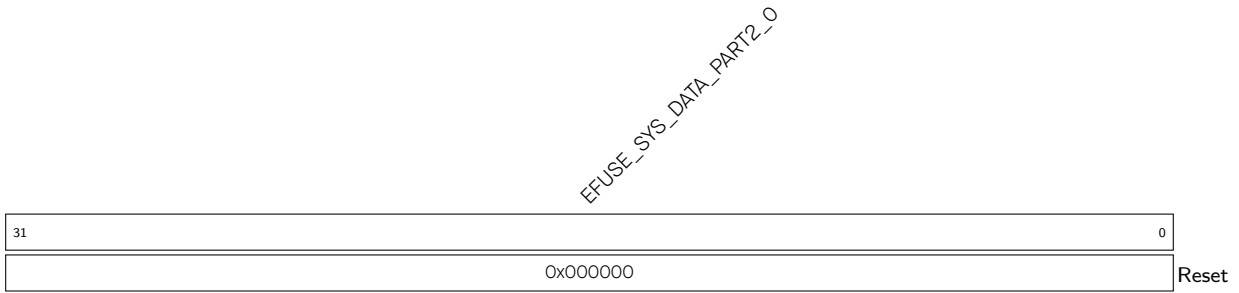

EFUSE\_SYS\_DATA\_PART2\_0 存储系统数据第 2 部分的第 0 个 32 位内容。(RO)

Register 4.89. EFUSE\_RD\_SYS\_PART2\_DATA1\_REG (0x0160)

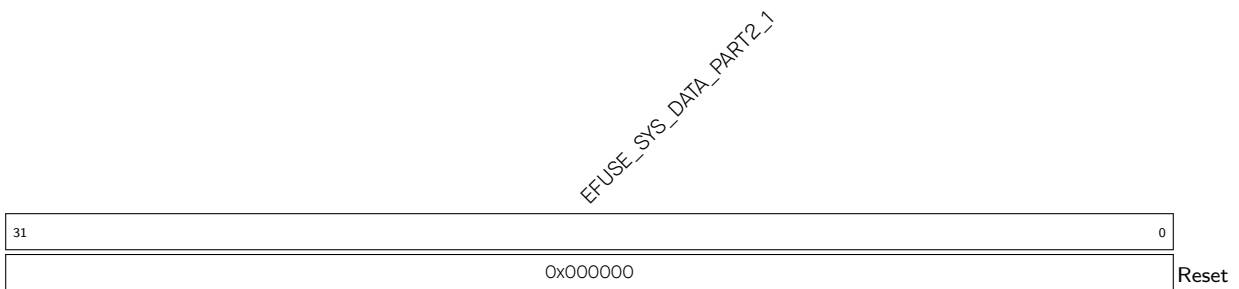

EFUSE\_SYS\_DATA\_PART2\_1 存储系统数据第 2 部分的第 1 个 32 位内容。(RO)

Register 4.90. EFUSE\_RD\_SYS\_PART2\_DATA2\_REG (0x0164)

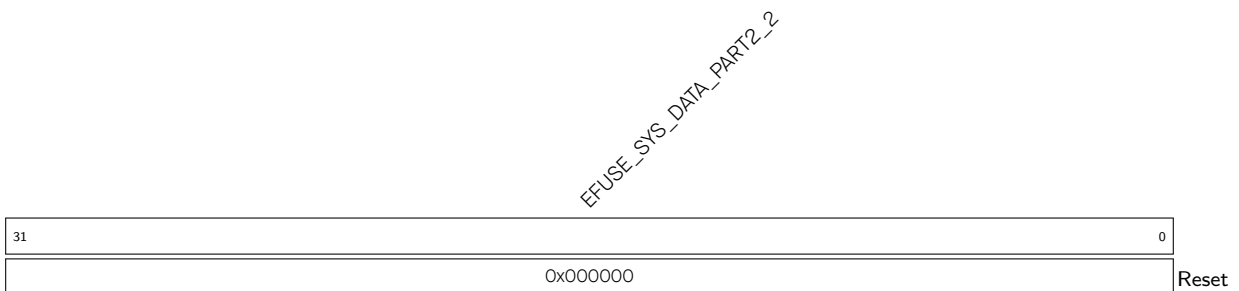

EFUSE\_SYS\_DATA\_PART2\_2 存储系统数据第 2 部分的第 2 个 32 位内容。(RO)

## Register 4.91. EFUSE\_RD\_SYS\_PART2\_DATA3\_REG (0x0168)

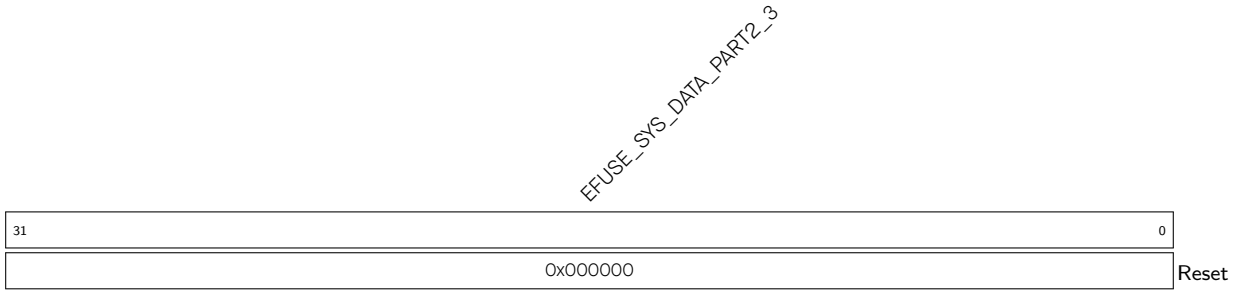

EFUSE\_SYS\_DATA\_PART2\_3 存储系统数据第 2 部分的第 3 个 32 位内容。(RO)

## Register 4.92. EFUSE\_RD\_SYS\_PART2\_DATA4\_REG (0x016C)

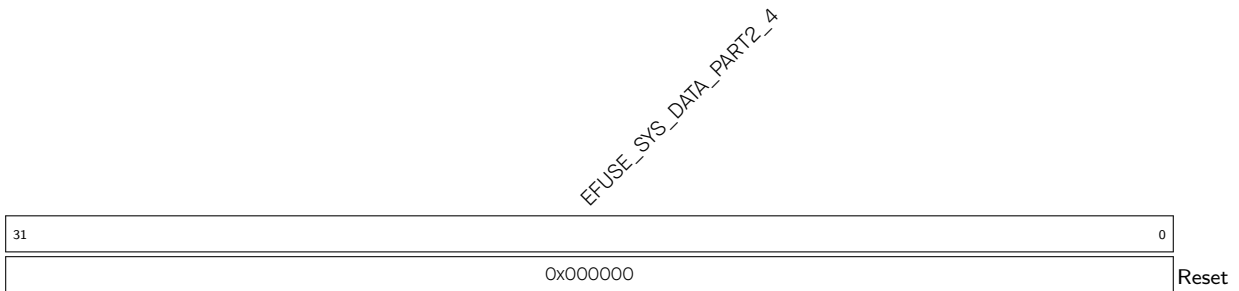

EFUSE\_SYS\_DATA\_PART2\_4 存储系统数据第 2 部分的第 4 个 32 位内容。(RO)

## Register 4.93. EFUSE\_RD\_SYS\_PART2\_DATA5\_REG (0x0170)

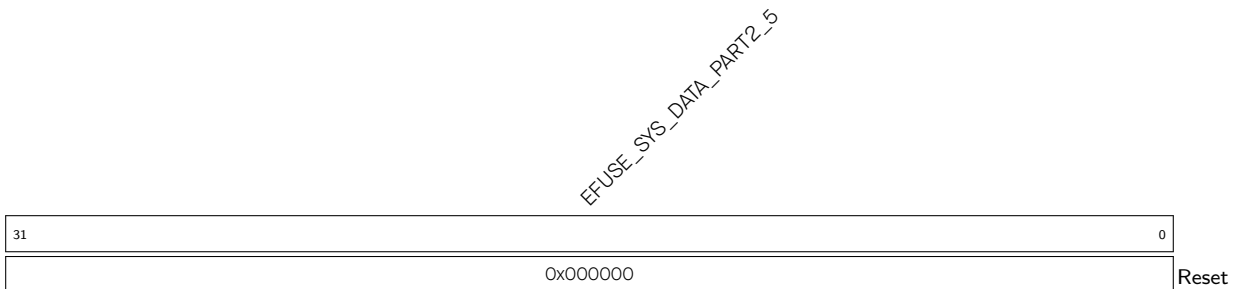

EFUSE\_SYS\_DATA\_PART2\_5 存储系统数据第 2 部分的第 5 个 32 位内容。(RO)

## Register 4.94. EFUSE\_RD\_SYS\_PART2\_DATA6\_REG (0x0174)

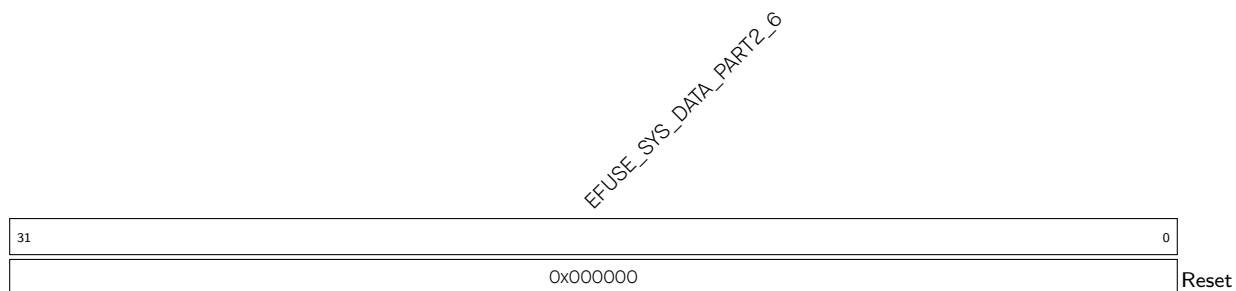

EFUSE\_SYS\_DATA\_PART2\_6 存储系统数据第 2 部分的第 6 个 32 位内容。(RO)

## Register 4.95. EFUSE\_RD\_SYS\_PART2\_DATA7\_REG (0x0178)

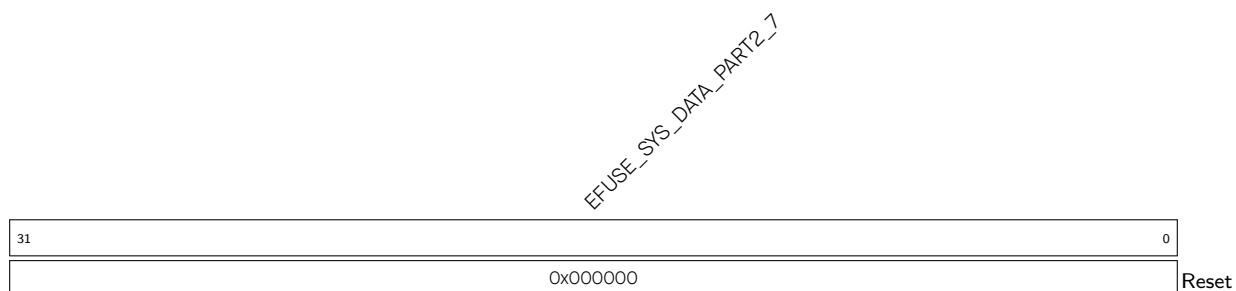

EFUSE\_SYS\_DATA\_PART2\_7 存储系统数据第 2 部分的第 7 个 32 位内容。(RO)

Register 4.96. EFUSE\_RD\_REPEAT\_ERR0\_REG (0x017C)

(reserved)					EFUSE_VDD_SPI_AS_GPIO_ERR EFUSE_USB_EXCHG_PINS_ERR					(reserved)					EFUSE_DIS_DOWNLOAD_MANUAL_ENCRYPT_ERR EFUSE_DIS_PAD_JTAG_ERR EFUSE_SOFT_DIS_JTAG_ERR EFUSE_JTAG_SEL_ENABLE_ERR EFUSE_DIS_TWAI_ERR EFUSE_RPT4_RESERVED6_ERR EFUSE_DIS_FORCE_DOWNLOAD_ERR EFUSE_DIS_USB_SERIAL_JTAG_ERR EFUSE_DIS_DOWNLOAD_ICACHE_ERR EFUSE_DIS_RTC_RAM_BOOT_ERR					EFUSE_RD_DIS_ERR				
31	27	26	25	24	21	20	19	18	16	15	14	13	12	11	10	9	8	7	6	0				
0	0	0	0	0	0	0	0	0x0	0	0	0	0	0	0	0	0	0	0	0	0x0	Reset			

**EFUSE\_RD\_DIS\_ERR** 若该参数中任意比特为 1，表明 EFUSE\_RD\_DIS 域出现烧写错误。(RO)

**EFUSE\_DIS\_RTC\_RAM\_BOOT\_ERR** 保留。(RO)

**EFUSE\_DIS\_ICACHE\_ERR** 若该参数中任意比特为 1，表明 EFUSE\_DIS\_RTC\_RAM\_BOOT 域出现烧写错误。(RO)

**EFUSE\_DIS\_USB\_JTAG\_ERR** 若该参数中任意比特为 1，表明 EFUSE\_DIS\_USB\_JTAG 域出现烧写错误。(RO)

**EFUSE\_DIS\_DOWNLOAD\_ICACHE\_ERR** 若该参数中任意比特为 1，表明 EFUSE\_DIS\_DOWNLOAD\_ICACHE 域出现烧写错误。(RO)

**EFUSE\_DIS\_USB\_SERIAL\_JTAG\_ERR** 若该参数中任意比特为 1，表明 EFUSE\_DIS\_USB\_SERIAL\_JTAG 域出现烧写错误。(RO)

**EFUSE\_DIS\_FORCE\_DOWNLOAD\_ERR** 若该参数中任意比特为 1，表明 EFUSE\_DIS\_FORCE\_DOWNLOAD 域出现烧写错误。(RO)

**EFUSE\_RPT4\_RESERVED6\_ERR** 保留。(RO)

**EFUSE\_DIS\_TWAI\_ERR** 若该参数中任意比特为 1，表明 EFUSE\_DIS\_TWAI 域出现烧写错误。(RO)

**EFUSE\_JTAG\_SEL\_ENABLE\_ERR** 若该参数中任意比特为 1，表明 EFUSE\_JTAG\_SEL\_ENABLE 域出现烧写错误。(RO)

**EFUSE\_SOFT\_DIS\_JTAG\_ERR** 若该参数中任意比特为 1，表明 EFUSE\_SOFT\_DIS\_JTAG 域出现烧写错误。(RO)

**EFUSE\_DIS\_PAD\_JTAG\_ERR** 若该参数中任意比特为 1，表明 EFUSE\_DIS\_PAD\_JTAG 域出现烧写错误。(RO)

**EFUSE\_DIS\_DOWNLOAD\_MANUAL\_ENCRYPT\_ERR** 若该参数中任意比特为 1，表明 EFUSE\_DIS\_DOWNLOAD\_MANUAL\_ENCRYPT 域出现烧写错误。(RO)

**EFUSE\_USB\_EXCHG\_PINS\_ERR** 若该参数中任意比特为 1，表明 EFUSE\_USB\_EXCHG\_PINS 域出现烧写错误。(RO)

**EFUSE\_VDD\_SPI\_AS\_GPIO\_ERR** 若该参数中任意比特为 1，表明 EFUSE\_VDD\_SPI\_AS\_GPIO 域出现烧写错误。(RO)

Register 4.97. EFUSE\_RD\_REPEAT\_ERR1\_REG (0x0180)

EFUSE_KEY_PURPOSE_1_ERR		EFUSE_KEY_PURPOSE_0_ERR		EFUSE_SECURE_BOOT_KEY_REVOKE2_ERR		EFUSE_SECURE_BOOT_KEY_REVOKE1_ERR		EFUSE_SECURE_BOOT_KEY_REVOKE0_ERR		EFUSE_SPI_BOOT_CRYPT_CNT_ERR		EFUSE_WDT_DELAY_SEL_ERR		EFUSE_RPT4_RESERVED2_ERR	
31	28	27	24	23	22	21	20	18	17	16	15				0
0x0		0x0		0	0	0	0x0		0x0		0x00			Reset	

**EFUSE\_RPT4\_RESERVED2\_ERR** 保留。(RO)

**EFUSE\_WDT\_DELAY\_SEL\_ERR** 若该参数中任意比特为 1，表明 EFUSE\_WDT\_DELAY\_SEL 域出现烧写错误。(RO)

**EFUSE\_SPI\_BOOT\_CRYPT\_CNT\_ERR** 若该参数中任意比特为 1，表明 EFUSE\_SPI\_BOOT\_CRYPT\_CNT 域出现烧写错误。(RO)

**EFUSE\_SECURE\_BOOT\_KEY\_REVOKE0\_ERR** 若该参数中任意比特为 1，表明 EFUSE\_SECURE\_BOOT\_KEY\_REVOKE0 域出现烧写错误。(RO)

**EFUSE\_SECURE\_BOOT\_KEY\_REVOKE1\_ERR** 若该参数中任意比特为 1，表明 EFUSE\_SECURE\_BOOT\_KEY\_REVOKE1 域出现烧写错误。(RO)

**EFUSE\_SECURE\_BOOT\_KEY\_REVOKE2\_ERR** 若该参数中任意比特为 1，表明 EFUSE\_SECURE\_BOOT\_KEY\_REVOKE2 域出现烧写错误。(RO)

**EFUSE\_KEY\_PURPOSE\_0\_ERR** 若该参数中任意比特为 1，表明 EFUSE\_KEY\_PURPOSE\_0 域出现烧写错误。(RO)

**EFUSE\_KEY\_PURPOSE\_1\_ERR** 若该参数中任意比特为 1，表明 EFUSE\_KEY\_PURPOSE\_1 域出现烧写错误。(RO)

Register 4.98. EFUSE\_RD\_REPEAT\_ERR2\_REG (0x0184)

EFUSE_FLASH_TPUW_ERR		EFUSE_RPT4_RESERVED0_ERR		EFUSE_SECURE_BOOT_AGGRESSIVE_REVOKE_ERR		EFUSE_SECURE_BOOT_EN_ERR		EFUSE_RPT4_RESERVED3_ERR		EFUSE_KEY_PURPOSE_5_ERR		EFUSE_KEY_PURPOSE_4_ERR		EFUSE_KEY_PURPOSE_3_ERR		EFUSE_KEY_PURPOSE_2_ERR	
31	28	27	22	21	20	19	16	15	12	11	8	7	4	3	0		
0x0		0x0		0	0	0x0		0x0		0x0		0x0		0x0		Reset	

**EFUSE\_KEY\_PURPOSE\_2\_ERR** 若该参数中任意比特为 1，表明 EFUSE\_KEY\_PURPOSE\_2 域出现烧写错误。(RO)

**EFUSE\_KEY\_PURPOSE\_3\_ERR** 若该参数中任意比特为 1，表明 EFUSE\_KEY\_PURPOSE\_3 域出现烧写错误。(RO)

**EFUSE\_KEY\_PURPOSE\_4\_ERR** 若该参数中任意比特为 1，表明 EFUSE\_KEY\_PURPOSE\_4 域出现烧写错误。(RO)

**EFUSE\_KEY\_PURPOSE\_5\_ERR** 若该参数中任意比特为 1，表明 EFUSE\_KEY\_PURPOSE\_5 域出现烧写错误。(RO)

**EFUSE\_RPT4\_RESERVED3\_ERR** 保留。(RO)

**EFUSE\_SECURE\_BOOT\_EN\_ERR** 若该参数中任意比特为 1，表明 EFUSE\_SECURE\_BOOT\_EN 域出现烧写错误。(RO)

**EFUSE\_SECURE\_BOOT\_AGGRESSIVE\_REVOKE\_ERR** 若该参数中任意比特为 1，表明 EFUSE\_SECURE\_BOOT\_AGGRESSIVE\_REVOKE 域出现烧写错误。(RO)

**EFUSE\_RPT4\_RESERVED0\_ERR** 保留。(RO)

**EFUSE\_FLASH\_TPUW\_ERR** 若该参数中任意比特为 1，表明 EFUSE\_FLASH\_TPUW 域出现烧写错误。(RO)



Register 4.99. EFUSE\_RD\_REPEAT\_ERR3\_REG (0x0188)

31	30	29	14	13	12	8	7	6	5	4	3	2	1	0	
0	0		0x00	0	0	0x0	0	0	0	0	0	0	0	0	Reset

**EFUSE\_DIS\_DOWNLOAD\_MODE\_ERR** 若该参数中任意比特为 1, 表明 EFUSE\_DIS\_DOWNLOAD\_MODE 域出现烧写错误。(RO)

**EFUSE\_RPT4\_RESERVED8\_ERR** 保留。(RO)

**EFUSE\_USB\_PRINT\_CHANNEL\_ERR** 若该参数中任意比特为 1, 表明 EFUSE\_USB\_PRINT\_CHANNEL 域出现烧写错误。(RO)

**EFUSE\_RPT4\_RESERVED7\_ERR** 保留。(RO)

**EFUSE\_DIS\_USB\_SERIAL\_JTAG\_DOWNLOAD\_MODE\_ERR** 若该参数中任意比特为 1, 表明 EFUSE\_DIS\_USB\_SERIAL\_JTAG\_DOWNLOAD\_MODE 域出现烧写错误。(RO)

**EFUSE\_ENABLE\_SECURITY\_DOWNLOAD\_ERR** 若该参数中任意比特为 1, 表明 EFUSE\_ENABLE\_SECURITY\_DOWNLOAD 域出现烧写错误。(RO)

**EFUSE\_UART\_PRINT\_CONTROL\_ERR** 若该参数中任意比特为 1, 表明 EFUSE\_UART\_PRINT\_CONTROL 域出现烧写错误。(RO)

**EFUSE\_RPT4\_RESERVED5\_ERR** 保留。(RO)

**EFUSE\_FORCE\_SEND\_RESUME\_ERR** 若该参数中任意比特为 1, 表明 EFUSE\_FORCE\_SEND\_RESUME 域出现烧写错误。(RO)

**EFUSE\_SECURE\_VERSION\_ERR** 若该参数中任意比特为 1, 表明 EFUSE\_SECURE\_VERSION 域出现烧写错误。(RO)

**EFUSE\_RPT4\_RESERVED1\_ERR** 保留。(RO)

**EFUSE\_ERR\_RST\_ENABLE\_ERR** 若该参数中任意比特为 1, 表明 EFUSE\_ERR\_RST\_ENABLE 域出现烧写错误。(RO)

## Register 4.100. EFUSE\_RD\_REPEAT\_ERR4\_REG (0x018C)

(reserved)								EFUSE_RPT4_RESERVED4_ERR																								
31								24	23																							0
0	0	0	0	0	0	0	0	0x0000																						Reset		

EFUSE\_RPT4\_RESERVED4\_ERR 保留。(RO)

Register 4.101. EFUSE\_RD\_RS\_ERR0\_REG (0x01C0)

EFUSE_KEY3_FAIL		EFUSE_KEY4_ERR_NUM		EFUSE_KEY2_FAIL		EFUSE_KEY3_ERR_NUM		EFUSE_KEY1_FAIL		EFUSE_KEY2_ERR_NUM		EFUSE_KEY0_FAIL		EFUSE_KEY1_ERR_NUM		EFUSE_USR_DATA_FAIL		EFUSE_KEY0_ERR_NUM		EFUSE_SYS_PART1_FAIL		EFUSE_USR_DATA_ERR_NUM		EFUSE_MAC_SPI_8M_FAIL		(reserved)		EFUSE_MAC_SPI_8M_ERR_NUM	
31	30	28	27	26	24	23	22	20	19	18	16	15	14	12	11	10	8	7	6	4	3	2	0						
0	0x0	0	0x0	0	0x0	0	0x0	0	0x0	0	0x0	0	0x0	0	0x0	0	0x0	0	0x0	0	0x0	0	0x0	Reset					

**EFUSE\_MAC\_SPI\_8M\_ERR\_NUM** 指示用户数据的错误字节个数。(只读)

**EFUSE\_SYS\_PART1\_NUM** 指示第 1 部分系统数据的错误字节个数。(只读)

**EFUSE\_MAC\_SPI\_8M\_FAIL** 0: 无烧写错误, MAC\_SPI\_8M 的数据是可靠的; 1: 烧写数据失败, 错误字节数超过 6。(只读)

**EFUSE\_USR\_DATA\_ERR\_NUM** 指示用户数据的错误字节个数。(只读)

**EFUSE\_SYS\_PART1\_FAIL** 0: 无烧写错误, 第 1 部分的系统数据是可靠的; 1: 烧写数据失败, 错误字节数超过 6。(只读)

**EFUSE\_KEY0\_ERR\_NUM** 指示 KEY0 的错误字节个数。(只读)

**EFUSE\_USR\_DATA\_FAIL** 0: 无烧写错误, 用户数据是可靠的; 1: 烧写数据失败, 错误字节数超过 6。(只读)

**EFUSE\_KEY1\_ERR\_NUM** 指示 KEY1 的错误字节个数。(只读)

**EFUSE\_KEY0\_FAIL** 0: 无烧写错误, KEY0 数据是可靠的; 1: KEY0 烧写失败, 错误字节数超过 6。(只读)

**EFUSE\_KEY2\_ERR\_NUM** 指示 KEY2 的错误字节个数。(只读)

**EFUSE\_KEY1\_FAIL** 0: 无烧写错误, KEY1 数据是可靠的; 1: KEY1 烧写失败, 错误字节数超过 6。(只读)

**EFUSE\_KEY3\_ERR\_NUM** 指示 KEY3 的错误字节个数。(只读)

**EFUSE\_KEY2\_FAIL** 0: 无烧写错误, KEY2 数据是可靠的; 1: KEY2 烧写失败, 错误字节数超过 6。(只读)

**EFUSE\_KEY4\_ERR\_NUM** 指示 KEY4 的错误字节个数。(只读)

**EFUSE\_KEY3\_FAIL** 0: 无烧写错误, KEY3 数据是可靠的; 1: KEY3 烧写失败, 错误字节数超过 6。(只读)

Register 4.102. EFUSE\_RD\_RS\_ERR1\_REG (0x01C4)

(reserved)																EFUSE_KEY5_FAIL	EFUSE_SYS_PART2_ERR_NUM	EFUSE_KEY4_FAIL	EFUSE_KEY5_ERR_NUM					
31																8	7	6	4		3	2	0	
0 0																0		0x0		0		0x0	Reset	

EFUSE\_KEY5\_ERR\_NUM 指示 KEY5 的错误字节个数。(只读)

EFUSE\_KEY5\_FAIL 0: 无烧写错误, KEY5 数据是可靠的; 1: KEY4 数据烧写失败, 错误字节数超过 6。(只读)

EFUSE\_SYS\_PART2\_ERR\_NUM 指示第 2 部分系统数据的错误字节个数。(只读)

EFUSE\_KEY5\_FAIL 0: 无烧写错误, KEY5 数据是可靠的; 1: 数据烧写失败, 错误字节数超过 6。(只读)

Register 4.103. EFUSE\_CLK\_REG (0x01C8)

(reserved)																EFUSE_CLK_EN			(reserved)																EFUSE_EFUSE_MEM_FORCE_PD			EFUSE_MEM_CLK_FORCE_ON			EFUSE_EFUSE_MEM_FORCE_PU		
31																17	16	15																3	2	1	0						
0 0																0		0		0		0		0		0		0		0		1		0	Reset								

EFUSE\_EFUSE\_MEM\_FORCE\_PD 置位强制 eFuse SRAM 进入省电模式。(R/W)

EFUSE\_MEM\_CLK\_FORCE\_ON 置位强制激活 eFuse SRAM 的时钟信号。(R/W)

EFUSE\_EFUSE\_MEM\_FORCE\_PU 置位强制 eFuse SRAM 进入工作模式。(R/W)

EFUSE\_CLK\_EN 置位强制使能 eFuse 存储器的时钟信号。(R/W)

## Register 4.104. EFUSE\_CONF\_REG (0x01CC)

(reserved)																EFUSE_OP_CODE															
31																16	15														0
0 0 0 0 0 0 0 0 0 0 0 0 0 0 0 0																0x00															Reset

**EFUSE\_OP\_CODE** 0x5A5A: 运行烧写指令; 0x5AA5: 运行读取指令。(R/W)

## Register 4.105. EFUSE\_CMD\_REG (0x01D4)

(reserved)																								EFUSE_BLK_NUM			EFUSE_PGM_CMD		EFUSE_READ_CMD						
31																					6	5			2	1	0					Reset			
0 0																								0x0			0		0						Reset

**EFUSE\_READ\_CMD** 置位发送读取指令。(R/WS/SC)

**EFUSE\_PGM\_CMD** 置位发送烧写指令。(R/WS/SC)

**EFUSE\_BLK\_NUM** 表明烧写哪个块, 值 0 ~ 10 分别对应 BLOCK0 ~ 10。(R/W)

## Register 4.106. EFUSE\_DAC\_CONF\_REG (0x01E8)

(reserved)																EFUSE_OE_CLR		EFUSE_DAC_NUM			EFUSE_DAC_CLK_PAD_SEL			EFUSE_DAC_CLK_DIV			
31															18	17	16				9	8	7				0
0 0 0 0 0 0 0 0 0 0 0 0 0 0 0 0																0		255			0			28			Reset

**EFUSE\_DAC\_CLK\_DIV** 控制烧写电压的爬升时钟分频系数。(R/W)

**EFUSE\_DAC\_CLK\_PAD\_SEL** 无关项。(R/W)

**EFUSE\_DAC\_NUM** 烧写供电的上升周期。(R/W)

**EFUSE\_OE\_CLR** 降低烧写电压的供电能力。(R/W)

Register 4.107. EFUSE\_RD\_TIM\_CONF\_REG (0x01EC)

<i>EFUSE_READ_INIT_NUM</i>										<i>(reserved)</i>										
31	24	23											0							
0x12										0 0										Reset

**EFUSE\_READ\_INIT\_NUM** 配置 eFuse 的首次读取时间。(R/W)

Register 4.108. EFUSE\_WR\_TIM\_CONF1\_REG (0x01F0)

<i>(reserved)</i>								<i>EFUSE_PWR_ON_NUM</i>								<i>(reserved)</i>								
31	24	23					8	7							0									
0 0 0 0 0 0 0 0								0x2880								0 0 0 0 0 0 0 0 0 0 0 0 0 0								Reset

**EFUSE\_PWR\_ON\_NUM** 配置 VDDQ 的上电时间。(R/W)

Register 4.109. EFUSE\_WR\_TIM\_CONF2\_REG (0x01F4)

<i>(reserved)</i>																<i>EFUSE_PWR_OFF_NUM</i>																
31															16	15											0					
0 0 0 0 0 0 0 0 0 0 0 0 0 0 0 0																0x190																Reset

**EFUSE\_PWR\_OFF\_NUM** 配置 VDDQ 的掉电时间。(R/W)



Register 4.113. EFUSE\_INT\_ENA\_REG (0x01E0)

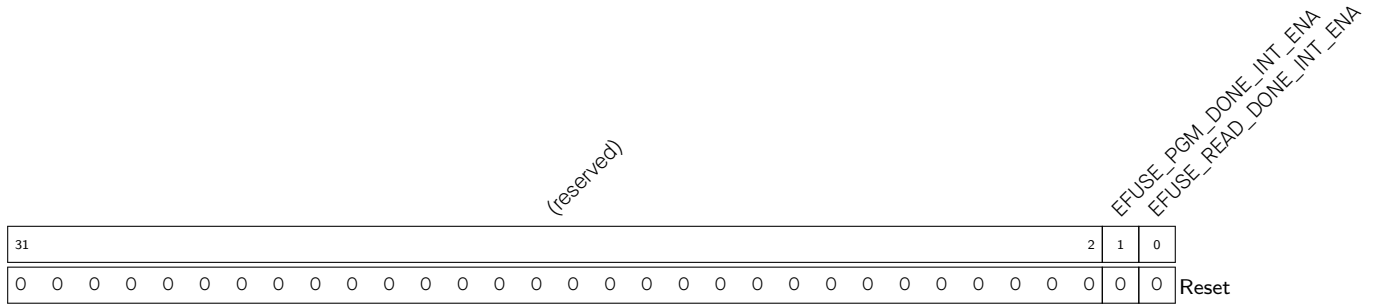

EFUSE\_READ\_DONE\_INT\_ENA 读取完成中断的使能位。(R/W)

EFUSE\_PGM\_DONE\_INT\_ENA 烧写完成中断的使能位。(R/W)

Register 4.114. EFUSE\_INT\_CLR\_REG (0x01E4)

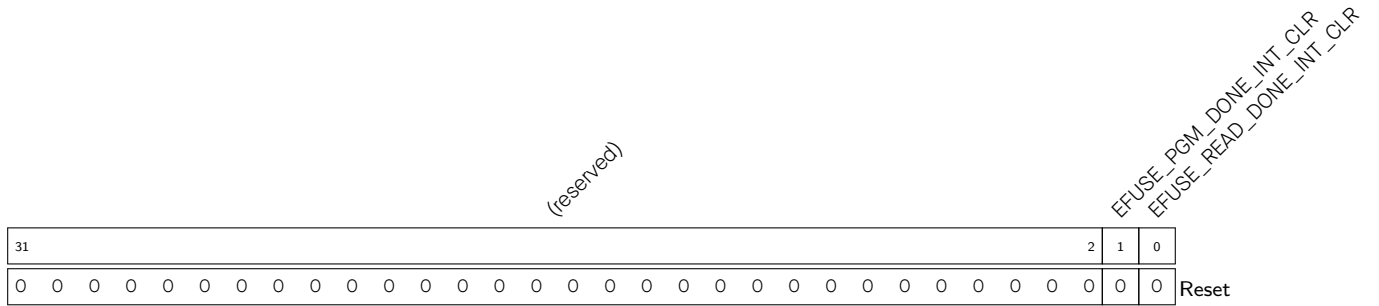

EFUSE\_READ\_DONE\_INT\_CLR 读取完成中断的清除位。(WO)

EFUSE\_PGM\_DONE\_INT\_CLR 烧写完成中断的清除位。(WO)

Register 4.115. EFUSE\_DATE\_REG (0x01FC)

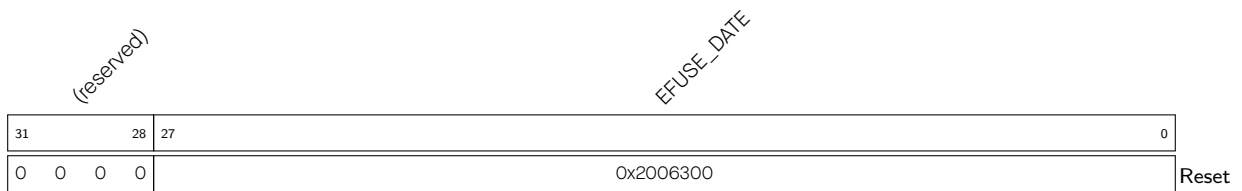

EFUSE\_DATE 版本控制寄存器。(R/W)



## 5 IO MUX 和 GPIO 交换矩阵 (GPIO, IO MUX)

### 5.1 概述

ESP32-C3 芯片有 22 个物理通用输入输出管脚 (GPIO Pin)。每个管脚都可用作一个通用 IO，或连接一个内部的外设信号。利用 GPIO 交换矩阵和 IO MUX，可配置外设模块的输入信号来源于任何的 IO 管脚，并且外设模块的输出信号也可连接到任意 IO 管脚。这些模块共同组成了芯片的 IO 控制。

**注意：这 22 个物理 GPIO 管脚的编号为：0 ~ 21。**

### 5.2 主要特性

#### GPIO 交换矩阵主要特性

- GPIO 交换矩阵是外设输入输出信号和 GPIO 管脚之间的全交换矩阵；
- 42 个外设输入信号可以选择任意一个 GPIO 管脚的输入信号；
- 每个 GPIO 管脚的输出信号可以来自 78 个外设输出信号的任意一个；
- 支持输入信号经 GPIO SYNC 模块同步至 APB 时钟总线；
- 支持输入信号滤波；
- 支持 Sigma Delta 调制输出 (SDM)；
- 支持 GPIO 简单输入输出。

#### IO MUX 主要特性

- 为每个 GPIO 管脚提供一个寄存器 `IO_MUX_GPIO $n$ _REG`，每个管脚可配置成：
  - GPIO 功能，连接 GPIO 交换矩阵；
  - 直连功能，旁路 GPIO 交换矩阵。
- 支持快速信号如 SPI、JTAG、UART 等可以旁路 GPIO 交换矩阵以实现更好的高频数字特性。所以高速信号会直接通过 IO MUX 输入和输出。

### 5.3 结构概览

本小节主要介绍 IO MUX 以及 GPIO 交换矩阵的架构，其中：

- 图 5-1 简要展示了 IO MUX 和 GPIO 交换矩阵的工作流程；
- 图 5-2 详细展示了 IO MUX 和 GPIO 交换矩阵将信号引入外设和引出至管脚的具体过程；
- 图 5-3 展示了 GPIO 管脚的接口逻辑。



图 5-1. IO MUX 和 GPIO 交换矩阵框图 (简图)



图 5-2. IO MUX 和 GPIO 交换矩阵框图 (详图)

1. 仅有部分输入信号可以直接通过 IO MUX 直连外设，这些输入信号在表 5-2 “信号可经由 IO MUX 直接输入” 一栏中被标为 “yes”。剩余其它信号只能通过 GPIO 交换矩阵连接至外设；
2. ESP32-C3 共有 22 个 GPIO 管脚，因此从 GPIO SYNC 进入到 GPIO 交换矩阵的输入共有 22 个；
3. 位于 VDD3P3\_CPU 电源域和 VDD3P3\_RTC 电源域的管脚由 IE、OE、WPU 和 WPD 信号控制；
4. 仅有部分输出信号可通过 IO MUX 直接管脚，这些输出信号在表 5-2 “信号可经由 IO MUX 直接输出” 一栏中被标为 “yes”。剩余其它信号只能通过 GPIO 交换矩阵连接至外设；

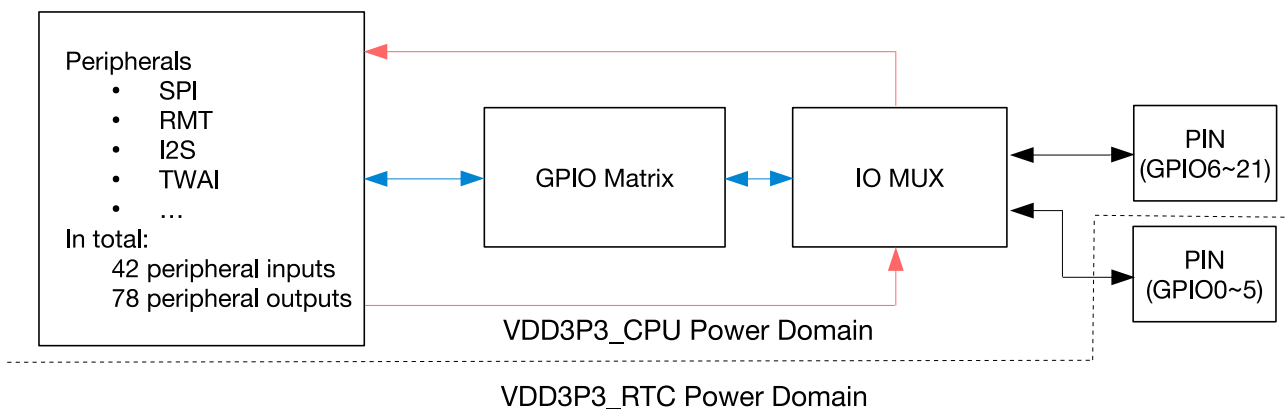
5. 从 GPIO 交换矩阵到 IO MUX 的输出共有 22 个，对应 GPIO X: 0 ~ 21

图 5-3 展示了芯片焊盘的内部结构，即芯片逻辑与 GPIO 管脚之间的电气接口。22 个 GPIO 管脚均采用这一结构，且由 IE、OE、WPU 和 WPD 信号控制。

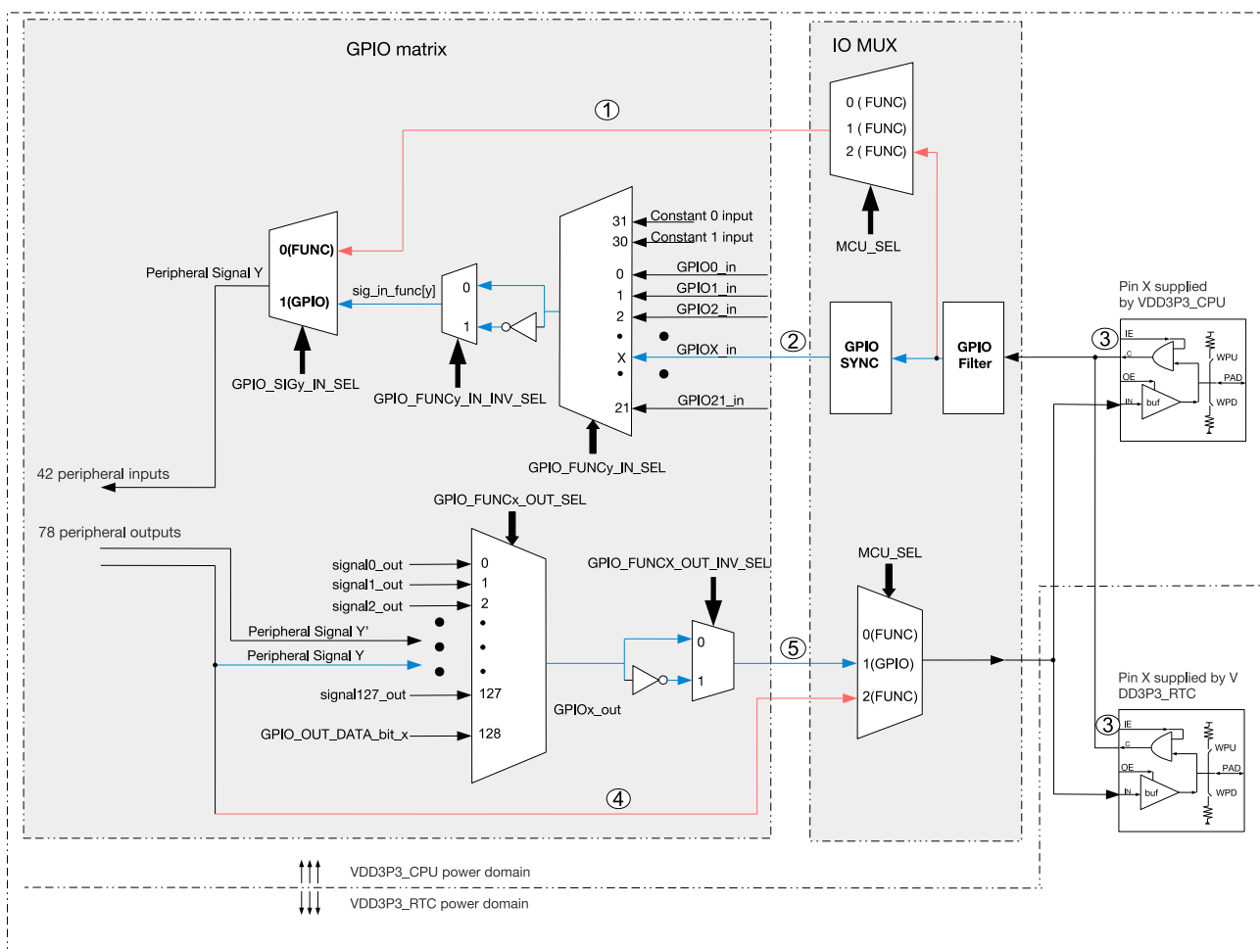

图 5-3. 焊盘内部结构

#### 说明:

- IE: 输入使能
- OE: 输出使能
- WPU: 内部弱上拉
- WPD: 内部弱下拉
- Bonding pad: 接合焊盘，芯片逻辑的结点，实现芯片封装内晶片与 GPIO 管脚之间的物理连接。

## 5.4 通过 GPIO 交换矩阵的外设输入

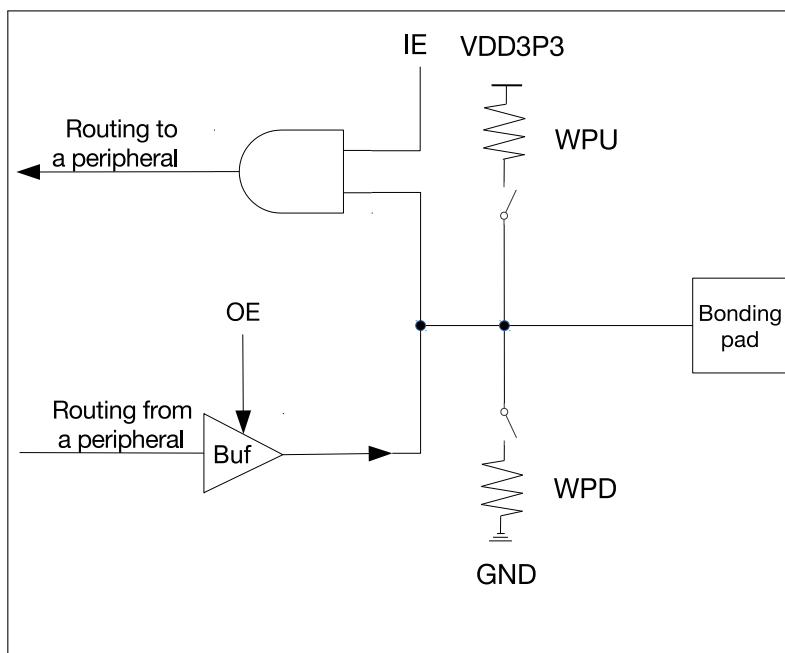
### 5.4.1 概述

为实现通过 GPIO 交换矩阵接收外部输入信号，需要配置 GPIO 交换矩阵从 22 个 GPIO (0 ~ 21) 中获取外部输入信号，见交换矩阵表格 5-2。并需要配置外设输入选择通过 GPIO 交换矩阵接收输入信号。

### 5.4.2 信号同步

如图 5-2 所示，对于信号输入，外部输入信号从 GPIO 管脚输入，经 GPIO SYNC 模块同步至 APB 总线时钟后进入 GPIO 交换矩阵。外部输入信号也可以通过 IO MUX 直接进入外设，但信号无法经由 GPIO SYNC 模块同步。



图 5-4. GPIO 输入经 APB 时钟上升沿或下降沿同步

GPIO SYNC 模块的功能如图 5-4 所示。其中，negative sync 为 GPIO 输入经过 APB 时钟的下降沿同步，positive sync 为 GPIO 输入经过 APB 时钟上升沿同步。

### 5.4.3 功能描述

把某个外设输入信号  $Y$  绑定到某个 GPIO 管脚  $X^1$  的配置过程如下：

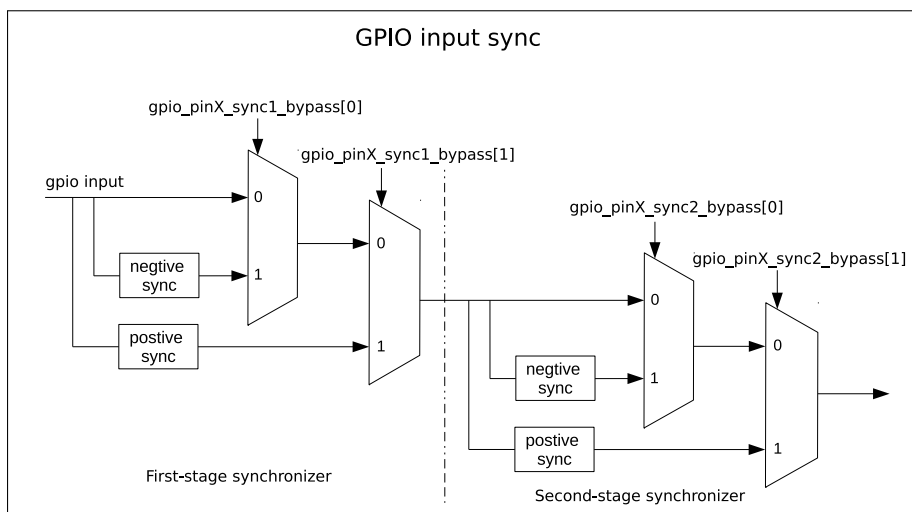
- 在 GPIO 交换矩阵中配置外设信号  $Y$  的 `GPIO_FUNC $y$ _IN_SEL_CFG_REG` 寄存器：
  - 置位 `GPIO_SIG $y$ _IN_SEL` 选择通过 GPIO 交换矩阵接收外部输入信号。
  - 设置 `GPIO_FUNC $y$ _IN_SEL` 为需要的 GPIO 管脚编号，此处应为  $X$ 。

**注意：**并不是所有外设信号都有有效的 `GPIO_SIG $y$ _IN_SEL` 位，即有些外设信号只能通过 GPIO 交换矩阵接收外部输入信号。

- 可选：置位 `IO_MUX_GPIO $n$ _FILTER_EN` 使能 GPIO 管脚的输入信号滤波功能，如图 5-5 所示。只有当输入信号的有效宽度大于两个时钟周期时，输入信号才会被采样。否则，输入信号将会被滤掉。



图 5-5. GPIO 输入信号滤波时序图

- 同步 GPIO 输入信号。配置 GPIO 管脚  $X$  的 `GPIO_PIN $x$ _REG` 来同步 GPIO 输入信号，过程如下：
  - 如图 5-4 所示，配置 `GPIO_PIN $x$ _SYNC1_BYPASS` 使能输入信号第一拍为上升沿或下降沿同步。
  - 如图 5-4 所示，配置 `GPIO_PIN $x$ _SYNC2_BYPASS` 使能输入信号第二拍为上升沿或下降沿同步。
- 配置 IO MUX 寄存器使能 GPIO 管脚的输入功能。配置 GPIO 管脚  $X$  的 `IO_MUX_GPIO $x$ _REG`，过程如下：
  - 置位 `IO_MUX_GPIO $x$ _FUN_IE` 使能输入<sup>2</sup>。

- 置位或清零 `IO_MUX_GPIOx_FUN_WPU` 和 `IO_MUX_GPIOx_FUN_WPD`，使能或关闭内部上拉/下拉电阻。

例如，要把 I2S MCLK 输入信号<sup>3</sup> (`I2S_MCLK_in`，信号索引号 12) 绑定到 GPIO7，请按照以下步骤操作。注意，GPIO7 也叫做 MTDO 管脚。

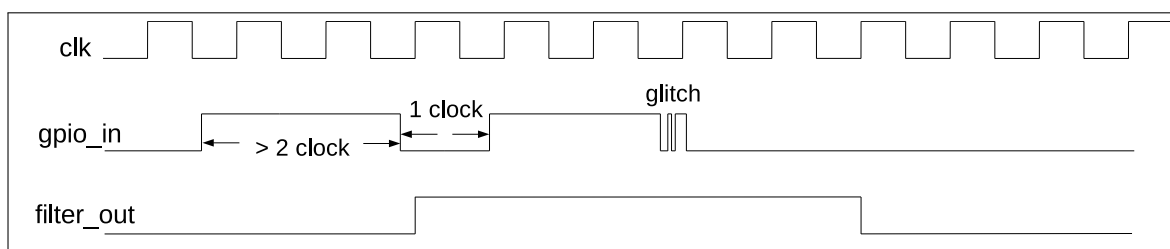
1. 置位 `GPIO_FUNC12_IN_SEL_CFG_REG` 寄存器的 `GPIO_SIG12_IN_SEL` 位，使能通过 GPIO 交换矩阵接收外部输入信号；
2. 配置 `GPIO_FUNC12_IN_SEL_CFG_REG` 寄存器中的 `GPIO_FUNC12_IN_SEL` 为 7，即选择管脚 GPIO7；
3. 置位 `IO_MUX_GPIO7_REG` 寄存器中 `IO_MUX_GPIO7_FUN_IE` 位使能管脚输入。

#### 说明：

1. 同一个输入管脚可以同时绑定多个输入信号；
2. 置位 `GPIO_FUNCy_IN_INV_SEL` 可以把输入信号取反；
3. 无需将输入信号绑定到一个 GPIO 管脚也可以使外设读取恒低或恒高电平的输入值。实现方式为选择特定的 `GPIO_FUNCy_IN_SEL` 输入值而不是一个 GPIO 序号：
  - 设置 `GPIO_FUNCy_IN_SEL` 为 0x1F，则输入信号恒为 0；
  - 设置 `GPIO_FUNCy_IN_SEL` 为 0x1E，则输入信号恒为 1。

### 5.4.4 简单 GPIO 输入

`GPIO_IN_REG` 寄存器存储着每个 GPIO 管脚的输入值。任意 GPIO 管脚的输入值都可以随时读取而无需为某一个外设信号配置 GPIO 交换矩阵。但需要配置 GPIO 管脚 *X* 对应的 `IO_MUX_GPIOx_REG` 中 `IO_MUX_GPIOx_FUN_IE` 位以使能输入，如章节 5.4.2 所述。

## 5.5 通过 GPIO 交换矩阵的外设输出

### 5.5.1 概述

为实现通过 GPIO 交换矩阵输出外设信号，需要配置 GPIO 交换矩阵将外设信号（即在表 5-2 中“输出信号”一栏所列出的信号）输出到 22 个 GPIO (0 ~ 21) 管脚。

输出信号从外设输出到 GPIO 交换矩阵，然后到达 IO MUX。IO MUX 必须设置相应管脚为 GPIO 功能，这样输出 GPIO 信号就能连接到相应管脚。

#### 说明：

表 5-2 中输出索引号为 97 ~ 100 的外设信号，没有连接至外设，可配置为从一个 GPIO 管脚输出后，直接由另一个 GPIO 管脚输入（索引号：97 ~ 100）。

### 5.5.2 功能描述

如图 5-2 所示，对于信号输出，78 个输出信号（即在表 5-2 中“输出信号”列的所有信号）中的某一个信号通过 GPIO 交换矩阵到达 IO MUX，然后连接到某个 GPIO 管脚。

输出外设信号 *Y* 到某一 GPIO 管脚 *X*<sup>1</sup> 的步骤如下：

1. 在 GPIO 交换矩阵中配置 GPIO 管脚 *X* 的 `GPIO_FUNCx_OUT_SEL_CFG_REG` 寄存器和 `GPIO_ENABLE_REG[x]` 字段。推荐使用相应 `WITS`（写 1 置位）和 `WITC`（写 1 清零）寄存器来更新 `GPIO_ENABLE_REG` 寄

寄存器中的值:

- 设置 `GPIO_FUNCx_OUT_SEL_CFG_REG` 寄存器的 `GPIO_FUNCx_OUT_SEL` 字段为外设输出信号 Y 的索引号 (Y)。
  - 要将信号强制使能为输出模式, 需要将 GPIO 管脚 X 对应的 `GPIO_FUNCx_OUT_SEL_CFG_REG` 寄存器中 `GPIO_FUNCx_OEN_SEL` 字段置位; 同时需要将 `GPIO_ENABLE_WITS_REG` 中的相应位置位。或者, 将 `GPIO_FUNCx_OEN_SEL` 清零, 即选择采用外设的输出使能信号, 此时输出使能信号由内部逻辑功能决定。比如, 表 5-2 中“`GPIO_FUNCn_OEN_SEL = 0` 时输出信号的输出使能信号”一栏的 `SPIQ_oe` 信号。
  - 置位 `GPIO_ENABLE_WITC_REG` 中相应位可以关闭 GPIO 管脚的输出。
2. 要选择以开漏方式输出, 可以设置 GPIO 管脚 X 的 `GPIO_PINx_REG` 寄存器中 `GPIO_PINx_PAD_DRIVER` 位。
  3. 配置 IO MUX 寄存器来选择经由 GPIO 交换矩阵输出信号。配置 GPIO 管脚 X 的 `IO_MUX_GPIOx_REG` 的过程如下:
    - 配置 GPIO 管脚 X 的 `IO_MUX_GPIOx_MCU_SEL` 为所需的管脚功能。此处选择数值 1, 即 Function 1 (GPIO 功能), 适用于所有管脚。
    - 设置 `IO_MUX_GPIOx_FUN_DRV` 字段为特定的输出强度值 (0 ~ 3), 值越大, 输出驱动能力越强:
      - 0: ~5 mA
      - 1: ~10 mA
      - 2: ~20 mA (默认值)
      - 3: ~40 mA
    - 在开漏模式下, 通过置位/清零 `IO_MUX_GPIOx_FUN_WPU` 和 `IO_MUX_GPIOx_FUN_WPD` 使能或关闭上拉/下拉电阻。

#### 说明:

1. 某一个外设的输出信号可以同时从多个管脚输出;
2. 置位 `GPIO_FUNCx_OUT_INV_SEL` 可以把输出的信号取反。

### 5.5.3 简单 GPIO 输出

GPIO 交换矩阵也可用于简单 GPIO 输出, 具体配置如下:

- 设置 GPIO 交换矩阵 `GPIO_FUNCn_OUT_SEL` 寄存器为特定的外设索引值 128 (0x80);
- 设置 `GPIO_OUT_REG` 寄存器中相应位的值为期望 GPIO 输出的值。

#### 说明:

- `GPIO_OUT_REG[0] ~ GPIO_OUT_REG[21]` 对应 GPIO0 ~ GPIO21, `GPIO_OUT_REG[25:22]` 无效。
- 推荐使用相应的 WITS 和 WITC 寄存器, 例如 `GPIO_OUT_WITS/GPIO_OUT_WITC` 来置位/清零 `GPIO_OUT_REG`。

### 5.5.4 Sigma Delta 调制输出 (SDM)

### 5.5.4.1 功能描述

125 个外设输出信号中有四个信号（在表 5-2 中索引为：55 ~ 58）支持 1-bit 二阶 SDM 调制输出。上述四个信号通道默认输出使能。Sigma Delta 调制器可实现输出可配占空比的 PDM（脉冲密度调制）信号。二阶 SDM 调制的转换公式如下：

$$H(z) = X(z)z^{-1} + E(z)(1-z^{-1})^2$$

$E(z)$  为量化误差， $X(z)$  为输入。

Sigma Delta 调制器内部支持对 APB\_CLK 的 1 ~ 256 倍分频：

- 置位 GPIOSD\_FUNCTION\_CLK\_EN 使能调制器时钟；
- 配置 GPIOSD\_SDn\_PRESCALE 实现分频。 $n$  取值范围为 0 ~ 3，对应四个信号通道。

分频后的时钟周期为调制器输出单位脉冲的周期。

GPIOSD\_SDn\_IN 为有符号数，范围为 [-128, 127]，配置此寄存器控制输出 PDM 信号的占空比<sup>1</sup>。

- GPIOSD\_SDn\_IN = -128，调制器输出信号占空比为 0%；
- GPIOSD\_SDn\_IN = 0，调制器输出信号占空比接近 50%；
- GPIOSD\_SDn\_IN = 127，调制器输出信号占空比接近 100%。

PDM 信号占空比计算公式为：

$$Duty\_Cycle = \frac{GPIOSD\_SDn\_IN + 128}{256}$$

#### 说明：

对 PDM 信号来说，占空比是指在若干脉冲周期内（比如 256 个脉冲周期），高电平占整个统计周期的比值。

### 5.5.4.2 配置方法

SDM 的配置方法如下：

- 将 SDM 输出经 GPIO 交换矩阵连接至相应管脚，见 5.5.2 章节；
- 置位 GPIOSD\_FUNCTION\_CLK\_EN，使能 SDM 时钟；
- 配置 GPIOSD\_SDn\_PRESCALE 寄存器设置时钟分频系数；
- 配置 GPIOSD\_SDn\_IN 寄存器设置 SDM 输出信号的占空比。

## 5.6 IO MUX 的直接输入输出功能

### 5.6.1 概述

快速信号如 SPI、JTAG 等会旁路 GPIO 交换矩阵以实现更好的高频数字特性。所以高速信号会直接通过 IO MUX 输入和输出。

这样比使用 GPIO 交换矩阵的灵活度要低，即每个 GPIO 管脚的 IO MUX 寄存器只有较少的功能选择，但可以实现更好的高频数字特性。

## 5.6.2 功能描述

对于外设输入信号，旁路 GPIO 交换矩阵必须配置两个寄存器：

1. GPIO 管脚的 `IO_MUX_GPIO $n$ _MCU_SEL` 必须设置为相应的管脚功能，章节 5.12 列出了管脚功能。
2. 清零 `GPIO_SIG $n$ _IN_SEL`，直接将输入信号连接到外设。

对于外设输出信号，旁路 GPIO 交换矩阵只需将 GPIO 管脚的 `IO_MUX_GPIO $n$ _MCU_SEL` 配置为相应的管脚功能即可。

### 说明：

并非所有外设输入/输出信号均可直接通过 IO MUX 连接到外设，某些输入/输出信号只能通过 GPIO 交换矩阵连接到外设。

## 5.7 GPIO 管脚的模拟功能

ESP32-C3 部分 GPIO 管脚具有模拟功能。用于模拟功能时，请确保已按照下述方法关闭了上拉电阻和下拉电阻：

- 设置 `IO_MUX_GPIO $n$ _MCU_SEL` 为 1，同时清零 `IO_MUX_GPIO $n$ _FUN_IE`、`IO_MUX_GPIO $n$ _FUN_WPU`、`IO_MUX_GPIO $n$ _FUN_WPD`；
- 置位 `GPIO_ENABLE_W1TC $[n]$` ，清除输出使能。

表 5-5 列出了 ESP32-C3 管脚的模拟功能。

## 5.8 Light-sleep 模式管脚功能

当 ESP32-C3 处于 Light-sleep 模式时管脚可以有不同的功能。如果某一 GPIO 管脚的 `IO_MUX_ $n$ _REG` 寄存器中 `IO_MUX_SLP_SEL` 位置为 1，芯片处于 Light-sleep 模式下将由另一组不同的寄存器控制管脚。

表 5-1. IO MUX Light-sleep 管脚功能控制寄存器

IO MUX 功能	正常工作模式 OR <code>IO_MUX_SLP_SEL = 0</code>	Light-sleep 模式 AND <code>IO_MUX_SLP_SEL = 1</code>
输出驱动强度	<code>IO_MUX_FUN_DRV</code>	<code>IO_MUX_MCU_DRV</code>
上拉电阻	<code>IO_MUX_FUN_WPU</code>	<code>IO_MUX_MCU_WPU</code>
下拉电阻	<code>IO_MUX_FUN_WPD</code>	<code>IO_MUX_MCU_WPD</code>
输出使能	由 GPIO 交换矩阵的 <code>OEN_SEL</code> 位控制 *	<code>IO_MUX_MCU_OE</code>

### 说明：

如果 `IO_MUX_SLP_SEL` 置为 0，则芯片在正常工作和 Light-sleep 模式下，管脚的功能一样。此时，具体的输出使能配置请参考 5.5.2 章节。

## 5.9 管脚 Hold 特性

每个 GPIO 管脚（包括 RTC 管脚 GPIO0 ~ GPIO5）都有单独的 Hold 功能，由 RTC 寄存器控制。管脚的 Hold 功能被置上后，管脚在置上 Hold 那一刻的状态被强制保持，无论内部信号如何变化，修改 IO MUX 配置或者 GPIO



配置，都不会改变管脚的状态。应用如果希望在看门狗超时触发内核复位时或 Deep-sleep 触发内核复位时管脚的状态不被改变，就需要提前把 Hold 置上。

#### 说明：

- 对于数字管脚 (GPIO6 ~ 21)，若要在 Deep-sleep 中保持管脚输入输出的状态值，需要在掉电之前将寄存器 `RTC_CNTL_DIG_PAD_HOLD_REG` 中的 `RTC_CNTL_DIG_PAD_HOLD[n]` 位置 1。在芯片被唤醒后，若要关闭 Hold 功能，可将寄存器 `RTC_CNTL_DIG_PAD_HOLD[n]` 设置为 0。
- 对于 RTC 管脚 (GPIO0 ~ 5)，管脚的输入输出值由寄存器 `RTC_CNTL_PAD_HOLD_REG` 中的相应位控制。用户可置位或清除相应位来实现 Hold 或 Unhold 管脚输入输出值。

## 5.10 GPIO 管脚供电和电源管理

### 5.10.1 GPIO 管脚供电

GPIO 管脚供电请参考 [《ESP32-C3 规格书》](#) 中管脚定义章节。所有管脚均可用于将芯片从 Light-sleep 中唤醒，但仅有 VDD3P3\_RTC 域中的管脚 (GPIO0 ~ GPIO5) 可用于将芯片从 Deep-sleep 唤醒。

### 5.10.2 电源管理

ESP32-C3 的管脚可分为如下两种不同的电源域。

- VDD3P3\_RTC: RTC 和 CPU 的输入电源
- VDD3P3\_CPU: CPU 的输入电源

## 5.11 外设信号列表

表 5-2 列出了所有经由 GPIO 交换矩阵的外设输入输出信号。

请注意 `GPIO_FUNCn_OEN_SEL` 位的配置：

- `GPIO_FUNCn_OEN_SEL = 1`，则寄存器 `GPIO_ENABLE_REG` 中的相应位 `n` 将用于控制信号输出使能。
  - `GPIO_ENABLE_REG = 0`：输出关闭；
  - `GPIO_ENABLE_REG = 1`：输出使能；
- `GPIO_FUNCn_OEN_SEL = 0`，则输出信号的使能由外设控制，例如表 5-2 中“`GPIO_FUNCn_OEN_SEL = 0` 时输出信号的输出使能信号”一栏的 `SPIQ_oe`。注意，使能信号 `SPIQ_oe` 可设置为 1 (1'd1) 或 0 (1'd0)，具体由外设的配置决定。如果“`GPIO_FUNCn_OEN_SEL = 0` 时输出信号的输出使能信号”一栏中为 1'd1，则表示寄存器 `GPIO_FUNCn_OEN_SEL` 已清零，输出信号默认始终使能。

#### 说明：

信号连续编号，但并非所有信号均有效。

- 表 5-2 “输入信号”一栏中有名字的信号均为有效输入信号；
- 表 5-2 “输出信号”一栏中有名字的信号均为有效输出信号。

表 5-2. GPIO 交换矩阵外设信号

信号索引	输入信号	默认值	信号可经由 IO MUX 直接输入	输出信号	GPIO_FUNC <sub>n</sub> _OEN_SEL = 0 时输出信号的输出使能信号	信号可经由 IO MUX 直接输出
0	SPIQ_in	0	yes	SPIQ_out	SPIQ_oe	yes
1	SPID_in	0	yes	SPID_out	SPID_oe	yes
2	SPIHD_in	0	yes	SPIHD_out	SPIHD_oe	yes
3	SPIWP_in	0	yes	SPIWP_out	SPIWP_oe	yes
4	-	-	-	SPICLK_out_mux	SPICLK_oe	yes
5	-	-	-	SPICSO_out	SPICSO_oe	yes
6	UORXD_in	0	yes	UOTXD_out	1'd1	yes
7	UOCTS_in	0	no	UORTS_out	1'd1	no
8	UODSR_in	0	no	UODTR_out	1'd1	no
9	U1RXD_in	0	no	U1TXD_out	1'd1	no
10	U1CTS_in	0	no	U1RTS_out	1'd1	no
11	U1DSR_in	0	no	U1DTR_out	1'd1	no
12	I2S_MCLK_in	0	no	I2S_MCLK_out	1'd1	no
13	I2SO_BCK_in	0	no	I2SO_BCK_out	1'd1	no
14	I2SO_WS_in	0	no	I2SO_WS_out	1'd1	no
15	I2SI_SD_in	0	no	I2SO_SD_out	1'd1	no
16	I2SI_BCK_in	0	no	I2SI_BCK_out	1'd1	no
17	I2SI_WS_in	0	no	I2SI_WS_out	1'd1	no
18	gpio_bt_priority	0	no	gpio_wlan_prio	1'd1	no
19	gpio_bt_active	0	no	gpio_wlan_active	1'd1	no
20	-	-	-	-	1'd1	no
21	-	-	-	-	1'd1	no
22	-	-	-	-	1'd1	no
23	-	-	-	-	1'd1	no
24	-	-	-	-	1'd1	no

信号索引	输入信号	默认值	信号可经由 IO MUX 直接输入	输出信号	GPIO_FUNC <sub>n</sub> _OEN_SEL = 0 时输出信号的输出使能信号	信号可经由 IO MUX 直接输出
25	-	-	-	-	1'd1	no
26	-	-	-	-	1'd1	no
27	-	-	-	-	1'd1	no
28	cpu_gpio_in0	0	no	cpu_gpio_out0	cpu_gpio_out_oen0	no
29	cpu_gpio_in1	0	no	cpu_gpio_out1	cpu_gpio_out_oen1	no
30	cpu_gpio_in2	0	no	cpu_gpio_out2	cpu_gpio_out_oen2	no
31	cpu_gpio_in3	0	no	cpu_gpio_out3	cpu_gpio_out_oen3	no
32	cpu_gpio_in4	0	no	cpu_gpio_out4	cpu_gpio_out_oen4	no
33	cpu_gpio_in5	0	no	cpu_gpio_out5	cpu_gpio_out_oen5	no
34	cpu_gpio_in6	0	no	cpu_gpio_out6	cpu_gpio_out_oen6	no
35	cpu_gpio_in7	0	no	cpu_gpio_out7	cpu_gpio_out_oen7	no
36	-	-	-	usb_jtag_tck	1'd1	no
37	-	-	-	usb_jtag_tms	1'd1	no
38	-	-	-	usb_jtag_tdi	1'd1	no
39	-	-	-	usb_jtag_tdo	1'd1	no
40	-	-	-	-	1'd1	no
41	-	-	-	-	1'd1	no
42	-	-	-	-	1'd1	no
43	-	-	-	-	1'd1	no
44	-	-	-	-	1'd1	no
45	ext_adc_start	0	no	ledc_ls_sig_out0	1'd1	no
46	-	-	-	ledc_ls_sig_out1	1'd1	no
47	-	-	-	ledc_ls_sig_out2	1'd1	no
48	-	-	-	ledc_ls_sig_out3	1'd1	no
49	-	-	-	ledc_ls_sig_out4	1'd1	no
50	-	-	-	ledc_ls_sig_out5	1'd1	no
51	rmt_sig_in0	0	no	rmt_sig_out0	1'd1	no

信号索引	输入信号	默认值	信号可经由 IO MUX 直接输入	输出信号	GPIO_FUNC <sub>n</sub> _OEN_SEL = 0 时输出信号的输出使能信号	信号可经由 IO MUX 直接输出
52	rmt_sig_in1	0	no	rmt_sig_out1	1'd1	no
53	I2CEXT0_SCL_in	1	no	I2CEXT0_SCL_out	I2CEXT0_SCL_oe	no
54	I2CEXT0_SDA_in	1	no	I2CEXT0_SDA_out	I2CEXT0_SDA_oe	no
55	-	-	-	gpio_sd0_out	1'd1	no
56	-	-	-	gpio_sd1_out	1'd1	no
57	-	-	-	gpio_sd2_out	1'd1	no
58	-	-	-	gpio_sd3_out	1'd1	no
59	-	-	-	I2SO_SD1_out	1'd1	no
60	-	-	-	-	1'd1	no
61	-	-	-	-	1'd1	no
62	-	-	-	-	1'd1	no
63	FSPICLK_in	0	yes	FSPICLK_out_mux	FSPICLK_oe	yes
64	FSPIQ_in	0	yes	FSPIQ_out	FSPIQ_oe	yes
65	FSPID_in	0	yes	FSPID_out	FSPID_oe	yes
66	FSPiHD_in	0	yes	FSPiHD_out	FSPiHD_oe	yes
67	FSPiWP_in	0	yes	FSPiWP_out	FSPiWP_oe	yes
68	FSPiCS0_in	0	yes	FSPiCS0_out	FSPiCS0_oe	yes
69	-	-	-	FSPiCS1_out	FSPiCS1_oe	no
70	-	-	-	FSPiCS2_out	FSPiCS2_oe	no
71	-	-	-	FSPiCS3_out	FSPiCS3_oe	no
72	-	-	-	FSPiCS4_out	FSPiCS4_oe	no
73	-	-	-	FSPiCS5_out	FSPiCS5_oe	no
74	twai_rx	1	no	twai_tx	1'd1	no
75	-	-	-	twai_bus_off_on	1'd1	no
76	-	-	-	twai_clkout	1'd1	no
77	-	-	-	-	1'd1	no
78	-	-	-	-	1'd1	no

信号索引	输入信号	默认值	信号可经由 IO MUX 直 接输入	输出信号	GPIO_FUNC <sub>n</sub> _OEN_SEL = 0 时 输出信号的输出使能信号	信号可经由 IO MUX 直 接输出
79	-	-	-	-	1'd1	no
80	-	-	-	-	1'd1	no
81	-	-	-	-	1'd1	no
82	-	-	-	-	1'd1	no
83	-	-	-	-	1'd1	no
84	-	-	-	-	1'd1	no
85	-	-	-	-	1'd1	no
86	-	-	-	-	1'd1	no
87	-	-	-	-	1'd1	no
88	-	-	-	-	1'd1	no
89	-	-	-	ant_sel0	1'd1	no
90	-	-	-	ant_sel1	1'd1	no
91	-	-	-	ant_sel2	1'd1	no
92	-	-	-	ant_sel3	1'd1	no
93	-	-	-	ant_sel4	1'd1	no
94	-	-	-	ant_sel5	1'd1	no
95	-	-	-	ant_sel6	1'd1	no
96	-	-	-	ant_sel7	1'd1	no
97	sig_in_func_97	0	no	sig_in_func97	1'd1	no
98	sig_in_func_98	0	no	sig_in_func98	1'd1	no
99	sig_in_func_99	0	no	sig_in_func99	1'd1	no
100	sig_in_func_100	0	no	sig_in_func100	1'd1	no
101	-	-	-	-	1'd1	no
102	-	-	-	-	1'd1	no
103	-	-	-	-	1'd1	no
104	-	-	-	-	1'd1	no
105	-	-	-	-	1'd1	no

信号索引	输入信号	默认值	信号可经由 IO MUX 直接输入	输出信号	GPIO_FUNC $n$ _OEN_SEL = 0 时 输出信号的输出使能信号	信号可经由 IO MUX 直接输出
106	-	-	-	-	1'd1	no
107	-	-	-	-	1'd1	no
108	-	-	-	-	1'd1	no
109	-	-	-	-	1'd1	no
110	-	-	-	-	1'd1	no
111	-	-	-	-	1'd1	no
112	-	-	-	-	1'd1	no
113	-	-	-	-	1'd1	no
114	-	-	-	-	1'd1	no
115	-	-	-	-	1'd1	no
116	-	-	-	-	1'd1	no
117	-	-	-	-	1'd1	no
118	-	-	-	-	1'd1	no
119	-	-	-	-	1'd1	no
120	-	-	-	-	1'd1	no
121	-	-	-	-	1'd1	no
122	-	-	-	-	1'd1	no
123	-	-	-	CLK_OUT_out1	1'd1	no
124	-	-	-	CLK_OUT_out2	1'd1	no
125	-	-	-	CLK_OUT_out3	1'd1	no
126	-	-	-	SPICS1_out	1'd1	no
127	-	-	-	usb_jtag_trst	1'd1	no

## 5.12 IO MUX 管脚功能列表

表 5-3 列出了所有 GPIO 管脚的 IO MUX 功能。

表 5-3. IO MUX 管脚功能

管脚编号	管脚名称	功能 0	功能 1	功能 2	功能 3	驱动强度	复位	说明
4	XTAL_32K_P	GPIO0	GPIO0	-	-	2	0	R
5	XTAL_32K_N	GPIO1	GPIO1	-	-	2	0	R
6	GPIO2	GPIO2	GPIO2	FSPIQ	-	2	1	R
8	GPIO3	GPIO3	GPIO3	-	-	2	1	R
9	MTMS	MTMS	GPIO4	FSPIHD	-	2	1	R
10	MTDI	MTDI	GPIO5	FSPIWP	-	2	1	R
12	MTCK	MTCK	GPIO6	FSPICLK	-	2	1*	G
13	MTDO	MTDO	GPIO7	FSPID	-	2	1	G
14	GPIO8	GPIO8	GPIO8	-	-	2	1	-
15	GPIO9	GPIO9	GPIO9	-	-	2	3	-
16	GPIO10	GPIO10	GPIO10	FSPICSO	-	2	1	G
18	VDD_SPI	GPIO11	GPIO11	-	-	2	0	-
19	SPIHD	SPIHD	GPIO12	-	-	2	3	-
20	SPIWP	SPIWP	GPIO13	-	-	2	3	-
21	SPICSO	SPICSO	GPIO14	-	-	2	3	-
22	SPICLK	SPICLK	GPIO15	-	-	2	3	-
23	SPID	SPID	GPIO16	-	-	2	3	-
24	SPIQ	SPIQ	GPIO17	-	-	2	3	-
25	GPIO18	GPIO18	GPIO18	-	-	3	0	USB, G
26	GPIO19	GPIO19	GPIO19	-	-	3	0*	USB
27	UORXD	UORXD	GPIO20	-	-	2	3	G
28	UOTXD	UOTXD	GPIO21	-	-	2	4	-

### 驱动强度

“驱动强度”一栏所示为每个管脚复位后的默认驱动强度。

- 0 - 驱动电流 = ~5 mA
- 1 - 驱动电流 = ~10 mA
- 2 - 驱动电流 = ~20 mA
- 3 - 驱动电流 = ~40 mA

### 复位

“复位”一栏所示为每个管脚复位后的默认配置。

- 0 - IE = 0 (输入关闭)
- 1 - IE = 1 (输入使能)

- 2 - IE = 1, WPD = 1 (输入使能, 下拉电阻使能)
- 3 - IE = 1, WPU = 1 (输入使能, 上拉电阻使能)
- 4 - OE = 1, WPU = 1 (输出使能, 上拉电阻使能)
- 0\* - IE = 0, WPU = 0, GPIO19 的 USB 上拉默认值为 1, 因此, 其上拉电阻使能, 具体见说明。
- 1\* - 如果 EFUSE\_DIS\_PAD\_JTAG = 1, 则 MTCK 管脚复位后浮空, 即 IE = 1。如果 EFUSE\_DIS\_PAD\_JTAG = 0, 则 MTCK 管脚连接内部上拉电阻, 即 IE = 1, WPU = 1。

### 说明

- R - 代表位于 VDD3P3\_RTC 电源域的管脚, 部分具有模拟功能, 见表 5-5。
- USB - GPIO18、GPIO19 为 USB 管脚。USB 管脚的上拉控制由管脚上拉和 USB 上拉共同控制。当其中任意一个为 1 时, 对应管脚上拉电阻使能。USB 上拉值对应寄存器 USB\_SERIAL\_JTAG\_DP\_PULLUP。
- G - 管脚在芯片上电过程中有毛刺, 具体见表 5-4。

表 5-4. 芯片上电过程中的管脚毛刺

管脚	毛刺类型	典型持续时间 (ns)
MTCK	低电平毛刺	5
MTDO	低电平毛刺	5
GPIO10	低电平毛刺	5
UORXD	低电平毛刺	5
GPIO18	高电平毛刺	50000

## 5.13 IO MUX 管脚模拟功能列表

表 5-5 列出了具有模拟功能的 IO MUX 管脚。

表 5-5. IO MUX 管脚的模拟功能

GPIO 编号	管脚名称	模拟功能 0	模拟功能 1
0	XTAL_32K_P	XTAL_32K_P	ADC1_CHO
1	XTAL_32K_N	XTAL_32K_N	ADC1_CH1
2	GPIO2	-	ADC1_CH2
3	GPIO3	-	ADC1_CH3
4	MTMS	-	ADC1_CH4

## 5.14 寄存器列表

### 5.14.1 GPIO 交换矩阵寄存器列表

本小节的所有地址均为相对于 GPIO 基地址的地址偏移量 (相对地址), 具体基地址请见章节 3 系统和存储器中的表 3-3。

请查看章节 [寄存器的访问类型](#), 了解“访问”列缩写的含义。



名称	描述	地址	访问
<b>配置寄存器</b>			
GPIO_BT_SELECT_REG	GPIO 位选择寄存器	0x0000	R/W
GPIO_OUT_REG	GPIO 输出寄存器	0x0004	R/W/SS
GPIO_OUT_WITS_REG	GPIO 输出置位寄存器	0x0008	WT
GPIO_OUT_WITC_REG	GPIO 输出清除寄存器	0x000C	WT
GPIO_ENABLE_REG	GPIO 输出使能寄存器	0x0020	R/W/SS
GPIO_ENABLE_WITS_REG	GPIO 输出使能置位寄存器	0x0024	WT
GPIO_ENABLE_WITC_REG	GPIO 输出使能清除寄存器	0x0028	WT
GPIO_STRAP_REG	Strapping 管脚寄存器	0x0038	RO
GPIO_IN_REG	GPIO 输入寄存器	0x003C	RO
GPIO_STATUS_REG	GPIO 中断状态寄存器	0x0044	R/W/SS
GPIO_STATUS_WITS_REG	GPIO 中断状态置位寄存器	0x0048	WT
GPIO_STATUS_WITC_REG	GPIO 中断状态清除寄存器	0x004C	WT
GPIO_PCPU_INT_REG	GPIO PRO_CPU 中断状态寄存器	0x005C	RO
GPIO_STATUS_NEXT_REG	GPIO 中断源寄存器	0x014C	RO
<b>管脚配置寄存器</b>			
GPIO_PIN0_REG	配置 GPIO0 管脚	0x0074	R/W
GPIO_PIN1_REG	配置 GPIO1 管脚	0x0078	R/W
GPIO_PIN2_REG	配置 GPIO2 管脚	0x007C	R/W
GPIO_PIN3_REG	配置 GPIO3 管脚	0x0080	R/W
GPIO_PIN4_REG	配置 GPIO4 管脚	0x0084	R/W
GPIO_PIN5_REG	配置 GPIO5 管脚	0x0088	R/W
GPIO_PIN6_REG	配置 GPIO6 管脚	0x008C	R/W
GPIO_PIN7_REG	配置 GPIO7 管脚	0x0090	R/W
GPIO_PIN8_REG	配置 GPIO8 管脚	0x0094	R/W
GPIO_PIN9_REG	配置 GPIO9 管脚	0x0098	R/W
GPIO_PIN10_REG	配置 GPIO10 管脚	0x009C	R/W
GPIO_PIN11_REG	配置 GPIO11 管脚	0x00A0	R/W
GPIO_PIN12_REG	配置 GPIO12 管脚	0x00A4	R/W
GPIO_PIN13_REG	配置 GPIO13 管脚	0x00A8	R/W
GPIO_PIN14_REG	配置 GPIO14 管脚	0x00AC	R/W
GPIO_PIN15_REG	配置 GPIO15 管脚	0x00B0	R/W
GPIO_PIN16_REG	配置 GPIO16 管脚	0x00B4	R/W
GPIO_PIN17_REG	配置 GPIO17 管脚	0x00B8	R/W
GPIO_PIN18_REG	配置 GPIO18 管脚	0x00BC	R/W
GPIO_PIN19_REG	配置 GPIO19 管脚	0x00C0	R/W
GPIO_PIN20_REG	配置 GPIO20 管脚	0x00C4	R/W
GPIO_PIN21_REG	配置 GPIO21 管脚	0x00C8	R/W
<b>输入配置寄存器</b>			
GPIO_FUNC0_IN_SEL_CFG_REG	外设输入信号 0 配置寄存器	0x0154	R/W
GPIO_FUNC1_IN_SEL_CFG_REG	外设输入信号 1 配置寄存器	0x0158	R/W
GPIO_FUNC2_IN_SEL_CFG_REG	外设输入信号 2 配置寄存器	0x015C	R/W
...	...	...	...

名称	描述	地址	访问
GPIO_FUNC125_IN_SEL_CFG_REG	外设输入信号 125 配置寄存器	0x0348	R/W
GPIO_FUNC126_IN_SEL_CFG_REG	外设输入信号 126 配置寄存器	0x034C	R/W
GPIO_FUNC127_IN_SEL_CFG_REG	外设输入信号 127 配置寄存器	0x0350	R/W
<b>输出配置寄存器</b>			
GPIO_FUNC0_OUT_SEL_CFG_REG	GPIO0 管脚的输出配置寄存器	0x0554	R/W
GPIO_FUNC1_OUT_SEL_CFG_REG	GPIO1 管脚的输出配置寄存器	0x0558	R/W
GPIO_FUNC2_OUT_SEL_CFG_REG	GPIO2 管脚的输出配置寄存器	0x055C	R/W
GPIO_FUNC3_OUT_SEL_CFG_REG	GPIO3 管脚的输出配置寄存器	0x0560	R/W
GPIO_FUNC4_OUT_SEL_CFG_REG	GPIO4 管脚的输出配置寄存器	0x0564	R/W
GPIO_FUNC5_OUT_SEL_CFG_REG	GPIO5 管脚的输出配置寄存器	0x0568	R/W
GPIO_FUNC6_OUT_SEL_CFG_REG	GPIO6 管脚的输出配置寄存器	0x056C	R/W
GPIO_FUNC7_OUT_SEL_CFG_REG	GPIO7 管脚的输出配置寄存器	0x0570	R/W
GPIO_FUNC8_OUT_SEL_CFG_REG	GPIO8 管脚的输出配置寄存器	0x0574	R/W
GPIO_FUNC9_OUT_SEL_CFG_REG	GPIO9 管脚的输出配置寄存器	0x0578	R/W
GPIO_FUNC10_OUT_SEL_CFG_REG	GPIO10 管脚的输出配置寄存器	0x057C	R/W
GPIO_FUNC11_OUT_SEL_CFG_REG	GPIO11 管脚的输出配置寄存器	0x0580	R/W
GPIO_FUNC12_OUT_SEL_CFG_REG	GPIO12 管脚的输出配置寄存器	0x0584	R/W
GPIO_FUNC13_OUT_SEL_CFG_REG	GPIO13 管脚的输出配置寄存器	0x0588	R/W
GPIO_FUNC14_OUT_SEL_CFG_REG	GPIO14 管脚的输出配置寄存器	0x058C	R/W
GPIO_FUNC15_OUT_SEL_CFG_REG	GPIO15 管脚的输出配置寄存器	0x0590	R/W
GPIO_FUNC16_OUT_SEL_CFG_REG	GPIO16 管脚的输出配置寄存器	0x0594	R/W
GPIO_FUNC17_OUT_SEL_CFG_REG	GPIO17 管脚的输出配置寄存器	0x0598	R/W
GPIO_FUNC18_OUT_SEL_CFG_REG	GPIO18 管脚的输出配置寄存器	0x059C	R/W
GPIO_FUNC19_OUT_SEL_CFG_REG	GPIO19 管脚的输出配置寄存器	0x05A0	R/W
GPIO_FUNC20_OUT_SEL_CFG_REG	GPIO20 管脚的输出配置寄存器	0x05A4	R/W
GPIO_FUNC21_OUT_SEL_CFG_REG	GPIO21 管脚的输出配置寄存器	0x05A8	R/W
<b>版本寄存器</b>			
GPIO_DATE_REG	版本控制寄存器	0x06FC	R/W
<b>时钟门控寄存器</b>			
GPIO_CLOCK_GATE_REG	GPIO 时钟门控寄存器	0x062C	R/W

### 5.14.2 IO MUX 寄存器列表

本小节的所有地址均为相对于 IO MUX 基地址的地址偏移量（相对地址），具体基地址请见章节 3 系统和存储器中的表 3-3。

请查看章节 寄存器的访问类型，了解“访问”列缩写的含义。

名称	描述	地址	访问
<b>配置寄存器</b>			
IO_MUX_PIN_CTRL_REG	时钟输出配置寄存器	0x0000	R/W
IO_MUX_GPIO0_REG	XTAL_32K_P 的 IO MUX 管脚配置寄存器	0x0004	R/W
IO_MUX_GPIO1_REG	XTAL_32K_N 的 IO MUX 管脚配置寄存器	0x0008	R/W
IO_MUX_GPIO2_REG	GPIO2 的 IO MUX 管脚配置寄存器	0x000C	R/W
IO_MUX_GPIO3_REG	GPIO3 的 IO MUX 管脚配置寄存器	0x0010	R/W

名称	描述	地址	访问
IO_MUX_GPIO4_REG	MTMS 的 IO MUX 管脚配置寄存器	0x0014	R/W
IO_MUX_GPIO5_REG	MTDI 的 IO MUX 管脚配置寄存器	0x0018	R/W
IO_MUX_GPIO6_REG	MTCK 的 IO MUX 管脚配置寄存器	0x001C	R/W
IO_MUX_GPIO7_REG	MTDO 的 IO MUX 管脚配置寄存器	0x0020	R/W
IO_MUX_GPIO8_REG	GPIO8 的 IO MUX 管脚配置寄存器	0x0024	R/W
IO_MUX_GPIO9_REG	GPIO9 的 IO MUX 管脚配置寄存器	0x0028	R/W
IO_MUX_GPIO10_REG	GPIO10 的 IO MUX 管脚配置寄存器	0x002C	R/W
IO_MUX_GPIO11_REG	VDD_SPI 的 IO MUX 管脚配置寄存器	0x0030	R/W
IO_MUX_GPIO12_REG	SPIHD 的 IO MUX 管脚配置寄存器	0x0034	R/W
IO_MUX_GPIO13_REG	SPIWP 的 IO MUX 管脚配置寄存器	0x0038	R/W
IO_MUX_GPIO14_REG	SPICSO 的 IO MUX 管脚配置寄存器	0x003C	R/W
IO_MUX_GPIO15_REG	SPICLK 的 IO MUX 管脚配置寄存器	0x0040	R/W
IO_MUX_GPIO16_REG	SPID 的 IO MUX 管脚配置寄存器	0x0044	R/W
IO_MUX_GPIO17_REG	SPIQ 的 IO MUX 管脚配置寄存器	0x0048	R/W
IO_MUX_GPIO18_REG	GPIO18 的 IO MUX 管脚配置寄存器	0x004C	R/W
IO_MUX_GPIO19_REG	GPIO19 的 IO MUX 管脚配置寄存器	0x0050	R/W
IO_MUX_GPIO20_REG	UORXD 的 IO MUX 管脚配置寄存器	0x0054	R/W
IO_MUX_GPIO21_REG	UOTXD 的 IO MUX 管脚配置寄存器	0x0058	R/W
<b>版本寄存器</b>			
IO_MUX_DATE_REG	版本控制寄存器	0x00FC	R/W

### 5.14.3 SDM 寄存器列表

本小节的所有地址均为相对于 GPIO 基地址 + 0x0F00 的地址偏移量（相对地址），具体基地址请见章节 3 系统和存储器中的表 3-3。

请查看章节 寄存器的访问类型，了解“访问”列缩写的含义。

名称	描述	地址	访问
<b>配置寄存器</b>			
GPIOSD_SIGMADELTA0_REG	SDM0 占空比配置寄存器	0x0000	R/W
GPIOSD_SIGMADELTA1_REG	SDM1 占空比配置寄存器	0x0004	R/W
GPIOSD_SIGMADELTA2_REG	SDM2 占空比配置寄存器	0x0008	R/W
GPIOSD_SIGMADELTA3_REG	SDM3 占空比配置寄存器	0x000C	R/W
GPIOSD_SIGMADELTA_CG_REG	时钟门控配置寄存器	0x0020	R/W
GPIOSD_SIGMADELTA_MISC_REG	MISC 寄存器	0x0024	R/W
<b>版本寄存器</b>			
GPIOSD_SIGMADELTA_VERSION_REG	版本控制寄存器	0x0028	R/W

## 5.15 寄存器

### 5.15.1 GPIO 交换矩阵寄存器

本小节的所有地址均为相对于 GPIO 基地址的地址偏移量（相对地址），具体基地址请见章节 3 系统和存储器中的表 3-3。

## Register 5.1. GPIO\_BT\_SELECT\_REG (0x0000)

31	<i>GPIO_BT_SEL</i>		0
0x000000			
			Reset

**GPIO\_BT\_SEL** 保留 (R/W)

## Register 5.2. GPIO\_OUT\_REG (0x0004)

31	<i>(reserved)</i>		26	25	0
<i>GPIO_OUT_DATA_ORIG</i>					
0 0 0 0 0 0		0x000000			
					Reset

**GPIO\_OUT\_DATA\_ORIG** 简单 GPIO 输出模式下 GPIO0 ~ 21 的输出值。bit0 ~ bit21 的值分别对应 GPIO0 ~ GPIO21 的值。bit22 ~ bit25 无效。(R/W/SS)

## Register 5.3. GPIO\_OUT\_WITS\_REG (0x0008)

31	<i>(reserved)</i>		26	25	0
<i>GPIO_OUT_WITS</i>					
0 0 0 0 0 0		0x000000			
					Reset

**GPIO\_OUT\_WITS** GPIO0 ~ 21 输出置位寄存器, bit0 ~ bit21 对应 GPIO0 ~ 21, bit22 ~ bit25 无效。每一位置 1, 则 **GPIO\_OUT\_REG** 中相应位也将置 1。注: 推荐使用此寄存器来置位 **GPIO\_OUT\_REG**。(WT)

## Register 5.4. GPIO\_OUT\_W1TC\_REG (0x000C)

(reserved)						GPIO_OUT_W1TC						
31	26	25										0
0	0	0	0	0	0	0x00000						Reset

**GPIO\_OUT\_W1TC** GPIO00 ~ 21 输出清零寄存器, bit0 ~ bit21 对应 GPIO00 ~ 21, bit22 ~ bit25 无效。每一位置 1, 则 [GPIO\\_OUT\\_REG](#) 中相应位会清零。注: 推荐使用此寄存器来清零 [GPIO\\_OUT\\_REG](#)。(WT)

## Register 5.5. GPIO\_ENABLE\_REG (0x0020)

(reserved)						GPIO_ENABLE_DATA						
31	26	25										0
0	0	0	0	0	0	0x00000						Reset

**GPIO\_ENABLE\_DATA** GPIO00 ~ 21 输出使能寄存器, bit0 ~ bit21 对应 GPIO00 ~ 21, bit22 ~ bit25 无效。(R/W/SS)

## Register 5.6. GPIO\_ENABLE\_W1TS\_REG (0x0024)

(reserved)						GPIO_ENABLE_W1TS						
31	26	25										0
0	0	0	0	0	0	0x00000						Reset

**GPIO\_ENABLE\_W1TS** GPIO00 ~ 21 输出使能置位寄存器。bit0 ~ bit21 对应 GPIO00 ~ 21, bit22 ~ bit25 无效。每一位置 1, 则 [GPIO\\_ENABLE\\_REG](#) 中相应位也将置 1。注: 推荐使用此寄存器来置位 [GPIO\\_ENABLE\\_REG](#)。(WT)

## Register 5.7. GPIO\_ENABLE\_W1TC\_REG (0x0028)

(reserved)						GPIO_ENABLE_W1TC															0
31	26	25																			0
0	0	0	0	0	0	0x00000															0

**GPIO\_ENABLE\_W1TC** GPIO00 ~ 21 输出使能清零寄存器。bit0 ~ bit21 对应 GPIO00 ~ 21, bit22 ~ bit25 无效。每一位置 1, 则 **GPIO\_ENABLE\_REG** 中相应位会清零。注: 推荐使用此寄存器清零 **GPIO\_ENABLE\_REG**。(WT)

## Register 5.8. GPIO\_STRAP\_REG (0x0038)

(reserved)																GPIO_STRAPPING															0				
31															16	15																			0
0	0	0	0	0	0	0	0	0	0	0	0	0	0	0	0	0x00															0				

**GPIO\_STRAPPING** GPIO Strapping 值。(RO)

- bit 0: 对应 GPIO2
- bit 2: 对应 GPIO8
- bit 3: 对应 GPIO9

## Register 5.9. GPIO\_IN\_REG (0x003C)

(reserved)						GPIO_IN_DATA_NEXT															0
31	26	25																			0
0	0	0	0	0	0	0x00000															0

**GPIO\_IN\_DATA\_NEXT** GPIO00 ~ 21 输入值。bit0 ~ bit21 对应 GPIO00 ~ 21, bit22 ~ bit25 无效。每一位代表一个管脚的片外输入值, 0 表示低电平, 1 表示高电平。(RO)

## Register 5.10. GPIO\_STATUS\_REG (0x0044)

(reserved)						GPIO_STATUS_INTERRUPT																
31	26	25																			0	
0	0	0	0	0	0	0x00000															0	Reset

**GPIO\_STATUS\_INTERRUPT** GPIO0 ~ 21 中断状态寄存器。bit0 ~ bit21 对应 GPIO0 ~ 21, bit22 ~ bit25 无效。(R/W/SS)

## Register 5.11. GPIO\_STATUS\_WITS\_REG (0x0048)

(reserved)						GPIO_STATUS_WITS																
31	26	25																			0	
0	0	0	0	0	0	0x00000															0	Reset

**GPIO\_STATUS\_WITS** GPIO0 ~ 21 中断状态置位寄存器。bit0 ~ bit21 对应 GPIO0 ~ 21, bit22 ~ bit25 无效。每一位置 1, 则 [GPIO\\_STATUS\\_INTERRUPT](#) 中相应位也将置 1。注: 推荐使用此寄存器来置位 [GPIO\\_STATUS\\_INTERRUPT](#)。(WT)

## Register 5.12. GPIO\_STATUS\_WITC\_REG (0x004C)

(reserved)						GPIO_STATUS_WITC																
31	26	25																			0	
0	0	0	0	0	0	0x00000															0	Reset

**GPIO\_STATUS\_WITC** GPIO0 ~ 21 中断状态清除寄存器。bit0 ~ bit21 对应 GPIO0 ~ 21, bit22 ~ bit25 无效。每一位置 1, 则 [GPIO\\_STATUS\\_INTERRUPT](#) 中相应位会清零。注: 推荐使用此寄存器来清零 [GPIO\\_STATUS\\_INTERRUPT](#)。(WT)

Register 5.13. GPIO\_PCPU\_INT\_REG (0x005C)

(reserved)						GPIO_PROCPU_INT	
31	26	25					0
0	0	0	0	0	0	0x00000	Reset

**GPIO\_PROCPU\_INT** GPIO0 ~ 21 PRO\_CPU 中断状态。bit0 ~ bit21 对应 GPIO0 ~ 21, bit22 ~ bit25 无效。如果 **GPIO\_PIN $n$ \_REG** 中 bit13 有效, 即使能 CPU 中断, 则此寄存器所示的中断状态应与 **GPIO\_STATUS\_REG** 中相应位的中断状态一致。(RO)

Register 5.14. GPIO\_PIN $n$ \_REG ( $n$ : 0-21) (0x0074+4\* $n$ )

(reserved)										GPIO_PIN $n$ _INT_ENA	GPIO_PIN $n$ _CONFIG	GPIO_PIN $n$ _WAKEUP_ENABLE	GPIO_PIN $n$ _INT_TYPE	(reserved)	GPIO_PIN $n$ _SYNC1_BYPASS	GPIO_PIN $n$ _PAD_DRIVER	GPIO_PIN $n$ _SYNC2_BYPASS						
31									18	17	13	12	11	10	9	7	6	5	4	3	2	1	0
0	0	0	0	0	0	0	0	0	0	0x0	0x0	0	0x0	0	0	0x0	0	0x0	0	0x0	0	0x0	Reset

**GPIO\_PIN $n$ \_SYNC2\_BYPASS** 使能 GPIO 输入信号第二拍为上升沿或下降沿同步。0: 关闭同步; 1: 下降沿同步; 2 或 3: 上升沿同步。(R/W)

**GPIO\_PIN $n$ \_PAD\_DRIVER** 管脚驱动选择。0: 正常输出; 1: 开漏输出。(R/W)

**GPIO\_PIN $n$ \_SYNC1\_BYPASS** 使能 GPIO 输入信号第一拍为上升沿或下降沿同步。0: 关闭同步; 1: 下降沿同步; 2 或 3: 上升沿同步。(R/W)

**GPIO\_PIN $n$ \_INT\_TYPE** 中断类型选择。(R/W)

- 0: 禁用 GPIO 中断
- 1: 上升沿触发
- 2: 下降沿触发
- 3: 任一沿触发
- 4: 低电平触发
- 5: 高电平触发

**GPIO\_PIN $n$ \_WAKEUP\_ENABLE** 使能 GPIO 唤醒, 仅能将 CPU 从 Light-sleep 模式唤醒。(R/W)

**GPIO\_PIN $n$ \_CONFIG** 保留。(R/W)

**GPIO\_PIN $n$ \_INT\_ENA** 中断使能位。bit13: 使能 CPU 中断; bit14: 使能 CPU 非屏蔽中断。(R/W)



Register 5.15. GPIO\_STATUS\_NEXT\_REG (0x014C)

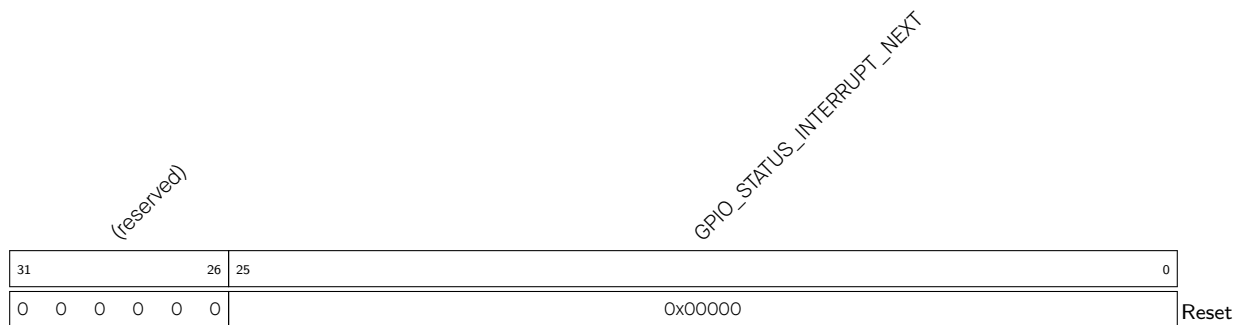

**GPIO\_STATUS\_INTERRUPT\_NEXT** GPIO0 ~ 21 中断源信号，可以设置为上升沿中断、下降沿中断、电平敏感中断或任一沿中断。bit0 ~ bit21 对应 GPIO0 ~ 21，bit22 ~ bit25 无效。(RO)

Register 5.16. GPIO\_FUNCn\_IN\_SEL\_CFG\_REG (n: 0-127) (0x0154+4\*n)

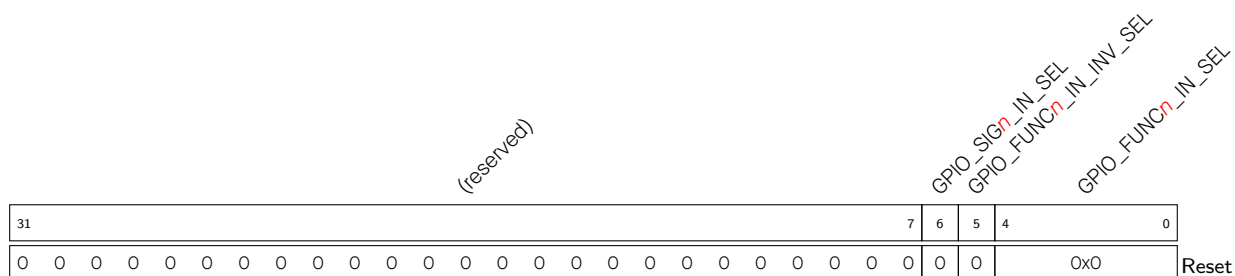

**GPIO\_FUNCn\_IN\_SEL** 外设输入信号 *n* 的选择控制位。此位选择 1 个 GPIO 交换矩阵输入管脚与信号连接，或者选择 0x1E 与恒高电平输入信号连接，或者选择 0x1F 与恒低电平输入信号连接。(R/W)

**GPIO\_FUNCn\_IN\_INV\_SEL** 反转输入值。1: 反转；0: 不反转。(R/W)

**GPIO\_SIGn\_IN\_SEL** 旁路 GPIO 交换矩阵。1: 通过 GPIO 交换矩阵；0: 直接通过 IO MUX 连接信号与外设。(R/W)

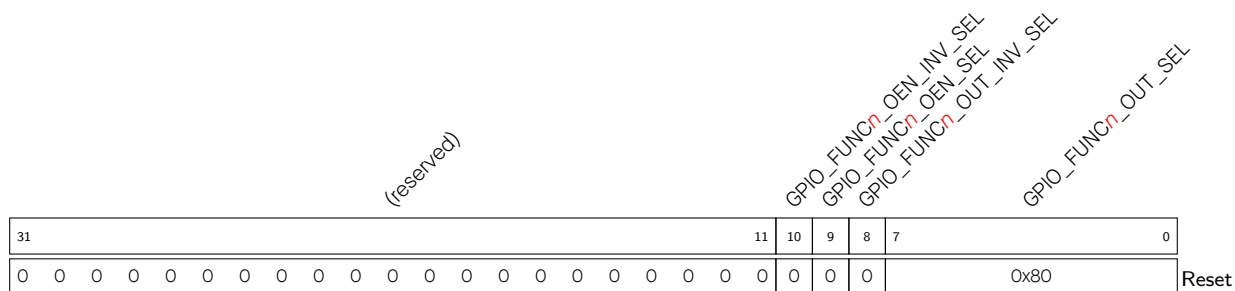
Register 5.17. GPIO\_FUNC $n$ \_OUT\_SEL\_CFG\_REG ( $n$ : 0-21) (0x0554+4\* $n$ )

**GPIO\_FUNC $n$ \_OUT\_SEL** GPIO 管脚输出  $n$  的选择控制位。如果该字段设置为  $Y$  ( $0 \leq Y < 128$ )，则外设输出信号  $Y$  将连接至 GPIO  $n$  输出。如果该字段设置为 128，则寄存器 **GPIO\_OUT\_REG** 和 **GPIO\_ENABLE\_REG** 中的 bit $n$  将用作输出值和输出使能。(R/W)

**GPIO\_FUNC $n$ \_OUT\_INV\_SEL** 0: 不反转输出值; 1: 反转输出值。(R/W)

**GPIO\_FUNC $n$ \_OEN\_SEL** 0: 采用外设的输出使能信号; 1: 强制使用 **GPIO\_ENABLE\_REG** 的 bit $n$  用作输出使能信号。(R/W)

**GPIO\_FUNC $n$ \_OEN\_INV\_SEL** 0: 不反转输出使能信号; 1: 反转输出使能信号。(R/W)

Register 5.18. GPIO\_CLOCK\_GATE\_REG (0x062C)

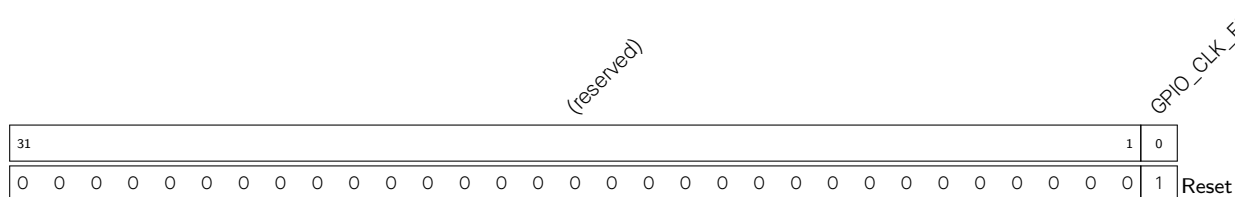

**GPIO\_CLK\_EN** 时钟门控使能。此位置 1，则时钟自由运转。(R/W)

Register 5.19. GPIO\_DATE\_REG (0x06FC)

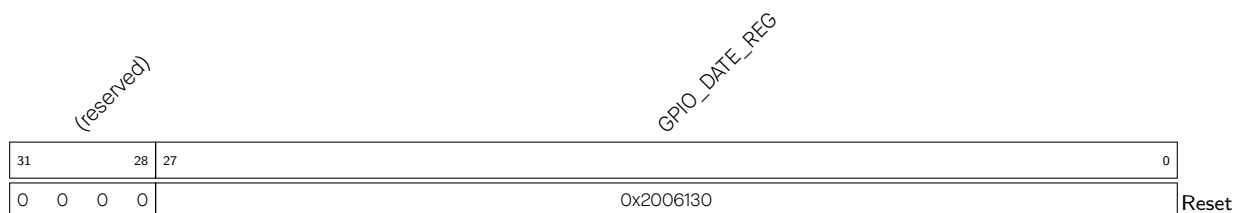

**GPIO\_DATE\_REG** 版本控制寄存器。(R/W)

### 5.15.2 IO MUX 寄存器

本小节的所有地址均为相对于 IO MUX 基地址的地址偏移量（相对地址），具体基地址请见章节 3 系统和存储器中的表 3-3。

Register 5.20. IO\_MUX\_PIN\_CTRL\_REG (0x0000)

(reserved)												IO_MUX_CLK_OUT3			IO_MUX_CLK_OUT2			IO_MUX_CLK_OUT1									
31												12	11				8	7			4	3		0			
0	0	0	0	0	0	0	0	0	0	0	0	0	0	0	0	0	0	0	0	0	0	0	0	0x7	0xf	0xf	Reset

IO\_MUX\_CLK\_OUT $x$  配置 I2S 外设时钟输出到 CLK\_OUT\_out $x$ , 需要设置 IO\_MUX\_CLK\_OUT $x$  为 0x0。有关 CLK\_OUT\_out $x$  的信息, 见表 5-2。(R/W)

Register 5.21. IO\_MUX\_GPIO $n$ \_REG ( $n$ : 0-21) (0x0004+4\* $n$ )

31	16	15	14	12	11	10	9	8	7	6	5	4	3	2	1	0
(reserved)																Reset
0	0	0	0	0	0	0	0	0	0	0	0	0	0	0	0	0
						0x0	0x2	1	1	0	0	0	0	0	0	0

**IO\_MUX\_GPIO $n$ \_MCU\_OE** 睡眠模式下，管脚的输出使能位。1: 输出使能；0: 输出关闭。(R/W)

**IO\_MUX\_GPIO $n$ \_SLP\_SEL** 管脚睡眠模式选择。置1进入睡眠模式。(R/W)

**IO\_MUX\_GPIO $n$ \_MCU\_WPD** 睡眠模式下，管脚的下拉电阻使能位。1: 使能内部下拉电阻；0: 关闭内部下拉电阻。(R/W)

**IO\_MUX\_GPIO $n$ \_MCU\_WPU** 睡眠模式下，管脚的上拉电阻使能位。1: 使能内部上拉电阻；0: 关闭内部上拉电阻。(R/W)

**IO\_MUX\_GPIO $n$ \_MCU\_IE** 睡眠模式下，管脚的输入使能位。1: 使能输入；0: 关闭输入。(R/W)

**IO\_MUX\_GPIO $n$ \_MCU\_DRV** 配置睡眠模式下 GPIO $n$  的驱动强度。

- 0: ~5 mA
  - 1: ~10 mA
  - 2: ~20 mA
  - 3: ~40 mA
- (读/写)

**IO\_MUX\_GPIO $n$ \_FUN\_WPD** 管脚的下拉电阻使能位。1: 使能内部下拉电阻；0: 关闭内部下拉电阻。(R/W)

**IO\_MUX\_GPIO $n$ \_FUN\_WPU** 管脚的上拉电阻使能位。1: 使能内部上拉电阻；0: 关闭内部上拉电阻。(R/W)

**IO\_MUX\_GPIO $n$ \_FUN\_IE** 管脚的输入使能位。1: 使能输入；0: 关闭输入。(R/W)

**IO\_MUX\_GPIO $n$ \_FUN\_DRV** 选择管脚驱动强度。0: ~5 mA；1: ~10 mA；2: ~20 mA；3: ~40 mA。(R/W)

**IO\_MUX\_GPIO $n$ \_MCU\_SEL** 选择管脚功能。0: 选择 Function 0；1: 选择 Function 1；以此类推。(R/W)

**IO\_MUX\_GPIO $n$ \_FILTER\_EN** 使能管脚输入信号滤波。1: 滤波使能；0: 滤波关闭。(R/W)

**Register 5.22. IO\_MUX\_DATE\_REG (0x00FC)**

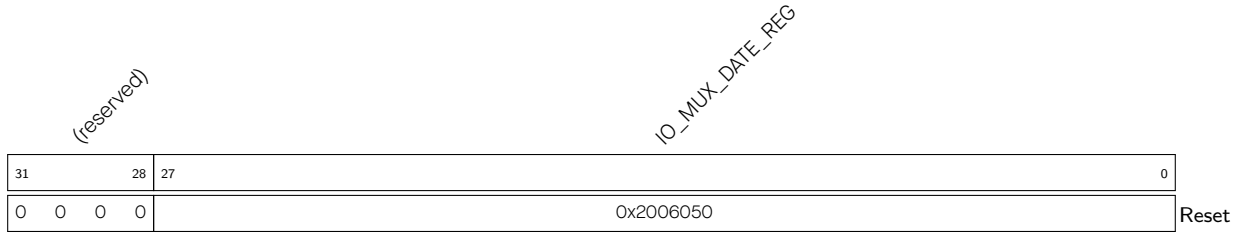

IO\_MUX\_DATE\_REG 版本控制寄存器。(R/W)

**5.15.3 SDM 寄存器**

本小节的所有地址均为相对于 GPIO 基地址 + 0x0F00 的地址偏移量 (相对地址)，具体基地址请见章节 [3 系统和存储器](#) 中的表 3-3。

**Register 5.23. GPIOSD\_SIGMADELTA $n$ \_REG ( $n$ : 0-3) (0x0000+4\* $n$ )**

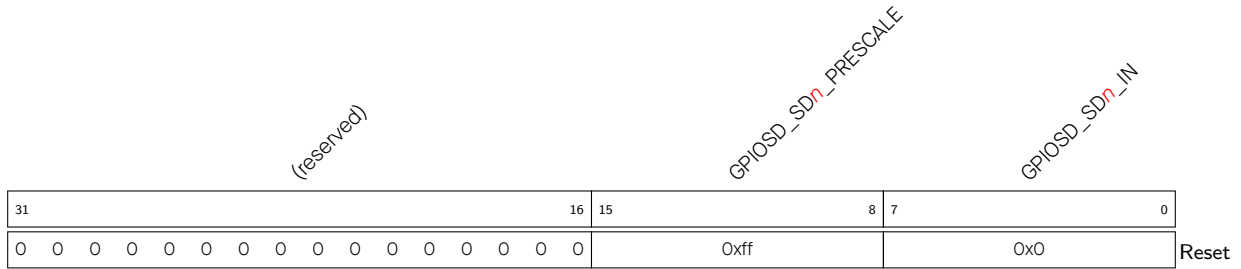

GPIOSD\_SD $n$ \_IN 配置 SDM 输出信号的占空比。(R/W)

GPIOSD\_SD $n$ \_PRESCALE 配置 APB\_CLK 分频系数。(R/W)

**Register 5.24. GPIOSD\_SIGMADELTA CG\_REG (0x0020)**

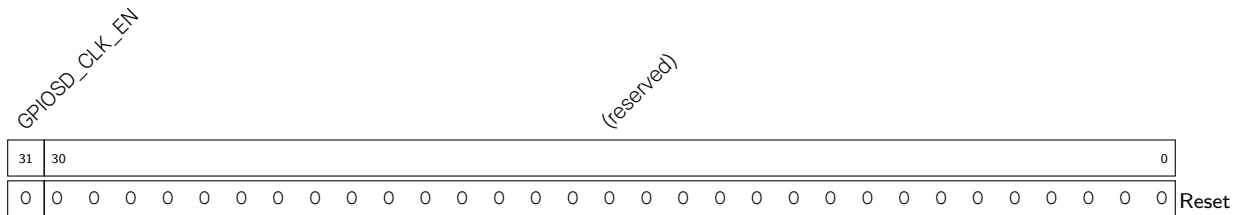

GPIOSD\_CLK\_EN 使能 SDM 配置寄存器的时钟。(R/W)

**Register 5.25. GPIOSD\_SIGMADELTA\_MISC\_REG (0x0024)**

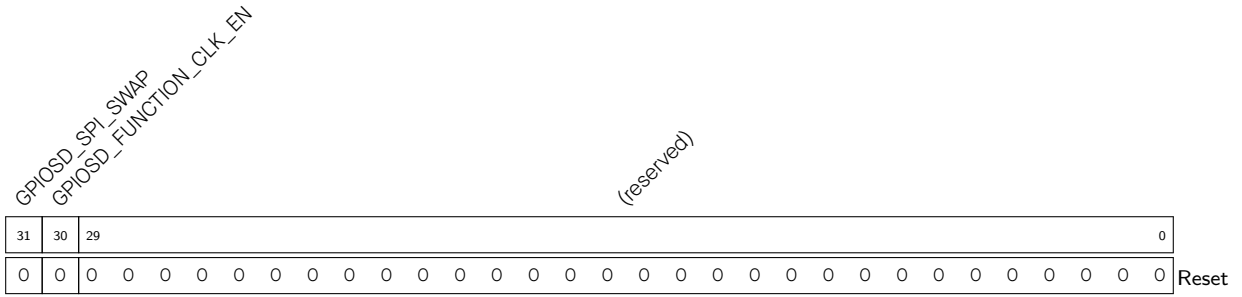

**GPIOSD\_FUNCTION\_CLK\_EN** 使能 SDM 的时钟。(R/W)

**GPIOSD\_SPI\_SWAP** 保留。(R/W)

**Register 5.26. GPIOSD\_SIGMADELTA\_VERSION\_REG (0x0028)**

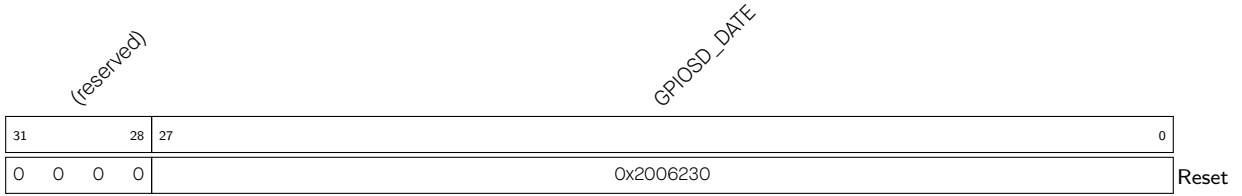

**GPIOSD\_DATE** 版本控制寄存器。(R/W)

## 6 复位和时钟

### 6.1 复位

#### 6.1.1 概述

ESP32-C3 提供四种级别的复位方式，分别是 CPU 复位、内核复位、系统复位和芯片复位。除芯片复位外其它复位方式不影响片上内存存储的数据。图 6-1 展示了整个芯片系统的结构以及四种复位等级。

#### 6.1.2 结构图



图 6-1. 四种复位等级

#### 6.1.3 特性

- 支持四种复位等级：
  - CPU 复位：复位 CPU 核。复位释放后，程序将从 CPU Reset Vector 开始执行；
  - 内核复位：复位除 RTC 以外的其它数字系统，包括 CPU、外设、Wi-Fi、Bluetooth<sup>®</sup> LE 及数字 GPIO；
  - 系统复位：复位包括 RTC 在内的整个数字系统；
  - 芯片复位：复位整个芯片。
- 支持软件复位和硬件复位：
  - 软件复位：CPU 配置相关寄存器可触发软件复位，见章节 9 [低功耗管理](#)；
  - 硬件复位：硬件复位直接由硬件电路触发。

**说明:**

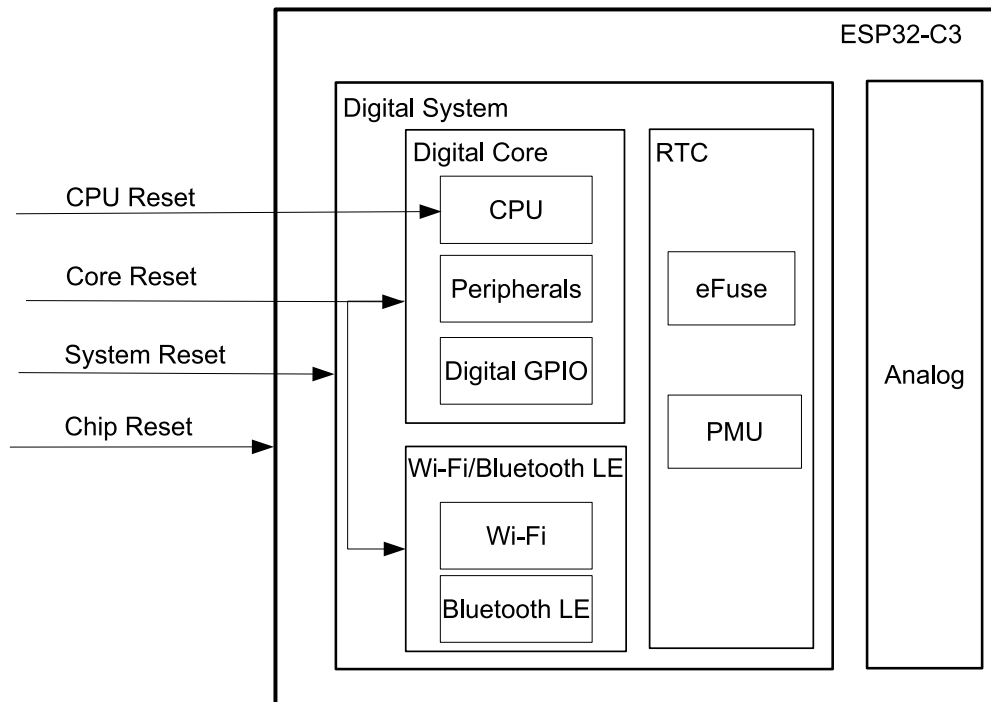
如果 CPU 发生复位，则 [PMS 寄存器](#) 也将复位。

### 6.1.4 功能描述

上述任一复位发生时，CPU 将立刻复位。复位释放后，CPU 可通过读取寄存器 RTC\_CNTL\_RESET\_CAUSE\_PROCPU 获取复位源。

表 6-1 列出了从上述寄存器中可能读出的复位源以及触发的复位方式。

表 6-1. 复位源

编码	复位源	复位等级	说明
0x01	芯片复位	芯片复位	见表下方说明 <sup>1</sup>
0x0F	欠压系统复位	芯片复位或系统复位	欠压检测器触发的系统复位，见表下方说明 <sup>2</sup>
0x10	RWDT 系统复位	系统复位	详见章节 <a href="#">12 看门狗定时器 (WDT)</a>
0x12	超级看门狗复位	系统复位	详见章节 <a href="#">12 看门狗定时器 (WDT)</a>
0x13	时钟毛刺复位	系统复位	详见章节 <a href="#">24 时钟毛刺检测</a>
0x03	软件系统复位	内核复位	配置 RTC_CNTL_SW_SYS_RST 寄存器触发
0x05	Deep-sleep 复位	内核复位	详见章节 <a href="#">9 低功耗管理</a>
0x07	MWDT0 内核复位	内核复位	详见章节 <a href="#">12 看门狗定时器 (WDT)</a>
0x08	MWDT1 内核复位	内核复位	详见章节 <a href="#">12 看门狗定时器 (WDT)</a>
0x09	RWDT 内核复位	内核复位	详见章节 <a href="#">12 看门狗定时器 (WDT)</a>
0x14	eFuse 复位	内核复位	eFuse CRC 校验错误触发复位
0x15	USB (UART) 复位	内核复位	外部 USB 主机发送特定命令给 USB-Serial-JTAG 的 Serial 接口将触发此复位，详见章节 <a href="#">30 USB 串口/JTAG 控制器 (USB_SERIAL_JTAG)</a>
0x16	USB (JTAG) 复位	内核复位	外部 USB 主机发送特定命令给 USB-Serial-JTAG 的 JTAG 接口将触发此复位，详见章节 <a href="#">30 USB 串口/JTAG 控制器 (USB_SERIAL_JTAG)</a>
0x17	电源毛刺复位	内核复位	电源毛刺触发复位
0x0B	MWDT0 CPU 复位	CPU 复位	详见章节 <a href="#">12 看门狗定时器 (WDT)</a>
0x0C	软件 CPU 复位	CPU 复位	配置 RTC_CNTL_SW_PROCPU_RST 寄存器触发
0x0D	RWDT CPU 复位	CPU 复位	详见章节 <a href="#">12 看门狗定时器 (WDT)</a>
0x11	MWDT1 CPU 复位	CPU 复位	详见章节 <a href="#">12 看门狗定时器 (WDT)</a>

<sup>1</sup> 芯片复位的触发源包括以下两项：

- 芯片上电触发芯片复位
- 欠压检测器触发芯片复位

<sup>2</sup> 欠压检测器在检测到欠压状态时，将根据寄存器配置，选择触发系统复位或者芯片复位。详见章节 [9 低功耗管理](#)。

## 6.2 时钟



## 6.2.1 概述

ESP32-C3 的时钟主要来源于振荡器 (oscillator, OSC)、RC 振荡电路和 PLL 时钟生成电路。上述时钟源产生的时钟经时钟分频器或时钟选择器等时钟模块的处理，使得大部分功能模块可以根据不同功耗和性能需求来获取及选择对应频率的工作时钟。图 6-2 为系统时钟结构。

## 6.2.2 结构图



图 6-2. 系统时钟

## 6.2.3 特性

ESP32-C3 的时钟根据频率不同，可分为：

- 高性能时钟，主要为 CPU 和数字外设提供工作时钟
  - PLL\_CLK: 320 MHz 或 480 MHz 内部 PLL 时钟
  - XTAL\_CLK: 40 MHz 外部晶振时钟
- 低功耗时钟，主要为 RTC 模块以及部分处于低功耗模式的外设提供工作时钟
  - XTAL32K\_CLK: 32 kHz 外部晶振时钟
  - RC\_FAST\_CLK: 内置快速 RC 振荡器时钟，频率可调节（通常为 17.5 MHz）

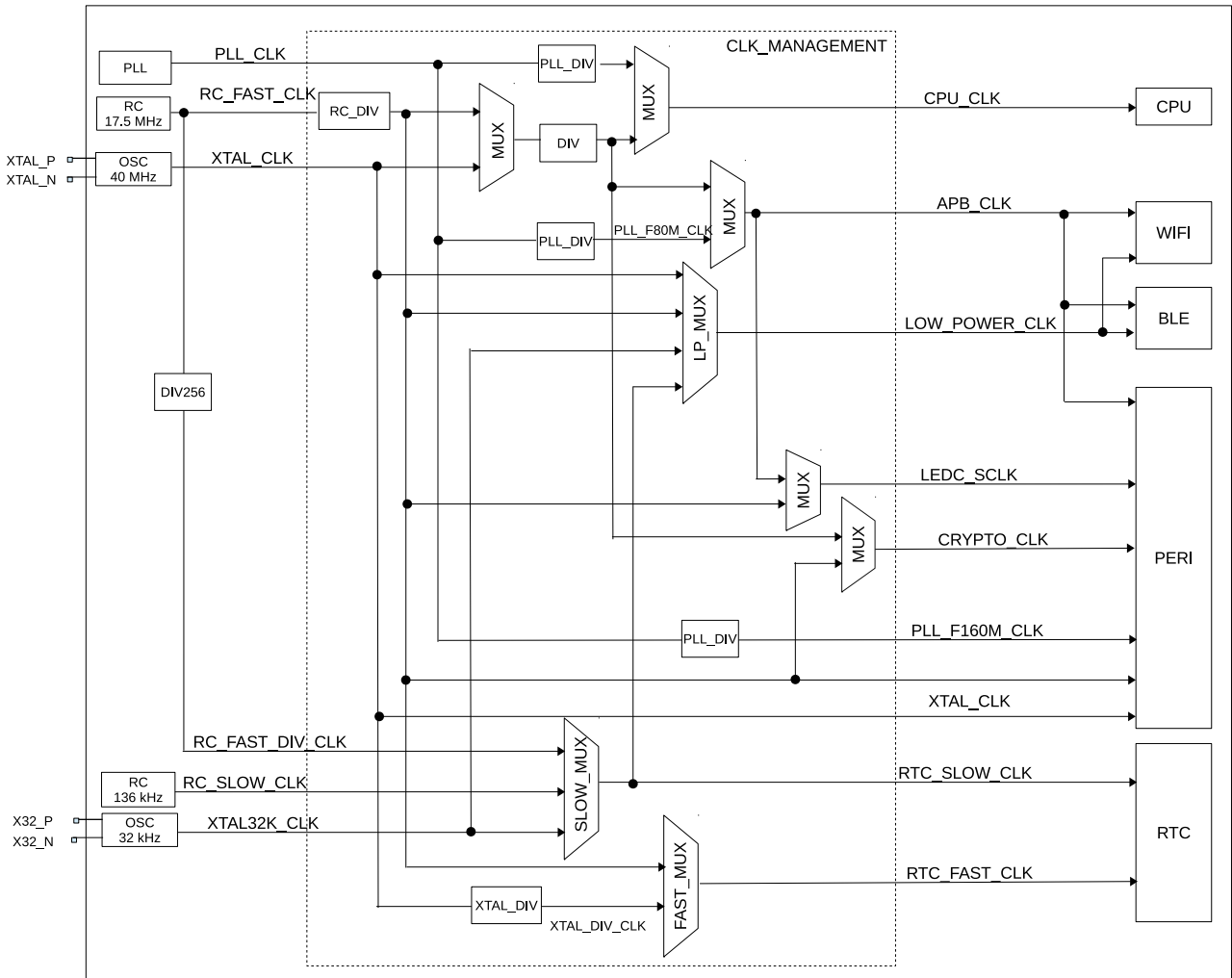
- RC\_FAST\_DIV\_CLK: 内置快速 RC 振荡器分频时钟，由内置快速 RC 振荡器时钟经 256 分频生成
- RC\_SLOW\_CLK: 内置慢速 RC 振荡器，频率可调节（通常为 136 kHz）

## 6.2.4 功能描述

### 6.2.4.1 CPU 时钟

如图 6-2 所示，CPU\_CLK 为 CPU 主时钟。CPU 在最高效工作模式下，主频可以达到 160 MHz。同时，CPU 能够在超低频下工作（通常为 2 MHz），以减少功耗。CPU\_CLK 由 SYSTEM\_SOC\_CLK\_SEL 来选择时钟源，允许选择 PLL\_CLK、RC\_FAST\_CLK 或 XTAL\_CLK 作为 CPU\_CLK 的时钟源。具体请参考表 6-2 和表 6-3。默认状态下，CPU 的时钟为 XTAL\_CLK，且分频系数为 2 分频，即 20 MHz。

表 6-2. CPU\_CLK 时钟源选择

SYSTEM_SOC_CLK_SEL 值	时钟源
0	XTAL_CLK
1	PLL_CLK
2	RC_FAST_CLK

表 6-3. CPU\_CLK 时钟频率

时钟源	SEL_0*	SEL_1*	SEL_2*	CPU 时钟频率
XTAL_CLK	0	-	-	$CPU\_CLK = XTAL\_CLK / (SYSTEM\_PRE\_DIV\_CNT + 1)$ SYSTEM_PRE_DIV_CNT 默认值为 1，范围 0 ~ 1023。
PLL_CLK (480 MHz)	1	1	0	$CPU\_CLK = PLL\_CLK / 6$ CPU_CLK 频率为 80 MHz。
PLL_CLK (480 MHz)	1	1	1	$CPU\_CLK = PLL\_CLK / 3$ CPU_CLK 频率为 160 MHz。
PLL_CLK (320 MHz)	1	0	0	$CPU\_CLK = PLL\_CLK / 4$ CPU_CLK 频率为 80 MHz。
PLL_CLK (320 MHz)	1	0	1	$CPU\_CLK = PLL\_CLK / 2$ CPU_CLK 频率为 160 MHz。
RC_FAST_CLK	2	-	-	$CPU\_CLK = RC\_FAST\_CLK / (SYSTEM\_PRE\_DIV\_CNT + 1)$ SYSTEM_PRE_DIV_CNT 默认值为 1，范围 0 ~ 1023。

\* 寄存器 SYSTEM\_SOC\_CLK\_SEL 的值；

\* 寄存器 SYSTEM\_PLL\_FREQ\_SEL 的值；

\* 寄存器 SYSTEM\_CPUPERIOD\_SEL 的值。

### 6.2.4.2 外设时钟

外设所需要的时钟包括 APB\_CLK、CRYPTO\_CLK、PLL\_F160M\_CLK、PLL\_D2\_CLK、LEDC\_SCLK、XTAL\_CLK 和 RC\_FAST\_CLK。表 6-4 列出了接入各个外设的时钟。

表 6-4. 外设时钟

外设	XTAL_CLK	APB_CLK	PLL_F160M_CLK	RTC_FAST_CLK	RC_FAST_CLK	CRYPTO_CLK	LEDC_SCLK	PLL_D2_CLK
TIMG	Y	Y						
I2S	Y		Y					Y
UHCI		Y						
UART	Y	Y			Y			
RMT	Y	Y			Y			
I2C	Y				Y			
SPI	Y	Y						
eFuse Controller	Y			Y				
SARADC		Y						
Temperature Sensor	Y				Y			
USB		Y						
CRYPTO						Y		
TWAI Controller		Y						
LEDC	Y	Y	Y		Y		Y	
SYS_TIMER	Y	Y						

### APB\_CLK 时钟

如表 6-5 所示，APB\_CLK 的频率由 CPU\_CLK 的时钟源决定。

表 6-5. APB\_CLK 时钟

CPU_CLK 时钟源	APB_CLK 频率
PLL_CLK	80 MHz
XTAL_CLK	CPU_CLK
RC_FAST_CLK	CPU_CLK

### CRYPTO\_CLK 时钟

如表 6-6 所示，CRYPTO\_CLK 的频率由 CPU\_CLK 的时钟源决定。

表 6-6. CRYPTO\_CLK 时钟

CPU_CLK 时钟源	CRYPTO_CLK 频率
PLL_CLK	160 MHz
XTAL_CLK	CPU_CLK
RC_FAST_CLK	CPU_CLK

### PLL\_F160M\_CLK 时钟

PLL\_F160M\_CLK 是 PLL\_CLK 根据当前 PLL 的频率分频所得。

### LEDC\_SCLK 时钟

LEDC 模块能将 RC\_FAST\_CLK 作为时钟源使用，即在 APB\_CLK 关闭的时候，LEDC 也可工作。换言之，当系统处于低功耗模式时，其它外设都将停止工作（APB\_CLK 关闭），但是 LEDC 仍然可以通过 RC\_FAST\_CLK 来正常工作。

### 6.2.4.3 Wi-Fi 和 Bluetooth® LE 时钟

Wi-Fi 和 Bluetooth LE 必须在 CPU\_CLK 时钟源选择 PLL\_CLK 下才能工作。只有当 Wi-Fi 和 Bluetooth LE 进入低功耗模式时，才能暂时关闭 PLL\_CLK。

LOW\_POWER\_CLK 允许选择 XTAL32K\_CLK、XTAL\_CLK、RC\_FAST\_CLK、RTC\_SLOW\_CLK（RTC 当前所选的慢速时钟）用于 Wi-Fi 和 Bluetooth LE 的低功耗模式。

### 6.2.4.4 RTC 时钟

RTC\_SLOW\_CLK 和 RTC\_FAST\_CLK 的时钟源为低频时钟。RTC 模块能够在大多数时钟源关闭的状态下工作。

RTC\_SLOW\_CLK 允许选择 RC\_SLOW\_CLK、XTAL32K\_CLK 或 RC\_FAST\_DIV\_CLK，用于驱动功耗管理模块。RTC\_FAST\_CLK 允许选择 XTAL\_CLK 的分频时钟或 RC\_FAST\_CLK 的分频时钟，用于驱动片上传感器模块。

## 7 芯片 Boot 控制

### 7.1 概述

ESP32-C3 共有三个 Strapping 管脚：

- GPIO2
- GPIO8
- GPIO9

Strapping 管脚可用于控制 ESP32-C3 芯片上电或硬件复位时的一些功能：

- 控制 Boot 模式
- 控制 ROM 代码日志打印到 UART

在上电复位、RTC 看门狗复位、欠压复位、模拟超级看门狗复位和晶振时钟毛刺检测复位过程中（请参考 6 复位和时钟章节），硬件将采样 Strapping 管脚电平存储到锁存器中，并一直保持到芯片掉电或关闭。GPIO2、GPIO8 和 GPIO9 锁存的状态可以通过软件从寄存器 `GPIO_STRAPPING` 中读取。

GPIO9 默认连接内部上拉电阻。如果这一管脚没有外部连接或者连接的外部线路处于高阻抗状态，内部弱上拉将决定这一管脚输入电平的默认值，如表 7-1 所示。

表 7-1. 管脚默认上拉/下拉

管脚	默认值
GPIO2	N/A
GPIO8	N/A
GPIO9	上拉

如需改变 Strapping 管脚的默认值，用户可以应用外部下拉/上拉电阻，或者应用主机 MCU 的 GPIO 来控制 ESP32-C3 上电复位时的 Strapping 管脚电平。复位释放后，Strapping 管脚和普通管脚功能相同。

**说明：**

以下小节介绍了芯片复位时的功能以及控制该功能使用到的 Strapping 组合模式。请使用本章节所介绍的组合，其它组合可能会导致不可控结果。

### 7.2 Boot 模式控制

复位释放后，GPIO2、GPIO3、GPIO8 和 GPIO9 共同控制 Boot 模式。表 7-2 列出了 GPIO2、GPIO3、GPIO8 和 GPIO9 的 Strapping 值及其对应的系统启动模式。

表 7-2. 系统启动模式

启动模式	GPIO9	GPIO8	GPIO3	GPIO2
SPI Boot 模式	1	x <sup>1</sup>	x	x
Joint Download Boot 模式 <sup>2</sup>	0	1	x	x
SPI Download Boot 模式 <sup>3</sup>	0	0	0	1
无效组合 <sup>4</sup>	0	0	x	0

<sup>1</sup> x: 任何取值均不会对结果有影响, 因此可忽略。

<sup>2</sup> Joint Download Boot 模式下支持以下下载方式:

- USB-Serial-JTAG Download Boot
- UART Download Boot

<sup>3</sup> SPI Download Boot 模式: 只有使用 SPI Download Boot 模式时才需要预留 GPIO3 和 GPIO2。GPIO3 和 GPIO2 默认浮空, 在复位时处于高阻抗状态。

<sup>4</sup> 无效组合: 该组合会触发意外行为, 应当避免。

在 SPI Boot 模式下, ROM 引导加载程序通过从 SPI flash 中读取程序来启动系统。SPI Boot 模式可进一步细分为以下两种启动方式:

- 常规 flash 启动方式: 支持安全启动。ROM 引导加载程序将程序从 flash 加载到 SRAM, 并执行。在大多数实际应用场景中, 上述执行的程序多为二级引导程序, 该二级引导程序将启动最终的应用程序。
- 直接启动方式: 不支持安全启动, 程序直接从 flash 中运行。如需使能这一启动方式, 请确保下载至 flash 的 bin 文件其前两个字 (地址: 0x42000000) 为 0xaedb041d。

在 Joint Download Boot 模式下, 用户可通过 UART0 或 USB 接口将二进制文件下载至 flash, 或将二进制文件下载至 SRAM 运行 SRAM 中的程序。

在 SPI Download Boot 模式下, 用户可通过 SPI 接口将二进制文件下载至 flash, 或将二进制文件下载至 SRAM 并运行 SRAM 中的程序。

下面几个 eFuse 可用于控制启动模式的具体行为:

- [EFUSE\\_DIS\\_FORCE\\_DOWNLOAD](#)

- 如果此 eFuse 设置为 0 (默认), 软件可通过设置 [RTC\\_CNTL\\_FORCE\\_DOWNLOAD\\_BOOT](#), 触发 CPU 复位, 将芯片启动模式强制从 SPI Boot 模式切换至 Joint Download Boot 模式。这种情况下, 硬件会将 [GPIO\\_STRAPPING\[3:2\]](#) 的值从 “1x” 覆盖为 “01”;
- 如果此 eFuse 设置为 1, 则禁用 [RTC\\_CNTL\\_FORCE\\_DOWNLOAD\\_BOOT](#)。[GPIO\\_STRAPPING](#) 的值不受影响。

- [EFUSE\\_DIS\\_DOWNLOAD\\_MODE](#)

如果此 eFuse 设置为 1, 则禁用 Joint Download Boot 模式。[GPIO\\_STRAPPING](#) 的值则不受 [RTC\\_CNTL\\_FORCE\\_DOWNLOAD\\_BOOT](#) 的影响。

- [EFUSE\\_ENABLE\\_SECURITY\\_DOWNLOAD](#)

如果此 eFuse 设置为 1, 则在 Joint Download Boot 模式下, 只允许读取、写入和擦除明文 flash, 不支持 SRAM 或寄存器操作。如已禁用 Joint Download Boot 模式, 请忽略此 eFuse。

- [EFUSE\\_DIS\\_DIRECT\\_BOOT](#)

如果此 eFuse 设置为 1，则禁用 Direct Boot 模式。

USB Serial/JTAG 控制器可将芯片从 SPI Boot 模式强制切换到 Joint Download Boot 模式，或从 Joint Download Boot 模式强制切换到 SPI Boot 模式。更多信息，请参考章节 30 [USB 串口/JTAG 控制器 \(USB\\_SERIAL\\_JTAG\)](#)。

### 7.3 ROM 代码日志打印控制

在系统启动早期阶段，GPIO8 与 eFuse [UART\\_PRINT\\_CONTROL](#) 一起控制 ROM 代码日志打印。

表 7-3. ROM 代码日志打印控制

eFuse <sup>1</sup>	GPIO8	ROM 代码日志打印
0	x	启动过程中，ROM 代码日志始终打印至 UART，此时 GPIO8 的值被忽略
1	0	启动过程中使能打印
	1	启动过程中关闭打印
2	0	启动过程中关闭打印
	1	启动过程中使能打印
3	x	启动过程中始终关闭打印，此时 GPIO8 的值被忽略

<sup>1</sup> eFuse: EFUSE\_UART\_PRINT\_CONTROL

ROM 代码日志上电默认打印至 UOTXD，也可配置成打印到 USB Serial/JTAG 控制器，具体由 [EFUSE\\_USB\\_PRINT\\_CHANNEL](#) 控制：

- 0: 打印至 USB
- 1: 打印至 UART

注意：如果 [EFUSE\\_USB\\_PRINT\\_CHANNEL](#) 设置为 0，即选择打印至 USB，但如果 USB Serial/JTAG 控制器已被禁用的话，则 ROM 代码将无法打印。

## 8 中断矩阵 (INTERRUPT)

### 8.1 概述

ESP32-C3 中断矩阵将任一外部中断源单独映射到 ESP-RISC-V CPU 的任一外部中断上，以便在外设中断信号产生后，及时通知 CPU 进行处理。

ESP32-C3 有 62 个外部中断源，但 CPU 只支持 31 个中断。因此，将这些外部中断源映射至 CPU 中断必须使用中断矩阵。

#### 说明：

本章节只涉及将外部中断源映射到 CPU 中断，关于中断配置、中断向量表、中断服务程序推荐处理机制请参考章节 1 [ESP-RISC-V CPU](#)。

### 8.2 特性

- 接收 62 个外部中断源作为输入
- 生成 31 个 CPU 的外部中断作为输出
- 支持查询外部中断源当前的中断状态
- 支持配置 CPU 的中断优先级、中断类型、中断阈值以及中断使能

中断矩阵的结构如图 8-1 所示。



图 8-1. 中断矩阵结构图

### 8.3 功能描述

#### 8.3.1 外部中断源

ESP32-C3 共有 62 个外部中断源。表 8-1 列出了所有外部中断源，以及对应的中断配置寄存器与中断状态寄存器。

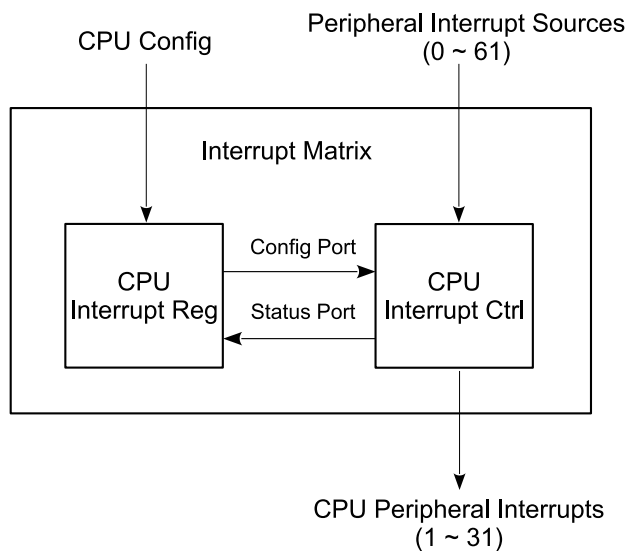

- “No.”：表示外部中断源序号，范围：0 ~ 61
- “章节”：详细描述外部中断源的章节
- “中断源”：外部中断源名称
- “配置寄存器”：用于将外部中断源分配至 CPU 外部中断
- “状态寄存器”：用于读取中断源的中断状态
  - “状态寄存器 - 位”：表示在状态寄存器中的比特位置，用于记录相应中断源的状态
  - “状态寄存器 - 名称”：表示状态寄存器的名称

表 8-1. CPU 外部中断配置寄存器、外部中断状态寄存器、外部中断源

No.	章节	中断源	配置寄存器	位	状态寄存器名称
0	保留	保留	保留	0	INTERRUPT_CORE0_INTR_STATUS_0_REG
1	保留	保留	保留	1	
2	保留	保留	保留	2	
3	保留	保留	保留	3	
4	保留	保留	保留	4	
5	保留	保留	保留	5	
6	保留	保留	保留	6	
7	保留	保留	保留	7	
8	保留	保留	保留	8	
9	保留	保留	保留	9	
10	保留	保留	保留	10	
11	保留	保留	保留	11	
12	保留	保留	保留	12	
13	保留	保留	保留	13	
14	保留	保留	保留	14	
15	UART 控制器 (UART)	UHCIO_INTR	INTERRUPT_CORE0_UHCIO_INTR_MAP_REG	15	
16	IO MUX 和 GPIO 交换矩阵 (GPIO, IO MUX)	GPIO_PROCPU_INTR	INTERRUPT_CORE0_GPIO_INTERRUPT_PRO_MAP_REG	16	
17	保留	保留	保留	17	
18	保留	保留	保留	18	
19	SPI 控制器 (SPI)	GPSPi2_INTR_2	INTERRUPT_CORE0_SPI_INTR_2_MAP_REG	19	
20	I2S 控制器 (I2S)	I2S_INTR	INTERRUPT_CORE0_I2S1_INT_MAP_REG	20	
21	UART 控制器 (UART)	UART_INTR	INTERRUPT_CORE0_UART_INTR_MAP_REG	21	
22	UART 控制器 (UART)	UART1_INTR	INTERRUPT_CORE0_UART1_INTR_MAP_REG	22	
23	LED PWM 控制器 (LEDC)	LEDC_INTR	INTERRUPT_CORE0_LEDC_INT_MAP_REG	23	
24	eFuse 控制器 (EFUSE)	EFUSE_INTR	INTERRUPT_CORE0_EFUSE_INT_MAP_REG	24	
25	双线汽车接口 (TWAI)	TWAI_INTR	INTERRUPT_CORE0_TWAI_INT_MAP_REG	25	
26	USB 串口/JTAG 控制器 (USB_SERIAL_JTAG)	USB_SERIAL_JTAG_INTR	INTERRUPT_CORE0_USB_INTR_MAP_REG	26	
27	低功耗管理	RTC_CNTL_INTR	INTERRUPT_CORE0_RTC_CORE_INTR_MAP_REG	27	
28	红外遥控 (RMT)	RMT_INTR	INTERRUPT_CORE0_RMT_INTR_MAP_REG	28	
29	I2C 控制器 (I2C)	I2C_EXT0_INTR	INTERRUPT_CORE0_I2C_EXT0_INTR_MAP_REG	29	
30	保留	保留	保留	30	
31	保留	保留	保留	31	

No.	章节	中断源	配置寄存器	位	状态寄存器名称
32	定时器组 (TIMG)	TG_TO_INTR	INTERRUPT_CORE0_TG_TO_INT_MAP_REG	0	INTERRUPT_CORE0_INTR_STATUS_1_REG
33	定时器组 (TIMG)	TG_WDT_INTR	INTERRUPT_CORE0_TG_WDT_INT_MAP_REG	1	
34	定时器组 (TIMG)	TG1_TO_INTR	INTERRUPT_CORE0_TG1_TO_INT_MAP_REG	2	
35	定时器组 (TIMG)	TG1_WDT_INTR	INTERRUPT_CORE0_TG1_WDT_INT_MAP_REG	3	
36	保留	保留	保留	36	
37	系统定时器 (SYSTIMER)	SYSTIMER_TARGET0_INTR	INTERRUPT_CORE0_SYSTIMER_TARGET0_INT_MAP_REG	5	
38	系统定时器 (SYSTIMER)	SYSTIMER_TARGET1_INTR	INTERRUPT_CORE0_SYSTIMER_TARGET1_INT_MAP_REG	6	
39	系统定时器 (SYSTIMER)	SYSTIMER_TARGET2_INTR	INTERRUPT_CORE0_SYSTIMER_TARGET2_INT_MAP_REG	7	
40	保留	保留	保留	8	
41	保留	保留	保留	9	
42	保留	保留	保留	10	
43	片上传感器与模拟信号处理	vDIGITAL_ADC_INTR	INTERRUPT_CORE0_APB_ADC_INT_MAP_REG	11	
44	通用 DMA 控制器 (GDMA)	GDMA_CHO_INTR	INTERRUPT_CORE0_DMA_CHO_INT_MAP_REG	12	
45	通用 DMA 控制器 (GDMA)	GDMA_CH1_INTR	INTERRUPT_CORE0_DMA_CH1_INT_MAP_REG	13	
46	通用 DMA 控制器 (GDMA)	GDMA_CH2_INTR	INTERRUPT_CORE0_DMA_CH2_INT_MAP_REG	14	
47	RSA 加速器 (RSA)	RSA_INTR	INTERRUPT_CORE0_RSA_INTR_MAP_REG	15	
48	AES 加速器 (AES)	AES_INTR	INTERRUPT_CORE0_AES_INTR_MAP_REG	16	
49	SHA 加速器 (SHA)	SHA_INTR	INTERRUPT_CORE0_SHA_INTR_MAP_REG	17	
50	系统寄存器 (SYSREG)	SW_INTR_0	INTERRUPT_CORE0_CPU_INTR_FROM_CPU_0_MAP_REG	18	
51	系统寄存器 (SYSREG)	SW_INTR_1	INTERRUPT_CORE0_CPU_INTR_FROM_CPU_1_MAP_REG	19	
52	系统寄存器 (SYSREG)	SW_INTR_2	INTERRUPT_CORE0_CPU_INTR_FROM_CPU_2_MAP_REG	20	
53	系统寄存器 (SYSREG)	SW_INTR_3	INTERRUPT_CORE0_CPU_INTR_FROM_CPU_3_MAP_REG	21	
54	辅助调试 (ASSIST_DEBUG)	ASSIST_DEBUG_INTR	INTERRUPT_CORE0_ASSIST_DEBUG_INTR_MAP_REG	22	
55	权限管理 (PMS)	PMS_DMA_VIO_INTR	INTER- RUPT_CORE0_DMA_APBPERI_PMS_MONITOR_VIOLATE_INTR_MAP_REG	23	
56	权限管理 (PMS)	PMS_IBUS_VIO_INTR	INTER- RUPT_CORE0_CORE_0_IRAMO_PMS_MONITOR_VIOLATE_INTR_MAP_REG	24	
57	权限管理 (PMS)	PMS_DBUS_VIO_INTR	INTER- RUPT_CORE0_CORE_0_DRAMO_PMS_MONITOR_VIOLATE_INTR_MAP_REG	25	
58	权限管理 (PMS)	PMS_PERI_VIO_INTR	INTER- RUPT_CORE0_CORE_0_PIF_PMS_MONITOR_VIOLATE_INTR_MAP_REG	26	
59	权限管理 (PMS)	PMS_PERI_VIO_SIZE_INTR	INTER- RUPT_CORE0_CORE_0_PIF_PMS_MONITOR_VIOLATE_SIZE_INTR_MAP_REG	27	
60	保留	保留	保留	28	
61	保留	保留	保留	29	

### 8.3.2 CPU 中断

ESP32-C3 采用非 RISC-V 标准规范中断机制，CPU 共有 31 个中断号 (1 ~ 31)，每个中断：

- 优先级可设置为 1 ~ 15 (数字越大优先级越高)；
- 可配置为电平触发或者边沿触发；
- 可通过设置中断阈值屏蔽低优先级的中断。

**说明：**

CPU 中断的具体配置见章节 1 *ESP-RISC-V CPU*。

### 8.3.3 分配外部中断源至 CPU 外部中断

在本小节中，我们将使用以下术语描述中断矩阵相关操作：

- Source\_*X*：代表某个外部中断源，其中 *X* 为中断源编号，详见表 8-1。
- INTERRUPT\_CORE0\_SOURCE\_*X*\_MAP\_REG：CPU 外部中断源 (Source\_*X*) 的中断配置寄存器。
- NUM\_P：表示 CPU 中断编号，范围：1 ~ 31。
- Interrupt\_P：表示中断号为 Num\_P 的 CPU 中断。

#### 8.3.3.1 分配一个外部中断源 Source\_*X* 至 CPU 外部中断

将外部中断源 Source\_*X* 对应的寄存器 INTERRUPT\_CORE0\_SOURCE\_*X*\_MAP\_REG 配成 Num\_P，即可将该中断源分配至序号为 Num\_P 的 CPU 中断 (Interrupt\_P)。

#### 8.3.3.2 分配多个外部中断源 Source\_*X<sub>n</sub>* 至 CPU 外部中断

将各个中断源对应的寄存器 INTERRUPT\_CORE0\_SOURCE\_*X<sub>n</sub>*\_MAP\_REG 均配置成相同的 Num\_P，即可将多个中断源 Source\_*X<sub>n</sub>* 分配至同一 CPU 外部中断 Interrupt\_P。上述任一外设中断均会触发 CPU 外部中断 Interrupt\_P。待中断触发后，CPU 需查询中断状态寄存器，判断产生中断的外设。更多信息，见章节 1 *ESP-RISC-V CPU*。

#### 8.3.3.3 关闭 CPU 外部中断源 Source\_*X*

将中断源对应的寄存器 INTERRUPT\_CORE0\_SOURCE\_*X*\_MAP\_REG 配置成 0，即可关闭外部中断源。

#### 8.3.4 查询外部中断源当前的中断状态

读取寄存器 INTERRUPT\_CORE0\_INTR\_STATUS\_*n*\_REG (只读) 中特定位的值可以获取 CPU 外部中断源当前的中断状态。寄存器 INTERRUPT\_CORE0\_INTR\_STATUS\_*n*\_REG 与外部中断源的对应关系如表 8-1 所示。

## 8.4 寄存器列表

本小节的所有地址均为相对于中断矩阵基地址的地址偏移量（相对地址），具体基地址请见章节 3 系统和存储器 中的表 3-3。

请查看章节 寄存器的访问类型，了解“访问”列缩写的含义。

名称	描述	地址	访问
<b>中断源映射寄存器</b>			
INTERRUPT_CORE0_PWR_INTR_MAP_REG	PWR_INTR 中断源映射寄存器	0x0008	R/W
INTERRUPT_CORE0_I2C_MST_INT_MAP_REG	I2C_MST_INT 中断源映射寄存器	0x002C	R/W
INTERRUPT_CORE0_SLC0_INTR_MAP_REG	SLC0_INTR 中断源映射寄存器	0x0030	R/W
INTERRUPT_CORE0_SLC1_INTR_MAP_REG	SLC1_INTR 中断源映射寄存器	0x0034	R/W
INTERRUPT_CORE0_APB_CTRL_INTR_MAP_REG	APB_CTRL_INTR 中断源映射寄存器	0x0038	R/W
INTERRUPT_CORE0_UHCIO_INTR_MAP_REG	UHCIO_INTR 中断源映射寄存器	0x003C	R/W
INTERRUPT_CORE0_GPIO_INTERRUPT_PRO_MAP_REG	GPIO_INTERRUPT_PRO 中断源映射寄存器	0x0040	R/W
INTERRUPT_CORE0_SPI_INTR_1_MAP_REG	SPI_INTR_1 中断源映射寄存器	0x0048	R/W
INTERRUPT_CORE0_SPI_INTR_2_MAP_REG	SPI_INTR_2 中断源映射寄存器	0x004C	R/W
INTERRUPT_CORE0_I2S1_INT_MAP_REG	I2S1_INT 中断源映射寄存器	0x0050	R/W
INTERRUPT_CORE0_UART_INTR_MAP_REG	UART_INTR 中断源映射寄存器	0x0054	R/W
INTERRUPT_CORE0_UART1_INTR_MAP_REG	UART1_INTR 中断源映射寄存器	0x0058	R/W
INTERRUPT_CORE0_LEDC_INT_MAP_REG	LEDC_INT 中断源映射寄存器	0x005C	R/W
INTERRUPT_CORE0_EFUSE_INT_MAP_REG	EFUSE_INT 中断源映射寄存器	0x0060	R/W
INTERRUPT_CORE0_TWAI_INT_MAP_REG	TWAI_INT 中断源映射寄存器	0x0064	R/W
INTERRUPT_CORE0_USB_INTR_MAP_REG	USB_INTR 中断源映射寄存器	0x0068	R/W
INTERRUPT_CORE0_RTC_CORE_INTR_MAP_REG	RTC_CORE_INTR 中断源映射寄存器	0x006C	R/W
INTERRUPT_CORE0_RMT_INTR_MAP_REG	RMT_INTR 中断源映射寄存器	0x0070	R/W
INTERRUPT_CORE0_I2C_EXT0_INTR_MAP_REG	I2C_EXT0 intr 中断源映射寄存器	0x0074	R/W
INTERRUPT_CORE0_TIMER_INT1_MAP_REG	TIMER_INT1 中断源映射寄存器	0x0078	R/W
INTERRUPT_CORE0_TIMER_INT2_MAP_REG	TIMER_INT2 中断源映射寄存器	0x007C	R/W
INTERRUPT_CORE0_TG_TO_INT_MAP_REG	TG_TO_INT 中断源映射寄存器	0x0080	R/W
INTERRUPT_CORE0_TG_WDT_INT_MAP_REG	TG_WDT_INT 中断源映射寄存器	0x0084	R/W

名称	描述	地址	访问
INTERRUPT_CORE0_TG1_TO_INT_MAP_REG	TG1_TO_INT 中断源映射寄存器	0x0088	R/W
INTERRUPT_CORE0_TG1_WDT_INT_MAP_REG	TG1_WDT_INT 中断源映射寄存器	0x008C	R/W
INTERRUPT_CORE0_CACHE_IA_INT_MAP_REG	CACHE_IA_INT 中断源映射寄存器	0x0090	R/W
INTERRUPT_CORE0_SYSTIMER_TARGET0_INT_MAP_REG	SYSTIMER_TARGET0_INT 中断源映射寄存器	0x0094	R/W
INTERRUPT_CORE0_SYSTIMER_TARGET1_INT_MAP_REG	SYSTIMER_TARGET1_INT 中断源映射寄存器	0x0098	R/W
INTERRUPT_CORE0_SYSTIMER_TARGET2_INT_MAP_REG	SYSTIMER_TARGET2_INT 中断源映射寄存器	0x009C	R/W
INTERRUPT_CORE0_SPI_MEM_REJECT_INTR_MAP_REG	SPI_MEM_REJECT_INTR 中断源映射寄存器	0x00A0	R/W
INTERRUPT_CORE0_ICACHE_PRELOAD_INT_MAP_REG	ICACHE_PRELOAD_INT 中断源映射寄存器	0x00A4	R/W
INTERRUPT_CORE0_ICACHE_SYNC_INT_MAP_REG	ICACHE_SYNC_INT 中断源映射寄存器	0x00A8	R/W
INTERRUPT_CORE0_APB_ADC_INT_MAP_REG	APB_ADC_INT 中断源映射寄存器	0x00AC	R/W
INTERRUPT_CORE0_DMA_CHO_INT_MAP_REG	DMA_CHO_INT 中断源映射寄存器	0x00B0	R/W
INTERRUPT_CORE0_DMA_CH1_INT_MAP_REG	DMA_CH1_INT 中断源映射寄存器	0x00B4	R/W
INTERRUPT_CORE0_DMA_CH2_INT_MAP_REG	DMA_CH2_INT 中断源映射寄存器	0x00B8	R/W
INTERRUPT_CORE0_RSA_INT_MAP_REG	RSA_INT 中断源映射寄存器	0x00BC	R/W
INTERRUPT_CORE0_AES_INT_MAP_REG	AES_INT 中断源映射寄存器	0x00C0	R/W
INTERRUPT_CORE0_SHA_INT_MAP_REG	SHA_INT 中断源映射寄存器	0x00C4	R/W
INTERRUPT_CORE0_CPU_INTR_FROM_CPU_0_MAP_REG	CPU_INTR_FROM_CPU_0 中断源映射寄存器	0x00C8	R/W
INTERRUPT_CORE0_CPU_INTR_FROM_CPU_1_MAP_REG	CPU_INTR_FROM_CPU_1 中断源映射寄存器	0x00CC	R/W
INTERRUPT_CORE0_CPU_INTR_FROM_CPU_2_MAP_REG	CPU_INTR_FROM_CPU_2 中断源映射寄存器	0x00D0	R/W
INTERRUPT_CORE0_CPU_INTR_FROM_CPU_3_MAP_REG	CPU_INTR_FROM_CPU_3 intr 中断源映射寄存器	0x00D4	R/W
INTERRUPT_CORE0_ASSIST_DEBUG_INTR_MAP_REG	ASSIST_DEBUG_INTR 中断源映射寄存器	0x00D8	R/W
INTERRUPT_CORE0_DMA_APBPERI_PMS_MONITOR_VIOLATE_INTR_MAP_REG	DMA_APBPERI_PMS_MONITOR_VIOLATE 中断源映射寄存器	0x00DC	R/W
INTERRUPT_CORE0_CORE_0_IRAMO_PMS_MONITOR_VIOLATE_INTR_MAP_REG	IRAMO_PMS_MONITOR_VIOLATE 中断源映射寄存器	0x00E0	R/W
INTERRUPT_CORE0_CORE_0_DRAMO_PMS_MONITOR_VIOLATE_INTR_MAP_REG	DRAMO_PMS_MONITOR_VIOLATE 中断源映射寄存器	0x00E4	R/W
INTERRUPT_CORE0_CORE_0_PIF_PMS_MONITOR_VIOLATE_INTR_MAP_REG	PIF_PMS_MONITOR_VIOLATE 中断源映射寄存器	0x00E8	R/W

名称	描述	地址	访问
INTERRUPT_CORE0_CORE_0_PIF_PMS_MONITOR_VIOLATE_SIZE_INTR_MAP_REG	PIF_PMS_MONITOR_VIOLATE_SIZE 中断源映射寄存器	0x00EC	R/W
INTERRUPT_CORE0_BACKUP_PMS_VIOLATE_INTR_MAP_REG	BACKUP_PMS_VIOLATE 中断源映射寄存器	0x00F0	R/W
INTERRUPT_CORE0_CACHE_CORE0_ACS_INT_MAP_REG	CACHE_CORE0_ACS 中断源映射寄存器	0x00F4	R/W
<b>中断源状态寄存器</b>			
INTERRUPT_CORE0_INTR_STATUS_0_REG	中断源状态寄存器 0	0x00F8	RO
INTERRUPT_CORE0_INTR_STATUS_1_REG	中断源状态寄存器 1	0x00FC	RO
<b>时钟寄存器</b>			
INTERRUPT_CORE0_CLOCK_GATE_REG	时钟寄存器	0x0100	R/W
<b>CPU 中断寄存器</b>			
INTERRUPT_CORE0_CPU_INT_ENABLE_REG	CPU 中断使能配置寄存器	0x0104	R/W
INTERRUPT_CORE0_CPU_INT_TYPE_REG	CPU 中断类型配置寄存器	0x0108	R/W
INTERRUPT_CORE0_CPU_INT_CLEAR_REG	CPU 中断清零寄存器	0x010C	R/W
INTERRUPT_CORE0_CPU_INT_EIP_STATUS_REG	CPU 中断阻塞状态寄存器	0x0110	RO
INTERRUPT_CORE0_CPU_INT_PRI_1_REG	CPU 中断优先级配置寄存器 1	0x0118	R/W
INTERRUPT_CORE0_CPU_INT_PRI_2_REG	CPU 中断优先级配置寄存器 2	0x011C	R/W
INTERRUPT_CORE0_CPU_INT_PRI_3_REG	CPU 中断优先级配置寄存器 3	0x0120	R/W
INTERRUPT_CORE0_CPU_INT_PRI_4_REG	CPU 中断优先级配置寄存器 4	0x0124	R/W
INTERRUPT_CORE0_CPU_INT_PRI_5_REG	CPU 中断优先级配置寄存器 5	0x0128	R/W
INTERRUPT_CORE0_CPU_INT_PRI_6_REG	CPU 中断优先级配置寄存器 6	0x012C	R/W
INTERRUPT_CORE0_CPU_INT_PRI_7_REG	CPU 中断优先级配置寄存器 7	0x0130	R/W
INTERRUPT_CORE0_CPU_INT_PRI_8_REG	CPU 中断优先级配置寄存器 8	0x0134	R/W
INTERRUPT_CORE0_CPU_INT_PRI_9_REG	CPU 中断优先级配置寄存器 9	0x0138	R/W
INTERRUPT_CORE0_CPU_INT_PRI_10_REG	CPU 中断优先级配置寄存器 10	0x013C	R/W
INTERRUPT_CORE0_CPU_INT_PRI_11_REG	CPU 中断优先级配置寄存器 11	0x0140	R/W
INTERRUPT_CORE0_CPU_INT_PRI_12_REG	CPU 中断优先级配置寄存器 12	0x0144	R/W
INTERRUPT_CORE0_CPU_INT_PRI_13_REG	CPU 中断优先级配置寄存器 13	0x0148	R/W
INTERRUPT_CORE0_CPU_INT_PRI_14_REG	CPU 中断优先级配置寄存器 14	0x014C	R/W
INTERRUPT_CORE0_CPU_INT_PRI_15_REG	CPU 中断优先级配置寄存器 15	0x0150	R/W

名称	描述	地址	访问
INTERRUPT_CORE0_CPU_INT_PRI_16_REG	CPU 中断优先级配置寄存器 16	0x0154	R/W
INTERRUPT_CORE0_CPU_INT_PRI_17_REG	CPU 中断优先级配置寄存器 17	0x0158	R/W
INTERRUPT_CORE0_CPU_INT_PRI_18_REG	CPU 中断优先级配置寄存器 18	0x015C	R/W
INTERRUPT_CORE0_CPU_INT_PRI_19_REG	CPU 中断优先级配置寄存器 19	0x0160	R/W
INTERRUPT_CORE0_CPU_INT_PRI_20_REG	CPU 中断优先级配置寄存器 20	0x0164	R/W
INTERRUPT_CORE0_CPU_INT_PRI_21_REG	CPU 中断优先级配置寄存器 21	0x0168	R/W
INTERRUPT_CORE0_CPU_INT_PRI_22_REG	CPU 中断优先级配置寄存器 22	0x016C	R/W
INTERRUPT_CORE0_CPU_INT_PRI_23_REG	CPU 中断优先级配置寄存器 23	0x0170	R/W
INTERRUPT_CORE0_CPU_INT_PRI_24_REG	CPU 中断优先级配置寄存器 24	0x0174	R/W
INTERRUPT_CORE0_CPU_INT_PRI_25_REG	CPU 中断优先级配置寄存器 25	0x0178	R/W
INTERRUPT_CORE0_CPU_INT_PRI_26_REG	CPU 中断优先级配置寄存器 26	0x017C	R/W
INTERRUPT_CORE0_CPU_INT_PRI_27_REG	CPU 中断优先级配置寄存器 27	0x0180	R/W
INTERRUPT_CORE0_CPU_INT_PRI_28_REG	CPU 中断优先级配置寄存器 28	0x0184	R/W
INTERRUPT_CORE0_CPU_INT_PRI_29_REG	CPU 中断优先级配置寄存器 29	0x0188	R/W
INTERRUPT_CORE0_CPU_INT_PRI_30_REG	CPU 中断优先级配置寄存器 30	0x018C	R/W
INTERRUPT_CORE0_CPU_INT_PRI_31_REG	CPU 中断优先级配置寄存器 31	0x0190	R/W
INTERRUPT_CORE0_CPU_INT_THRESH_REG	CPU 中断阈值配置寄存器	0x0194	R/W
<b>版本寄存器</b>			
INTERRUPT_CORE0_INTERRUPT_DATE_REG	版本控制寄存器	0x07FC	R/W



## 8.5 寄存器

本小节的所有地址均为相对于中断矩阵基地址的地址偏移量（相对地址），具体基地址请见章节 3 系统和存储器中的表 3-3。

- Register 8.1. INTERRUPT\_CORE0\_PWR\_INTR\_MAP\_REG (0x0008)
- Register 8.2. INTERRUPT\_CORE0\_I2C\_MST\_INT\_MAP\_REG (0x002C)
- Register 8.3. INTERRUPT\_CORE0\_SLC0\_INTR\_MAP\_REG (0x0030)
- Register 8.4. INTERRUPT\_CORE0\_SLC1\_INTR\_MAP\_REG (0x0034)
- Register 8.5. INTERRUPT\_CORE0\_SYSCON\_INTR\_MAP\_REG (0x0038)
- Register 8.6. INTERRUPT\_CORE0\_UHCIO\_INTR\_MAP\_REG (0x003C)
- Register 8.7. INTERRUPT\_CORE0\_GPIO\_INTERRUPT\_PRO\_MAP\_REG (0x0040)
- Register 8.8. INTERRUPT\_CORE0\_SPI\_INTR\_1\_MAP\_REG (0x0048)
- Register 8.9. INTERRUPT\_CORE0\_SPI\_INTR\_2\_MAP\_REG (0x004C)
- Register 8.10. INTERRUPT\_CORE0\_I2S1\_INT\_MAP\_REG (0x0050)
- Register 8.11. INTERRUPT\_CORE0\_UART\_INTR\_MAP\_REG (0x0054)
- Register 8.12. INTERRUPT\_CORE0\_UART1\_INTR\_MAP\_REG (0x0058)
- Register 8.13. INTERRUPT\_CORE0\_LEDC\_INT\_MAP\_REG (0x005C)
- Register 8.14. INTERRUPT\_CORE0\_EFUSE\_INT\_MAP\_REG (0x0060)
- Register 8.15. INTERRUPT\_CORE0\_TWAI\_INT\_MAP\_REG (0x0064)
- Register 8.16. INTERRUPT\_CORE0\_USB\_INTR\_MAP\_REG (0x0068)
- Register 8.17. INTERRUPT\_CORE0\_RTC\_CORE\_INTR\_MAP\_REG (0x006C)
- Register 8.18. INTERRUPT\_CORE0\_RMT\_INTR\_MAP\_REG (0x0070)
- Register 8.19. INTERRUPT\_CORE0\_I2C\_EXT0\_INTR\_MAP\_REG (0x0074)
- Register 8.20. INTERRUPT\_CORE0\_TIMER\_INT1\_MAP\_REG (0x0078)
- Register 8.21. INTERRUPT\_CORE0\_TIMER\_INT2\_MAP\_REG (0x007C)
- Register 8.22. INTERRUPT\_CORE0\_TG\_TO\_INT\_MAP\_REG (0x0080)
- Register 8.23. INTERRUPT\_CORE0\_TG\_WDT\_INT\_MAP\_REG (0x0084)
- Register 8.24. INTERRUPT\_CORE0\_TG1\_TO\_INT\_MAP\_REG (0x0088)
- Register 8.25. INTERRUPT\_CORE0\_TG1\_WDT\_INT\_MAP\_REG (0x008C)
- Register 8.26. INTERRUPT\_CORE0\_CACHE\_IA\_INT\_MAP\_REG (0x0090)
- Register 8.27. INTERRUPT\_CORE0\_SYSTIMER\_TARGET0\_INT\_MAP\_REG (0x0094)
- Register 8.28. INTERRUPT\_CORE0\_SYSTIMER\_TARGET1\_INT\_MAP\_REG (0x0098)
- Register 8.29. INTERRUPT\_CORE0\_SYSTIMER\_TARGET2\_INT\_MAP\_REG (0x009C)
- Register 8.30. INTERRUPT\_CORE0\_SPI\_MEM\_REJECT\_INTR\_MAP\_REG (0x00A0)
- Register 8.31. INTERRUPT\_CORE0\_ICACHE\_PRELOAD\_INT\_MAP\_REG (0x00A4)
- Register 8.32. INTERRUPT\_CORE0\_ICACHE\_SYNC\_INT\_MAP\_REG (0x00A8)

Register 8.33. INTERRUPT\_CORE0\_*APB\_ADC\_INT\_MAP*\_REG (0x00AC)

Register 8.34. INTERRUPT\_CORE0\_*DMA\_CHO\_INT\_MAP*\_REG (0x00B0)

Register 8.35. INTERRUPT\_CORE0\_*DMA\_CH1\_INT\_MAP*\_REG (0x00B4)

Register 8.36. INTERRUPT\_CORE0\_*DMA\_CH2\_INT\_MAP*\_REG (0x00B8)

Register 8.37. INTERRUPT\_CORE0\_*RSA\_INT\_MAP*\_REG (0x00BC)

Register 8.38. INTERRUPT\_CORE0\_*AES\_INT\_MAP*\_REG (0x00C0)

Register 8.39. INTERRUPT\_CORE0\_*SHA\_INT\_MAP*\_REG (0x00C4)

Register 8.40. INTERRUPT\_CORE0\_*CPU\_INTR\_FROM\_CPU\_0\_MAP*\_REG (0x00C8)

Register 8.41. INTERRUPT\_CORE0\_*CPU\_INTR\_FROM\_CPU\_1\_MAP*\_REG (0x00CC)

Register 8.42. INTERRUPT\_CORE0\_*CPU\_INTR\_FROM\_CPU\_2\_MAP*\_REG (0x00D0)

Register 8.43. INTERRUPT\_CORE0\_*CPU\_INTR\_FROM\_CPU\_3\_MAP*\_REG (0x00D4)

Register 8.44. INTERRUPT\_CORE0\_*ASSIST\_DEBUG\_INTR\_MAP*\_REG (0x00D8)

Register 8.45. INTERRUPT\_CORE0\_*DMA\_APBPERI\_PMS\_MONITOR\_VIOLATE\_INTR\_MAP*\_REG (0x00DC)

Register 8.46. INTERRUPT\_CORE0\_*CORE\_0\_IRAMO\_PMS\_MONITOR\_VIOLATE\_INTR\_MAP*\_REG (0x00E0)

Register 8.47. INTERRUPT\_CORE0\_*CORE\_0\_DRAMO\_PMS\_MONITOR\_VIOLATE\_INTR\_MAP*\_REG (0x00E4)

Register 8.48. INTERRUPT\_CORE0\_*CORE\_0\_PIF\_PMS\_MONITOR\_VIOLATE\_INTR\_MAP*\_REG (0x00E8)

Register 8.49. INTERRUPT\_CORE0\_*CORE\_0\_PIF\_PMS\_MONITOR\_VIOLATE\_SIZE\_INTR\_MAP*\_REG (0x00EC)

Register 8.50. INTERRUPT\_CORE0\_*BACKUP\_PMS\_VIOLATE\_INTR\_MAP*\_REG (0x00F0)

Register 8.51. INTERRUPT\_CORE0\_*CACHE\_CORE0\_ACS\_INT\_MAP*\_REG (0x00F4)

(reserved)																INTERRUPT_CORE0_SOURCE_X_MAP	
31															5	4	0
0 0														0		Reset	

**INTERRUPT\_CORE0\_SOURCE\_X\_MAP** 将中断源 **SOURCE\_X** 映射至 CPU 外部中断。中断源 **SOURCE\_X** 见表 8-1。(R/W)

Register 8.52. INTERRUPT\_CORE0\_INTR\_STATUS\_0\_REG (0x00F8)

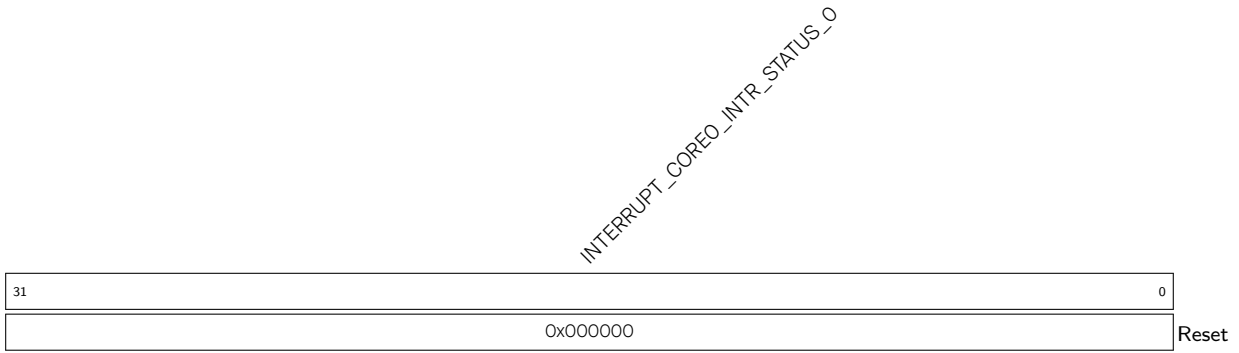

INTERRUPT\_CORE0\_INTR\_STATUS\_0 用于存储外部中断源的状态，每一位均代表一个外部中断源的状态，对应中断编号源：0 ~ 31。如果对应的位为 1，则表示该中断源触发了中断。(RO)

Register 8.53. INTERRUPT\_CORE0\_INTR\_STATUS\_1\_REG (0x00FC)

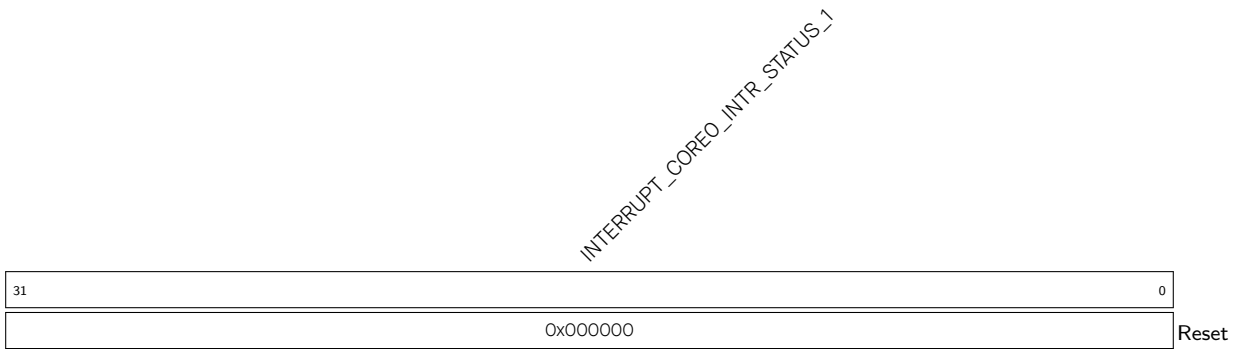

INTERRUPT\_CORE0\_INTR\_STATUS\_1 用于存储外部中断源的状态，每一位均代表一个外部中断源的状态，对应中断编号源：32 ~ 61。如果对应的位为 1，则表示该中断源触发了中断。(RO)

Register 8.54. INTERRUPT\_CORE0\_CLOCK\_GATE\_REG (0x0100)

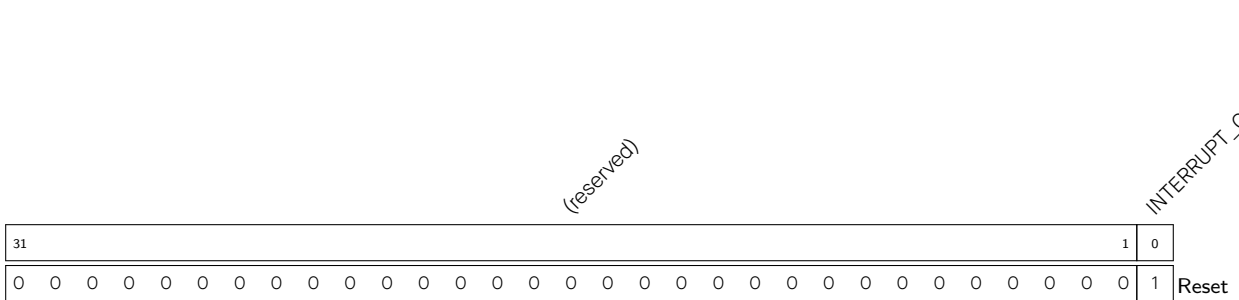

INTERRUPT\_CORE0\_CLK\_EN 置 1 强制使能中断寄存器的时钟门控。(R/W)

Register 8.55. INTERRUPT\_CORE0\_CPU\_INT\_ENABLE\_REG (0x0104)

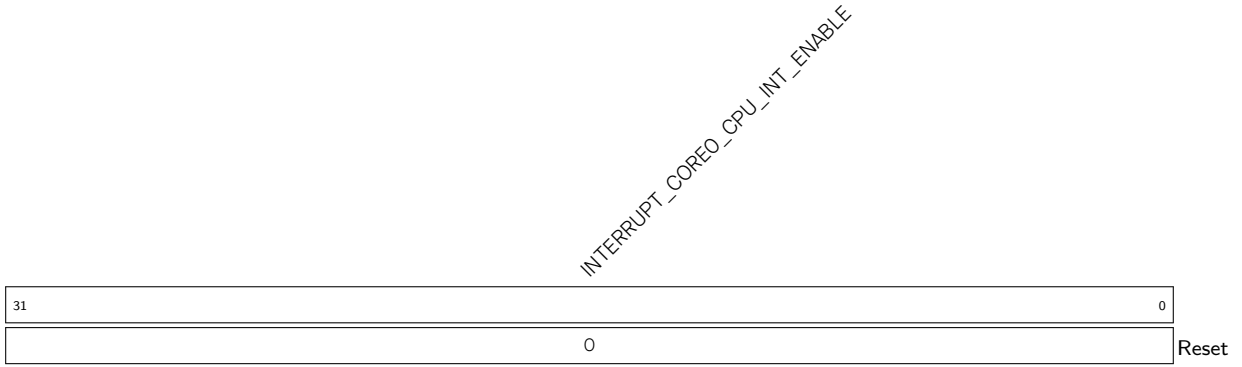

**INTERRUPT\_CORE0\_CPU\_INT\_ENABLE** 在相应位写 1，即可使能对应 CPU 中断。(R/W)

Register 8.56. INTERRUPT\_CORE0\_CPU\_INT\_TYPE\_REG (0x0108)

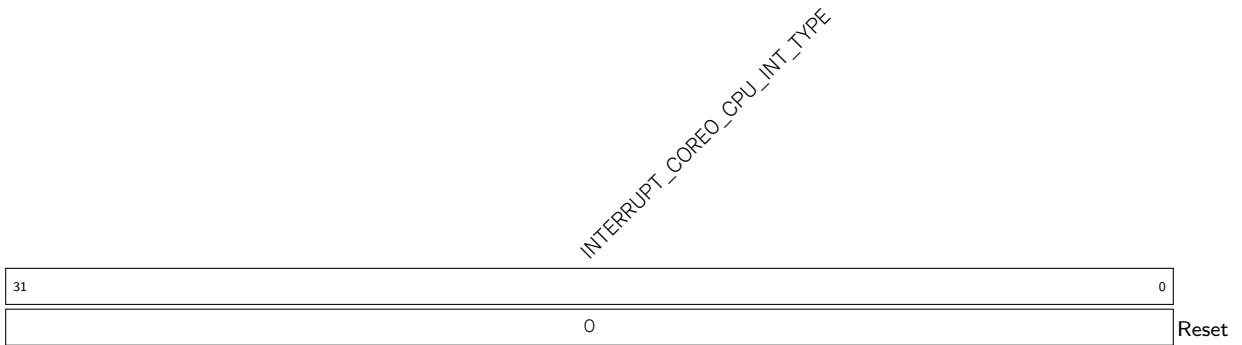

**INTERRUPT\_CORE0\_CPU\_INT\_TYPE** 配置 CPU 中断类型。0: 电平触发；1: 边沿触发。(R/W)

Register 8.57. INTERRUPT\_CORE0\_CPU\_INT\_CLEAR\_REG (0x010C)

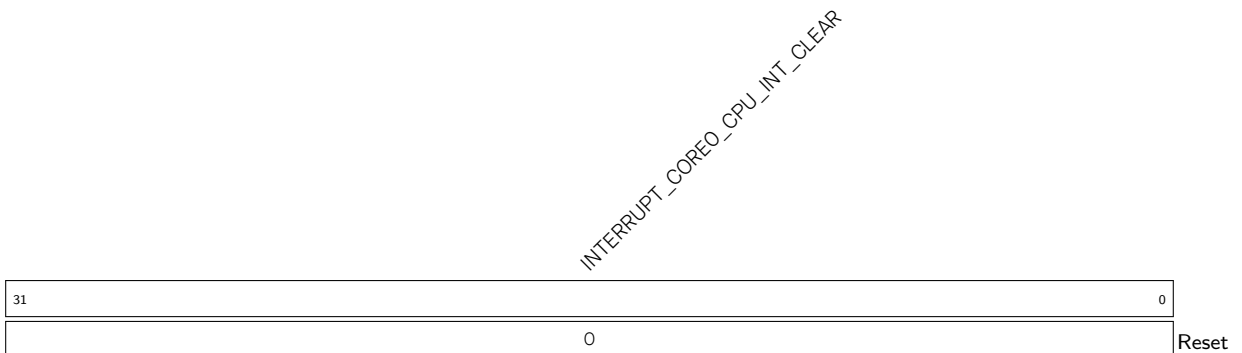

**INTERRUPT\_CORE0\_CPU\_INT\_CLEAR** 在相应位写 1，即可清除对应的 CPU 中断。(R/W)

Register 8.58. INTERRUPT\_CORE0\_CPU\_INT\_EIP\_STATUS\_REG (0x0110)

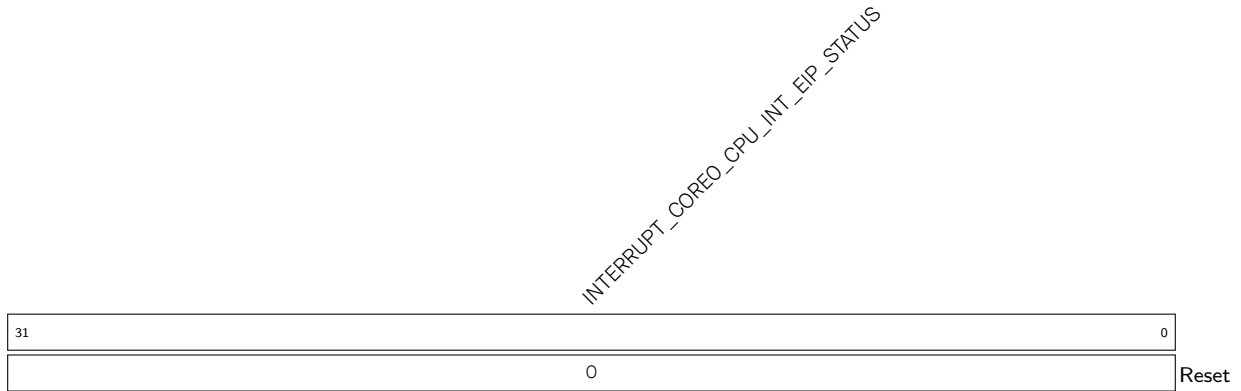

**INTERRUPT\_CORE0\_CPU\_INT\_EIP\_STATUS** 用于存储 CPU 中断的阻塞状态。更多信息，请参考章节 1 *ESP-RISC-V CPU*。(RO)

Register 8.59. INTERRUPT\_CORE0\_CPU\_INT\_PRI\_n\_REG (n: 1 - 31)(0x0118 + 0x4\*n)

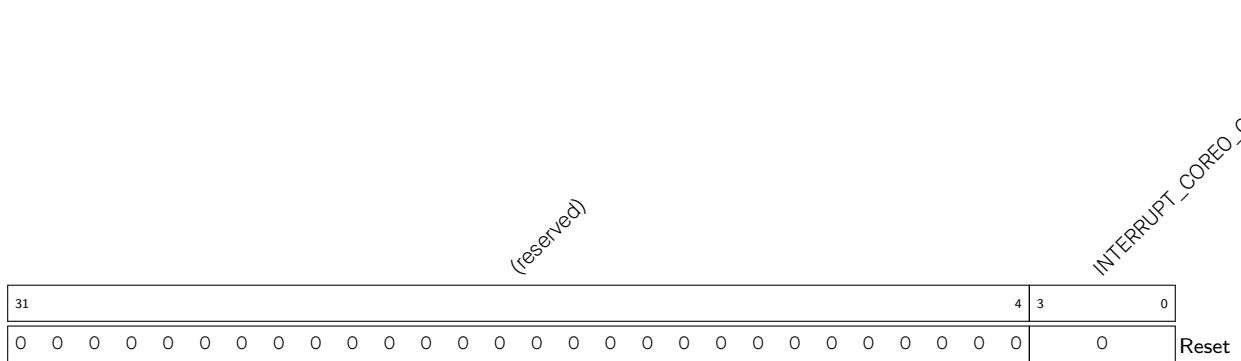

**INTERRUPT\_CORE0\_CPU\_INT\_PRI\_n\_MAP** 用于设置 CPU 中断  $n$  的优先级，可配置为 1 ~ 15。数字越大，优先级越高。更多配置信息，见章节 1 *ESP-RISC-V CPU*。(R/W)

Register 8.60. INTERRUPT\_CORE0\_CPU\_INT\_THRESH\_REG (0x0194)

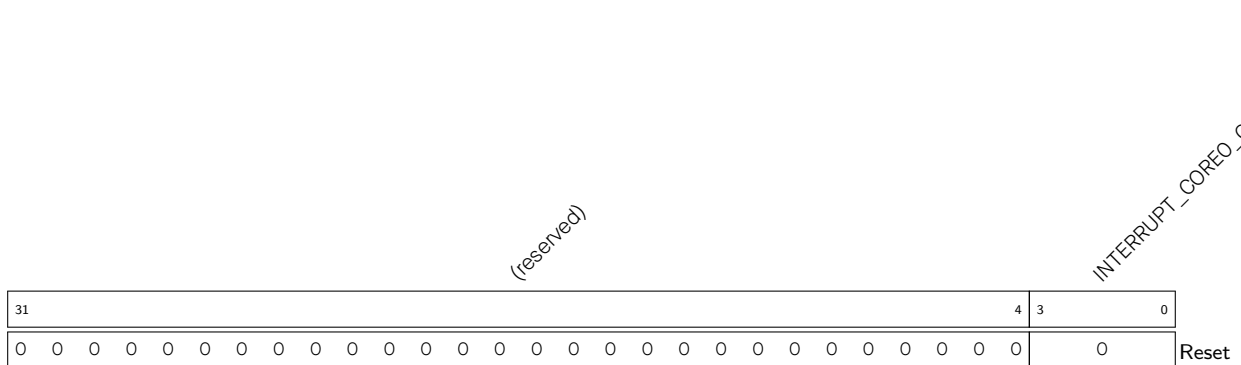

**INTERRUPT\_CORE0\_CPU\_INT\_THRESH** 用于设置 CPU 中断阈值。仅当中断的优先级等于或高于该阈值，CPU 才会响应该中断。(R/W)

## Register 8.61. INTERRUPT\_CORE0\_INTERRUPT\_DATE\_REG (0x07FC)

<i>(reserved)</i>				<i>INTERRUPT_CORE0_INTERRUPT_DATE</i>																
31	28	27																	0	
0	0	0	0	0x2007210																Reset

INTERRUPT\_CORE0\_INTERRUPT\_DATE 版本寄存器。(R/W)

## 9 低功耗管理

### 9.1 概述

ESP32-C3 拥有一个先进的电源管理单元，灵活打开或关闭芯片的不同电源域，协助客户在芯片工作性能、功耗控制和唤醒延迟之间实现最佳平衡。为了便利用户的使用，ESP32-C3 定义了四种最常见的电源域设置组合，对应四种预设功耗模式，可满足用户的常见场景需求，但也同时支持用户对某个电源域的独立控制，以满足一些复杂场景的功耗需求。

### 9.2 主要特性

ESP32-C3 的低功耗管理有如下特性：

- 4 种预设功耗模式，可满足多种典型应用场景需求
- 高达 8 KB 保留内存 (retention memory)
- 8 个 32 位保留寄存器 (retention register)
- 支持 RTC Boot 功能，用于快速唤醒

在本章节中，我们将首先介绍 ESP32-C3 低功耗管理的工作过程，其次介绍芯片的预设低功耗工作模式，最后介绍芯片的 RTC Boot 过程。

### 9.3 功能描述

ESP32-C3 的低功耗管理主要由以下模块实现：

- 功耗管理单元 (PMU)：控制向模拟、RTC 和数字类电源域的供电；
- 电源隔离单元：保证各电源域的独立工作，防止掉电电源域影响其他电源域的工作；
- 低功耗时钟：为低功耗模式下工作的电源域提供时钟信号；
- RTC 定时器：一个工作在 RTC 时钟下的“always-on”的定时器，可记录特定事件的发生时刻；
- 8 个 32 位“always-on”保留寄存器：即这 8 个寄存器永远处于工作状态，不受 deep-sleep 等低功耗模式的影响，可用于存储一些不能丢失的数据。
- 6 个“always-on”管脚：即这 6 个管脚永远处于工作状态，不受 deep-sleep 等低功耗模式的影响，可用作低功耗模式下的唤醒源（详见第 9.4.3 节），也作为正常 GPIO 使用（详见 5 IO MUX 和 GPIO 交换矩阵 (GPIO, IO MUX) 章节）。
- RTC 快速内存：8 KB SRAM，工作时钟与 CPU 时钟 (CPU\_CLK) 同频，可用作扩展内存。
- 调压器：调节向不同电源域的供电电压。

ESP32-C3 低功耗管理的原理图可见图 9-1。



图 9-1. 低功耗管理原理图

说明:

- 有关各电源域的具体描述，请见第 9.4.1 节。
- 上图中所有开关均由寄存器控制，详见RTC\_CNTL\_DIG\_PWC\_REG。
- 上图中开关之外的信号描述如下：
  - xpd\_rtc\_reg:
    - \* 当 RTC\_CNTL\_REGULATOR\_FORCE\_PU 置 1 时，低功耗调压器常开；
    - \* 否则，低功耗调压器在芯片进入 Light-sleep 和 Deep-sleep 时关闭。此时，RTC 电路由一个极低功耗的内置电源供电。
  - xpd\_dig\_reg:
    - \* 当 RTC\_CNTL\_DG\_WRAP\_PD\_EN 使能时，数字系统调压器在芯片进入 Light-sleep 和 Deep-sleep 时关闭；
    - \* 否则，数字系统调压器常开。
  - xpd\_ex\_crystal:
    - \* 当 RTC\_CNTL\_XTL\_FORCE\_PU 置 1 时，外部主晶振常开；
    - \* 否则，外部主晶振在芯片进入 Light-sleep 和 Deep-sleep 时关闭。
  - xpd\_rc\_oscillator:
    - \* 当 RTC\_CNTL\_FOSC\_FORCE\_PU 置 1 时，快速 RC 振荡器常开；
    - \* 否则，快速 RC 振荡器在芯片进入 Light-sleep 和 Deep-sleep 时关闭。
  - 其他信号不对客户开放。如有具体需求，请联系我们的 [销售人员](#)。

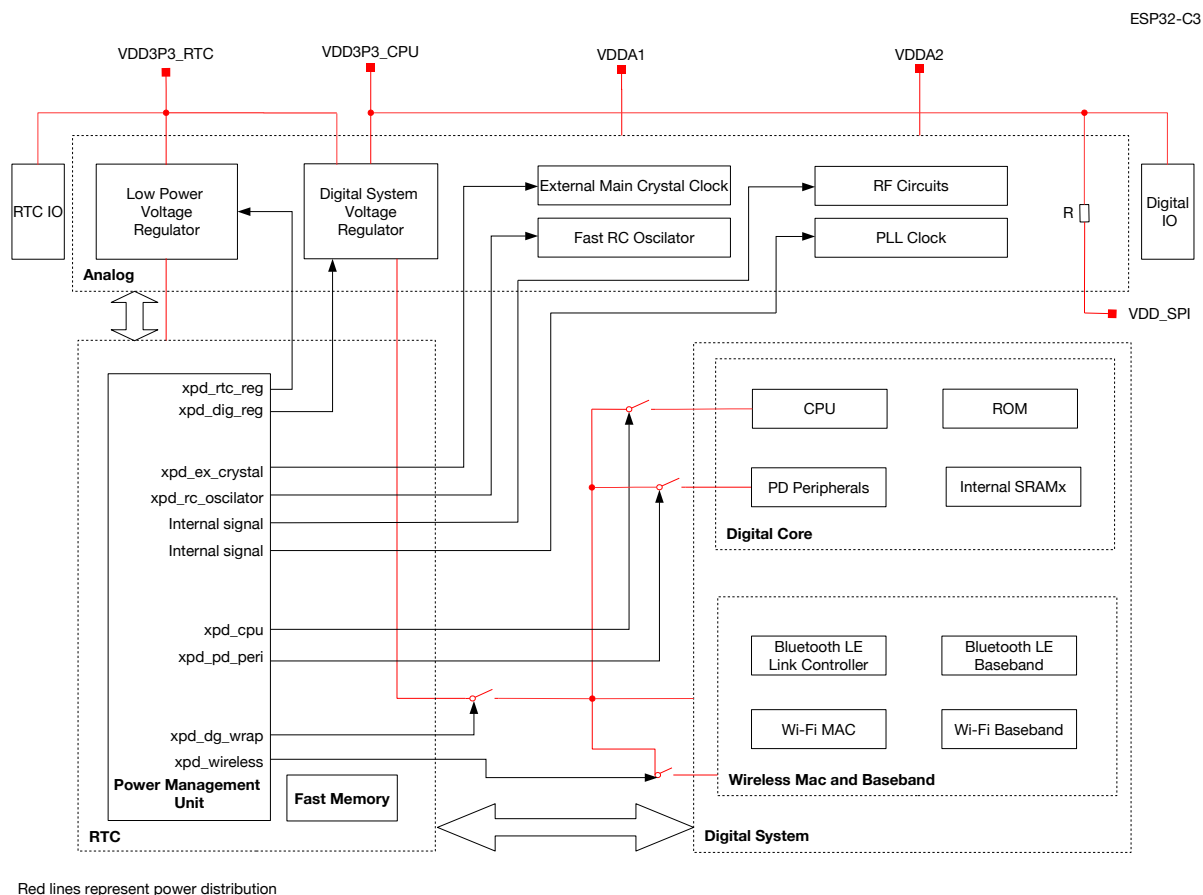

### 9.3.1 功耗管理单元 (PMU)

ESP32-C3 功耗管理单元可以控制向不同电源域的供电，其主要组成部分包括：

- RTC 主状态机 (RTC Main State Machine)：产生电源门控、时钟门控和复位信号。
- 电源控制器 (Power Controller)：根据 RTC 主状态机产生的电源门控信号，打开或关闭各电源域。
- 睡眠和唤醒控制器 (Sleep Controller, Wakeup Controller)：向 RTC 主状态机发送睡眠或唤醒请求。
- 时钟控制器 (Clock Controller)：选择并打开或关闭时钟源。
- 保护定时器 (Protection Timer)：控制主状态机切换状态的等待时间。

在 ESP32-C3 的电源管理单元中，睡眠和唤醒控制器向 RTC 主状态机发送睡眠或唤醒请求，RTC 主状态机接着产生电源门控、时钟门控和复位信号。此后，电源控制器和时钟控制器会根据 RTC 主状态机产生的信号，打开或关闭不同的电源域和时钟信号，从而让芯片进入或退出低功耗模式。电源管理单元的主要工作流程可见图 9-2。



图 9-2. 电源管理单元的主要工作流程

**说明：**

1. 每个电源控制器均对控制一个具体的电源域。因此，有关具体电源控制器的完整列表，可见电源域列表，具体请见第 9.4.1 节。
2. 有关各唤醒源的具体描述，请见表 9-4。

### 9.3.2 低功耗时钟

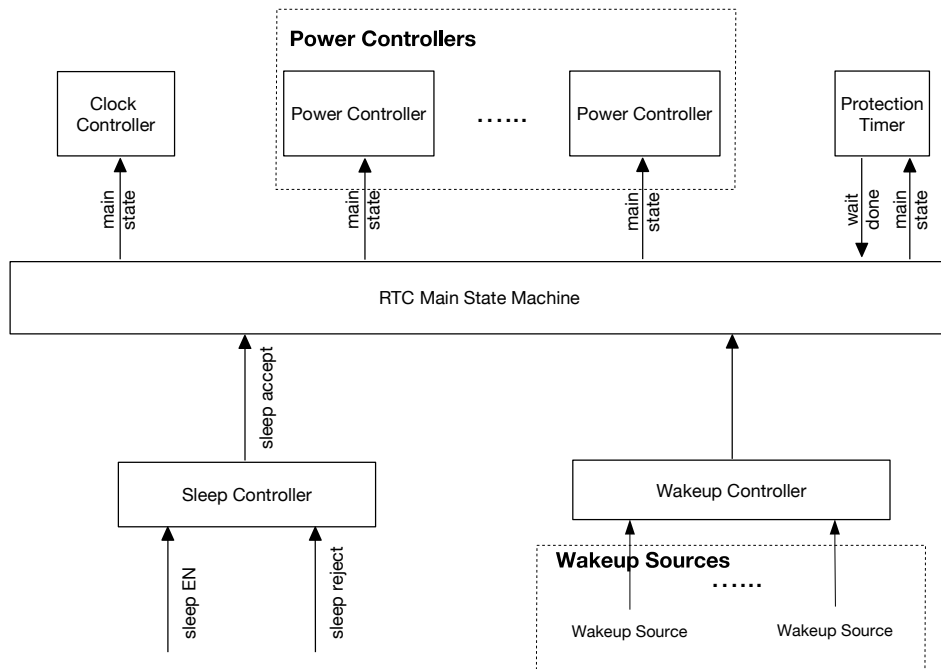
通常情况下，当 ESP32-C3 处于低功耗模式下，芯片的外部主晶振 XTAL\_CLK 晶振和 PLL 将被断电以降低功耗，但低功耗时钟仍保持开启，为芯片的低功耗管理系统提供时钟，以确保芯片在低功耗模式下的正常工作。



图 9-3. RTC 电源域的时钟



图 9-4. Wireless 时钟

表 9-1. 低功耗时钟

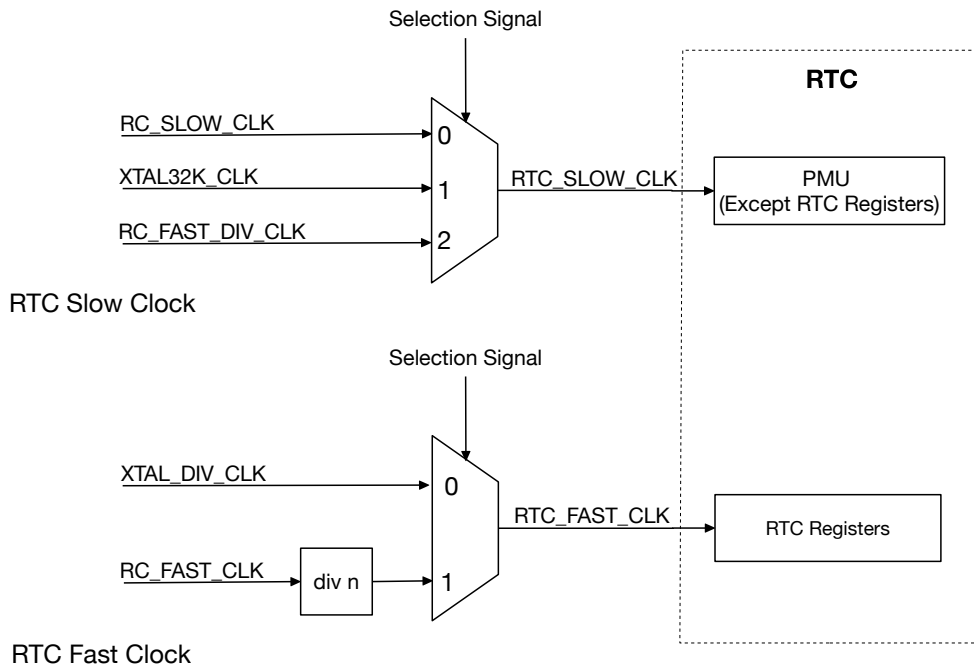
时钟类型	可选时钟源	时钟选择寄存器	作用电源域
RTC 快速时钟	RC_FAST_CLK 的 n 分频 (默认)	RTC_CNTL_FAST_CLK_RTC_SEL	RTC 寄存器
	XTAL_DIV_CLK		
RTC 慢速时钟	XTAL32K_CLK	RTC_CNTL_ANA_CLK_RTC_SEL	功耗管理系统 (RTC 寄存器之外)
	RC_FAST_DIV_CLK		
	RC_SLOW_CLK (默认)		
Wireless 时钟	XTAL32K_CLK	SYSTEM_LPCLK_SEL_XTAL32K	低功耗模式下的数字系统中的无线通信模块 (Wi-Fi/BT)
	RC_FAST_CLK 的 n 分频	SYSTEM_LPCLK_SEL_20M	
	RTC_SLOW_CLK	SYSTEM_LPCLK_RTC_SLOW	
	XTAL_CLK	SYSTEM_LPCLK_SEL_XTAL	

在低功耗模式下，ESP32-C3 的 XTAL\_CLK 和 PLL 通常将断电以降低功耗，但低功耗时钟仍将开启，以确保芯片在低功耗模式下的正常工作更多有关时钟的描述，请见章节 6 复位和时钟。

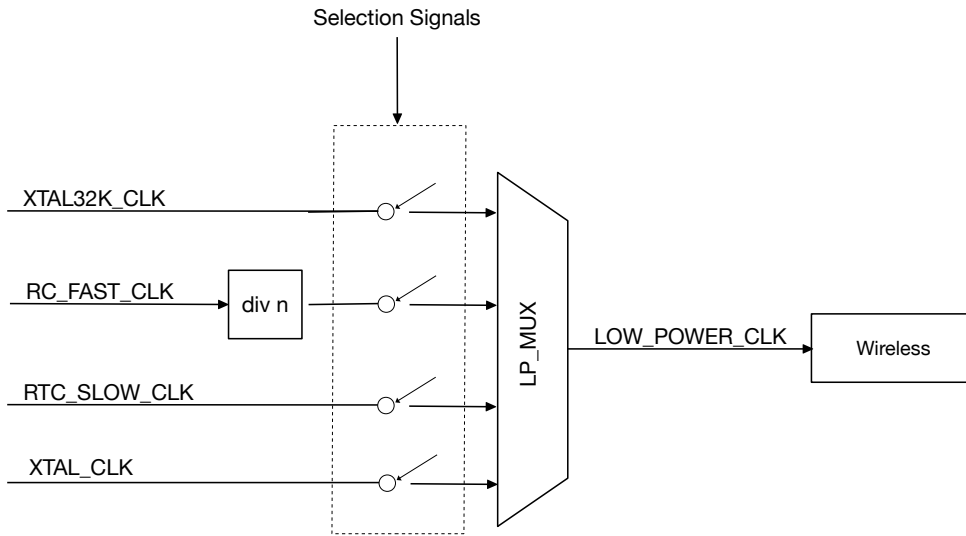
### 9.3.3 定时器

ESP32-C3 的低功耗管理使用 RTC 定时器。RTC 定时器是一个 48 位的可读计数器，可通过配置，使用 RTC 慢速时钟记录以下任一事件发生的时刻。更多详情，请见表 9-2。

表 9-2. RTC 定时器的触发条件

使能条件	描述
RTC_CNTL_TIMER_XTL_OFF	1. RTC 主状态机关闭，或 2. 打开 40 MHz 晶振时均触发。
RTC_CNTL_TIMER_SYS_STALL	CPU 进入或退出 stall 状态时触发。该设置可保证 SYS_TIMER 的时间连续性。
RTC_CNTL_TIMER_SYS_RST	系统复位时触发。
RTC_CNTL_TIME_UPDATE	配置寄存器 RTC_CNTL_TIME_UPDATE 时触发。该触发由 CPU 产生 (比如用户)。

RTC 定时器会在每次触发时更新两组寄存器。其中第一组寄存器记录本次触发的时间，第二组寄存器记录之前触发的时间。这两组寄存器的具体情况见下：

- 寄存器组 0 用于记录 RTC 定时器在当前触发下的计数值。
  - RTC\_CNTL\_TIME\_HIGH0\_REG
  - RTC\_CNTL\_TIME\_LOW0\_REG
- 寄存器组 1 用于记录 RTC 定时器在上一次触发下的计数值。
  - RTC\_CNTL\_TIME\_HIGH1\_REG
  - RTC\_CNTL\_TIME\_LOW1\_REG

每次有新的触发，上一次触发时的记录将从寄存器组 0 移至寄存器组 1 (寄存器组 1 中之前的记录将被覆盖)，而本次触发的记录将存储在寄存器组 0。因此，RTC 定时器最多可同时记录两次触发的值。

值得注意的是，除上电复位外的其余任何复位 / 睡眠均不会使 RTC 定时器停止或复位。

此外，RTC 定时器还能用作唤醒源。更多详情，请见第 9.4.3 节。

### 9.3.4 调压器

ESP32-C3 共有两个调压器，负责调节向不同电源域的供电：

- 数字系统调压器：负责数字类电源域；
- 低功耗调压器：负责 RTC 类电源域；

#### 说明：

更多有关不同电源域的描述，请见第 9.4.1 节。

#### 9.3.4.1 数字系统调压器

ESP32-C3 的内置数字系统调压器可以将外部电源电压（通常为 3.3 V）转换为 1.1 V，支持数字类电源域的正常工。该寄存器主要 xpd\_dig\_reg 信号控制，详见 9-1。具体结构示意图可见下方图 9-5。



图 9-5. 数字系统调压器

#### 9.3.4.2 低功耗调压器

ESP32-C3 的内置低功耗调压器可以将外部电源电压（通常为 3.3 V）转换为 1.1 V，支持 RTC 类电源域的正常工。当管脚 CHIP\_PU 为高电平时，低功耗调压器无法关闭。否则，低功耗调压器在芯片进入 Light-sleep 和 Deep-sleep 时关闭。此时，RTC 电路由一个极低功耗的内置电源供电。具体结构示意图可见下方图 9-6。

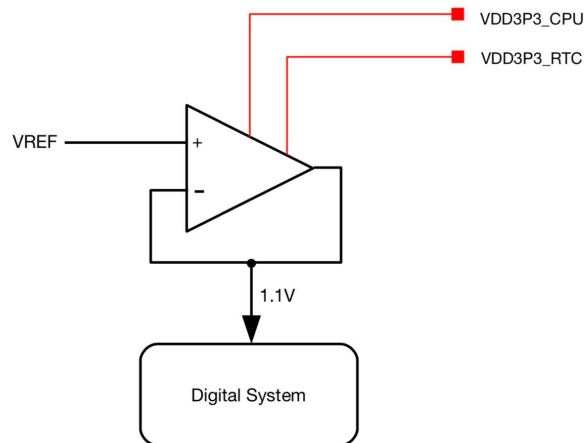

图 9-6. 低功耗调压器

### 9.3.4.3 欠压检测器

ESP32-C3 的欠压检测器可以检查管脚 VDD3P3\_RTC, VDD3P3\_CPU, VDDA1 和 VDDA2 的电压，在电压快速下落至预设阈值（默认为 2.7 V）以下时发出触发信号，并在触发信号持续一定时间后进行芯片或系统复位，从而关闭部分耗电模块（比如 LNA 和 PA 等），为数字模块争取更多时间，用以保存、转移重要数据。

`RTC_CNTL_BROWN_OUT_DET` 可用于指示欠压检测器的输出电平，默认为低电平，可在检测管脚电压下降至阈值以下时跳至高电平。

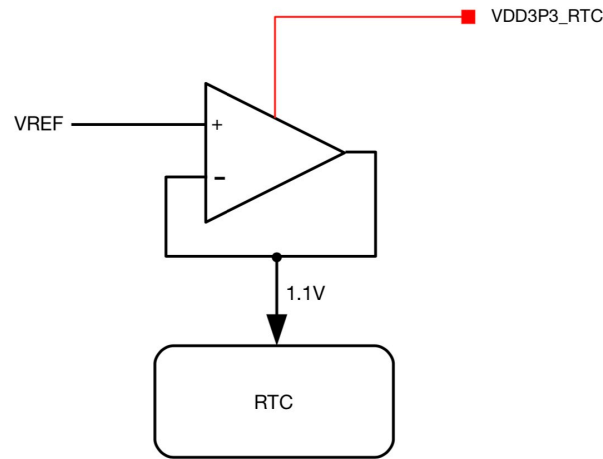
`RTC_CNTL_BROWN_OUT_RST_SEL` 可用于选择欠压检测器被触发后的复位方式。

- 0: 芯片复位
- 1: 系统复位

欠压检测器的功耗非常低，在芯片开启时将永远保持开启。ESP32-C3 欠压检测器的具体结构示意图可见下方图 9-7。



图 9-7. 欠压检测器

#### 说明:

更多有关芯片复位和系统复位的介绍，请前往章节 [6 复位和时钟](#)。

## 9.4 功耗模式管理

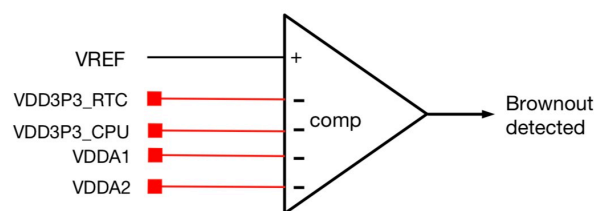
### 9.4.1 电源域

ESP32-C3 共有三大类共 9 个电源域：

- RTC 类
  - 功耗管理单元（含 RTC 时钟、快速内存、Always on 保留寄存器等）
- 数字类
  - 部分数字外设，包括 SPI2、GDMA、SHA、RSA、AES、HMAC、DS、Secure Boot 等
  - 数字系统
  - Wireless 数字电路
  - CPU
- 模拟类
  - RC\_FAST\_CLK
  - XTAL\_CLK
  - PLL
  - RF 电路

### 9.4.2 预设功耗模式

如上文所示，ESP32-C3 定义了四种最常见的电源域设置组合，对应四种预设功耗模式，可满足用户的常见场景需求，详见表 9-3。

表 9-3. 预设功耗模式

功耗模式	电源域								
	PMU	部分数字外设	数字系统	无线数字电路	CPU	RC_FAST_CLK	XTAL_CLK	PLL	RF 电路
Active	ON	ON	ON	ON	ON	ON	ON	ON	ON
Modem-sleep	ON	ON	ON	ON*	ON	ON	ON	ON	OFF
Light-sleep	ON	ON	ON	OFF*	OFF*	OFF*	OFF	OFF	OFF
Deep-sleep	ON	OFF	OFF	OFF	OFF	OFF	OFF	OFF	OFF

\* 可配置

默认情况下，ESP32-C3 系统复位后将进入 Active 模式。此后，CPU 在停止工作一段时间后（比如等待外部活动唤醒时），可以进入 Modem-sleep、Light-sleep 和 Deep-sleep 等低功耗模式。从 Active 到 Deep-sleep，可用功能递减<sup>1</sup>、功耗递减<sup>2</sup>、唤醒延迟时间递增。此外，这些模式可支持的唤醒源<sup>3</sup>不同。用户根据具体需求，从功能要求、功耗高低、唤醒延迟及可用唤醒源等方面考虑，选择合适的功耗模式。

#### 说明：

1. 更多详情，请见表 9-3。

2. 具体功耗数据可见 [《ESP32-C3 技术规格书》](#) 中的功耗特性章节。
3. 具体可支持的唤醒源，请见第 9.4.3 节。

### 9.4.3 唤醒源

ESP32-C3 可支持多种唤醒源将 CPU 从不同睡眠模式中唤醒。唤醒源的选择由 `RTC_CNTL_WAKEUP_ENA` 决定，见表 9-4。

表 9-4. 唤醒源

WAKEUP_ENA	唤醒源 <sup>5</sup>	Light-sleep	Deep-sleep
0x4	GPIO <sup>1</sup>	Y	Y
0x8	RTC 定时器	Y	Y
0x20	Wi-Fi <sup>2</sup>	Y	-
0x40	UART0 <sup>3</sup>	Y	-
0x80	UART1 <sup>3</sup>	Y	-
0x400	Bluetooth	Y	-
0x1000	XTAL32K_CLK <sup>4</sup>	Y	Y

<sup>1</sup> 在 Deep-sleep 模式下，仅有 RTC GPIO 可以作为唤醒源。

<sup>2</sup> 为了通过 Wi-Fi 唤醒芯片，芯片将在 Active、Modem-sleep 和 Light-sleep 之间进行切换，CPU 和 RF 模块均将在预设间隔中唤醒，保证 Wi-Fi 的正常连接和数据通信。

<sup>3</sup> 当接收到的 RX 脉冲数量超过阈值寄存器 `UART_SLEEP_CONF_REG` 中的设置时，即触发唤醒。详情请见章节 26 [UART 控制器 \(UART\)](#)。

<sup>4</sup> 32 kHz 晶振作为 RTC 慢速时钟时，当 32 kHz 看门狗定时器检测到任何时钟停振，即触发唤醒。

<sup>5</sup> 表格中的所有唤醒源均可配置为拒绝睡眠原因，但 UART 除外。

### 9.4.4 拒绝睡眠

ESP32-C3 提供了硬件拒绝睡眠的机制，防止系统在某些外设仍在工作但是未被 CPU 检测到时进入睡眠，最终导致该外设不能正常工作。

ESP32-C3 的所有唤醒源也同时可以作为芯片拒绝睡眠的原因，因此具体的拒绝睡眠源请见表 9-4 (UART 除外)。

用户可以配置以下寄存器使能或禁用拒绝睡眠功能。

- 配置 `RTC_CNTL_SLEEP_REJECT_ENA` 整体使能或关闭拒绝睡眠功能：
  - 进一步配置 `RTC_CNTL_LIGHT_SLP_REJECT_EN`，具体使能拒绝进入 Light\_sleep；
  - 进一步配置 `RTC_CNTL_DEEP_SLP_REJECT_EN`，具体使能拒绝进入 Deep\_sleep；
- 读取 `RTC_CNTL_SLP_REJECT_CAUSE_REG` 了解拒绝睡眠的原因。

## 9.5 Retention 功能

ESP32-C3 可以选择将 CPU 掉电, 进一步降低 light\_sleep 模式下的功耗。为了解决 CPU 掉电之后从 light\_sleep 唤醒时, 程序无法接着从进入睡眠之前的断点运行, ESP32-C3 专门新增了 retention 模块。ESP32-C3 的 retention 模块可以在芯片进入 light\_sleep 前通过 retention DMA 将 CPU 中的信息备份到 Internal SRAM 的第 9 ~ 12 块的任意地址中, 然后在退出 light\_sleep 后将这些信息从 Internal SRAM 中恢复至 CPU, 从而保证 CPU 可以接着睡眠之前的断点运行。

ESP32-C3 中 retention DMA 的具体特性如下:

- Retention DMA 的传输位宽为 128 位, 并且只支持 4 字 (Word) 对齐的地址访问。
- Retention DMA 的链表经过专门设计, 读写操作均共用同一个链表, 与通用 DMA 链表的配置方法保持一致:
  - 用户需要在进入睡眠前申请一定的 SRAM 内存空间 \*, 用于存放 CPU 的寄存器信息 (428 个字) 和配置信息 (4 个字), 共 432 个字;
  - 根据内存的申请情况, 填写链表的地址和长度信息。注意: 若申请到的地址不连续, 则所有链表均需经过配置。在配置过程中, 其中 bit30 为 eof, [23:12] 为 size, [11:0] 为 length, 均采用四字对齐。具体可参考章节 2 通用 DMA 控制器 (GDMA)

### 说明:

\* 如果申请的 SRAM 空间不够 432 个字, 芯片仅能进入普通的 light-sleep, 无法进一步关闭 CPU。

此后, 用户即可使能寄存器 `RTC_CNTL_RETENTION_EN` 开启 retention 功能, 即:

- 在系统进入睡眠前, 自动启动保留 DMA 进行数据备份;
- 在系统唤醒后但未恢复前, 自动启动保留 DMA 进行数据还原。

## 9.6 RTC Boot

在 Deep-sleep 下, 芯片的 ROM 和 RAM 均将断电, 因此在唤醒时 SPI 启动 (从 flash 复制数据) 所需时间更长。因此, 相较于 Light-sleep 和 Modem-sleep 模式, Deep-sleep 的唤醒时间要长的多。不过, 值得注意的是, 在 Deep-sleep 模式下, RTC 快速内存可以处于上电状态。因此, 用户可以将一些代码规模不大 (即小于 8 KB 的 “deep sleep wake stub”) 写入 RTC 快速内存, 避免 SPI 启动带来的延迟, 从而加速芯片唤醒过程。具体方式介绍如下:

1. 设置寄存器 `RTC_CNTL_STAT_VECTOR_SEL_PROCPU` 为 1。
2. 计算 RTC 快速内存的 CRC 码, 并将结果保存在寄存器 `RTC_CNTL_STORE7_REG[31:0]` 中。
3. 设置寄存器 `RTC_CNTL_STORE6_REG[31:0]` 为 RTC 快速内存的入口地址。
4. 芯片进入睡眠模式。
5. 当 CPU 开启时, 开始进行 ROM 解包和部分初始化工作。此后, 再次计算 RTC 快速内存的 CRC 码。如果与寄存器 `RTC_CNTL_STORE7_REG[31:0]` 中保存的结果一致, 则 CPU 跳转至 RTC 快速内存的入口地址。



ESP32-C3 的 RTC 启动流程见下方图 9-8:



图 9-8. ESP32-C3 启动流程图

## 9.7 寄存器列表

本小节的所有地址均为相对于低功耗管理基地址的地址偏移量（相对地址），具体基地址请见章节 3 [系统和存储器](#) 中的表 3-3。

请查看章节 [寄存器的访问类型](#)，了解“访问”列缩写的含义。

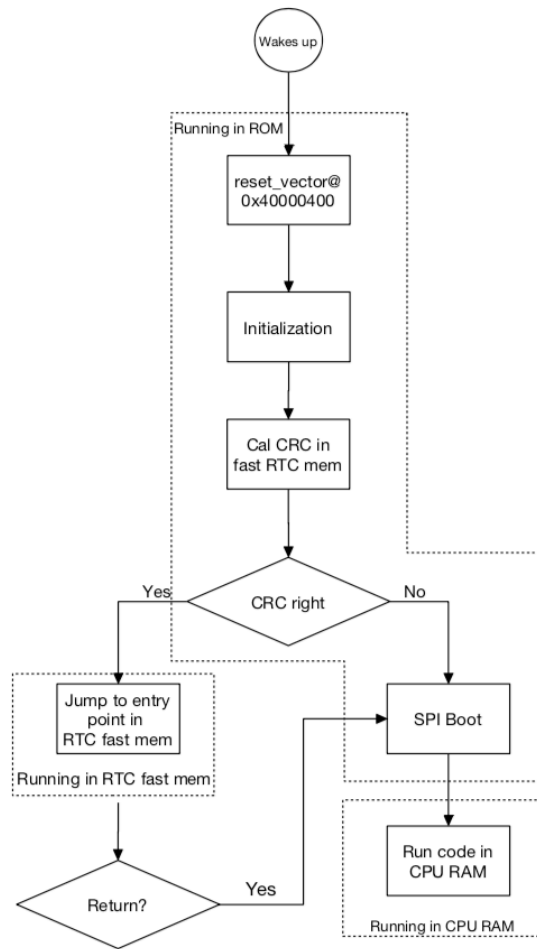
名称	描述	地址	访问
RTC_CNTL_OPTIONS0_REG	设置晶振和 PLL 时钟的电源选项，并启动软件复位	0x0000	Varies
RTC_CNTL_SLP_TIMER0_REG	RTC 定时器阈值寄存器 0	0x0004	R/W
RTC_CNTL_SLP_TIMER1_REG	RTC 定时器阈值寄存器 1	0x0008	varies
RTC_CNTL_TIME_UPDATE_REG	RTC 定时器更新控制寄存器	0x000C	varies
RTC_CNTL_TIME_LOWO_REG	存储 RTC 定时器 0 的低 32 位	0x0010	RO
RTC_CNTL_TIME_HIGH0_REG	存储 RTC 定时器 0 的高 16 位	0x0014	RO
RTC_CNTL_STATE0_REG	配置 sleep / reject / wakeup 状态	0x0018	varies
RTC_CNTL_TIMER1_REG	配置 CPU stall 选项	0x001C	R/W
RTC_CNTL_TIMER2_REG	配置 RTC 慢速时钟和触摸控制器	0x0020	R/W
RTC_CNTL_TIMER5_REG	配置最小睡眠周期	0x002C	R/W
RTC_CNTL_ANA_CONF_REG	配置 I2C 和 PLLA 的供电	0x0034	R/W
RTC_CNTL_RESET_STATE_REG	指示 CPU 复位的来源	0x0038	varies
RTC_CNTL_WAKEUP_STATE_REG	唤醒位图使能寄存器	0x003C	R/W
RTC_CNTL_INT_ENA_RTC_REG	RTC 中断使能寄存器	0x0040	R/W
RTC_CNTL_INT_RAW_RTC_REG	RTC 原始中断寄存器	0x0044	RO
RTC_CNTL_INT_ST_RTC_REG	RTC 中断状态寄存器	0x0048	RO
RTC_CNTL_INT_CLR_RTC_REG	RTC 中断清除寄存器	0x004C	WO
RTC_CNTL_STORE0_REG	保留寄存器 0	0x0050	R/W
RTC_CNTL_STORE1_REG	保留寄存器 1	0x0054	R/W
RTC_CNTL_STORE2_REG	保留寄存器 2	0x0058	R/W
RTC_CNTL_STORE3_REG	保留寄存器 3	0x005C	R/W
RTC_CNTL_EXT_XTL_CONF_REG	32 kHz 晶振配置寄存器	0x0060	varies
RTC_CNTL_EXT_WAKEUP_CONF_REG	GPIO 唤醒配置寄存器	0x0064	R/W
RTC_CNTL_SLP_REJECT_CONF_REG	睡眠/拒绝选项配置寄存器	0x0068	R/W
RTC_CNTL_CLK_CONF_REG	RTC 时钟配置寄存器	0x0070	R/W
RTC_CNTL_SLOW_CLK_CONF_REG	RTC 慢速时钟配置寄存器	0x0074	R/W
RTC_CNTL_REG	RTC 配置寄存器	0x0080	R/W
RTC_CNTL_PWC_REG	RTC 电源配置寄存器	0x0084	R/W
RTC_CNTL_DIG_PWC_REG	数字系统电源配置寄存器	0x0088	R/W
RTC_CNTL_DIG_ISO_REG	数字系统 ISO 配置寄存器	0x008C	varies
RTC_CNTL_WDTCONFIG0_REG	RTC 看门狗配置寄存器	0x0090	R/W
RTC_CNTL_WDTCONFIG1_REG	配置 1 级 RTC 看门狗的保持时间	0x0094	R/W
RTC_CNTL_WDTCONFIG2_REG	配置 2 级 RTC 看门狗的保持时间	0x0098	R/W
RTC_CNTL_WDTCONFIG3_REG	配置 3 级 RTC 看门狗的保持时间	0x009C	R/W
RTC_CNTL_WDTCONFIG4_REG	配置 4 级 RTC 看门狗的保持时间	0x00A0	R/W
RTC_CNTL_WDTFEED_REG	RTC 看门狗软件喂狗配置寄存器	0x00A4	WO
RTC_CNTL_WDTWPROTECT_REG	RTC 看门狗写保护配置寄存器	0x00A8	R/W
RTC_CNTL_SWD_CONF_REG	超级看门狗配置寄存器	0x00AC	varies

名称	描述	地址	访问
RTC_CNTL_SWD_WPROTECT_REG	超级看门狗写保护配置寄存器	0x00B0	R/W
RTC_CNTL_SW_CPU_STALL_REG	CPU stall 配置寄存器	0x00B4	R/W
RTC_CNTL_STORE4_REG	保留寄存器 4	0x00B8	R/W
RTC_CNTL_STORE5_REG	保留寄存器 5	0x00BC	R/W
RTC_CNTL_STORE6_REG	保留寄存器 6	0x00C0	R/W
RTC_CNTL_STORE7_REG	保留寄存器 7	0x00C4	R/W
RTC_CNTL_LOW_POWER_ST_REG	RTC 主状态机状态寄存器	0x00C8	RO
RTC_CNTL_PAD_HOLD_REG	配置 RTC GPIO 的保持时间	0x00D0	R/W
RTC_CNTL_DIG_PAD_HOLD_REG	配置数字 GPIO 的保持时间	0x00D4	R/W
RTC_CNTL_BROWN_OUT_REG	欠压检测配置寄存器	0x00D8	varies
RTC_CNTL_TIME_LOW1_REG	存储 RTC 定时器 1 的低 32 位	0x00DC	RO
RTC_CNTL_TIME_HIGH1_REG	存储 RTC 定时器 1 的高 16 位	0x00E0	RO
RTC_CNTL_XTAL32K_CLK_FACTOR_REG	配置 32 kHz 晶振备用时钟的分频数	0x00E4	R/W
RTC_CNTL_XTAL32K_CONF_REG	32 kHz 晶振配置寄存器	0x00E8	R/W
RTC_CNTL_USB_CONF_REG	IO_MUX 配置寄存器	0x00EC	R/W
RTC_CNTL_SLP_REJECT_CAUSE_REG	存储拒绝入睡原因寄存器	0x00F0	RO
RTC_CNTL_OPTION1_REG	启动控制寄存器	0x00F4	R/W
RTC_CNTL_SLP_WAKEUP_CAUSE_REG	唤醒原因寄存器	0x00F8	RO
RTC_CNTL_INT_ENA_RTC_WITS_REG	RTC 中断使能寄存器 (WITS)	0x0100	WO
RTC_CNTL_INT_ENA_RTC_WITC_REG	RTC 中断清除寄存器 (WITC)	0x0104	WO
RTC_CNTL_RETENTION_CTRL_REG	Retention 配置寄存器	0x0108	R/W
RTC_CNTL_GPIO_WAKEUP_REG	GPIO 唤醒配置寄存器	0x0110	varies
RTC_CNTL_SENSOR_CTRL_REG	SAR ADC 控制寄存器	0x011C	R/W

## 9.8 寄存器

本小节的所有地址均为相对于低功耗管理基地址的地址偏移量（相对地址），具体基地址请见章节 3 系统和存储器 中的表 3-3。

Register 9.1. RTC\_CNTL\_OPTIONS0\_REG (0x0000)

RTC_CNTL_SW_SYS_RST				(reserved)														RTC_CNTL_SW_STALL_PROCPU_CO											
RTC_CNTL_DG_WRAP_FORCE_RST				(reserved)														RTC_CNTL_SW_STALL_PROCPU_C1											
RTC_CNTL_DG_WRAP_FORCE_NORST				(reserved)														RTC_CNTL_SW_PROCPU_RST											
RTC_CNTL_XTL_FORCE_PU				(reserved)														RTC_CNTL_BB_I2C_FORCE_PD											
RTC_CNTL_XTL_FORCE_PD				(reserved)														RTC_CNTL_BB_I2C_FORCE_PU											
RTC_CNTL_BBPLL_FORCE_PU				(reserved)														RTC_CNTL_BBPLL_I2C_FORCE_PD											
RTC_CNTL_BBPLL_FORCE_PD				(reserved)														RTC_CNTL_BBPLL_I2C_FORCE_PU											
RTC_CNTL_BB_I2C_FORCE_PD				(reserved)														RTC_CNTL_SW_PROCPU_RST											
RTC_CNTL_BB_I2C_FORCE_PU				(reserved)														RTC_CNTL_SW_STALL_PROCPU_CO											
RTC_CNTL_SW_STALL_PROCPU_C1				(reserved)														RTC_CNTL_SW_STALL_PROCPU_C0											
31	30	29	28											14	13	12	11	10	9	8	7	6	5	4	3	2	1	0	Reset
0	0	0	0	0	0	0	0	0	0	0	0	0	0	0	0	0	0	0	0	0	0	0	0	0	0	0			

**RTC\_CNTL\_SW\_STALL\_PROCPU\_CO** 当 **RTC\_CNTL\_SW\_STALL\_PROCPU\_C1** 配置为 0x21 时，设置该位为 0x2 通过软件使 CPU 进入 stall 状态。(R/W)

**RTC\_CNTL\_SW\_PROCPU\_RST** 置 1 软件复位 CPU。(WO)

**RTC\_CNTL\_BB\_I2C\_FORCE\_PD** 置 1 强制关闭 BB\_I2C。(R/W)

**RTC\_CNTL\_BB\_I2C\_FORCE\_PU** 置 1 强制打开 BB\_I2C。(R/W)

**RTC\_CNTL\_BBPLL\_I2C\_FORCE\_PD** 置 1 强制关闭 BB\_PLL\_I2C。(R/W)

**RTC\_CNTL\_BBPLL\_I2C\_FORCE\_PU** 置 1 强制打开 BB\_PLL\_I2C。(R/W)

**RTC\_CNTL\_BBPLL\_FORCE\_PD** 置 1 强制关闭 BB\_PLL。(R/W)

**RTC\_CNTL\_BBPLL\_FORCE\_PU** 置 1 强制打开 BB\_PLL。(R/W)

**RTC\_CNTL\_XTL\_FORCE\_PD** 置 1 强制关闭晶振。(R/W)

**RTC\_CNTL\_XTL\_FORCE\_PU** 置 1 强制打开晶振。(R/W)

**RTC\_CNTL\_DG\_WRAP\_FORCE\_RST** 置 1 强制 deep sleep 中的数字系统复位。(R/W)

**RTC\_CNTL\_DG\_WRAP\_FORCE\_NORST** 置 1 强制 deep sleep 中的数字系统不复位。(R/W)

**RTC\_CNTL\_SW\_SYS\_RST** 置 1 通过软件复位系统。(WO)

## Register 9.2. RTC\_CNTL\_SLP\_TIMER0\_REG (0x0004)

31	0
0x000000	
Reset	

*RTC\_CNTL\_SLP\_VAL\_LO*

**RTC\_CNTL\_SLP\_VAL\_LO** 配置 RTC 计时器触发阈值的低 32 位。(R/W)

## Register 9.3. RTC\_CNTL\_SLP\_TIMER1\_REG (0x0008)

31	17	16	15	0
0	0	0	0	0
0			0x00	
Reset				

*(reserved)*

*RTC\_CNTL\_MAIN\_TIMER\_ALARM\_EN*

*RTC\_CNTL\_SLP\_VAL\_HI*

**RTC\_CNTL\_SLP\_VAL\_HI** 配置 RTC 计时器触发阈值的高 16 位。(R/W)

**RTC\_CNTL\_MAIN\_TIMER\_ALARM\_EN** 置 1 使能定时器警报。(WO)

## Register 9.4. RTC\_CNTL\_TIME\_UPDATE\_REG (0x000C)

31	30	29	28	27	26	0
0	0	0	0	0	0	0
Reset						

*RTC\_CNTL\_TIME\_UPDATE*

*(reserved)*

*RTC\_CNTL\_TIMER\_SYS\_RST*

*RTC\_CNTL\_TIMER\_XTL\_OFF*

*RTC\_CNTL\_TIMER\_SYS\_STALL*

*(reserved)*

**RTC\_CNTL\_TIMER\_SYS\_STALL** 选择 RTC 计时器的触发条件。(R/W)

**RTC\_CNTL\_TIMER\_XTL\_OFF** 选择 RTC 计时器的触发条件。(R/W)

**RTC\_CNTL\_TIMER\_SYS\_RST** 选择 RTC 计时器的触发条件。(R/W)

**RTC\_CNTL\_TIME\_UPDATE** 选择 RTC 计时器的触发条件。(WO)

Register 9.5. RTC\_CNTL\_TIME\_LOW0\_REG (0x0010)

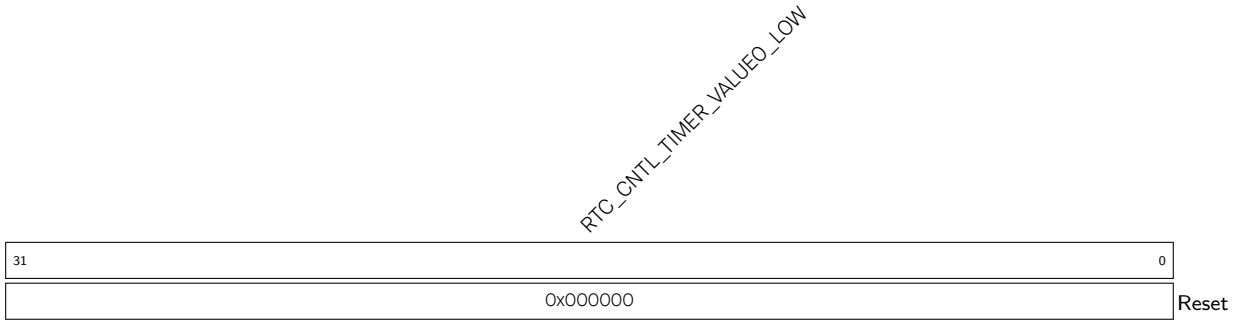

**RTC\_CNTL\_TIMER\_VALUE0\_LOW** 存储 RTC 计时器 0 的低 32 位。(RO)

Register 9.6. RTC\_CNTL\_TIME\_HIGH0\_REG (0x0014)

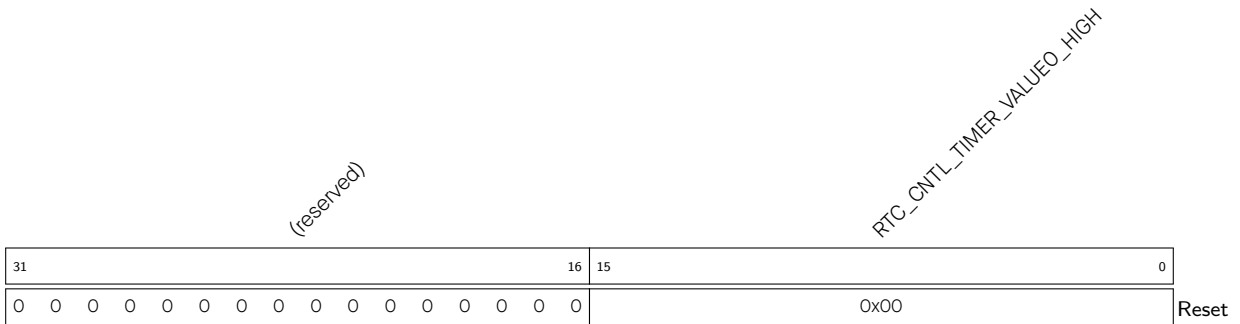

**RTC\_CNTL\_TIMER\_VALUE0\_HIGH** 存储 RTC 计时器 0 的高 16 位。(RO)

Register 9.7. RTC\_CNTL\_STATE0\_REG (0x0018)

RTC_CNTL_SLEEP_EN				RTC_CNTL_SLP_REJECT				RTC_CNTL_SLP_WAKEUP				(reserved)				RTC_CNTL_APB2RTC_BRIDGE_SEL				(reserved)				RTC_CNTL_SLP_REJECT_CAUSE_CLR				RTC_CNTL_SW_CPU_INT				
31	30	29	28	27	26	25	24	23	22	21	20	19	18	17	16	15	14	13	12	11	10	9	8	7	6	5	4	3	2	1	0	
0	0	0	0	0	0	0	0	0	0	0	0	0	0	0	0	0	0	0	0	0	0	0	0	0	0	0	0	0	0	0	0	0

Reset

RTC\_CNTL\_SW\_CPU\_INT 发送软件 RTC 中断给 CPU。(WO)

RTC\_CNTL\_SLP\_REJECT\_CAUSE\_CLR 清除 RTC 拒绝入睡原因。(WO)

RTC\_CNTL\_APB2RTC\_BRIDGE\_SEL 置 1 选择桥接 APB 至 RTC。(R/W)

RTC\_CNTL\_SLP\_WAKEUP 睡眠唤醒位。(R/W)

RTC\_CNTL\_SLP\_REJECT 拒绝入睡位。(R/W)

RTC\_CNTL\_SLEEP\_EN 使芯片进入睡眠。(R/W)

Register 9.8. RTC\_CNTL\_TIMER1\_REG (0x001C)

RTC_CNTL_PLL_BUF_WAIT				RTC_CNTL_XTL_BUF_WAIT				RTC_CNTL_FOSC_WAIT				RTC_CNTL_CPU_STALL_WAIT				RTC_CNTL_CPU_STALL_EN															
31	30	29	28	27	26	25	24	23	22	21	20	19	18	17	16	15	14	13	12	11	10	9	8	7	6	5	4	3	2	1	0
40				80				0x10				1				1															

Reset

RTC\_CNTL\_CPU\_STALL\_EN 使能 CPU stall。(R/W)

RTC\_CNTL\_CPU\_STALL\_WAIT 设置 CPU stall 的等待周期 (使用 RTC 快速时钟)。(R/W)

RTC\_CNTL\_FOSC\_WAIT 设置 FOSC 时钟的等待周期 (使用 RTC 慢速时钟)。(R/W)

RTC\_CNTL\_XTL\_BUF\_WAIT 设置 XTAL 的等待周期 (使用 RTC 慢速时钟)。(R/W)

RTC\_CNTL\_PLL\_BUF\_WAIT 设置 PLL 的等待周期 (使用 RTC 慢速时钟)。(R/W)

Register 9.9. RTC\_CNTL\_TIMER2\_REG (0x0020)

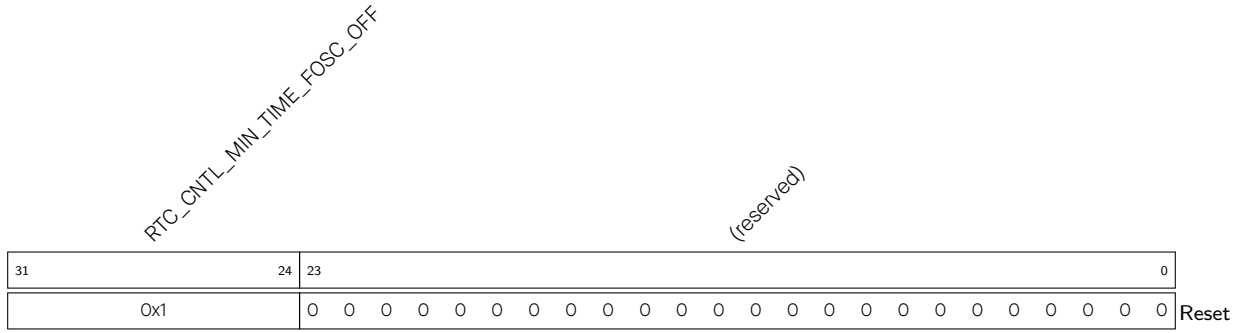

**RTC\_CNTL\_MIN\_TIME\_FOSC\_OFF** 设置 FOSC 时钟断电时的最小等待周期（使用 RTC 慢速时钟）。(R/W)

Register 9.10. RTC\_CNTL\_TIMER5\_REG (0x002C)

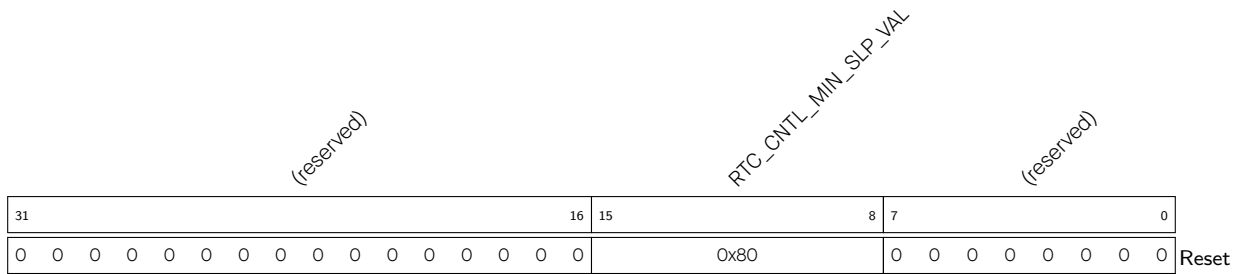

**RTC\_CNTL\_MIN\_SLP\_VAL** 设置最小睡眠周期（使用 RTC 慢速时钟）。(R/W)



## Register 9.11. RTC\_CNTL\_ANA\_CONF\_REG (0x0034)

31	30	29	28	27	26	25	24	23	22	21	20	19	18	17	(reserved)										0														
0	0	0	0	0	0	0	0	0	1	1	0	0	0	1	0	0	0	0	0	0	0	0	0	0	0	0	0	0	0	0	0	0	0	0	0	0	0	0	Reset

**RTC\_CNTL\_RESET\_POR\_FORCE\_PD** 置1强制不许绕过 I2C 上电复位。(R/W)

**RTC\_CNTL\_RESET\_POR\_FORCE\_PU** 置1强制绕过 I2C 上电复位。(R/W)

**RTC\_CNTL\_GLITCH\_RST\_EN** 置1使能在系统监测到脉冲毛刺时进行复位。(R/W)

**RTC\_CNTL\_SAR\_I2C\_PU** 置1强制关闭 SAR\_I2C。(R/W)

**RTC\_CNTL\_PLLA\_FORCE\_PD** 置1强制关闭 PLLA。(R/W)

**RTC\_CNTL\_PLLA\_FORCE\_PU** 置1强制打开 PLLA。(R/W)

**RTC\_CNTL\_TXRF\_I2C\_PU** 置1打开 TXRF\_I2C。(R/W)

**RTC\_CNTL\_RFRX\_PBUS\_PU** 置1打开 RFRX\_PBUS。(R/W)

**RTC\_CNTL\_CKGEN\_I2C\_PU** 置1打开 CKGEN\_I2C。(R/W)

**RTC\_CNTL\_PLL\_I2C\_PU** 置1打开 PLL I2C。(R/W)

Register 9.12. RTC\_CNTL\_RESET\_STATE\_REG (0x0038)

31			26			25			24			23			22			21			20			19			18			17			16			15			14			13			12			11			6			5			0		
(reserved)			RTC_CNTL_DRESET_MASK_PROCPU			(reserved)			(reserved)			RTC_CNTL_JTAG_RESET_FLAG_CLR_PROCPU			(reserved)			RTC_CNTL_JTAG_RESET_FLAG_PROCPU			(reserved)			RTC_CNTL_OCD_HALT_ON_RESET_PROCPU			(reserved)			RTC_CNTL_ALL_RESET_FLAG_CLR_PROCPU			(reserved)			RTC_CNTL_ALL_RESET_FLAG_PROCPU			(reserved)			RTC_CNTL_STAT_VECTOR_SEL_PROCPU			(reserved)			RTC_CNTL_RESET_CAUSE_PROCPU											
0			0			0			0			0			0			0			0			0			0			0			0			0			1			1			0			0			Reset								

RTC\_CNTL\_RESET\_CAUSE\_PROCPU 存储 CPU 复位原因。(RO)

RTC\_CNTL\_STAT\_VECTOR\_SEL\_PROCPU 选择 CPU 静态矢量 (static vector)。(R/W)

RTC\_CNTL\_ALL\_RESET\_FLAG\_PROCPU 指示 CPU 复位旗帜。(RO)

RTC\_CNTL\_ALL\_RESET\_FLAG\_CLR\_PROCPU 清除 CPU 复位旗帜。(WO)

RTC\_CNTL\_OCD\_HALT\_ON\_RESET\_PROCPU 置 1 配置 CPU 在复位时进入 halt 状态。(R/W)

RTC\_CNTL\_JTAG\_RESET\_FLAG\_PROCPU 指示 JTAG 复位旗帜。(RO)

RTC\_CNTL\_JTAG\_RESET\_FLAG\_CLR\_PROCPU 设置 JTAG 复位旗帜。(WO)

RTC\_CNTL\_DRESET\_MASK\_PROCPU 置 1 绕过 D-reset。(R/W)

Register 9.13. RTC\_CNTL\_WAKEUP\_STATE\_REG (0x003C)

31																15			14			0																				
RTC_CNTL_WAKEUP_ENA																(reserved)																										
12																0			0			0			0			0			0			0			0			Reset		

RTC\_CNTL\_WAKEUP\_ENA 选择唤醒源。详见表 9-4。(R/W)

Register 9.14. RTC\_CNTL\_INT\_ENA\_RTC\_REG (0x0040)

(reserved)										RTC_CNTL_BBPLL_CAL_INT_ENA		RTC_CNTL_GLITCH_DET_INT_ENA		(reserved)		RTC_CNTL_XTAL32K_DEAD_INT_ENA		RTC_CNTL_SWD_INT_ENA		(reserved)		RTC_CNTL_MAIN_TIMER_INT_ENA		RTC_CNTL_BROWN_OUT_INT_ENA		(reserved)		RTC_CNTL_WDT_INT_ENA		(reserved)		RTC_CNTL_SLP_REJECT_INT_ENA		RTC_CNTL_SLP_WAKEUP_INT_ENA	
31	30	29	28	27	26	25	24	23	22	21	20	19	18	17	16	15	14	13	12	11	10	9	8	7	6	5	4	3	2	1	0				
0	0	0	0	0	0	0	0	0	0	0	0	0	0	0	0	0	0	0	0	0	0	0	0	0	0	0	0	0	0	0	0	0	0	0	0

Reset

RTC\_CNTL\_SLP\_WAKEUP\_INT\_ENA 使能在芯片“从睡眠中唤醒”时发送中断。(R/W)

RTC\_CNTL\_SLP\_REJECT\_INT\_ENA 使能在芯片“拒绝入睡”时发送中断。(R/W)

RTC\_CNTL\_WDT\_INT\_ENA 使能 RTC 看门狗中断。(R/W)

RTC\_CNTL\_BROWN\_OUT\_INT\_ENA 使能欠压监测中断。(R/W)

RTC\_CNTL\_MAIN\_TIMER\_INT\_ENA 使能 RTC 定时器中断。(R/W)

RTC\_CNTL\_SWD\_INT\_ENA 使能超级看门狗中断。(R/W)

RTC\_CNTL\_XTAL32K\_DEAD\_INT\_ENA 使能在 32 kHz 晶振掉电时发送中断。(R/W)

RTC\_CNTL\_GLITCH\_DET\_INT\_ENA 使能在检测到脉冲毛刺时发送中断。(R/W)

RTC\_CNTL\_BBPLL\_CAL\_INT\_ENA 使能在 bb\_pll 调用结束时发送中断。(R/W)

Register 9.15. RTC\_CNTL\_INT\_RAW\_RTC\_REG (0x0044)

(reserved)										RTC_CNTL_BBPLL_CAL_INT_RAW		RTC_CNTL_GLITCH_DET_INT_RAW		(reserved)		RTC_CNTL_XTAL32K_DEAD_INT_RAW		RTC_CNTL_SWD_INT_RAW		(reserved)		RTC_CNTL_MAIN_TIMER_INT_RAW		RTC_CNTL_BROWN_OUT_INT_RAW		(reserved)		RTC_CNTL_WDT_INT_RAW		RTC_CNTL_SLP_REJECT_INT_RAW		RTC_CNTL_SLP_WAKEUP_INT_RAW	
31	30	29	28	27	26	25	24	23	22	21	20	19	18	17	16	15	14	13	12	11	10	9	8	7	6	5	4	3	2	1	0		
0	0	0	0	0	0	0	0	0	0	0	0	0	0	0	0	0	0	0	0	0	0	0	0	0	0	0	0	0	0	0	0	0	0

Reset

RTC\_CNTL\_SLP\_WAKEUP\_INT\_RAW 存储芯片“从睡眠中唤醒”时中断的原始中断位。(RO)

RTC\_CNTL\_SLP\_REJECT\_INT\_RAW 存储芯片“拒绝入睡”时中断的原始中断位。(RO)

RTC\_CNTL\_WDT\_INT\_RAW 存储看门狗中断的原始中断位。(RO)

RTC\_CNTL\_BROWN\_OUT\_INT\_RAW 存储欠压检测中断的原始中断位。(RO)

RTC\_CNTL\_MAIN\_TIMER\_INT\_RAW 存储 RTC 主定时器中断的原始中断位。(RO)

RTC\_CNTL\_SWD\_INT\_RAW 存储超级看门狗中断的原始中断位。(RO)

RTC\_CNTL\_XTAL32K\_DEAD\_INT\_RAW 存储 32 kHz 晶振掉电中断的原始中断位。(RO)

RTC\_CNTL\_GLITCH\_DET\_INT\_RAW 存储在检测到脉冲毛刺时中断的原始中断位。(RO)

RTC\_CNTL\_BBPLL\_CAL\_INT\_RAW 存储 bb\_pll 调用结束中断的原始中断位。(RO)

Register 9.16. RTC\_CNTL\_INT\_ST\_RTC\_REG (0x0048)

(reserved)				RTC_CNTL_BBPLL_CAL_INT_ST				(reserved)				RTC_CNTL_XTAL32K_DEAD_INT_ST				(reserved)				RTC_CNTL_MAIN_TIMER_INT_ST				(reserved)				RTC_CNTL_WDT_INT_ST				(reserved)				RTC_CNTL_SLP_REJECT_INT_ST				RTC_CNTL_SLP_WAKEUP_INT_ST			
31				21	20	19	18	17	16	15	14		11	10	9	8		4	3	2	1	0																					
0	0	0	0	0	0	0	0	0	0	0	0	0	0	0	0	0	0	0	0	0	0	0	0	0	0	0	0	0	0	0	0	0	0	Reset									

RTC\_CNTL\_SLP\_WAKEUP\_INT\_ST 存储芯片“从睡眠中唤醒”时中断的中断状态。(RO)

RTC\_CNTL\_SLP\_REJECT\_INT\_ST 存储芯片“拒绝进入睡眠”时中断的中断状态。(RO)

RTC\_CNTL\_WDT\_INT\_ST 存储 RTC 看门狗中断的中断状态。(RO)

RTC\_CNTL\_BROWN\_OUT\_INT\_ST 存储欠压检测中断的中断状态。(RO)

RTC\_CNTL\_MAIN\_TIMER\_INT\_ST 存储 RTC 主定时器中断的中断状态。(RO)

RTC\_CNTL\_SWD\_INT\_ST 存储超级看门狗中断的中断状态。(RO)

RTC\_CNTL\_XTAL32K\_DEAD\_INT\_ST 存储 32 kHz 掉电中断的中断状态。(RO)

RTC\_CNTL\_GLITCH\_DET\_INT\_ST 存储检测到脉冲毛刺时中断的中断状态。(RO)

RTC\_CNTL\_BBPLL\_CAL\_INT\_ST 存储 bb\_pll 调用结束中断的中断状态。(RO)

**Register 9.17. RTC\_CNTL\_INT\_CLR\_REG (0x004C)**

(reserved)											RTC_CNTL_BBPLL_CAL_INT_CLR		RTC_CNTL_GLITCH_DET_INT_CLR		(reserved)		RTC_CNTL_XTAL32K_DEAD_INT_CLR		RTC_CNTL_SWD_INT_CLR		(reserved)		RTC_CNTL_MAIN_TIMER_INT_CLR		RTC_CNTL_BROWN_OUT_INT_CLR		(reserved)		RTC_CNTL_WDT_INT_CLR		(reserved)		RTC_CNTL_SLP_REJECT_INT_CLR		RTC_CNTL_SLP_WAKEUP_INT_CLR	
31												21	20	19	18	17	16	15	14		11	10	9	8		4	3	2	1	0						
0	0	0	0	0	0	0	0	0	0	0	0	0	0	0	0	0	0	0	0	0	0	0	0	0	0	0	0	0	0	0	0	0	0	Reset		

- RTC\_CNTL\_SLP\_WAKEUP\_INT\_CLR 清除芯片“从睡眠中唤醒”时的中断。(WO)
- RTC\_CNTL\_SLP\_REJECT\_INT\_CLR 清除芯片“拒绝入睡”时的中断。(WO)
- RTC\_CNTL\_WDT\_INT\_CLR 清除 RTC 看门狗中断。(WO)
- RTC\_CNTL\_BROWN\_OUT\_INT\_CLR 清除欠压监测中断。(WO)
- RTC\_CNTL\_MAIN\_TIMER\_INT\_CLR 清除 RTC 主定时器中断。(WO)
- RTC\_CNTL\_SWD\_INT\_CLR 清除超级看门狗中断。(WO)
- RTC\_CNTL\_XTAL32K\_DEAD\_INT\_CLR 清除 32 kHz 晶振掉电中断。(WO)
- RTC\_CNTL\_GLITCH\_DET\_INT\_CLR 清除检测到脉冲毛刺时的中断。(WO)
- RTC\_CNTL\_BBPLL\_CAL\_INT\_CLR 清除 bb\_pll 调用结束中断。(WO)

**Register 9.18. RTC\_CNTL\_STORE0\_REG (0x0050)**

RTC_CNTL_SCRATCH0																														
31																														0
0																														
Reset																														

- RTC\_CNTL\_SCRATCH0 保留寄存器 0。(R/W)

## Register 9.19. RTC\_CNTL\_STORE1\_REG (0x0054)

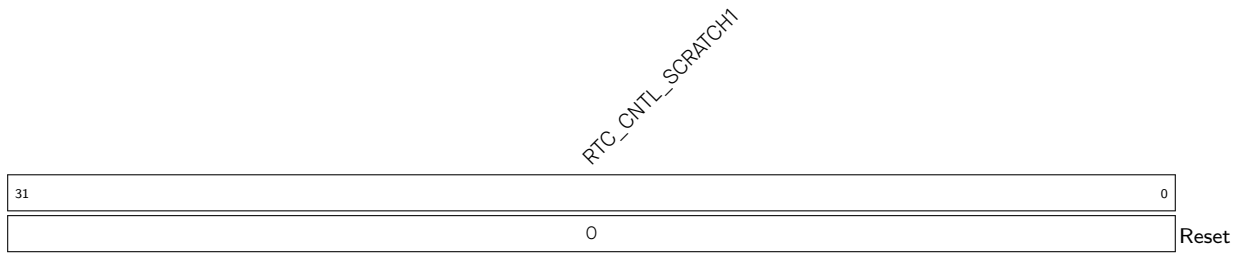

RTC\_CNTL\_SCRATCH1 保留寄存器 1。(R/W)

## Register 9.20. RTC\_CNTL\_STORE2\_REG (0x0058)

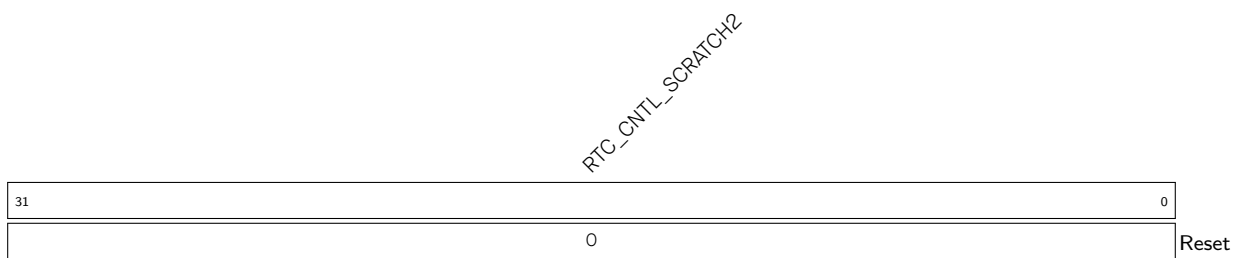

RTC\_CNTL\_SCRATCH2 保留寄存器 2。(R/W)

## Register 9.21. RTC\_CNTL\_STORE3\_REG (0x005C)

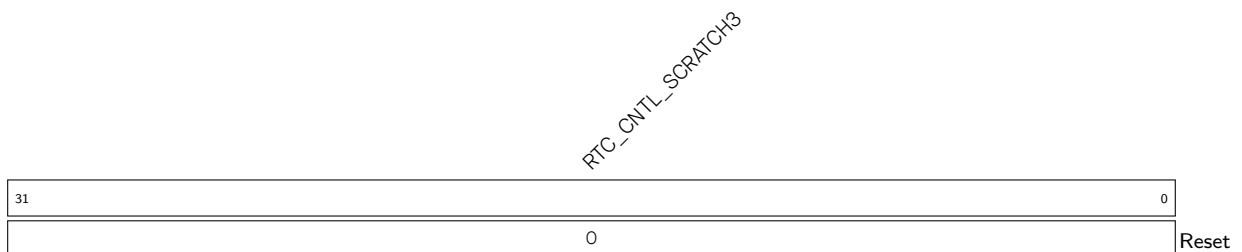

RTC\_CNTL\_SCRATCH3 保留寄存器 3。(R/W)

Register 9.22. RTC\_CNTL\_EXT\_XTL\_CONF\_REG (0x0060)

31	30	29	24	23	22	20	19	17	16	15	13	12	10	9	8	7	6	5	4	3	2	1	0	
0	0	0	0	0	0	0	0	0	0x0	3	0	3	3	0	0	1	0	0	0	0	0	0	0	0

Reset

RTC\_CNTL\_XTAL32K\_WDT\_EN 置1使能 XTAL32K 看门狗。(R/W)

RTC\_CNTL\_XTAL32K\_WDT\_CLK\_FO 置1强制打开 XTAL32K 看门狗时钟。(R/W)

RTC\_CNTL\_XTAL32K\_WDT\_RESET 置1软件复位 XTAL32K 看门狗。(R/W)

RTC\_CNTL\_XTAL32K\_EXT\_CLK\_FO 置1强制打开 XTAL32K 外部时钟。(R/W)

RTC\_CNTL\_XTAL32K\_AUTO\_BACKUP 置1在 32 kHz 晶振掉电时切换至后备时钟。(R/W)

RTC\_CNTL\_XTAL32K\_AUTO\_RESTART 置1在 32 kHz 晶振掉电时自动重启 32 kHz 晶振。(R/W)

RTC\_CNTL\_XTAL32K\_AUTO\_RETURN 置1在 32 kHz 晶振重启时自动切换回 32 kHz 晶振。(R/W)

RTC\_CNTL\_XTAL32K\_XPD\_FORCE 置1允许软件强制关闭 32 kHz 晶振，置0允许 FSM 强制关闭 32 kHz 晶振。(R/W)

RTC\_CNTL\_ENCKINIT\_XTAL\_32K 置1使用内部时钟协助 32 kHz 晶振重启。(R/W)

RTC\_CNTL\_DBUF\_XTAL\_32K 0: single-end buffer 1: differential buffer。(R/W)

RTC\_CNTL\_DGM\_XTAL\_32K 配置 xtal\_32k gm 控制。(R/W)

RTC\_CNTL\_DRES\_XTAL\_32K 配置 DRES\_XTAL\_32K。(R/W)

RTC\_CNTL\_XPD\_XTAL\_32K 配置 XPD\_XTAL\_32K。(R/W)

RTC\_CNTL\_DAC\_XTAL\_32K 配置 DAC\_XTAL\_32K。(R/W)

RTC\_CNTL\_WDT\_STATE 指示 XTAL32K 看门狗状态。(RO)

RTC\_CNTL\_XTAL32K\_GPIO\_SEL 置1选择 XTAL32K；置0选择外部 XTAL32K。(R/W)



Register 9.23. RTC\_CNTL\_EXT\_WAKEUP\_CONF\_REG (0x0064)

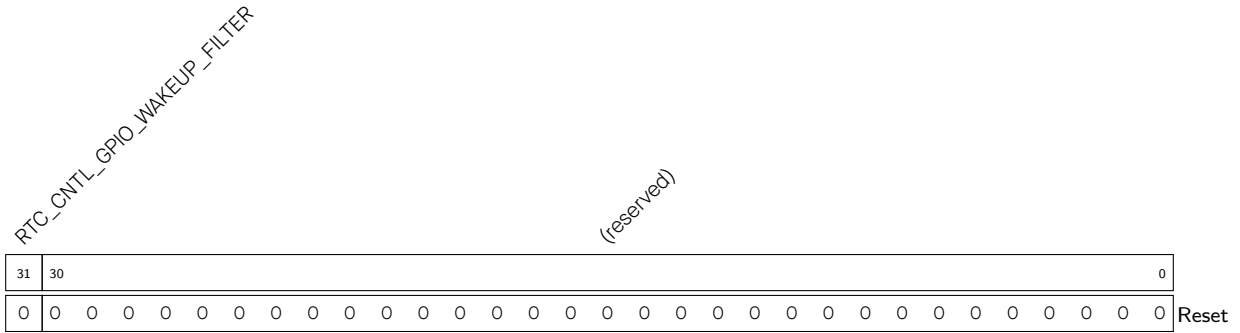

RTC\_CNTL\_GPIO\_WAKEUP\_FILTER 置1使能GPIO唤醒事件过滤器。(R/W)

Register 9.24. RTC\_CNTL\_SLP\_REJECT\_CONF\_REG (0x0068)



RTC\_CNTL\_SLEEP\_REJECT\_ENA 置1使能“拒绝入睡”。(R/W)

RTC\_CNTL\_LIGHT\_SLP\_REJECT\_EN 置1使能“拒绝进入Light-sleep”。(R/W)

RTC\_CNTL\_DEEP\_SLP\_REJECT\_EN 置1使能“拒绝进入Deep-sleep”。(R/W)

Register 9.25. RTC\_CNTL\_CLK\_CONF\_REG (0x0070)

RTC_CNTL_ANA_CLK_RTC_SEL						RTC_CNTL_FAST_CLK_RTC_SEL						RTC_CNTL_XTAL_GLOBAL_FORCE_NOGATING						RTC_CNTL_XTAL_FORCE_PU						RTC_CNTL_FOSC_FORCE_PD						RTC_CNTL_FOSC_DFREQ						RTC_CNTL_FOSC_FORCE_NOGATING						RTC_CNTL_XTAL_FORCE_NOGATING						(reserved)						RTC_CNTL_DIG_FOSC_EN						RTC_CNTL_DIG_XTAL32K_EN						RTC_CNTL_ENB_FOSC_DIV						RTC_CNTL_FOSC_DIV						RTC_CNTL_FOSC_DIV_SEL_VLD						RTC_CNTL_EFUSE_CLK_FORCE_NOGATING						(reserved)					
31	30	29	28	27	26	25	24	172						17	16	15	14	12	11	10	9	8	7	6	5	4	3	2	1	0	Reset																																																																
0	0	1	0	0	0	172						0	0	3	0	0	1	0	0	0	1	1	0	0	0	1	1	0	0	0	Reset																																																																

**RTC\_CNTL\_EFUSE\_CLK\_FORCE\_GATING** 置 1 强制打开 eFuse 时钟门控。(R/W)

**RTC\_CNTL\_EFUSE\_CLK\_FORCE\_NOGATING** 置 1 强制关闭 eFuse 时钟门控。(R/W)

**RTC\_CNTL\_FOSC\_DIV\_SEL\_VLD** 同步 reg\_fosc\_div\_sel。注意在修改分频器前必须先使总线无效，然后重新使分频器时钟生效。(R/W)

**RTC\_CNTL\_FOSC\_DIV** 配置 FOSC\_D256\_OUT 的分频器 00: 128 分频，01: 256 分频，10: 512 分频，11: 1024 分频。(R/W)

**RTC\_CNTL\_ENB\_FOSC** 置 1 禁用 FOSC 和 FOSC\_D256\_OUT。(R/W)

**RTC\_CNTL\_ENB\_FOSC\_DIV** 选择 FOSC\_D256\_OUT。1: FOSC，0: FOSC 的 256 分频。(R/W)

**RTC\_CNTL\_DIG\_XTAL32K\_EN** 置 1 使能数字系统 CK\_XTAL\_32K 时钟。(R/W)

**RTC\_CNTL\_DIG\_FOSC\_D256\_EN** 置 1 使能数字系统 FOSC\_D256\_OUT 时钟。(R/W)

**RTC\_CNTL\_DIG\_FOSC\_EN** 置 1 使能数字系统 FOSC 时钟。(R/W)

**RTC\_CNTL\_FOSC\_DIV\_SEL** 存储 FOSC 分频数，即 reg\_FOSC\_div\_sel + 1。(R/W)

**RTC\_CNTL\_XTAL\_FORCE\_NOGATING** 置 1 强制关闭 Sleep 状态下的晶振门控。(R/W)

**RTC\_CNTL\_FOSC\_FORCE\_NOGATING** 置 1 强制关闭 Sleep 状态下的 FOSC 门控。(R/W)

见下页...

**Register 9.25. RTC\_CNTL\_CLK\_CONF\_REG (0x0070)**

[接上页...](#)

**RTC\_CNTL\_FOSC\_DFREQ** 配置 FOSC 频率。(R/W)

**RTC\_CNTL\_FOSC\_FORCE\_PD** 置 1 强制关闭 FOSC。(R/W)

**RTC\_CNTL\_FOSC\_FORCE\_PU** 置 1 强制打开 FOSC。(R/W)

**RTC\_CNTL\_XTAL\_GLOBAL\_FORCE\_GATING** 置 1 强制打开 XTAL 时钟门控。(R/W)

**RTC\_CNTL\_XTAL\_GLOBAL\_FORCE\_NOGATING** 置 1 强制绕过 XTAL 时钟门控。(R/W)

**RTC\_CNTL\_FAST\_CLK\_RTC\_SEL** 选择 RTC 快速时钟。0: XTAL\_DIV\_CLK, 1: RC\_FAST\_CLK 的 n 分频。(R/W)

**RTC\_CNTL\_ANA\_CLK\_RTC\_SEL** 选择 RTC 慢速时钟。0: RC\_SLOW\_CLK, 1: XTAL32K\_CLK, 2: RC\_FAST\_DIV\_CLK。(R/W)

**Register 9.26. RTC\_CNTL\_SLOW\_CLK\_CONF\_REG (0x0074)**

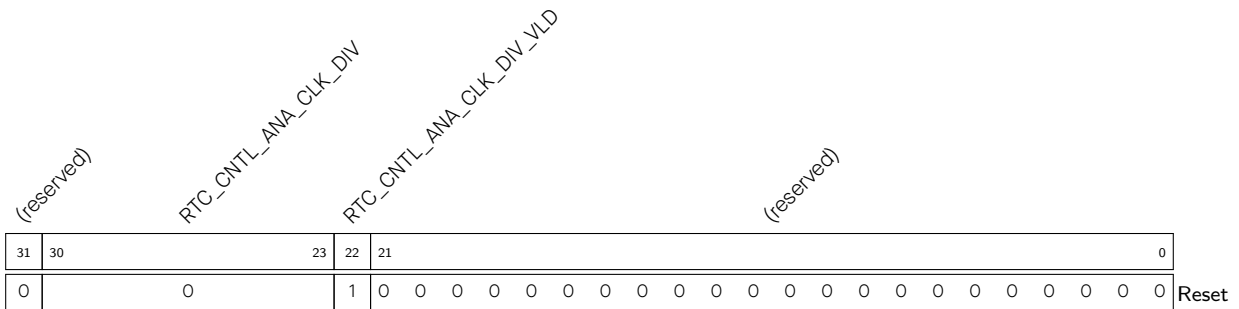

**RTC\_CNTL\_ANA\_CLK\_DIV\_VLD** 同步 reg\_fosc\_div\_sel 信号。注意在修改分频器前必须先使总线无效，然后重新使分频器时钟生效。(R/W)

**RTC\_CNTL\_ANA\_CLK\_DIV** 配置 RTC 时钟的分频器。(R/W)

Register 9.27. RTC\_CNTL\_REG (0x0080)

RTC_CNTL_REGULATOR_FORCE_PU (reserved)				RTC_CNTL_REGULATOR_FORCE_PD (reserved)				RTC_CNTL_SCK_DCAP (reserved)				RTC_CNTL_DIG_REG_CAL_EN (reserved)																				
31	30	29	28	27	26	25	24	23	22	21	20	19	18	17	16	15	14	13	12	11	10	9	8	7	6	5	4	3	2	1	0	
1	0	1	0	0	0	0	0	0	0	0	0	0	0	0	0	0	0	0	0	0	0	0	0	0	0	0	0	0	0	0	0	0

Reset

RTC\_CNTL\_DIG\_REG\_CAL\_EN 置 1 使能数字调压器的软件校准。(R/W)

RTC\_CNTL\_SCK\_DCAP 配置 RC\_SLOW\_CLK 频率。(R/W)

RTC\_CNTL\_REGULATOR\_FORCE\_PD 置 1 强制关闭低功耗调压器（即将电压降低至 0.8 V 及以下）。  
(R/W)

RTC\_CNTL\_REGULATOR\_FORCE\_PU 置 1 强制打开低功耗调压器（即将电压升高至 0.8 V 以上）。  
(R/W)

Register 9.28. RTC\_CNTL\_PWC\_REG (0x0084)

RTC_CNTL_PAD_FORCE_HOLD (reserved)											RTC_CNTL_PAD_FORCE_HOLD (reserved)																				
31	30	29	28	27	26	25	24	23	22	21	20	19	18	17	16	15	14	13	12	11	10	9	8	7	6	5	4	3	2	1	0
0	0	0	0	0	0	0	0	0	0	0	0	0	0	0	0	0	0	0	0	0	0	0	0	0	0	0	0	0	0	0	0

Reset

RTC\_CNTL\_PAD\_FORCE\_HOLD 置 1 强制 RTC pad 进入 hold 状态。(R/W)

Register 9.29. RTC\_CNTL\_DIG\_PWC\_REG (0x0088)

RTC_CNTL_DG_WRAP_PD_EN						RTC_CNTL_CPU_TOP_FORCE_PU						RTC_CNTL_LSLP_MEM_FORCE_PU						RTC_CNTL_VDD_SPI_PWR_FORCE													
RTC_CNTL_WIFI_PD_EN						RTC_CNTL_CPU_TOP_FORCE_PD						RTC_CNTL_LSLP_MEM_FORCE_PD						RTC_CNTL_VDD_SPI_PWR_FORCE_PD													
RTC_CNTL_CPU_TOP_PD_EN						RTC_CNTL_DG_WRAP_FORCE_PU						RTC_CNTL_FASTMEM_FORCE_LPDP						RTC_CNTL_VDD_SPI_PWR_FORCE_PD													
(reserved)						RTC_CNTL_WIFI_FORCE_PU						(reserved)						RTC_CNTL_VDD_SPI_PWR_FORCE_PD													
(reserved)						RTC_CNTL_FASTMEM_FORCE_LPDP						(reserved)						RTC_CNTL_VDD_SPI_PWR_FORCE_PD													
31	30	29	28	27	26	25	24	23	22	21	20	19	18	17	16	15	14	13	12	11	10	9	8	7	6	5	4	3	2	1	0
0	0	0	0	0	0	0	0	0	1	0	1	0	1	0	1	0	1	0	1	0	0	0	0	0	0	0	0	1	0	0	0

Reset

RTC\_CNTL\_VDD\_SPI\_PWR\_DRV 配置 vdd\_spi 驱动能力。(R/W)

RTC\_CNTL\_VDD\_SPI\_PWR\_FORCE 置 1 允许软件配置 vdd\_spi 的驱动能力。(R/W)

RTC\_CNTL\_LSLP\_MEM\_FORCE\_PD 置 1 强制数字系统中的内存在睡眠中不进入 retention 模式。  
(R/W)

RTC\_CNTL\_LSLP\_MEM\_FORCE\_PU 置 1 强制数字系统中的内存在睡眠时进入 retention 模式。(R/W)

RTC\_CNTL\_DG\_PERI\_FORCE\_PD 置 1 强制关闭数字外设。(R/W)

RTC\_CNTL\_DG\_PERI\_FORCE\_PU 置 1 强制打开数字外设。(R/W)

RTC\_CNTL\_FASTMEM\_FORCE\_LPDP 置 1 禁止快速内存在睡眠中进入 retention 模式。(R/W)

RTC\_CNTL\_FASTMEM\_FORCE\_LPU 置 1 强制快速内存在睡眠中进入 retention 模式。(R/W)

RTC\_CNTL\_WIFI\_FORCE\_PD 置 1 强制关闭 wireless 模块。(R/W)

RTC\_CNTL\_WIFI\_FORCE\_PU 置 1 强制打开 wireless 模块。(R/W)

RTC\_CNTL\_DG\_WRAP\_FORCE\_PD 置 1 强制关闭数字系统。(R/W)

RTC\_CNTL\_DG\_WRAP\_FORCE\_PU 置 1 强制打开数字系统。(R/W)

RTC\_CNTL\_CPU\_TOP\_FORCE\_PD 置 1 强制关闭 CPU。(R/W)

RTC\_CNTL\_CPU\_TOP\_FORCE\_PU 置 1 强制打开 CPU。(R/W)

RTC\_CNTL\_DG\_PERI\_PD\_EN 置 1 使能在睡眠中强制关闭数字外设。(R/W)

RTC\_CNTL\_CPU\_TOP\_PD\_EN 置 1 使能在睡眠中强制关闭 CPU。(R/W)

RTC\_CNTL\_WIFI\_PD\_EN 置 1 使能在睡眠中强制关闭 wireless 模块。(R/W)

RTC\_CNTL\_DG\_WRAP\_PD\_EN 置 1 使能在睡眠中强制关闭数字系统。(R/W)

Register 9.30. RTC\_CNTL\_DIG\_ISO\_REG (0x008C)

<i>RTC_CNTL_DG_WRAP_FORCE_NOISO</i>		<i>RTC_CNTL_DG_WRAP_FORCE_ISO</i>		<i>RTC_CNTL_WIFI_FORCE_NOISO</i>		<i>RTC_CNTL_WIFI_FORCE_ISO</i>		<i>RTC_CNTL_CPU_TOP_FORCE_NOISO</i>		<i>RTC_CNTL_CPU_TOP_FORCE_ISO</i>		<i>RTC_CNTL_DG_PERI_FORCE_NOISO</i>		<i>RTC_CNTL_DG_PERI_FORCE_ISO</i>		<i>(reserved)</i>		<i>(reserved)</i>		<i>RTC_CNTL_DG_PAD_FORCE_HOLD</i>		<i>RTC_CNTL_DG_PAD_FORCE_UNHOLD</i>		<i>RTC_CNTL_DG_PAD_FORCE_ISO</i>		<i>RTC_CNTL_DG_PAD_AUTOHOLD_NOISO</i>		<i>RTC_CNTL_CLR_DG_PAD_AUTOHOLD_EN</i>		<i>RTC_CNTL_DG_PAD_AUTOHOLD</i>		<i>(reserved)</i>				
31	30	29	28	27	26	25	24	23	22	21	16	15	14	13	12	11	10	9	8									0								
1	0	1	0	1	0	1	0	1	0	0	0	0	0	0	0	0	0	1	0	1	0	0	0	0	0	0	0	0	0	0	0	0	0	0	0	Reset

**RTC\_CNTL\_DG\_PAD\_AUTOHOLD** 指示数字 GPIO 的 auto-hold 状态。(RO)

**RTC\_CNTL\_CLR\_DG\_PAD\_AUTOHOLD** 置 1 取消数字 GPIO 的 auto-hold 状态。(WO)

**RTC\_CNTL\_DG\_PAD\_AUTOHOLD\_EN** 置 1 允许数字 GPIO 进入 auto-hold 状态。(R/W)

**RTC\_CNTL\_DG\_PAD\_FORCE\_NOISO** 置 1 强制不隔离数字 GPIO。(R/W)

**RTC\_CNTL\_DG\_PAD\_FORCE\_ISO** 置 1 强制隔离数字 GPIO。(R/W)

**RTC\_CNTL\_DG\_PAD\_FORCE\_UNHOLD** 置 1 强制数字 GPIO 进入 unhold 状态。(R/W)

**RTC\_CNTL\_DG\_PAD\_FORCE\_HOLD** 置 1 强制数字 GPIO 进入 hold 状态。(R/W)

**RTC\_CNTL\_DG\_PERI\_FORCE\_ISO** 置 1 强制隔离数字外设。(R/W)

**RTC\_CNTL\_DG\_PERI\_FORCE\_NOISO** 置 1 强制不隔离数字外设。(R/W)

**RTC\_CNTL\_CPU\_TOP\_FORCE\_ISO** 置 1 强制保持 CPU。(R/W)

**RTC\_CNTL\_CPU\_TOP\_FORCE\_NOISO** 置 1 强制不保持 CPU。(R/W)

**RTC\_CNTL\_WIFI\_FORCE\_ISO** 置 1 强制隔离 wireless 电路。(R/W)

**RTC\_CNTL\_WIFI\_FORCE\_NOISO** 置 1 强制不隔离 wireless 电路。(R/W)

**RTC\_CNTL\_DG\_WRAP\_FORCE\_ISO** 置 1 强制隔离数字系统。(R/W)

**RTC\_CNTL\_DG\_WRAP\_FORCE\_NOISO** 置 1 强制不隔离数字系统。(R/W)

Register 9.31. RTC\_CNTL\_WDTCONFIG0\_REG (0x0090)

RTC_CNTL_WDT_EN		RTC_CNTL_WDT_STG0		RTC_CNTL_WDT_STG1		RTC_CNTL_WDT_STG2		RTC_CNTL_WDT_STG3		RTC_CNTL_WDT_CPU_RESET_LENGTH		RTC_CNTL_WDT_SYS_RESET_LENGTH		RTC_CNTL_WDT_FLASHBOOT_MOD_EN		RTC_CNTL_WDT_PROCPU_RESET_EN		RTC_CNTL_WDT_PAUSE_IN_SLP		(reserved)		
31	30	28	27	25	24	22	21	19	18	16	15	13	12	11	10	9	8					0
0	0x0	0x0	0x0	0x0	0x0	0x1	0x1	1	0	0	1	0	0	0	0	0	0	0	0	0	0	0

**RTC\_CNTL\_WDT\_PAUSE\_IN\_SLP** 置1 设置“睡眠中看门狗暂停使用”。(R/W)

**RTC\_CNTL\_WDT\_PROCPU\_RESET\_EN** 置1 允许看门狗重启 CPU。(R/W)

**RTC\_CNTL\_WDT\_FLASHBOOT\_MOD\_EN** 置1 在芯片从 flash 重启时使能看门狗。(R/W)

**RTC\_CNTL\_WDT\_SYS\_RESET\_LENGTH** 设置系统复位计数器的长度。(R/W)

**RTC\_CNTL\_WDT\_CPU\_RESET\_LENGTH** 设置 CPU 复位计数器的长度。(R/W)

**RTC\_CNTL\_WDT\_STG3** 1: 在中断阶段使能, 2: 在 CPU 阶段使能, 3: 在系统阶段使能, 4: 在系统和 RTC 阶段使能。(R/W)

**RTC\_CNTL\_WDT\_STG2** 1: 在中断阶段使能, 2: 在 CPU 阶段使能, 3: 在系统阶段使能, 4: 在系统和 RTC 阶段使能。(R/W)

**RTC\_CNTL\_WDT\_STG1** 1: 在中断阶段使能, 2: 在 CPU 阶段使能, 3: 在系统阶段使能, 4: 在系统和 RTC 阶段使能。(R/W)

**RTC\_CNTL\_WDT\_STG0** 1: 在中断阶段使能, 2: 在 CPU 阶段使能, 3: 在系统阶段使能, 4: 在系统和 RTC 阶段使能。(R/W)

**RTC\_CNTL\_WDT\_EN** 置1 使能 RTC 看门狗。(R/W)

Register 9.32. RTC\_CNTL\_WDTCONFIG1\_REG (0x0094)

RTC_CNTL_WDT_STGO_HOLD		31																			0
																				200000	Reset

**RTC\_CNTL\_WDT\_STGO\_HOLD** 配置阶段1的 RTC 看门狗保持时间。(R/W)

## Register 9.33. RTC\_CNTL\_WDTCONFIG2\_REG (0x0098)

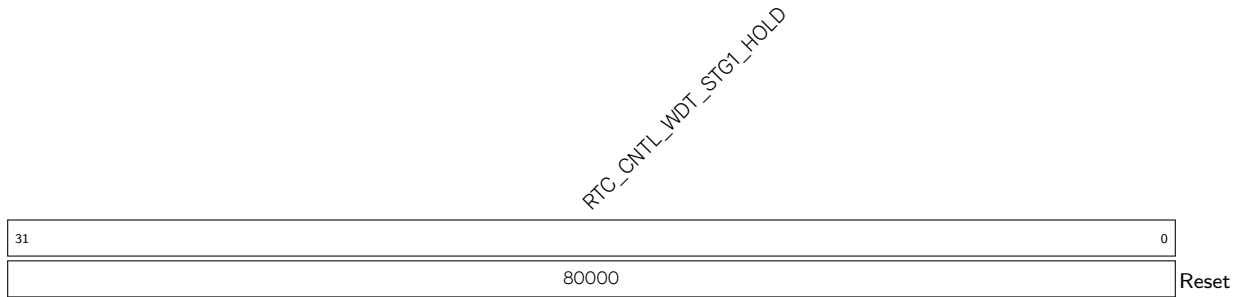

**RTC\_CNTL\_WDT\_STG1\_HOLD** 配置阶段 2 的 RTC 看门狗保持时间。(R/W)

## Register 9.34. RTC\_CNTL\_WDTCONFIG3\_REG (0x009C)

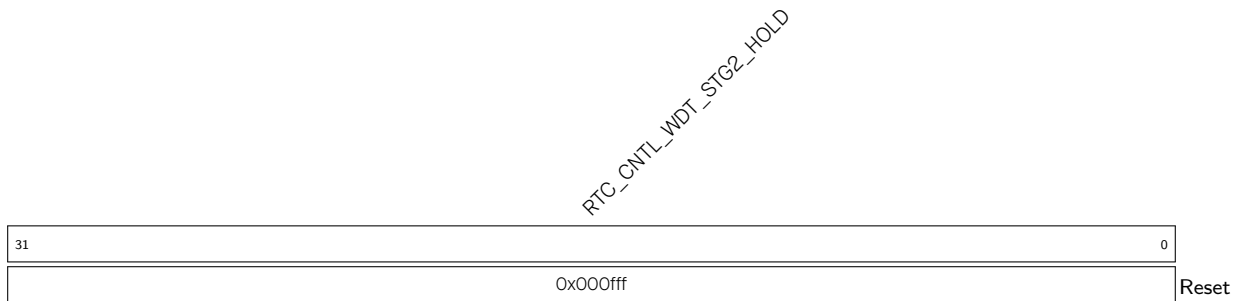

**RTC\_CNTL\_WDT\_STG2\_HOLD** 配置阶段 3 的 RTC 看门狗保持时间。(R/W)

## Register 9.35. RTC\_CNTL\_WDTCONFIG4\_REG (0x00A0)

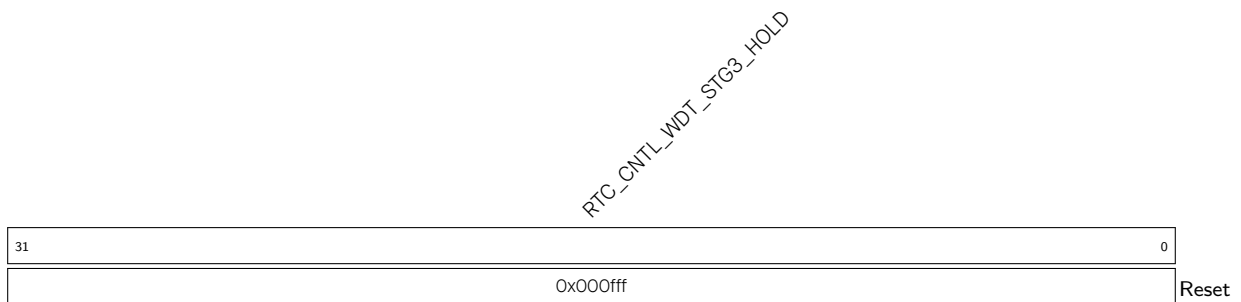

**RTC\_CNTL\_WDT\_STG3\_HOLD** 配置阶段 4 的 RTC 看门狗保持时间。(R/W)



Register 9.36. RTC\_CNTL\_WDTFEED\_REG (0x00A4)

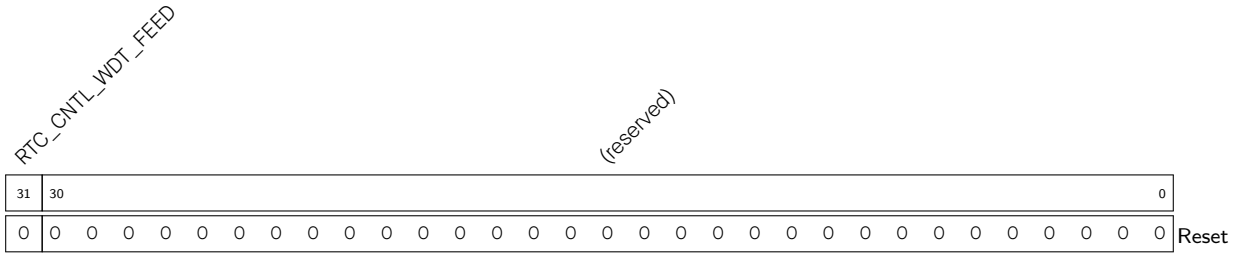

RTC\_CNTL\_WDT\_FEED 置 1 开始喂狗。(WO)

Register 9.37. RTC\_CNTL\_WDTWPROTECT\_REG (0x00A8)

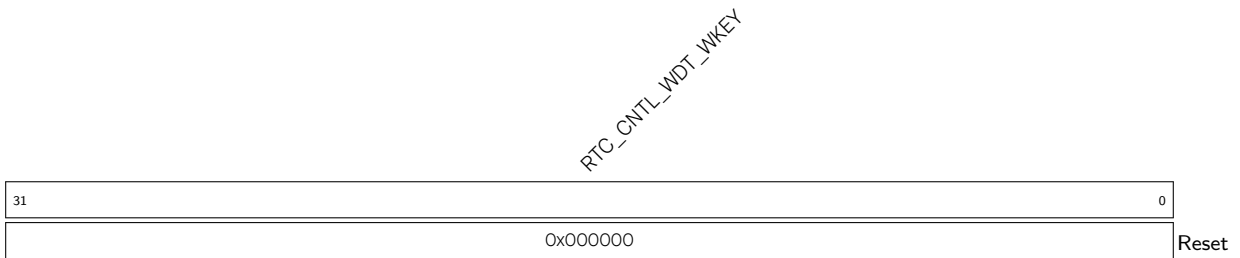

RTC\_CNTL\_WDT\_WKEY 当该寄存器中的值不为 0x50d83aa1 时，使能 RTC 看门狗 (RWDT) 的写保护。(R/W)

Register 9.38. RTC\_CNTL\_SWD\_CONF\_REG (0x00AC)

<i>RTC_CNTL_SWD_AUTO_FEED_EN</i>								<i>RTC_CNTL_SWD_SIGNAL_WIDTH</i>								<i>RTC_CNTL_SWD_BYPASS_RST</i>								<i>RTC_CNTL_SWD_FEED_INT</i>								<i>RTC_CNTL_SWD_RESET_FLAG</i>							
<i>RTC_CNTL_SWD_DISABLE</i>								<i>RTC_CNTL_SWD_RST_FLAG_CLR</i>								<i>(reserved)</i>								<i>RTC_CNTL_SWD_FEED_INT</i>								<i>RTC_CNTL_SWD_RESET_FLAG</i>							
31	30	29	28	27													18	17	16													2	1	0					
0	0	0	0	300												0	0	0	0	0	0	0	0	0	0	0	0	0	0	0	0	0	0	0	0	0	0	0	0

Reset

- RTC\_CNTL\_SWD\_RESET\_FLAG 代表超级看门狗的复位旗帜。(RO)
- RTC\_CNTL\_SWD\_FEED\_INT 该中断产生则通过软件进行超级看门狗喂狗。(RO)
- RTC\_CNTL\_SWD\_BYPASS\_RST 置1 绕过超级看门狗复位。(R/W)
- RTC\_CNTL\_SWD\_SIGNAL\_WIDTH 调节传递给超级看门狗的信号宽度。(R/W)
- RTC\_CNTL\_SWD\_RST\_FLAG\_CLR 置1 清除超级看门狗复位旗帜。(WO)
- RTC\_CNTL\_SWD\_FEED 置1 开始软件喂超级看门狗。(WO)
- RTC\_CNTL\_SWD\_DISABLE 置1 禁用超级看门狗。(R/W)
- RTC\_CNTL\_SWD\_AUTO\_FEED\_EN 置1 使能在发生中断时自动喂狗。(R/W)

Register 9.39. RTC\_CNTL\_SWD\_WPROTECT\_REG (0x00B0)

<i>RTC_CNTL_SWD_WKEY</i>																															
31																															0
0x000000																															

Reset

- RTC\_CNTL\_SWD\_WKEY 设置超级看门狗的写保护密钥。(R/W)

Register 9.40. RTC\_CNTL\_SW\_CPU\_STALL\_REG (0x00B4)

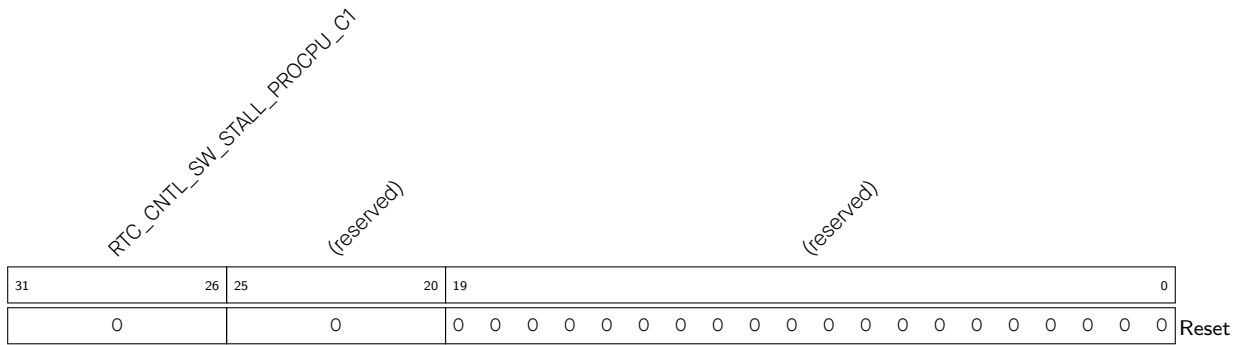

RTC\_CNTL\_SW\_STALL\_PROCPU\_C1 当 RTC\_CNTL\_SW\_STALL\_PROCPU\_CO 配置为 0x2 时, 设置该位为 0x21 将软件使 CPU 进入 stall 状态。(R/W)

Register 9.41. RTC\_CNTL\_STORE4\_REG (0x00B8)

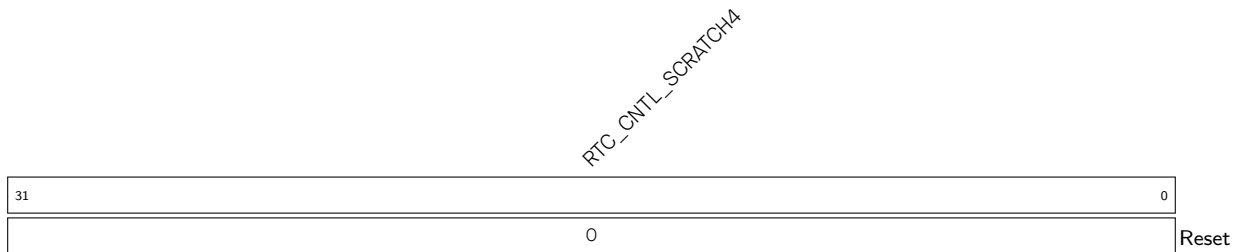

RTC\_CNTL\_SCRATCH4 保留寄存器 4。(R/W)

Register 9.42. RTC\_CNTL\_STORE5\_REG (0x00BC)

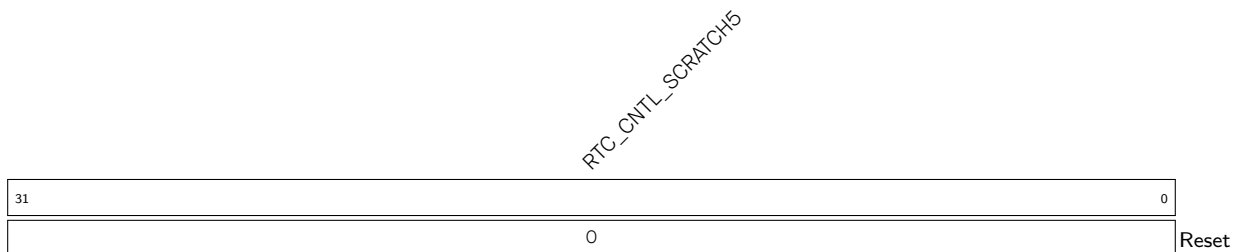

RTC\_CNTL\_SCRATCH5 保留寄存器 5。(R/W)

Register 9.43. RTC\_CNTL\_STORE6\_REG (0x00C0)

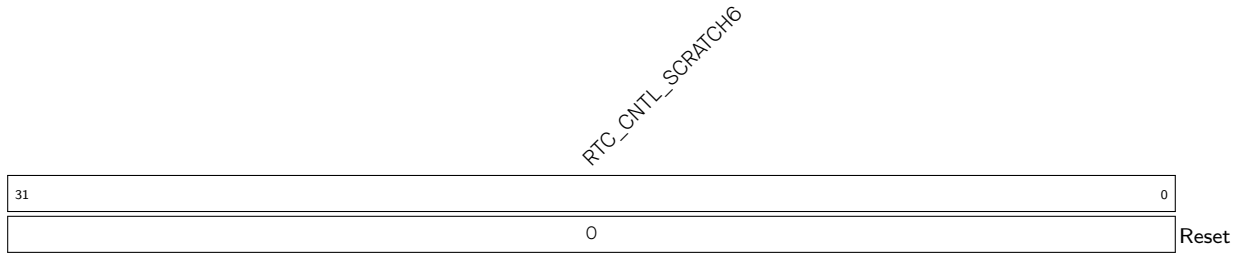

**RTC\_CNTL\_SCRATCH6** 保留寄存器 6。(R/W)

Register 9.44. RTC\_CNTL\_STORE7\_REG (0x00C4)

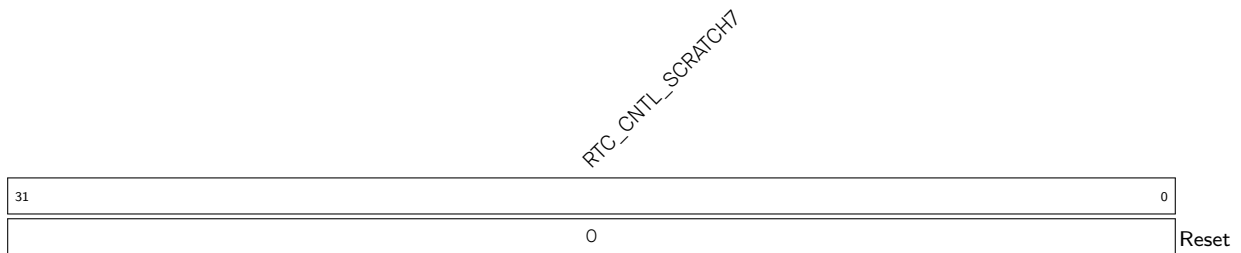

**RTC\_CNTL\_SCRATCH7** 保留寄存器 7。(R/W)

Register 9.45. RTC\_CNTL\_LOW\_POWER\_ST\_REG (0x00C8)

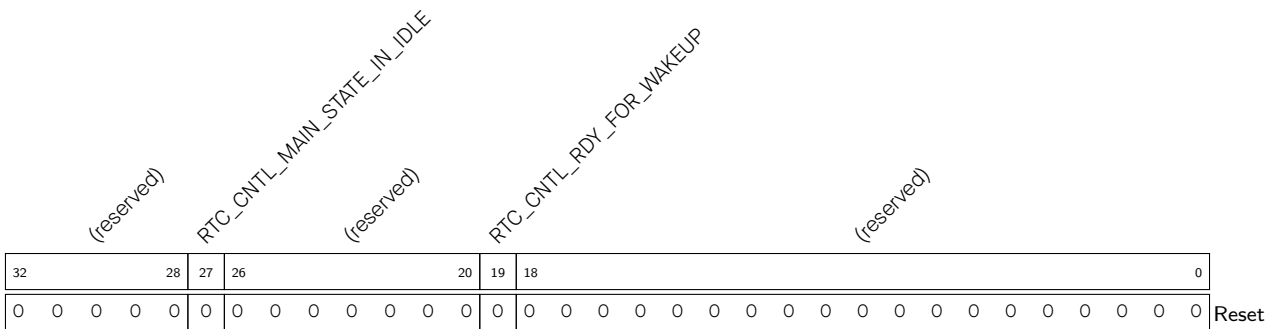

**RTC\_CNTL\_RDY\_FOR\_WAKEUP** 代表 RTC 已准备接受任何唤醒源的触发。(RO)

**RTC\_CNTL\_MAIN\_STATE\_IN\_IDLE** 代表 RTC 状态。

- 0: 芯片可能处于以下任一情况
  - 已经进入睡眠模式
  - 正在进入睡眠模式。此时，需等待 **RTC\_CNTL\_RDY\_FOR\_WAKEUP** 变为 1，然后可以唤醒芯片。
  - 正在退出睡眠模式。此时，**RTC\_CNTL\_MAIN\_STATE\_IN\_IDLE** 终将变为 1。
- 1: 芯片不处于睡眠模式（比如正常运行中）。

Register 9.46. RTC\_CNTL\_PAD\_HOLD\_REG (0x00D0)

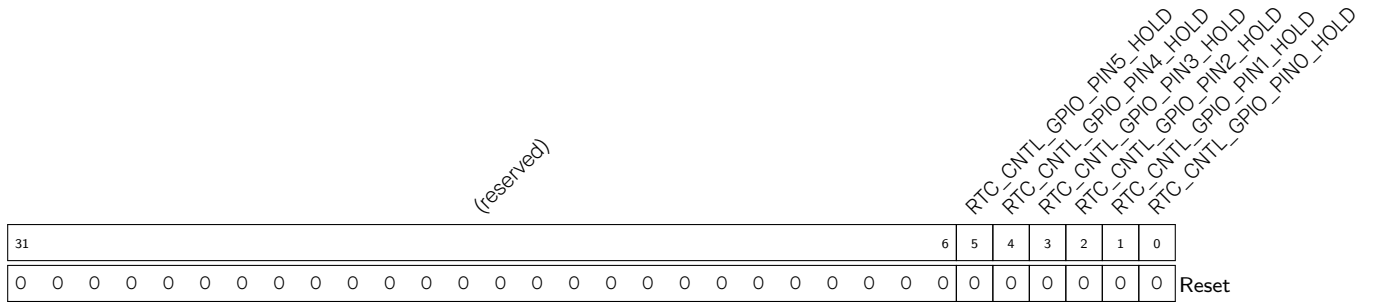

- RTC\_CNTL\_GPIO\_PIN0\_HOLD 置 1 使触摸 GPIO 0 进入 hold 状态。(R/W)
- RTC\_CNTL\_GPIO\_PIN1\_HOLD 置 1 使触摸 GPIO 1 进入 hold 状态。(R/W)
- RTC\_CNTL\_GPIO\_PIN2\_HOLD 置 1 使触摸 GPIO 2 进入 hold 状态。(R/W)
- RTC\_CNTL\_GPIO\_PIN3\_HOLD 置 1 使触摸 GPIO 3 进入 hold 状态。(R/W)
- RTC\_CNTL\_GPIO\_PIN4\_HOLD 置 1 使触摸 GPIO 4 进入 hold 状态。(R/W)
- RTC\_CNTL\_GPIO\_PIN5\_HOLD 置 1 使触摸 GPIO 5 进入 hold 状态。(R/W)

Register 9.47. RTC\_CNTL\_DIG\_PAD\_HOLD\_REG (0x00D4)

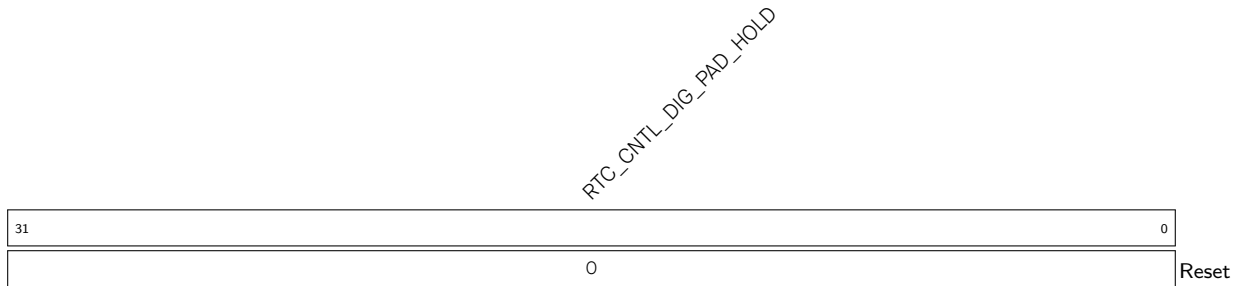

- RTC\_CNTL\_DIG\_PAD\_HOLD 置 1 使 GPIO 6 到 GPIO 21 进入 hold 状态。其中，GPIO 的位置可见芯片位图。(R/W)

Register 9.48. RTC\_CNTL\_BROWN\_OUT\_REG (0x00D8)

RTC_CNTL_BROWN_OUT_DET RTC_CNTL_BROWN_OUT_ENA RTC_CNTL_BROWN_OUT_CNT_CLR RTC_CNTL_BROWN_OUT_ANA_RST_EN RTC_CNTL_BROWN_OUT_RST_SEL RTC_CNTL_BROWN_OUT_RST_ENA						RTC_CNTL_BROWN_OUT_RST_WAIT				RTC_CNTL_BROWN_OUT_PD_RF_ENA RTC_CNTL_BROWN_OUT_CLOSE_FLASH_ENA				RTC_CNTL_BROWN_OUT_INT_WAIT (reserved)		
31	30	29	28	27	26	25	16	15	14	13	4	3	0			
0	1	0	0	0	0	0	0x3ff				0	0	0x1	0 0 0 0		

Reset

- RTC\_CNTL\_BROWN\_OUT\_INT\_WAIT 配置发送欠压掉电中断前的等待周期。(R/W)
- RTC\_CNTL\_BROWN\_OUT\_CLOSE\_FLASH\_ENA 置1使能在发生欠压掉电时强制关闭 flash。(R/W)
- RTC\_CNTL\_BROWN\_OUT\_PD\_RF\_ENA 置1使能在发生欠压掉电前强制关闭 RF 电路。(R/W)
- RTC\_CNTL\_BROWN\_OUT\_RST\_WAIT 配置欠压掉电后芯片重启之前的等待周期。(R/W)
- RTC\_CNTL\_BROWN\_OUT\_RST\_ENA 置1使能欠压掉电复位。(R/W)
- RTC\_CNTL\_BROWN\_OUT\_RST\_SEL 选择欠压掉电复位方式。置1选择芯片复位，置1选择系统复位。(R/W)
- RTC\_CNTL\_BROWN\_OUT\_ANA\_RST\_EN 置1复位欠压掉电。(R/W)
- RTC\_CNTL\_BROWN\_OUT\_CNT\_CLR 清除欠压检测计数器。(WO)
- RTC\_CNTL\_BROWN\_OUT\_ENA 置1使能欠压检测。(R/W)
- RTC\_CNTL\_BROWN\_OUT\_DET 指示欠压掉电信号状态。(RO)

Register 9.49. RTC\_CNTL\_TIME\_LOW1\_REG (0x00DC)

RTC_CNTL_TIMER_VALUE1_LOW													
31													0
0x000000													

Reset

- RTC\_CNTL\_TIMER\_VALUE1\_LOW 存储 RTC 计时器 1 的低 32 位。(RO)

Register 9.50. RTC\_CNTL\_TIME\_HIGH1\_REG (0x00E0)

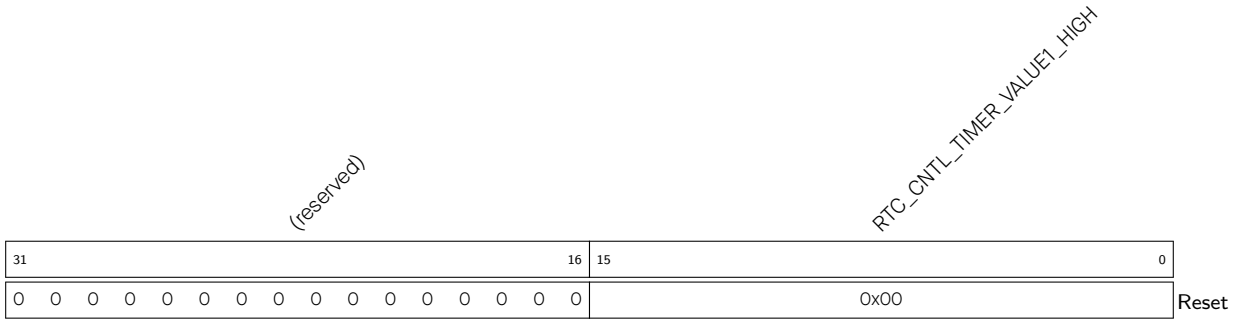

RTC\_CNTL\_TIMER\_VALUE1\_HIGH 存储 RTC 计时器 1 的高 16 位。(RO)

Register 9.51. RTC\_CNTL\_XTAL32K\_CLK\_FACTOR\_REG (0x00E4)

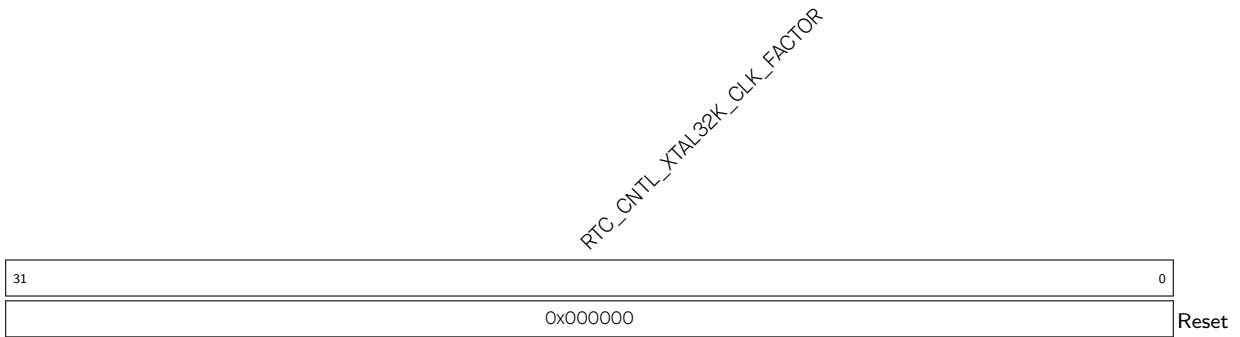

RTC\_CNTL\_XTAL32K\_CLK\_FACTOR 设置 32 kHz 晶振的分频器系数。(R/W)

Register 9.52. RTC\_CNTL\_XTAL32K\_CONF\_REG (0x00E8)

<i>RTC_CNTL_XTAL32K_STABLE_THRES</i>				<i>RTC_CNTL_XTAL32K_WDT_TIMEOUT</i>				<i>RTC_CNTL_XTAL32K_RESTART_WAIT</i>				<i>RTC_CNTL_XTAL32K_RETURN_WAIT</i>			
31	28	27	20	19	4	3	0	31	28	27	20	19	4	3	0
0x0				0xff				0x00				0x0			
Reset															

**RTC\_CNTL\_XTAL32K\_RETURN\_WAIT** 设置切换回 32 kHz 晶振之前的等待周期。(R/W)

**RTC\_CNTL\_XTAL32K\_RESTART\_WAIT** 设置重启 32 kHz 晶振之前的等待周期。(R/W)

**RTC\_CNTL\_XTAL32K\_WDT\_TIMEOUT** 设置时钟检测的等待周期。如果超过该周期后仍未检测到时钟，则视为 32 kHz 晶振掉电。(R/W)

**RTC\_CNTL\_XTAL32K\_STABLE\_THRES** 设置最大重启周期。如果 32 kHz 晶振可以在该周期内完成掉电重启，则视为 32 kHz 晶振稳定。(R/W)

Register 9.53. RTC\_CNTL\_USB\_CONF\_REG (0x00EC)

<i>(reserved)</i>														<i>RTC_CNTL_IO_MUX_RESET_DISABLE</i>														<i>(reserved)</i>													
31	19	18	17	0	31	19	18	17	0	31	19	18	17	0																											
0														0														0													
Reset																																									

**RTC\_CNTL\_IO\_MUX\_RESET\_DISABLE** 置 1 禁用 IO MUX 复位。(R/W)

Register 9.54. RTC\_CNTL\_SLP\_REJECT\_CAUSE\_REG (0x00F0)

<i>(reserved)</i>														<i>RTC_CNTL_REJECT_CAUSE</i>													
31	18	17	0	31	18	17	0																				
0														0													
Reset																											

**RTC\_CNTL\_REJECT\_CAUSE** 存储“拒绝入睡”的原因。(RO)



Register 9.55. RTC\_CNTL\_OPTION1\_REG (0x00F4)

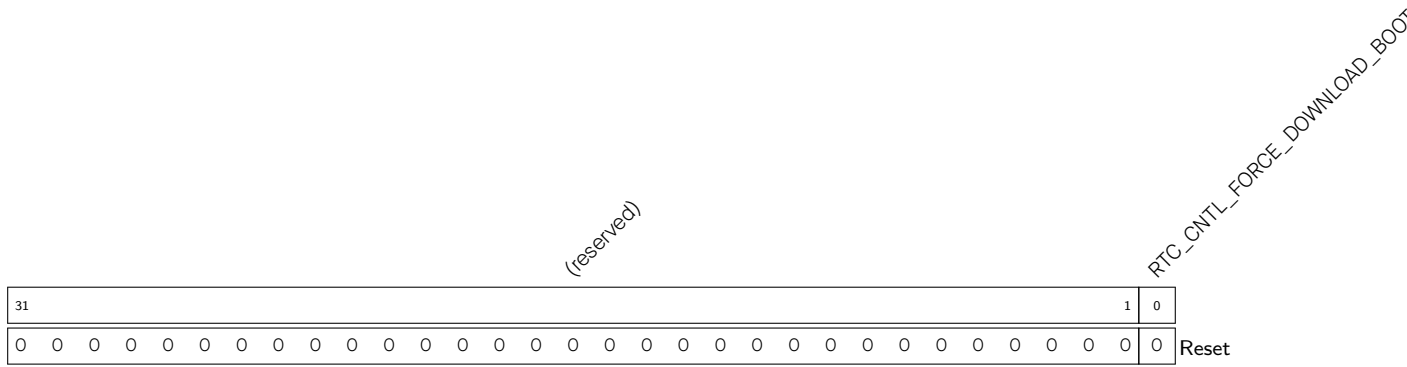

RTC\_CNTL\_FORCE\_DOWNLOAD\_BOOT 置 1 强制芯片从下载模式启动。(R/W)

Register 9.56. RTC\_CNTL\_SLP\_WAKEUP\_CAUSE\_REG (0x00F8)

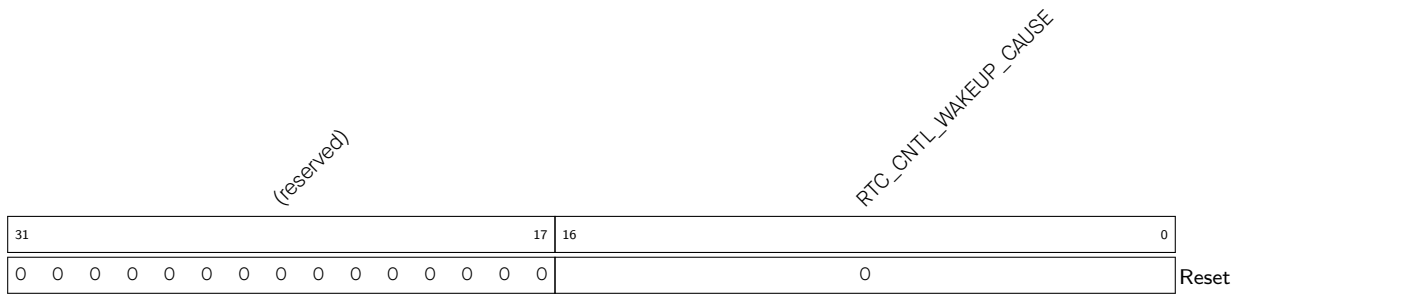

RTC\_CNTL\_WAKEUP\_CAUSE 存储唤醒原因。(RO)

Register 9.57. RTC\_CNTL\_INT\_ENA\_RTC\_W1TS\_REG (0x0100)

(reserved)											RTC_CNTL_BBPLL_CAL_INT_ENA_W1TS		RTC_CNTL_GLITCH_DET_INT_ENA_W1TS		(reserved)		RTC_CNTL_XTAL32K_DEAD_INT_ENA_W1TS		RTC_CNTL_SWD_INT_ENA_W1TS		(reserved)		RTC_CNTL_MAIN_TIMER_INT_ENA_W1TS		RTC_CNTL_BROWN_OUT_INT_ENA_W1TS		(reserved)		RTC_CNTL_WDT_INT_ENA_W1TS		RTC_CNTL_SLP_REJECT_INT_ENA_W1TS		RTC_CNTL_SLP_WAKEUP_INT_ENA_W1TS		
31											21	20	19	18	17	16	15	14			11	10	9	8							4	3	2	1	0
0	0	0	0	0	0	0	0	0	0	0	0	0	0	0	0	0	0	0	0	0	0	0	0	0	0	0	0	0	0	0	0	0	0	0	0

Reset

RTC\_CNTL\_SLP\_WAKEUP\_INT\_ENA\_W1TS 通过 W1TS 使能在芯片“从睡眠中唤醒”时发送中断。(WO)

RTC\_CNTL\_SLP\_REJECT\_INT\_ENA\_W1TS 通过 W1TS 使能在芯片“从睡眠中唤醒”时发送中断。(WO)

RTC\_CNTL\_WDT\_INT\_ENA\_W1TS 通过 W1TS 使能 RTC 看门狗中断。(WO)

RTC\_CNTL\_BROWN\_OUT\_INT\_ENA\_W1TS 通过 W1TS 使能欠压中断。(WO)

RTC\_CNTL\_MAIN\_TIMER\_INT\_ENA\_W1TS 通过 W1TS 使能 RTC 定时器中断。(WO)

RTC\_CNTL\_SWD\_INT\_ENA\_W1TS 通过 W1TS 使能超级看门狗中断。(WO)

RTC\_CNTL\_XTAL32K\_DEAD\_INT\_ENA\_W1TS 通过 W1TS 使能在 32 kHz 晶振掉电时发送中断。(WO)

RTC\_CNTL\_GLITCH\_DET\_INT\_ENA\_W1TS 通过 W1TS 使能在检测到脉冲毛刺时发送中断。(WO)

RTC\_CNTL\_BBPLL\_CAL\_INT\_ENA\_W1TS 通过 W1TS 使能在 bb\_pll 调用结束时发送中断。(WO)



Register 9.60. RTC\_CNTL\_GPIO\_WAKEUP\_REG (0x0110)

RTC_CNTL_GPIO_PIN0_WAKEUP_ENABLE		RTC_CNTL_GPIO_PIN1_WAKEUP_ENABLE		RTC_CNTL_GPIO_PIN2_WAKEUP_ENABLE		RTC_CNTL_GPIO_PIN3_WAKEUP_ENABLE		RTC_CNTL_GPIO_PIN4_WAKEUP_ENABLE		RTC_CNTL_GPIO_PIN5_WAKEUP_ENABLE		RTC_CNTL_GPIO_PIN0_INT_TYPE		RTC_CNTL_GPIO_PIN1_INT_TYPE		RTC_CNTL_GPIO_PIN2_INT_TYPE		RTC_CNTL_GPIO_PIN3_INT_TYPE		RTC_CNTL_GPIO_PIN4_INT_TYPE		RTC_CNTL_GPIO_PIN5_INT_TYPE		RTC_CNTL_GPIO_PIN_CLK_GATE		RTC_CNTL_GPIO_WAKEUP_STATUS_CLR		RTC_CNTL_GPIO_WAKEUP_STATUS	
31	30	29	28	27	26	25	23	22	20	19	17	16	14	13	11	10	8	7	6	5	0								
0	0	0	0	0	0	0	0	0	0	0	0	0	0	0	0	0	0	0	0	0	0	0	0	0	0	0	0	0	

Reset

**RTC\_CNTL\_GPIO\_WAKEUP\_STATUS** 表示唤醒芯片的 RTC GPIO。从 Bit0 到 Bit5 分别代表 RTC GPIO 0 至 RTC GPIO 5。举例而言，010000 表示是 RTC GPIO 4 唤醒了芯片。(RO)

**RTC\_CNTL\_GPIO\_WAKEUP\_STATUS\_CLR** 置 1 清除 RTC GPIO 唤醒旗帜。(R/W)

**RTC\_CNTL\_GPIO\_PIN\_CLK\_GATE** 置 1 使能 RTC GPIO 时钟门控。(R/W)

**RTC\_CNTL\_GPIO\_PIN5\_INT\_TYPE** 配置 RTC GPIO 5 的唤醒类型。

0: 禁止 RTC GPIO 唤醒芯片

1: 上升沿唤醒

2: 下降沿唤醒

3: 上升沿或下降沿唤醒

4: 低电平唤醒

5: 高电平唤醒

(R/W)

**RTC\_CNTL\_GPIO\_PIN4\_INT\_TYPE** 配置 RTC GPIO 4 的唤醒类型。

0: 禁止 RTC GPIO 唤醒芯片

1: 上升沿唤醒

2: 下降沿唤醒

3: 上升沿或下降沿唤醒

4: 低电平唤醒

5: 高电平唤醒

(R/W)

**RTC\_CNTL\_GPIO\_PIN3\_INT\_TYPE** 配置 RTC GPIO 3 的唤醒类型。

0: 禁止 RTC GPIO 唤醒芯片

1: 上升沿唤醒

2: 下降沿唤醒

3: 上升沿或下降沿唤醒

4: 低电平唤醒

5: 高电平唤醒

(R/W)

见下页...

## Register 9.60. RTC\_CNTL\_GPIO\_WAKEUP\_REG (0x0110)

接上页...

**RTC\_CNTL\_GPIO\_PIN2\_INT\_TYPE** 配置 RTC GPIO 2 的唤醒类型。

- 0: 禁止 RTC GPIO 唤醒芯片
  - 1: 上升沿唤醒
  - 2: 下降沿唤醒
  - 3: 上升沿或下降沿唤醒
  - 4: 低电平唤醒
  - 5: 高电平唤醒
- (R/W)

**RTC\_CNTL\_GPIO\_PIN1\_INT\_TYPE** 配置 RTC GPIO 1 的唤醒类型。

- 0: 禁止 RTC GPIO 唤醒芯片
  - 1: 上升沿唤醒
  - 2: 下降沿唤醒
  - 3: 上升沿或下降沿唤醒
  - 4: 低电平唤醒
  - 5: 高电平唤醒
- (R/W)

**RTC\_CNTL\_GPIO\_PIN0\_INT\_TYPE** 配置 RTC GPIO 0 的唤醒类型。

- 0: 禁止 RTC GPIO 唤醒芯片
  - 1: 上升沿唤醒
  - 2: 下降沿唤醒
  - 3: 上升沿或下降沿唤醒
  - 4: 低电平唤醒
  - 5: 高电平唤醒
- (R/W)

**RTC\_CNTL\_GPIO\_PIN5\_WAKEUP\_ENABLE** 置 1 使能 RTC GPIO 5 唤醒。(R/W)

**RTC\_CNTL\_GPIO\_PIN4\_WAKEUP\_ENABLE** 置 1 使能 RTC GPIO 4 唤醒。(R/W)

**RTC\_CNTL\_GPIO\_PIN3\_WAKEUP\_ENABLE** 置 1 使能 RTC GPIO 3 唤醒。(R/W)

**RTC\_CNTL\_GPIO\_PIN2\_WAKEUP\_ENABLE** 置 1 使能 RTC GPIO 2 唤醒。(R/W)

**RTC\_CNTL\_GPIO\_PIN1\_WAKEUP\_ENABLE** 置 1 使能 RTC GPIO 1 唤醒。(R/W)

**RTC\_CNTL\_GPIO\_PIN0\_WAKEUP\_ENABLE** 置 1 使能 RTC GPIO 0 唤醒。(R/W)

Register 9.61. RTC\_CNTL\_SENSOR\_CTRL\_REG (0x011C)

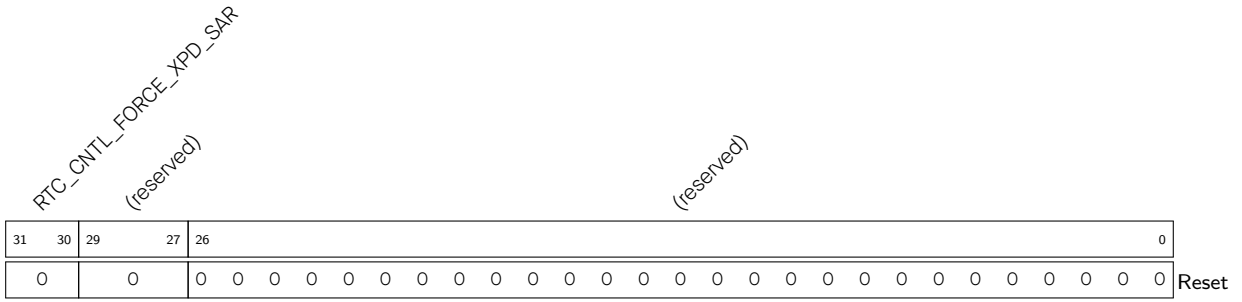

RTC\_CNTL\_FORCE\_XPD\_SAR 置1强制打开 SAR ADC。(R/W)

## 10 系统定时器 (SYSTIMER)

### 10.1 概述

ESP32-C3 芯片内置一组 52 位系统定时器。该定时器可用于生成操作系统所需的滴答定时中断，也可以用作普通的定时器生成周期或单次延时中断。

系统定时器内置两个计数器 (UNIT0 和 UNIT1) 以及三个比较器 (COMP0、COMP1 和 COMP2)。比较器用于监控计数器的计数值是否达到报警值。定时器的功能块图见图 10-1。



图 10-1. 系统定时器结构图

### 10.2 主要特性

- 由两个 52 位计数器和三个 52 位比较器组成
- 软件通过 APB\_CLK 访问寄存器
- 计数采用 CNT\_CLK 时钟，两次计数周期的平均频率为 16 MHz
- CNT\_CLK 的时钟源为 XTAL\_CLK (40 MHz)
- 支持 52 位报警值 (t) 和 26 位报警周期 ( $\delta t$ )
- 支持两种报警模式：
  - 单次报警模式：根据设定的目标报警值 (t)，生成一次性报警
  - 周期报警模式：根据设定的报警周期 ( $\delta t$ )，生成周期性报警
- 三个比较器可根据设置的报警值 (t) 或报警周期 ( $\delta t$ ) 生成三个独立中断
- 支持软件配置基准计数值。例如，支持从 Light-sleep 唤醒之后，系统定时器通过软件加载 RTC 定时器记录的睡眠时间，并进行补偿
- CPU 处于停止状态或处于在线调试状态时，系统定时器可选择停止运行或继续运行

### 10.3 时钟源选择

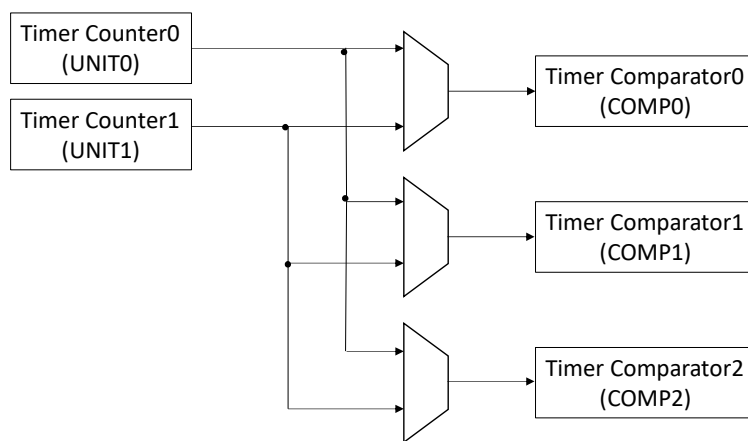
计数器和比较器使用 XTAL\_CLK 用作时钟源。XTAL\_CLK 经分数分频后，在一个计数周期生成频率为  $f_{XTAL\_CLK}/3$  的时钟信号，然后在另一个计数周期生成频率为  $f_{XTAL\_CLK}/2$  的时钟信号。因此，计数器使用的时钟 CNT\_CLK，

其实际平均频率为  $f_{XTAL\_CLK}/2.5$ ，即 16 MHz，见图 10-2。每个 CNT\_CLK 时钟周期，计数递增  $1/16 \mu s$ ，即 16 个周期递增  $1 \mu s$ 。

配置寄存器等软件操作则是由 APB\_CLK 提供时钟信号。更多有关 APB\_CLK 的信息，见章节 6 复位和时钟。

用户可使用以下系统寄存器的相关位来控制系统定时器：

- 置位寄存器 SYSTEM\_PERIP\_CLK\_ENO\_REG 中 SYSTEM\_SYSTIMER\_CLK\_EN 位使能系统定时器的 APB\_CLK 信号；
- 置位寄存器 SYSTEM\_PERIP\_CLK\_ENO\_REG 中 SYSTEM\_SYSTIMER\_RST 位，复位系统定时器。

注意，复位后，系统定时器的寄存器将恢复到默认值。更多信息可参考章节 16 系统寄存器 (SYSREG) 中表：外设时钟门控与复位控制位。

## 10.4 功能描述



图 10-2. 系统定时器生成报警

图 10-2 展示了系统定时器生成报警的过程。在上述过程中用到一个计数器和一个比较器，比较器将根据比较结果，生成报警中断。

### 10.4.1 计数器

系统定时器提供两个 52 位计数器，下文用 UNIT $n$  表示， $n$  可以取 0 或 1。计数器使用 16 MHz CNT\_CLK 作为计数时钟。用户可通过配置寄存器 SYSTIMER\_CONF\_REG 中下面两个位来控制计数器 UNIT $n$ ：

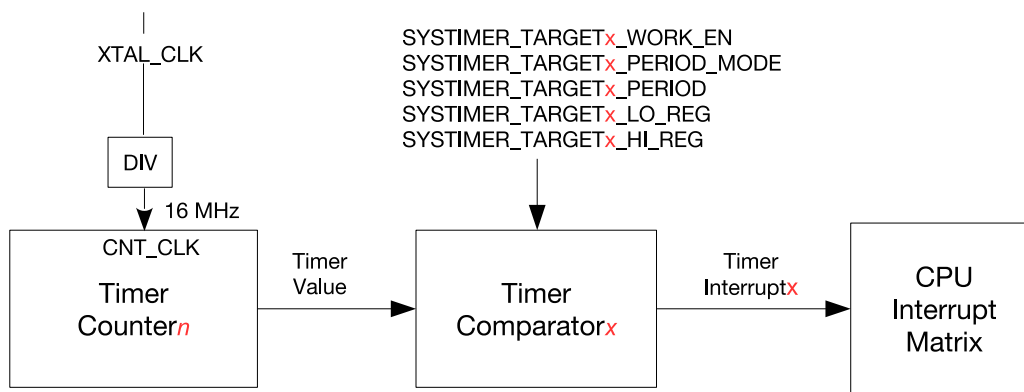
- SYSTIMER\_TIMER\_UNIT $n$ \_WORK\_EN：置位此位，使能计数器 UNIT $n$ ；
- SYSTIMER\_TIMER\_UNIT $n$ \_COREO\_STALL\_EN：置位此位，CPU 停止运行后，计数器 UNIT $n$  也将停止工作。CPU 恢复运行后，计数器重新开始工作。



UNIT $n$  的具体配置见下表，其中假设 CPU 当前状态为停止工作。

表 10-1. UNIT $n$  配置控制位

SYSTIMER_TIMER_UNIT $n$ _WORK_EN	SYSTIMER_TIMER_UNIT $n$ _COREO_STALL_EN	计数器 UNIT $n$
0	x <sup>*</sup>	未处于工作状态。
1	1	暂停计数，但 CPU 苏醒后，会继续计数。
1	0	不受影响，照常计数。

\* x: 无关项

计数器 UNIT $n$  处于工作状态时，计数值按计数周期递增。UNIT $n$  停止工作，则计数值将保持不变，不再递增。

计数起始值的低 32 位和高 20 位分别从 SYSTIMER\_TIMER\_UNIT $n$ \_LOAD\_LO 和 SYSTIMER\_TIMER\_UNIT $n$ \_LOAD\_HI 装载。置位 SYSTIMER\_TIMER\_UNIT $n$ \_LOAD 将触发重装载事件，当前计数起始值立即更新。如果计数器 UNIT $n$  处于工作状态，则将从新装载的计数值开始计数。

置位 SYSTIMER\_TIMER\_UNIT $n$ \_UPDATE 将触发更新事件，当前计数值的低 32 位和高 20 位被锁存至寄存器 SYSTIMER\_TIMER\_UNIT $n$ \_VALUE\_LO 和 SYSTIMER\_TIMER\_UNIT $n$ \_VALUE\_HI 后，SYSTIMER\_TIMER\_UNIT $n$ \_VALUE\_VALID 会被置起。SYSTIMER\_TIMER\_UNIT $n$ \_VALUE\_LO 和 SYSTIMER\_TIMER\_UNIT $n$ \_VALUE\_HI 寄存器中的值保持不变，直至下次更新事件发生。

#### 10.4.2 比较器和报警

系统定时器有三个 52 位比较器，用 COMP $x$  表示，其中  $x$  可以取 0、1、2。比较器可根据设置的不同报警值 ( $t$ ) 或报警周期 ( $\delta t$ )，触发不同的中断。

用户可配置寄存器 SYSTIMER\_TARGET $x$ \_PERIOD\_MODE 选择比较器 COMP $x$  生成报警的模式：

- 1: 选择周期报警模式
- 0: 选择单次报警模式

选择周期报警模式时，寄存器 SYSTIMER\_TARGET $x$ \_PERIOD 中的值为报警周期 ( $\delta t$ )。假设当前计数值为  $t_1$ ，经过一段时间，当计数值达到  $t_1 + \delta t$  时，将触发一次报警中断。再经过一段时间，当计数值达到  $t_1 + 2 * \delta t$  时，将再次触发一次报警中断，以此类推。通过上述方式即可实现周期性报警。

选择单次报警模式时，SYSTIMER\_TIMER\_TARGET $x$ \_LO 和 SYSTIMER\_TIMER\_TARGET $x$ \_HI 分别提供报警值 ( $t$ ) 的低 32 位和高 20 位。假设当前计数值为  $t_2$  ( $t_2 \leq t$ )，经过一段时间，当计数到报警值 ( $t$ ) 时，则触发一次报警。与周期报警模式不同，单次报警模式仅生成一次报警中断。

用户可配置寄存器 SYSTIMER\_TARGET $x$ \_TIMER\_UNIT\_SEL 选择用于与 COMP $x$  进行比较的计数器值，然后生成报警：

- 1: 选择与计数器 UNIT1 的计数值进行比较
- 0: 选择与计数器 UNIT0 的计数值进行比较

置位 SYSTIMER\_TARGET $x$ \_WORK\_EN，COMP $x$  开始进行比较：

- 在单次报警模式下，COMP $x$  将比较计数器中的实际计数值与寄存器中设置的报警值 ( $t$ )；
- 在周期报警模式下，COMP $x$  将比较计数器中的实际计数值与  $t_1 + n * \delta t$  ( $n = 1, 2, 3, \dots$ )。

实际计数值等于报警值 ( $t$ )，或等于  $t_1 + n * \delta t$  ( $n = 1, 2, 3, \dots$ )，则触发一次报警中断。但如果设定的报警值 ( $t$ ) 小于当前计数值，即报警值 ( $t$ ) 已成为过去，或当前计数值超过设定的报警值 ( $t$ ) 一定范围 ( $0 \sim 2^{51} - 1$ )，则也将立即触发中断。当前计数值  $t_c$ 、报警值  $t_t$  和触发报警的关系如下表所示：

表 10-2. 报警触发条件

$t_c$ 与 $t_t$ 的关系	触发条件
$t_c - t_t \leq 0$	当 $t_c = t_t$ 时，触发报警
$0 \leq t_c - t_t < 2^{51} - 1$ ( $t_c < 2^{51}$ 且 $t_t < 2^{51}$ ; 或 $t_c \geq 2^{51}$ 且 $t_t \geq 2^{51}$ )	立即触发报警
$t_c - t_t \geq 2^{51} - 1$	$t_c$ 达到最大值 $52'h\text{ffffffffffff}$ 后溢出，然后从 0 开始计数，计数达到 $t_t$ 时触发报警

### 10.4.3 同步操作

软件操作与计数器和比较器工作在不同时钟频率下，因此需要对部分配置寄存器进行同步。完整的同步过程包括下面两个步骤：

1. 通过软件向配置寄存器写入合适的值，见表 10-3 第一列；
2. 通过软件置位相应的同步使能位，开始同步操作，见表 10-3 第二列。

表 10-3. 同步操作

需要同步的字段	同步使能位
SYSTIMER_TIMER_UNIT $n$ _LOAD_LO SYSTIMER_TIMER_UNIT $n$ _LOAD_HI	SYSTIMER_TIMER_UNIT $n$ _LOAD
SYSTIMER_TARGET $x$ _PERIOD SYSTIMER_TIMER_TARGET $x$ _HI SYSTIMER_TIMER_TARGET $x$ _LO	SYSTIMER_TIMER_COMP $x$ _LOAD

### 10.4.4 中断

上述三个比较器均有一个对应的报警中断，即 SYSTIMER\_TARGET $x$ \_INT 中断，该中断为电平类型中断。比较器开始触发报警，即拉高中断信号。中断信号将一直保持高电平，直至软件清除中断。用户可置位 SYSTIMER\_TARGET $x$ \_INT\_ENA 使能中断。

## 10.5 编程示例

注意，在配置 COMP $x$  和 UNIT $n$  过程中，需保证对应的 COMP 和 UNIT 处于工作状态。

### 10.5.1 读取当前计数器的值

1. 置位 SYSTIMER\_TIMER\_UNIT $n$ \_UPDATE，将计数器 UNIT $n$  的值更新至寄存器 SYSTIMER\_TIMER\_UNIT $n$ \_VALUE\_HI 和 SYSTIMER\_TIMER\_UNIT $n$ \_VALUE\_LO；
2. 轮询 SYSTIMER\_TIMER\_UNIT $n$ \_VALUE\_VALID，直至其值为 1。之后，用户可从寄存器 SYSTIMER\_TIMER\_UNIT $n$ \_VALUE\_HI 和 SYSTIMER\_TIMER\_UNIT $n$ \_VALUE\_LO 中读取计数器的值；

3. 读取寄存器 SYSTIMER\_TIMER\_UNIT $n$ \_VALUE\_LO (低 32 位) 和 SYSTIMER\_TIMER\_UNIT $n$ \_VALUE\_HI (高 20 位)。

### 10.5.2 在单次报警模式下配置一次性报警

1. 设置 SYSTIMER\_TARGET $x$ \_TIMER\_UNIT\_SEL 选择与 COMP $x$  进行比较的计数器；
2. 读取当前计数器的值，步骤见章节 10.5.1。读取的当前值可用于计算步骤 4 中的报警值 (t)；
3. 清除 SYSTIMER\_TARGET $x$ \_PERIOD\_MODE，使能单次报警模式；
4. 设置报警值 (t)，并将报警值 (t) 的低 32 位和高 20 位分别写入 SYSTIMER\_TIMER\_TARGET $x$ \_LO 和 SYSTIMER\_TIMER\_TARGET $x$ \_HI；
5. 置位 SYSTIMER\_TIMER\_COMP $x$ \_LOAD，同步报警值 (t)，即将报警值 (t) 装载至比较器 COMP $x$ ；
6. 置位 SYSTIMER\_TARGET $x$ \_WORK\_EN 使能选择的比较器 COMP $x$ ；比较器 COMP 开始比较计数值与报警值 (t)；
7. 置位 SYSTIMER\_TARGET $x$ \_INT\_ENA，使能中断。Unit $n$  达到报警值 (t) 则触发一次报警中断 SYSTIMER\_TARGET $x$ \_INT。

### 10.5.3 在周期报警模式下配置周期性报警

1. 设置 SYSTIMER\_TARGET $x$ \_TIMER\_UNIT\_SEL 选择与 COMP $x$  进行比较的计数器；
2. 将报警周期 ( $\delta t$ ) 写入 SYSTIMER\_TARGET $x$ \_PERIOD；
3. 置位 SYSTIMER\_TIMER\_COMP $x$ \_LOAD 同步报警周期值，即将 ( $\delta t$ ) 装载至比较器 COMP $x$ ；
4. 先清除再置位 SYSTIMER\_TARGET $x$ \_PERIOD\_MODE 将 COMP $x$  配置为周期报警模式；
5. 置位 SYSTIMER\_TARGET $x$ \_WORK\_EN 使能选择的比较器 COMP $x$ ；比较器 COMP $x$  开始将计数值与计数初始值 +  $n * \delta t$  ( $n = 1, 2, 3 \dots$ ) 进行比较；
6. 置位 SYSTIMER\_TARGET $x$ \_INT\_ENA，使能中断。Unit $n$  计数达到计数初始值 +  $n * \delta t$  ( $n = 1, 2, 3 \dots$ )，则触发一次 SYSTIMER\_TARGET $x$ \_INT 中断。

### 10.5.4 唤醒后时间补偿

1. 在芯片进入 Light-sleep 之前，用户需配置 RTC 定时器用于精确记录睡眠时间，见低功耗管理章节；
2. 系统从 Light-sleep 模式唤醒后，读取 RTC 定时器记录的睡眠时间；
3. 读取当前系统定时器的计数值，见章节 10.5.1；
4. 将 RTC 记录的睡眠时间，单位：RTC\_SLOW\_CLK 周期，转换成以 CNT\_CLK (16 MHz) 周期为单位的睡眠时间。例如，如果 RTC\_SLOW\_CLK 频率为 32 kHz，则 RTC 定时器记录的时间乘以 500 即可。
5. 将 RTC 定时器转换后的值加到系统定时器当前计数值：
  - 将计算所得值，低 32 位写入 SYSTIMER\_TIMER\_UNIT $n$ \_LOAD\_LO，高 20 位写入 SYSTIMER\_TIMER\_UNIT $n$ \_LOAD\_HI；
  - 置位 SYSTIMER\_TIMER\_UNIT $n$ \_LOAD，将新的定时器值装载到系统定时器。这样即可完成系统定时器更新。

## 10.6 寄存器列表

本小节的所有地址均为相对于系统定时器基地址的地址偏移量（相对地址），具体基地址请见章节 3 [系统和存储器](#) 中的表 3-3。

请查看章节 [寄存器的访问类型](#)，了解“访问”列缩写的含义。

名称	描述	地址	访问
<b>时钟控制寄存器</b>			
SYSTIMER_CONF_REG	配置系统定时器的时钟	0x0000	R/W
<b>UNIT0 控制和配置寄存器</b>			
SYSTIMER_UNIT0_OP_REG	读取 UNIT0 的值到相应寄存器	0x0004	varies
SYSTIMER_UNIT0_LOAD_HI_REG	待装载至 UNIT0 的值，高 20 位	0x000C	R/W
SYSTIMER_UNIT0_LOAD_LO_REG	待装载至 UNIT0 的值，低 32 位	0x0010	R/W
SYSTIMER_UNIT0_VALUE_HI_REG	UNIT0 的读值，高 20 位	0x0040	RO
SYSTIMER_UNIT0_VALUE_LO_REG	UNIT0 的读值，低 32 位	0x0044	RO
SYSTIMER_UNIT0_LOAD_REG	计数器 UNIT0 的装载同步寄存器	0x005C	WT
<b>UNIT1 控制和配置寄存器</b>			
SYSTIMER_UNIT1_OP_REG	读取计数器 UNIT1 的值	0x0008	varies
SYSTIMER_UNIT1_LOAD_HI_REG	待装载至计数器 UNIT1 的值，高 20 位	0x0014	R/W
SYSTIMER_UNIT1_LOAD_LO_REG	待装载至计数器 UNIT1 的值，低 32 位	0x0018	R/W
SYSTIMER_UNIT1_VALUE_HI_REG	计数器 UNIT1 的读值，高 20 位	0x0048	RO
SYSTIMER_UNIT1_VALUE_LO_REG	计数器 UNIT1 的读值，低 32 位	0x004C	RO
SYSTIMER_UNIT1_LOAD_REG	计数器 UNIT1 的装载同步寄存器	0x0060	WT
<b>比较器 COMPO 的控制和配置寄存器</b>			
SYSTIMER_TARGET0_HI_REG	待装载至比较器 COMPO 的报警值，高 20 位	0x001C	R/W
SYSTIMER_TARGET0_LO_REG	待装载至比较器 COMPO 的报警值，低 32 位	0x0020	R/W
SYSTIMER_TARGET0_CONF_REG	配置比较器 COMPO 的报警模式	0x0034	R/W
SYSTIMER_COMPO_LOAD_REG	比较器 COMPO 的装载同步寄存器	0x0050	WT
<b>比较器 COMP1 的控制和配置寄存器</b>			
SYSTIMER_TARGET1_HI_REG	待装载至比较器 COMP1 的报警值，高 20 位	0x0024	R/W
SYSTIMER_TARGET1_LO_REG	待装载至比较器 COMP1 的报警值，低 32 位	0x0028	R/W
SYSTIMER_TARGET1_CONF_REG	配置比较器 COMP1 的报警模式	0x0038	R/W
SYSTIMER_COMP1_LOAD_REG	比较器 COMP1 的装载同步寄存器	0x0054	WT
<b>比较器 COMP2 的控制和配置寄存器</b>			
SYSTIMER_TARGET2_HI_REG	待装载至比较器 COMP2 的报警值，高 20 位	0x002C	R/W
SYSTIMER_TARGET2_LO_REG	待装载至比较器 COMP2 的报警值，低 32 位	0x0030	R/W
SYSTIMER_TARGET2_CONF_REG	配置比较器 COMP2 的报警模式	0x003C	R/W
SYSTIMER_COMP2_LOAD_REG	比较器 COMP2 的装载同步寄存器	0x0058	WT
<b>中断寄存器</b>			
SYSTIMER_INT_ENA_REG	系统定时器的中断使能寄存器	0x0064	R/W
SYSTIMER_INT_RAW_REG	系统定时器的原始中断寄存器	0x0068	R/WTC/SS
SYSTIMER_INT_CLR_REG	系统定时器的中断清除寄存器	0x006C	WT
SYSTIMER_INT_ST_REG	系统定时器的中断状态寄存器	0x0070	RO
<b>版本寄存器</b>			
SYSTIMER_DATE_REG	版本控制寄存器	0x00FC	R/W



Register 10.2. SYSTIMER\_UNITO\_OP\_REG (0x0004)

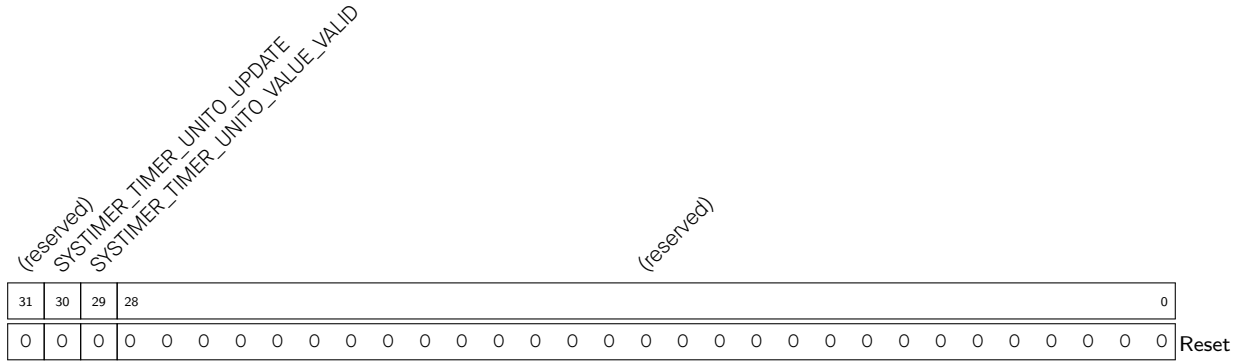

**SYSTIMER\_TIMER\_UNITO\_VALUE\_VALID** 计数器 UNITO 的值已同步读取至寄存器，且读值有效。(R/SS/WTC)

**SYSTIMER\_TIMER\_UNITO\_UPDATE** 读取计数器 UNITO 的值到寄存器 **SYSTIMER\_TIMER\_UNITO\_VALUE\_HI** 和 **SYSTIMER\_TIMER\_UNITO\_VALUE\_LO**。(WT)

Register 10.3. SYSTIMER\_UNITO\_LOAD\_HI\_REG (0x000C)

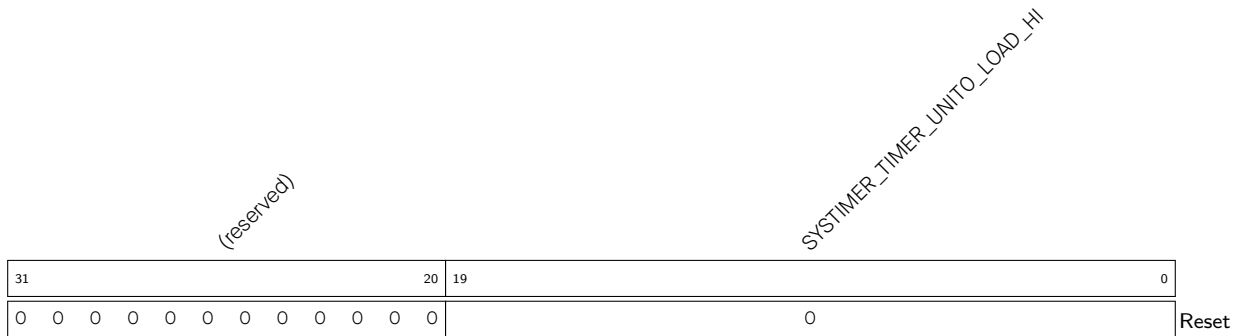

**SYSTIMER\_TIMER\_UNITO\_LOAD\_HI** 待装载至计数器 UNITO 的值，高 20 位。(R/W)

Register 10.4. SYSTIMER\_UNITO\_LOAD\_LO\_REG (0x0010)

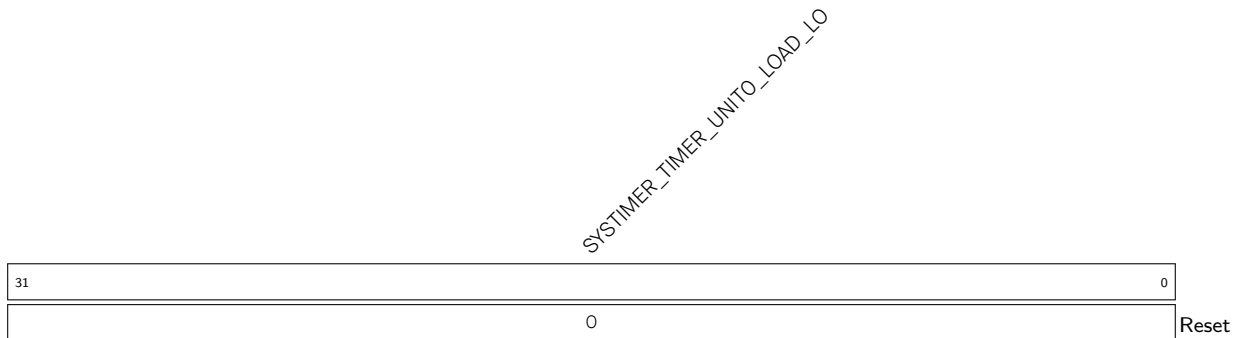

**SYSTIMER\_TIMER\_UNITO\_LOAD\_LO** 待装载至计数器 UNITO 的值，低 32 位。(R/W)

Register 10.5. SYSTIMER\_UNIT0\_VALUE\_HI\_REG (0x0040)

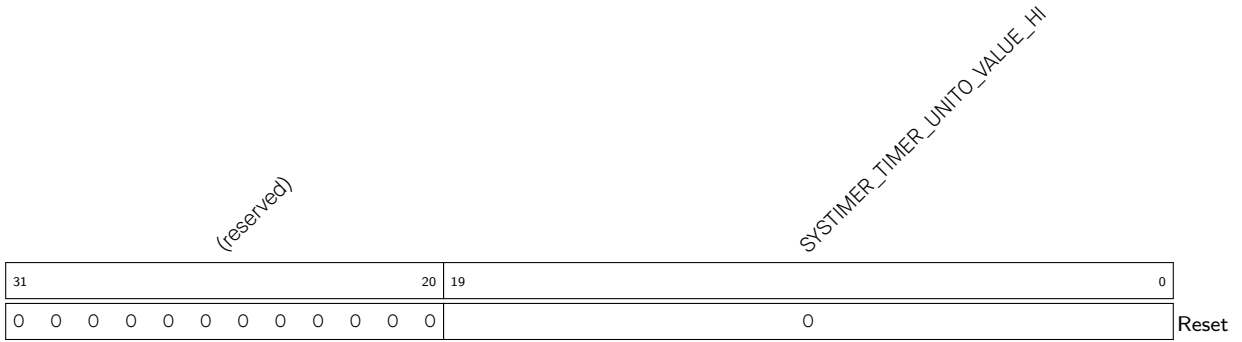

SYSTIMER\_TIMER\_UNIT0\_VALUE\_HI 计数器 UNIT0 的读数，高 20 位。(RO)

Register 10.6. SYSTIMER\_UNIT0\_VALUE\_LO\_REG (0x0044)

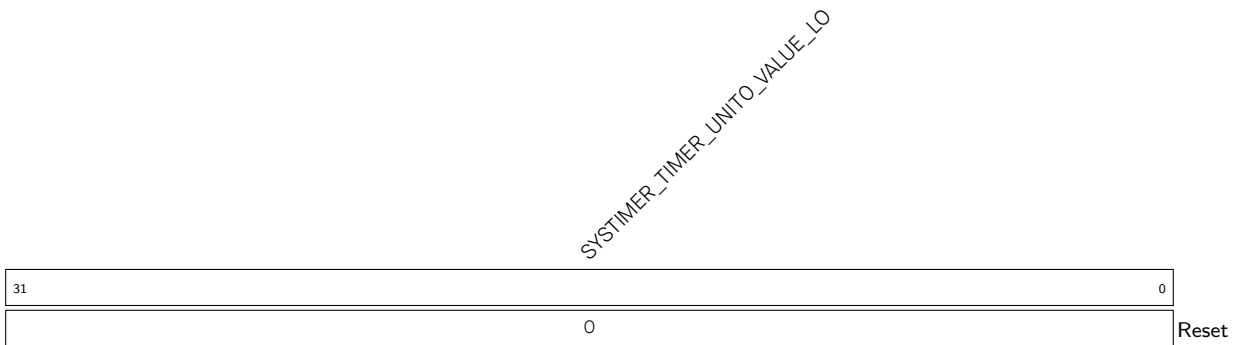

SYSTIMER\_TIMER\_UNIT0\_VALUE\_LO 计数器 UNIT0 的读数，低 32 位。(RO)

Register 10.7. SYSTIMER\_UNIT0\_LOAD\_REG (0x005C)

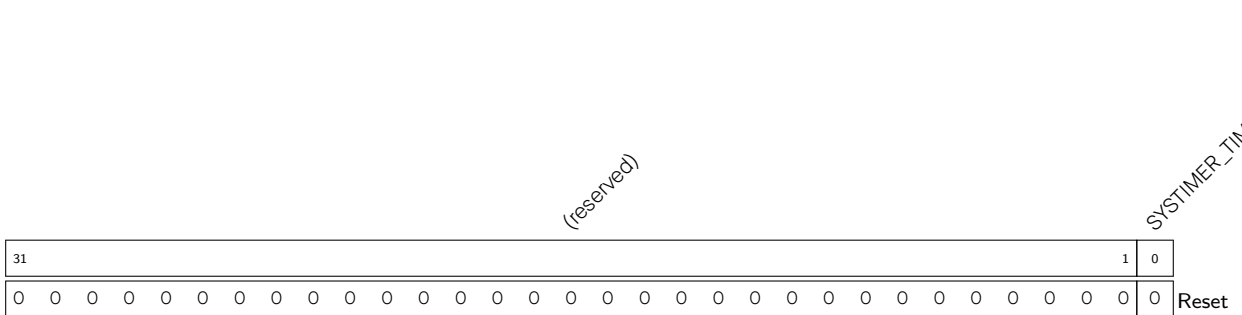

SYSTIMER\_TIMER\_UNIT0\_LOAD 计数器 UNIT0 的同步使能信号。置位此位，将重新装载寄存器 SYSTIMER\_TIMER\_UNIT0\_LOAD\_HI 和 SYSTIMER\_TIMER\_UNIT0\_LOAD\_LO 的值到计数器 UNIT0。(WT)

Register 10.8. SYSTIMER\_UNIT1\_OP\_REG (0x0008)

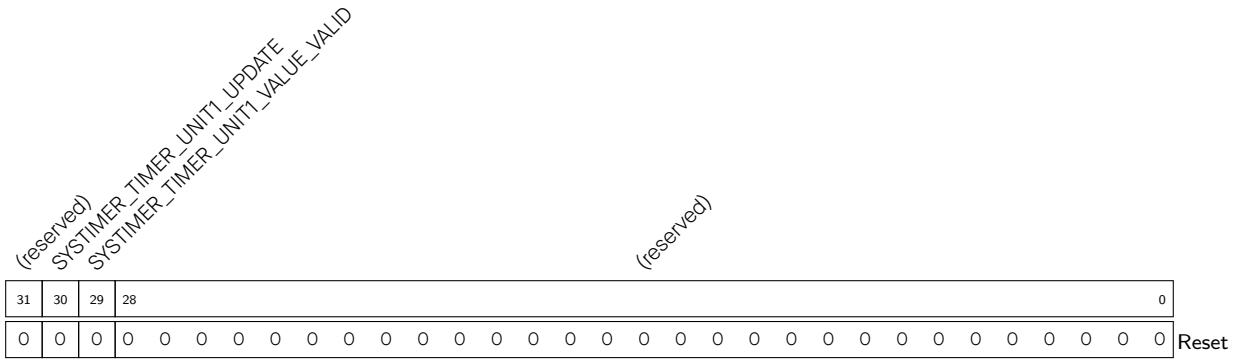

**SYSTIMER\_TIMER\_UNIT1\_VALUE\_VALID** 计数器 UNIT1 的值已同步读取至寄存器，且读值有效。(R/SS/WTC)

**SYSTIMER\_TIMER\_UNIT1\_UPDATE** 将计数器 UNIT1 的值读取到寄存器 `SYSTIMER_TIMER_UNIT1_VALUE_HI` 和 `SYSTIMER_TIMER_UNIT1_VALUE_LO`。(WT)

Register 10.9. SYSTIMER\_UNIT1\_LOAD\_HI\_REG (0x0014)

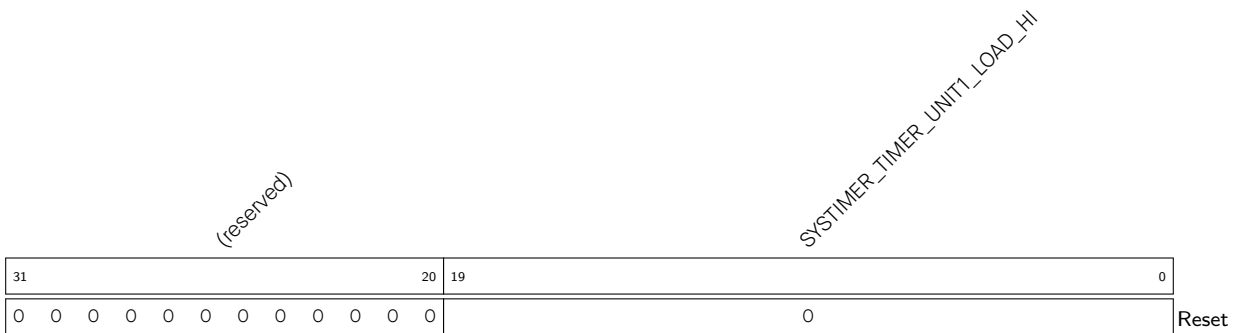

**SYSTIMER\_TIMER\_UNIT1\_LOAD\_HI** 待装载至计数器 UNIT1 的值，高 20 位。(R/W)

Register 10.10. SYSTIMER\_UNIT1\_LOAD\_LO\_REG (0x0018)

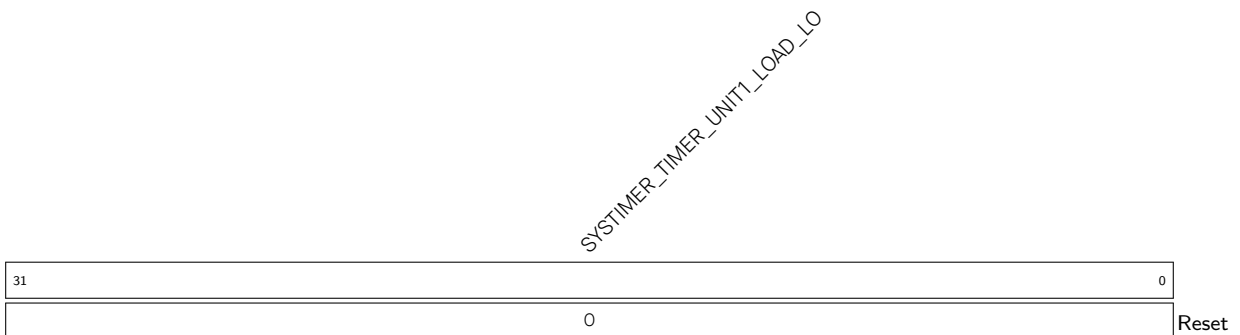

**SYSTIMER\_TIMER\_UNIT1\_LOAD\_LO** 待装载至计数器 UNIT1 的值，低 32 位。(R/W)



Register 10.11. SYSTIMER\_UNIT1\_VALUE\_HI\_REG (0x0048)

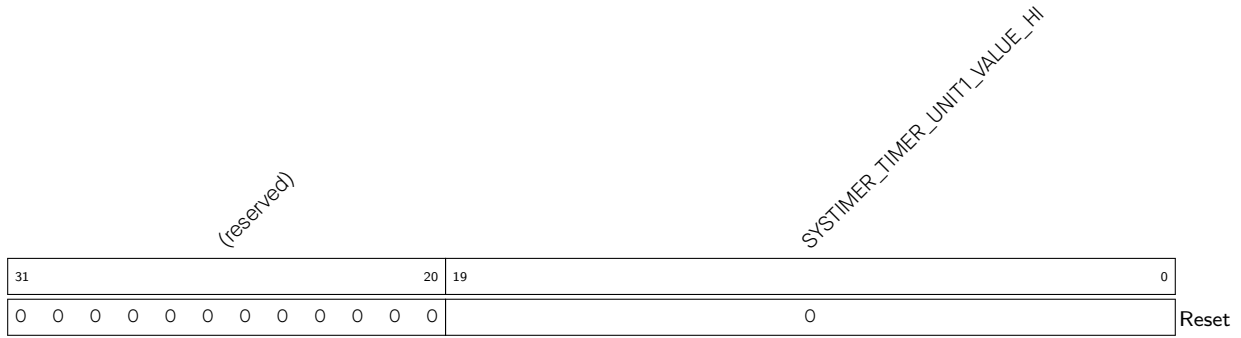

**SYSTIMER\_TIMER\_UNIT1\_VALUE\_HI** 计数器 UNIT1 的读数，高 20 位。(RO)

Register 10.12. SYSTIMER\_UNIT1\_VALUE\_LO\_REG (0x004C)

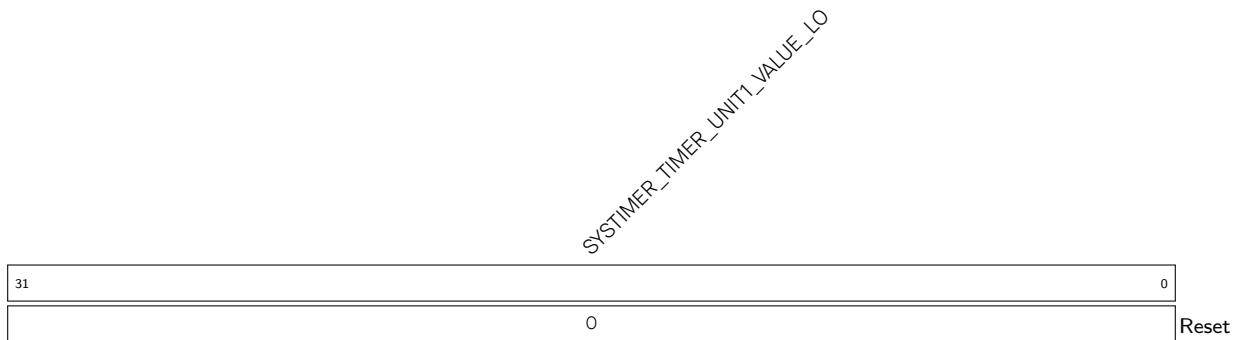

**SYSTIMER\_TIMER\_UNIT1\_VALUE\_LO** 计数器 UNIT1 的读数，低 32 位。(RO)

Register 10.13. SYSTIMER\_UNIT1\_LOAD\_REG (0x0060)

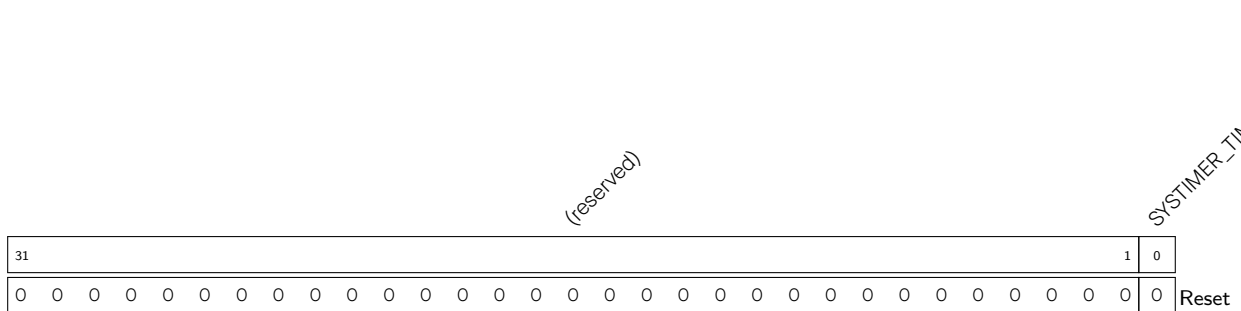

**SYSTIMER\_TIMER\_UNIT1\_LOAD** 计数器 UNIT1 的同步使能信号。置位此位，将重新装载寄存器 [SYSTIMER\\_TIMER\\_UNIT1\\_LOAD\\_HI](#) 和 [SYSTIMER\\_TIMER\\_UNIT1\\_LOAD\\_LO](#) 的值到计数器 UNIT1。  
(WT)

Register 10.14. SYSTIMER\_TARGETO\_HI\_REG (0x001C)

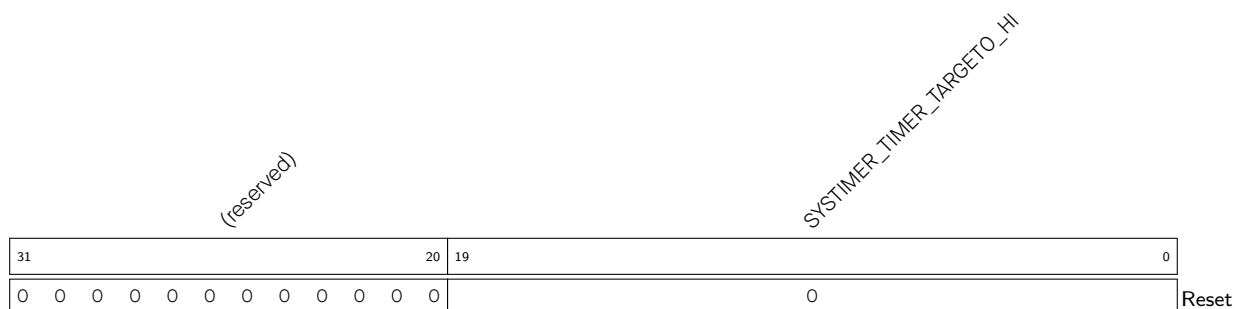

**SYSTIMER\_TIMER\_TARGETO\_HI** 待装载至 COMPO 的报警值，高 20 位。(R/W)

Register 10.15. SYSTIMER\_TARGETO\_LO\_REG (0x0020)

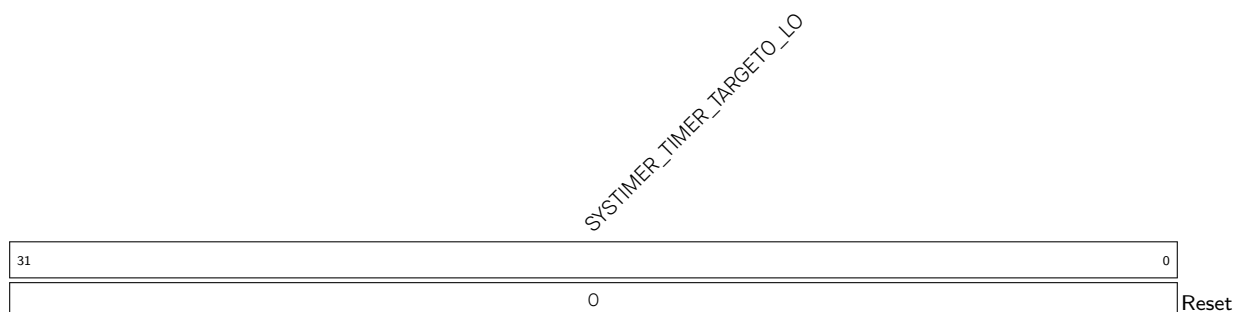

**SYSTIMER\_TIMER\_TARGETO\_LO** 待装载至 COMPO 的报警值，低 32 位。(R/W)

Register 10.16. SYSTIMER\_TARGETO\_CONF\_REG (0x0034)

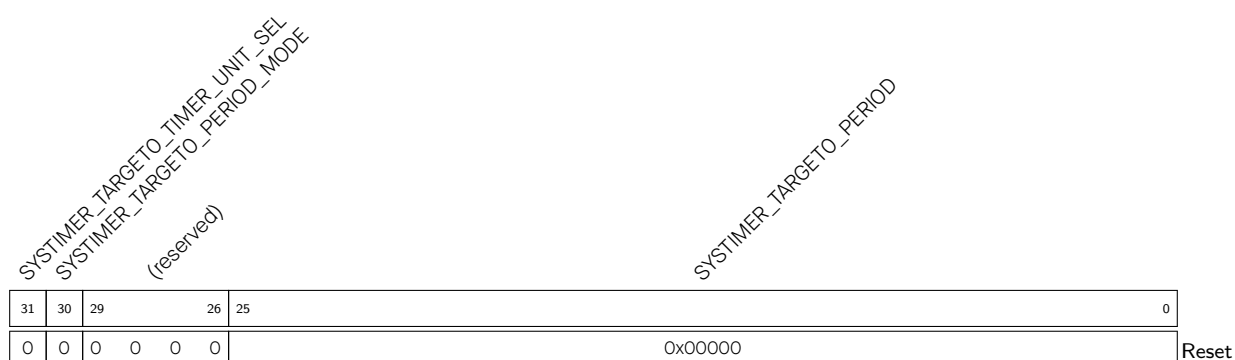

**SYSTIMER\_TARGETO\_PERIOD** 待装载至 COMPO 的报警周期。(R/W)

**SYSTIMER\_TARGETO\_PERIOD\_MODE** 设置 COMPO 为周期报警模式。(R/W)

**SYSTIMER\_TARGETO\_TIMER\_UNIT\_SEL** 选择要与 COMPO 比较的计数器。(R/W)

**Register 10.17. SYSTIMER\_COMPO\_LOAD\_REG (0x0050)**

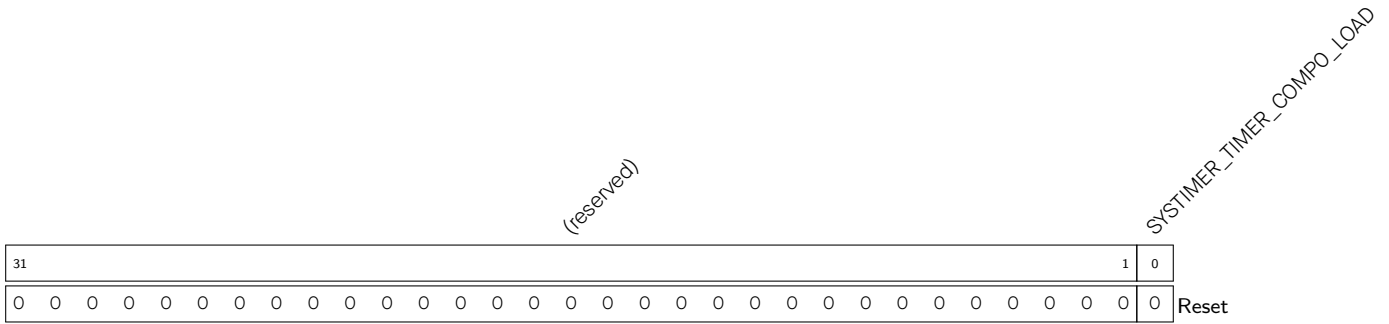

**SYSTIMER\_TIMER\_COMPO\_LOAD** 比较器 COMPO 的同步使能信号。置位此位，将重新装载报警值或报警周期到 COMPO。(WT)

**Register 10.18. SYSTIMER\_TARGET1\_HI\_REG (0x0024)**



**SYSTIMER\_TIMER\_TARGET1\_HI** 待装载至 COMP1 的报警值，高 20 位。(R/W)

**Register 10.19. SYSTIMER\_TARGET1\_LO\_REG (0x0028)**

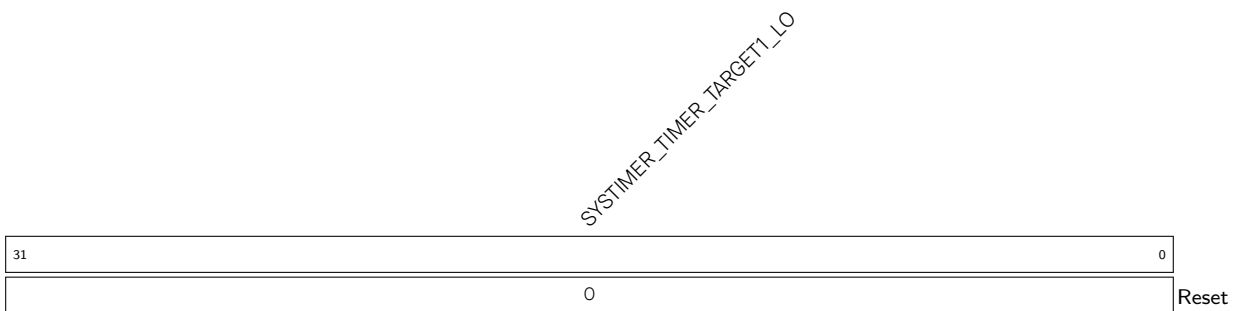

**SYSTIMER\_TIMER\_TARGET1\_LO** 待装载至 COMP1 的报警值，低 32 位。(R/W)

Register 10.20. SYSTIMER\_TARGET1\_CONF\_REG (0x0038)

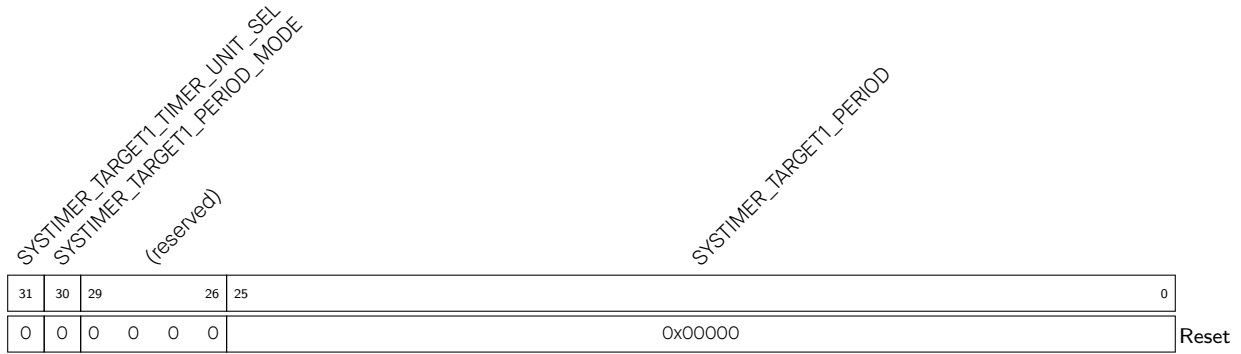

**SYSTIMER\_TARGET1\_PERIOD** 待装载至 COMP1 的报警周期。(R/W)

**SYSTIMER\_TARGET1\_PERIOD\_MODE** 设置 COMP1 为周期报警模式。(R/W)

**SYSTIMER\_TARGET1\_TIMER\_UNIT\_SEL** 选择要与 COMP1 比较的计数器。(R/W)

Register 10.21. SYSTIMER\_COMP1\_LOAD\_REG (0x0054)

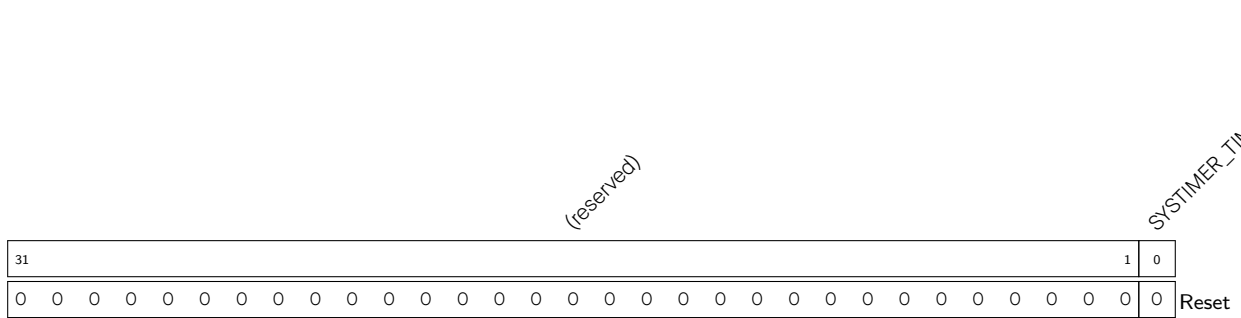

**SYSTIMER\_TIMER\_COMP1\_LOAD** 比较器 COMP1 的同步使能信号。置位此位，将重新装载报警值或报警周期到 COMP1。(WT)

Register 10.22. SYSTIMER\_TARGET2\_HI\_REG (0x002C)

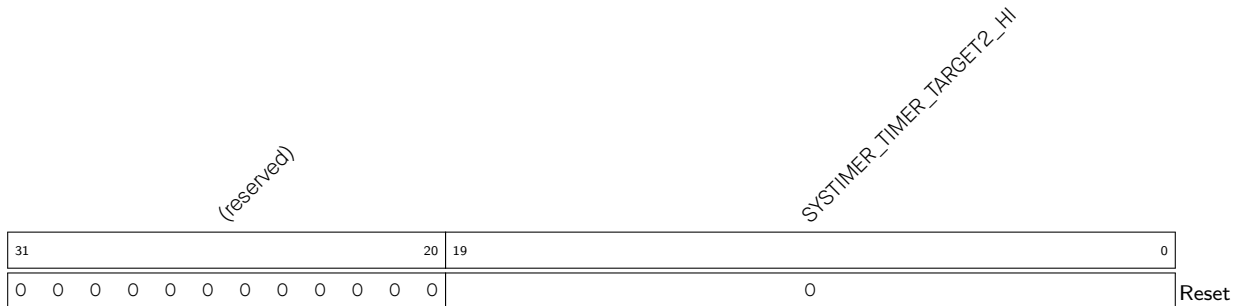

**SYSTIMER\_TIMER\_TARGET2\_HI** 待装载至比较器 COMP2 的报警值，高 20 位。(R/W)

Register 10.23. SYSTIMER\_TARGET2\_LO\_REG (0x0030)

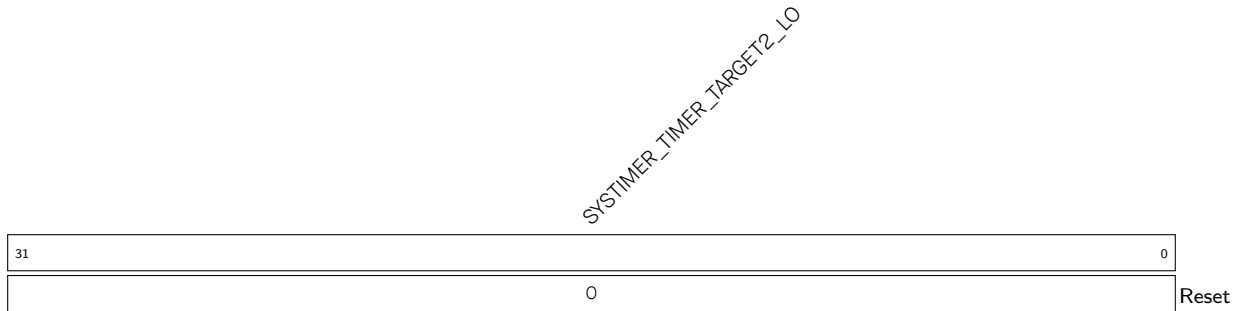

**SYSTIMER\_TIMER\_TARGET2\_LO** 待装载至比较器 COMP2 的报警值，低 32 位。(R/W)

Register 10.24. SYSTIMER\_TARGET2\_CONF\_REG (0x003C)

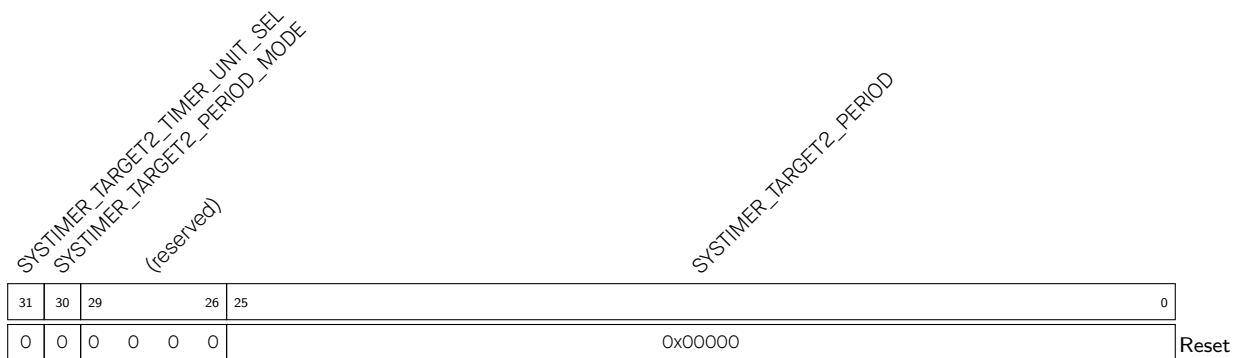

**SYSTIMER\_TARGET2\_PERIOD** 待装载至 COMP2 的报警周期。(R/W)

**SYSTIMER\_TARGET2\_PERIOD\_MODE** 设置 COMP2 为周期报警模式。(R/W)

**SYSTIMER\_TARGET2\_TIMER\_UNIT\_SEL** 选择要与 COMP2 比较的计数器。(R/W)

Register 10.25. SYSTIMER\_COMP2\_LOAD\_REG (0x0058)

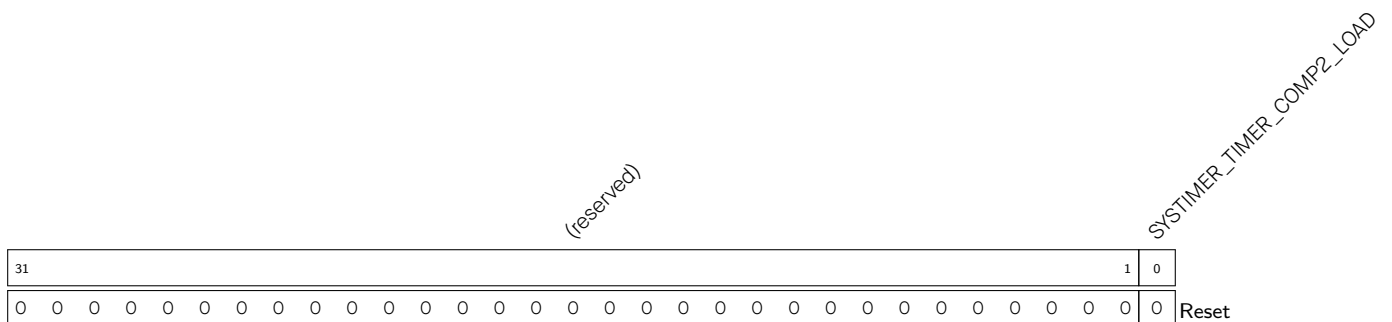

**SYSTIMER\_TIMER\_COMP2\_LOAD** 比较器 COMP2 的同步使能信号。置位此位，将重新装载报警值或报警周期至 COMP2。(WT)

Register 10.26. SYSTIMER\_INT\_ENA\_REG (0x0064)

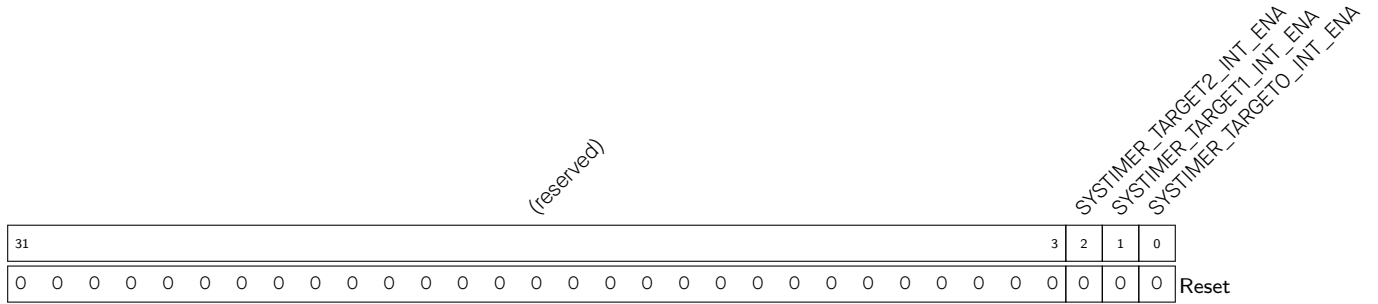

**SYSTIMER\_TARGET0\_INT\_ENA** SYSTIMER\_TARGET0\_INT 中断使能位。(R/W)

**SYSTIMER\_TARGET1\_INT\_ENA** SYSTIMER\_TARGET1\_INT 中断使能位。(R/W)

**SYSTIMER\_TARGET2\_INT\_ENA** SYSTIMER\_TARGET2\_INT 中断使能位。(R/W)

Register 10.27. SYSTIMER\_INT\_RAW\_REG (0x0068)

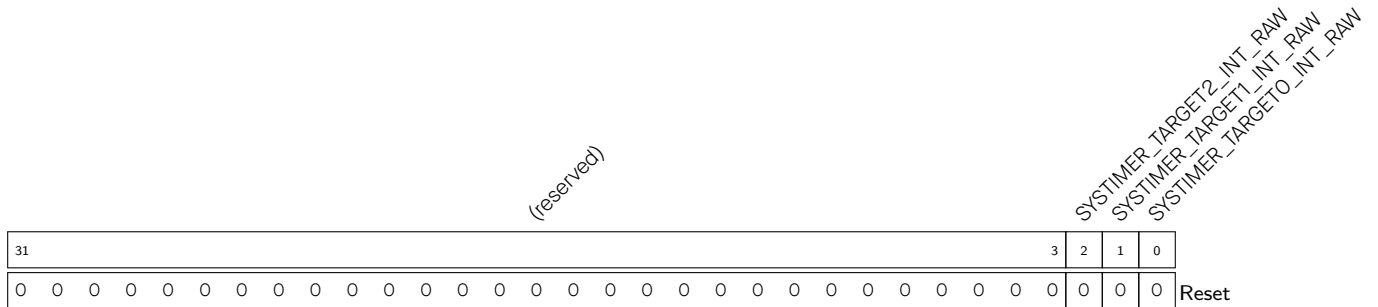

**SYSTIMER\_TARGET0\_INT\_RAW** SYSTIMER\_TARGET0\_INT 中断原始位。(R/WTC/SS)

**SYSTIMER\_TARGET1\_INT\_RAW** SYSTIMER\_TARGET1\_INT 中断原始位。(R/WTC/SS)

**SYSTIMER\_TARGET2\_INT\_RAW** SYSTIMER\_TARGET2\_INT 中断原始位。(R/WTC/SS)

Register 10.28. SYSTIMER\_INT\_CLR\_REG (0x006C)

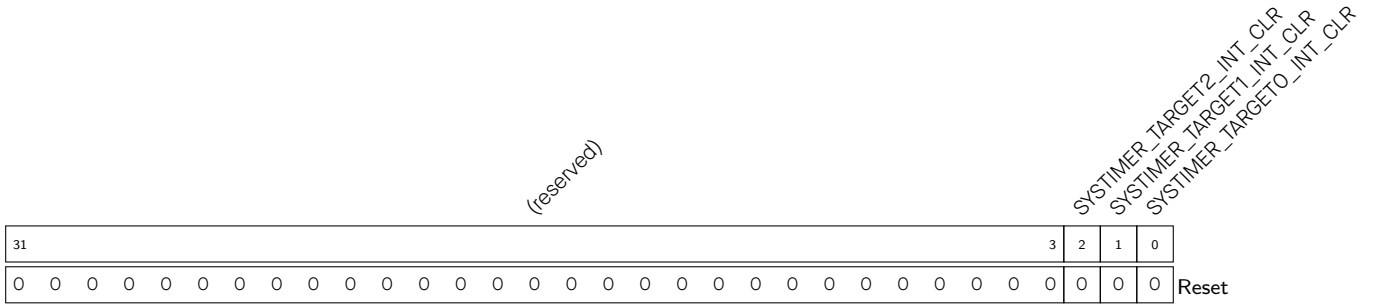

SYSTIMER\_TARGET0\_INT\_CLR SYSTIMER\_TARGET0\_INT 中断清除位。(WT)

SYSTIMER\_TARGET1\_INT\_CLR SYSTIMER\_TARGET1\_INT 中断清除位。(WT)

SYSTIMER\_TARGET2\_INT\_CLR SYSTIMER\_TARGET2\_INT 中断清除位。(WT)

Register 10.29. SYSTIMER\_INT\_ST\_REG (0x0070)

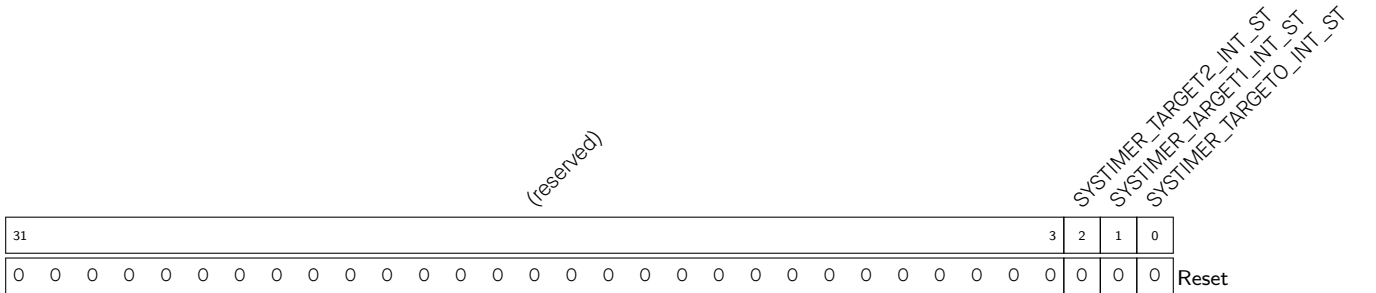

SYSTIMER\_TARGET0\_INT\_ST SYSTIMER\_TARGET0\_INT 中断状态位。(RO)

SYSTIMER\_TARGET1\_INT\_ST SYSTIMER\_TARGET1\_INT 中断状态位。(RO)

SYSTIMER\_TARGET2\_INT\_ST SYSTIMER\_TARGET2\_INT 中断状态位。(RO)

Register 10.30. SYSTIMER\_DATE\_REG (0x00FC)

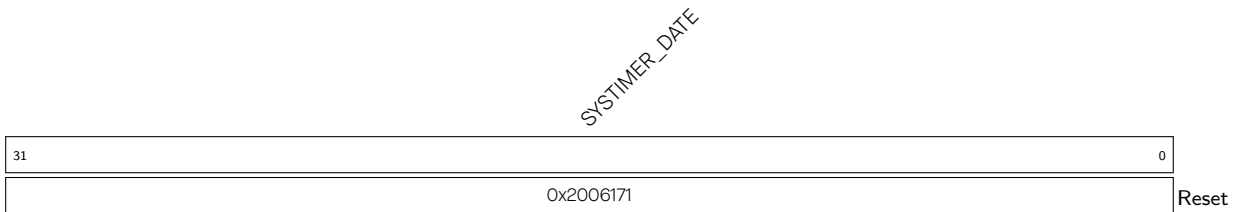

SYSTIMER\_DATE 版本控制寄存器。(R/W)

## 11 定时器组 (TIMG)

### 11.1 概述

通用定时器可用于准确设定时间间隔、在一定间隔后触发（周期或非周期的）中断或充当硬件时钟。如图 11-1 所示，ESP32-C3 包含两个定时器组，即定时器组 0 和定时器组 1。每个定时器组有一个通用定时器（下文用 T0 表示）和一个主系统看门狗定时器。所有通用定时器均基于 16 位预分频器和 54 位可自动重新加载的可逆计数器。



图 11-1. 定时器组

本章包含主系统看门狗定时器的寄存器描述，其功能描述请参阅章节 12 看门狗定时器 (WDT)。本章中“定时器”指代通用定时器。

定时器具有如下功能：

- 16 位时钟预分频器，分频系数为 2 到 65536
- 54 位时基计数器可配置成递增或递减
- 可读取时基计数器的实时值
- 暂停和恢复时基计数器
- 可配置的报警产生机制
- 计数器值重新加载（报警时自动重新加载或软件控制的即时重新加载）
- 电平触发中断

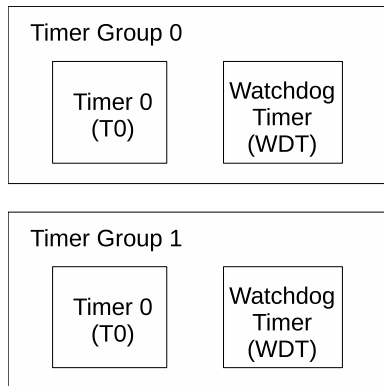

## 11.2 功能描述



图 11-2. 定时器组架构

图 11-2 为定时器组的 TO。TO 包含一个时钟选择器、一个 16 位整数预分频器、一个时基计数器和一个用于产生警报的比较器。

### 11.2.1 16 位预分频器与时钟选择器

每个定时器可通过配置寄存器 `TIMG_TOCONFIG_REG` 的 `TIMG_TO_USE_XTAL` 字段，选择 APB 时钟 (`APB_CLK`) 或外部时钟 (`XTAL_CLK`) 作为时钟源。要开启所选时钟，需置位 `TIMG_REGCLK_REG` 寄存器的 `TIMG_TIMER_CLK_IS_ACTIVE` 字段，要关闭时钟需清零该字段。所选时钟经 16 位预分频器分频，产生时基计数器使用的时基计数器时钟 (`TB_CLK`)。16 位预分频器的分频系数可通过 `TIMG_TO_DIVIDER` 字段配置，选取从 2 到 65536 之间的任意值。注意，将 `TIMG_TO_DIVIDER` 置 0 后，分频系数会变为 65536。`TIMG_TO_DIVIDER` 置 1 时，实际分频系数为 2，计数器的值为实际时间的一半。

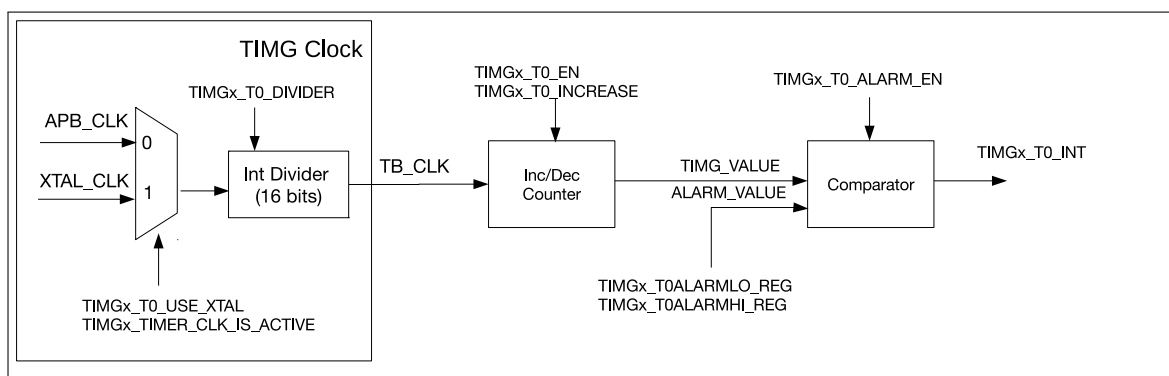
要更改 16 位预分频器，需先重新配置 `TIMG_TO_DIVIDER` 字段，再将 `TIMG_TO_DIVIDER_RST` 置 1，同时需要关闭定时器（即 `TIMG_TO_EN` 必须清零），否则会造成不可预知的结果。

### 11.2.2 54 位时基计数器

54 位时基计数器基于 `TB_CLK`，可通过 `TIMG_TO_INCREASE` 字段配置为递增或递减。时基计数器可通过置位或清零 `TIMG_TO_EN` 字段使能或关闭。使能时，时基计数器的值会在每个 `TB_CLK` 周期递增或递减。关闭时，时基计数器暂停计数。注意，`TIMG_TO_EN` 置位后，`TIMG_TO_INCREASE` 字段还可以更改，时基计数器可立即改变计数方向。

时基计数器 54 位定时器的当前值必须被锁入两个寄存器，才能被 CPU 读取（因为 CPU 为 32 位）。向 `TIMG_TOUPDATE_REG` 写入任意值时，54 位定时器的值开始被锁入寄存器 `TIMG_TOLO_REG` 和 `TIMG_TOHI_REG`，两个寄存器分别锁存低 32 位和高 22 位。当 `TIMG_TOUPDATE_REG` 被硬件清零，表明锁存操作已经完成，可以从这两个寄存器中读取当前计数值。在 `TIMG_TOUPDATE_REG` 被写入新值之前，保持寄存器 `TIMG_TOLO_REG` 和 `TIMG_TOHI_REG` 的值不变，以供 32 位的 CPU 读值。

### 11.2.3 报警产生

定时器可配置为在当前值与报警值相同时触发报警。报警会产生中断，（可选择）让定时器的当前值自动重新加载（详见第 11.2.4 节）。

54 位报警值可在 `TIMG_TOALARMLO_REG` 和 `TIMG_TOALARMHI_REG` 配置，两者分别代表报警值的低 32 位和高 22 位。但是，只有置位 `TIMG_TO_ALARM_EN` 字段使能报警功能后，配置的报警值才会生效。为解决报警使能“过晚”（即报警使能时，定时器的值已过报警值），可逆计数器向上计数时，若定时器的当前值高于报警值

(在一定范围内), 或可逆计数器向下计数时, 定时器的当前值低于报警值 (在一定范围内), 硬件都会立即触发报警。表 11-1 和表 11-2 说明了定时器当前值、报警值与报警触发的关系。假设定时器当前值和报警值如下:

- $TIMG\_VALUE = \{TIMG\_TOHI\_REG, TIMG\_TOLO\_REG\}$
- $ALARM\_VALUE = \{TIMG\_TOALARMHI\_REG, TIMG\_TOALARMLO\_REG\}$

表 11-1. 可逆计数器向上计数时的报警触发场景

场景	范围	报警
1	$ALARM\_VALUE - TIMG\_VALUE > 2^{53}$	触发
2	$0 < ALARM\_VALUE - TIMG\_VALUE \leq 2^{53}$	可逆计数器向上计数, $TIMG\_VALUE$ 达到 $ALARM\_VALUE$ 时报警
3	$0 \leq TIMG\_VALUE - ALARM\_VALUE < 2^{53}$	触发
4	$TIMG\_VALUE - ALARM\_VALUE \geq 2^{53}$	可逆计数器向上计数达到最大值时, 重新开始从 0 向上计数, $TIMG\_VALUE$ 达到 $ALARM\_VALUE$ 时触发报警

表 11-2. 可逆计数器向下计数时的报警触发场景

场景	范围	报警
5	$TIMG\_VALUE - ALARM\_VALUE > 2^{53}$	触发
6	$0 < TIMG\_VALUE - ALARM\_VALUE \leq 2^{53}$	可逆计数器向下计数, $TIMG\_VALUE$ 达到 $ALARM\_VALUE$ 时报警
7	$0 \leq ALARM\_VALUE - TIMG\_VALUE < 2^{53}$	触发
8	$ALARM\_VALUE - TIMG\_VALUE \geq 2^{53}$	可逆计数器向下计数达到最小值时, 重新开始从最大值向下计数, $TIMG\_VALUE$ 达到 $ALARM\_VALUE$ 时触发报警

报警时,  $TIMG\_TO\_ALARM\_EN$  字段自动清零, 在下次置位  $TIMG\_TO\_ALARM\_EN$  前不会再次报警。

#### 11.2.4 定时器重新加载

定时器重新加载指将定时器的低 32 位和高 22 位分别更新为寄存器  $TIMG\_TO\_LOAD\_LO$  和  $TIMG\_TO\_LOAD\_HI$  存储的重新加载值。但是, 把重新加载值写入  $TIMG\_TO\_LOAD\_LO$  和  $TIMG\_TO\_LOAD\_HI$  寄存器不会改变定时器的当前值。写入的重新加载值会被定时器忽视, 直到重新加载事件被触发。重新加载事件可由软件即时重新加载或报警时自动重新加载触发。

CPU 在寄存器  $TIMG\_TOLOAD\_REG$  写任意值会触发软件即时重新加载, 定时器的当前值会立即改变。如置位  $TIMG\_TO\_EN$ , 定时器会继续从新数值开始递增或递减计数。如清零  $TIMG\_TO\_EN$ , 定时器将保持当前值, 直至计数重新使能。

报警时自动重新加载功能可让定时器在报警时重新加载, 从重新加载值开始继续递增或递减计数。该功能通常用于周期性报警时重置定时器的值。要使能报警时自动重新加载, 需将  $TIMG\_TO\_AUTORELOAD$  字段置 1。如未使能该功能, 报警后定时器的值会在过报警值后继续递增或递减。

#### 11.2.5 RTC 慢速时钟 (RTC\_SLOW\_CLK) 频率计算

定时器组可以通过使用  $XTAL\_CLK$  计算低功耗时钟的三个慢速时钟源  $RC\_SLOW\_CLK$ 、 $RC\_FAST\_DIV\_CLK$  和  $XTAL32K\_CLK$  的实际频率。计算方式如下:

1. 通过周期性或单次计算的方式启动频率计算模块；
2. 在接收到计算开始的信号后，两个分别工作在 XTAL\_CLK 以及 RTC\_SLOW\_CLK 的计数器同时开始计数，当 RTC\_SLOW\_CLK 的计数器达到设定的计算周期 CO 时，同时停止两个计数器；
3. 通过 XTAL\_CLK 的计数器值 C1 即可计算 RTC\_SLOW\_CLK 的时钟频率： $f_{rtc} = \frac{CO \times f_{XTAL\_CLK}}{C1}$

## 11.2.6 中断

每个定时器都有一根连接至 CPU 的中断线。因此，每个定时器组有两根中断线。定时器每次产生的电平中断必须由 CPU 清除。

电平中断在报警后（或看门狗定时器阶段超时）触发。报警（或阶段超时）后，电平中断会一直被拉高，直至手动清除中断。要启用定时器的中断，TIMG\_TO\_INT\_ENA 需置 1。

每个定时器组的中断受一组寄存器控制。每个定时器在下列寄存器中都有对应的位：

- TIMG\_TO\_INT\_RAW：报警时置 1。该位在写值到对应的 TIMG\_TO\_INT\_CLR 位后才会被清零。
- TIMG\_WDT\_INT\_RAW：阶段超时时置 1。该位在写值到对应的 TIMG\_WDT\_INT\_CLR 位后才会被清零。
- TIMG\_TO\_INT\_ST：反映每个定时器中断的状态，通过用 TIMG\_TO\_INT\_ENA 屏蔽 TIMG\_TO\_INT\_RAW 位来生成。
- TIMG\_WDT\_INT\_ST：反映每个看门狗定时器中断的状态，通过用 TIMG\_WDT\_INT\_ENA 屏蔽 TIMG\_WDT\_INT\_RAW 位来生成。
- TIMG\_TO\_INT\_ENA：用于使能或屏蔽组内定时器的中断状态位。
- TIMG\_WDT\_INT\_ENA：用于使能或屏蔽组内看门狗定时器的中断状态位。
- TIMG\_TO\_INT\_CLR：置 1 此位清除定时器中断，定时器在 TIMG\_TO\_INT\_RAW 和 TIMG\_TO\_INT\_ST 的对应位会清零。注意，下一个中断产生前，必须清除定时器中断。
- TIMG\_WDT\_INT\_CLR：置 1 此位清除定时器中断，看门狗定时器在 TIMG\_WDT\_INT\_RAW 和 TIMG\_WDT\_INT\_ST 的对应位会清零。注意，下一个中断产生前，必须清除看门狗定时器中断。

## 11.3 配置与使用

### 11.3.1 定时器用作简单时钟

1. 配置时基计数器。
  - 置位或清除 TIMG\_TO\_USE\_XTAL 字段选择时钟源。
  - 置位 TIMG\_TO\_DIVIDER 配置 16 位预分频器。
  - 置位或清除 TIMG\_TO\_INCREASE 配置定时器方向。
  - 在 TIMG\_TO\_LOAD\_LO 和 TIMG\_TO\_LOAD\_HI 上写初始值设置定时器的初始值，然后在 TIMG\_TOLOAD\_REG 上写任意值将初始值重新加载进定时器。
2. 置位 TIMG\_TO\_EN 开启定时器。
3. 获得定时器的当前值。
  - 在 TIMG\_TOUPDATE\_REG 上写任意值锁存定时器的当前值。
  - 等待硬件将 TIMG\_TOUPDATE\_REG 清 0。

- 从 `TIMG_TOLO_REG` 和 `TIMG_TOHI_REG` 读取锁存的定时器值。

### 11.3.2 定时器用于单次报警

1. 按照第 11.3.1 节的第 1 步配置时基计数器。
2. 配置报警。
  - 置位 `TIMG_TOALARMLO_REG` 和 `TIMG_TOALARMHI_REG` 配置报警值。
  - 置位 `TIMG_TO_INT_ENA` 使能中断。
3. 清零 `TIMG_TO_AUTORELOAD` 关闭自动重新加载。
4. 置位 `TIMG_TO_ALARM_EN` 开启报警。
5. 处理报警中断。
  - 置位定时器在 `TIMG_TO_INT_CLR` 的对应位清除中断。
  - 清零 `TIMG_TO_EN` 关闭定时器。

### 11.3.3 定时器用于周期性报警

1. 按照第 11.3.1 节的第 1 步配置时基计数器。
2. 按照第 11.3.2 节的第 2 步配置报警。
3. 置位 `TIMG_TO_AUTORELOAD` 使能自动重新加载,将重新加载值写入 `TIMG_TO_LOAD_LO` 和 `TIMG_TO_LOAD_HI`。
4. 置位 `TIMG_TO_ALARM_EN` 开启报警。
5. 处理报警中断 (每次报警时重复)。
  - 置位定时器在 `TIMG_TO_INT_CLR` 的对应位清除中断。
  - 如下一次报警需要新的报警值和重新加载值 (即每次都有不同的报警间隔), 则应根据需要重新配置 `TIMG_TOALARMLO_REG`、`TIMG_TOALARMHI_REG`、`TIMG_TO_LOAD_LO` 和 `TIMG_TO_LOAD_HI`。否则, 上述寄存器应保持不变。
  - 置位 `TIMG_TO_ALARM_EN` 重新使能报警。
6. (最后一次报警时) 关闭定时器。
  - 置位定时器在 `TIMG_TO_INT_CLR` 的对应位清除中断。
  - 清零 `TIMG_TO_EN` 关闭定时器。

### 11.3.4 RTC\_SLOW\_CLK 频率计算

1. 单次计算
  - 设置 `TIMG_RTC_CALI_CLK_SEL` 选择需要计算频率的时钟 (`RTC_SLOW_CLK` 的时钟源), 设置 `TIMG_RTC_CALI_MA` 配置频率计算时间。
  - 清空 `TIMG_RTC_CALI_START_CYCLING` 选择单次校准模式, 然后配置 `TIMG_RTC_CALI_START` 开启两个计数器。
  - 等待 `TIMG_RTC_CALI_RDY` 的值变为 1, 读取 `TIMG_RTC_CALI_VALUE` 获取 `XTAL_CLK` 计数器值, 计算 `RTC_SLOW_CLK` 频率。

## 2. 周期性计算

- 设置 `TIMG_RTC_CALI_CLK_SEL` 选择需要计算频率的时钟 (`RTC_SLOW_CLK` 的时钟源), 设置 `TIMG_RTC_CALI_MA` 配置频率计算时间。
- 使能 `TIMG_RTC_CALI_START_CYCLING`, 硬件将不间断进行频率计算过程。
- 只要 `TIMG_RTC_CALI_CYCLING_DATA_VLD` 为 1, 即表示 `TIMG_RTC_CALI_VALUE` 有效。

## 3. 超时

如果 `RTC_SLOW_CLK` 的计数器没有在 `TIMG_RTC_CALI_TIMEOUT_RST_CNT` 的 `XTAL_CLK` 计数器内完成计数, 将置位 `TIMG_RTC_CALI_TIMEOUT` 标记计算超时。

## 11.4 寄存器列表

本小节的所有地址均为相对于 **定时器组** 基地址的地址偏移量（相对地址），具体基地址请见章节 3 **系统和存储器** 中的表 3-3。

请查看章节 **寄存器的访问类型**，了解“访问”列缩写的含义。

名称	描述	地址	访问
<b>定时器 0 控制和配置寄存器</b>			
TIMG_TOCONFIG_REG	定时器 0 配置寄存器	0x0000	varies
TIMG_TOLO_REG	定时器 0 的当前值，低 32 位	0x0004	RO
TIMG_TOHI_REG	定时器 0 的当前值，高 22 位	0x0008	RO
TIMG_TOUPDATE_REG	写值将当前定时器的值复制到 TIMG_TOLO_REG 或 TIMG_TOHI_REG	0x000C	R/ W/ SC
TIMG_TOALARMLO_REG	定时器 0 的报警值，低 32 位	0x0010	R/W
TIMG_TOALARMHI_REG	定时器 0 的报警值，高位	0x0014	R/W
TIMG_TOLOADLO_REG	定时器 0 的重新加载值，低 32 位	0x0018	R/W
TIMG_TOLOADHI_REG	定时器 0 的重新加载值，高 22 位	0x001C	R/W
TIMG_TOLOAD_REG	写值从 TIMG_TOLOADLO_REG 或 TIMG_TOLOADHI_REG 上加载定时器	0x0020	WT
<b>看门狗定时器控制和配置寄存器</b>			
TIMG_WDTCONFIG0_REG	看门狗定时器配置寄存器	0x0048	varies
TIMG_WDTCONFIG1_REG	看门狗定时器预分频器寄存器	0x004C	varies
TIMG_WDTCONFIG2_REG	看门狗定时器阶段 0 超时值	0x0050	R/W
TIMG_WDTCONFIG3_REG	看门狗定时器阶段 1 超时值	0x0054	R/W
TIMG_WDTCONFIG4_REG	看门狗定时器阶段 2 超时值	0x0058	R/W
TIMG_WDTCONFIG5_REG	看门狗定时器阶段 3 超时值	0x005C	R/W
TIMG_WDTFEED_REG	写值喂看门狗定时器	0x0060	WT
TIMG_WDTWPROTECT_REG	看门狗写保护寄存器	0x0064	R/W
<b>RTC 频率计算控制和配置寄存器</b>			
TIMG_RTCCALICFG_REG	RTC 频率计算配置寄存器 0	0x0068	varies
TIMG_RTCCALICFG1_REG	RTC 频率计算配置寄存器 1	0x006C	RO
TIMG_RTCCALICFG2_REG	RTC 频率计算配置寄存器 2	0x0080	varies
<b>中断寄存器</b>			
TIMG_INT_ENA_TIMERS_REG	中断使能位	0x0070	R/W
TIMG_INT_RAW_TIMERS_REG	原始中断状态	0x0074	R/ SS/ WTC
TIMG_INT_ST_TIMERS_REG	屏蔽中断状态	0x0078	RO
TIMG_INT_CLR_TIMERS_REG	中断清除位	0x007C	WT
<b>版本寄存器</b>			
TIMG_NTIMERS_DATE_REG	版本控制寄存器	0x00F8	R/W
<b>时钟配置寄存器</b>			
TIMG_REGCLK_REG	定时器组时钟门控寄存器	0x00FC	R/W



Register 11.4. TIMG\_TOUPDATE\_REG (0x000C)

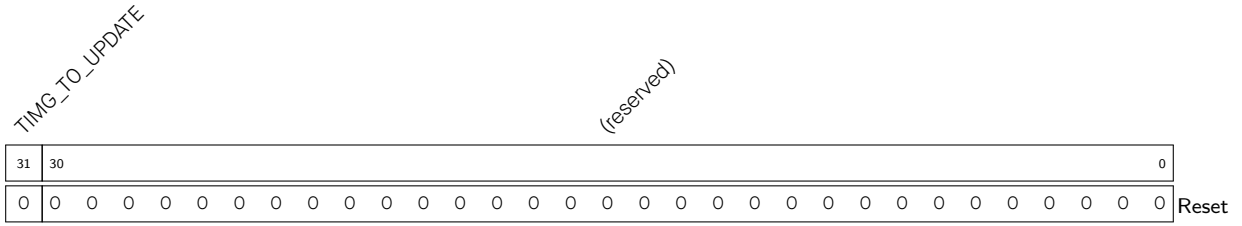

TIMG\_TO\_UPDATE 在 TIMG\_TOUPDATE\_REG 上写 0 或 1，计数器的值被锁住。(R/W/SC)

Register 11.5. TIMG\_TOALARMLO\_REG (0x0010)

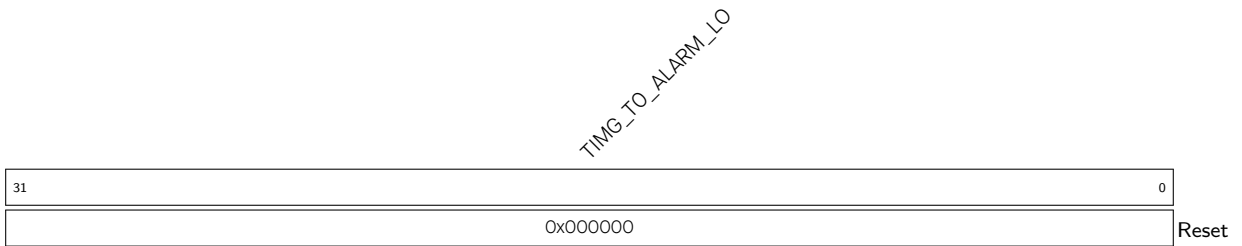

TIMG\_TO\_ALARM\_LO 定时器 0 时基计数器触发警报值的低 32 位。(R/W)

Register 11.6. TIMG\_TOALARMHI\_REG (0x0014)

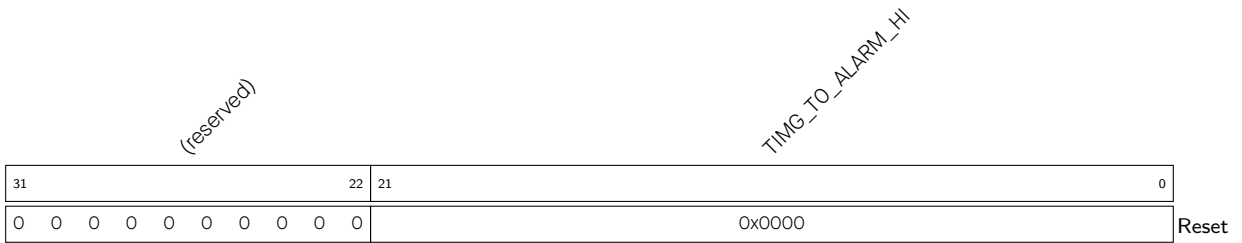

TIMG\_TO\_ALARM\_HI 定时器 0 时基计数器触发警报值的高 22 位。(R/W)

Register 11.7. TIMG\_TOLOADLO\_REG (0x0018)

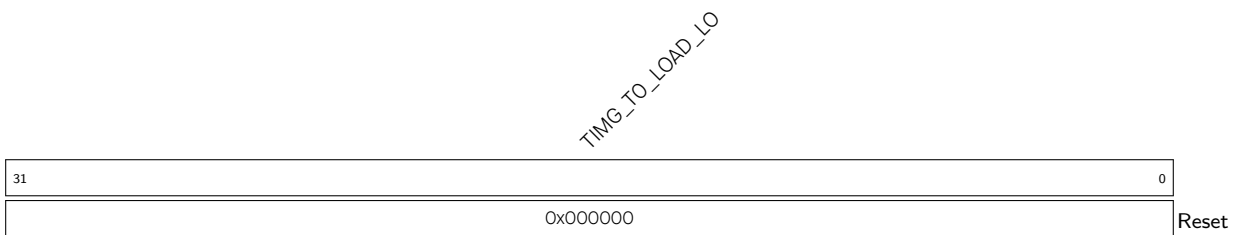

TIMG\_TO\_LOAD\_LO 定时器 0 时基计数器重新加载的低 32 位值。(R/W)



## Register 11.8. TIMG\_TOLOADHI\_REG (0x001C)

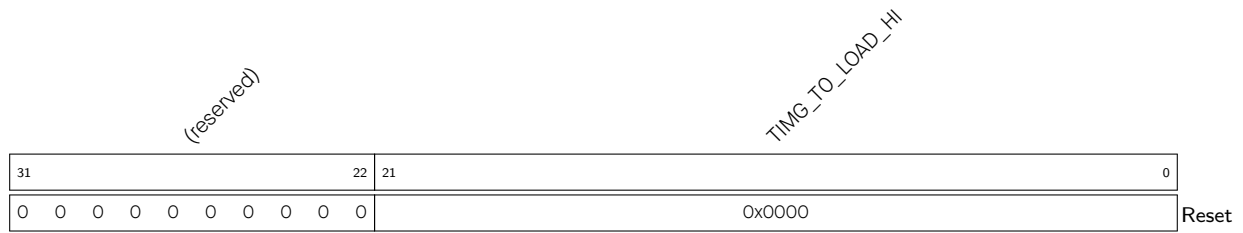

**TIMG\_TO\_LOAD\_HI** 定时器 0 时基计数器重新加载的高 22 位值。(R/W)

## Register 11.9. TIMG\_TOLOAD\_REG (0x0020)

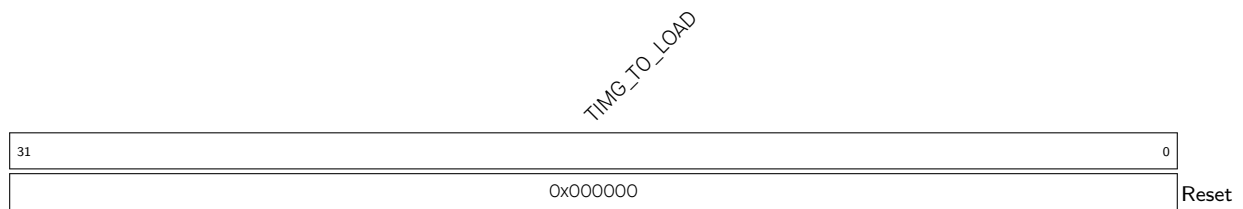

**TIMG\_TO\_LOAD** 写任意值触发定时器 0 时基计数器重新加载。(WT)

Register 11.10. TIMG\_WDTCONFIG0\_REG (0x0048)

TIMG_WDT_EN		TIMG_WDT_STG0		TIMG_WDT_STG1		TIMG_WDT_STG2		TIMG_WDT_STG3		TIMG_WDT_CONF_UPDATE_EN		TIMG_WDT_USE_XTAL		TIMG_WDT_CPU_RESET_LENGTH		TIMG_WDT_SYS_RESET_LENGTH		TIMG_WDT_FLASHBOOT_MOD_EN		TIMG_WDT_PROCPU_RESET_EN		TIMG_WDT_APPCPU_RESET_EN		(reserved)				
31	30	29	28	27	26	25	24	23	22	21	20	18	17	15	14	13	12	11							0			
0	0	0	0	0	0	0	0	0	0	0	0x1		0x1		1	0	0	0	0	0	0	0	0	0	0	0	0	Reset

- TIMG\_WDT\_APPCPU\_RESET\_EN WDT 复位 CPU 使能。(R/W)
- TIMG\_WDT\_PROCPU\_RESET\_EN WDT 复位 CPU 使能。(R/W)
- TIMG\_WDT\_FLASHBOOT\_MOD\_EN 置 1 后, flash 启动保护使能。(R/W)
- TIMG\_WDT\_SYS\_RESET\_LENGTH 系统复位信号长度选择。0: 100 ns; 1: 200 ns; 2: 300 ns; 3: 400 ns; 4: 500 ns; 5: 800 ns; 6: 1.6 μs; 7: 3.2 μs。(R/W)
- TIMG\_WDT\_CPU\_RESET\_LENGTH CPU 复位信号长度选择。0: 100 ns; 1: 200 ns; 2: 300 ns; 3: 400 ns; 4: 500 ns; 5: 800 ns; 6: 1.6 μs; 7: 3.2 μs。(R/W)
- TIMG\_WDT\_USE\_XTAL 选择看门狗定时器的时钟。0: APB\_CLK; 1: XTAL\_CLK。(R/W)
- TIMG\_WDT\_CONF\_UPDATE\_EN 更新看门狗定时器配置寄存器。(WT)
- TIMG\_WDT\_STG3 阶段 3 配置。0: 关闭; 1: 中断; 2: 复位 CPU; 3: 复位系统。(R/W)
- TIMG\_WDT\_STG2 阶段 2 配置。0: 关闭; 1: 中断; 2: 复位 CPU; 3: 复位系统。(R/W)
- TIMG\_WDT\_STG1 阶段 1 配置。0: 关闭; 1: 中断; 2: 复位 CPU; 3: 复位系统。(R/W)
- TIMG\_WDT\_STG0 阶段 0 配置。0: 关闭; 1: 中断; 2: 复位 CPU; 3: 复位系统。(R/W)
- TIMG\_WDT\_EN 置 1 后, MWDT 使能。(R/W)

Register 11.11. TIMG\_WDTCONFIG1\_REG (0x004C)

TIMG_WDT_CLK_PRESCALE																(reserved)																TIMG_WDT_DIVCNT_RST																		
																31																16	15																1	0
																0x01																0 0																0	0	Reset

- TIMG\_WDT\_DIVCNT\_RST 置 1 后, 复位看门狗定时器时钟分频器的计数器。(WT)
- TIMG\_WDT\_CLK\_PRESCALE MWDT 时钟预分频器值。MWDT 时钟周期 = MWDT 时钟源周期 \* TIMG\_WDT\_CLK\_PRESCALE。(R/W)

## Register 11.12. TIMG\_WDTCONFIG2\_REG (0x0050)

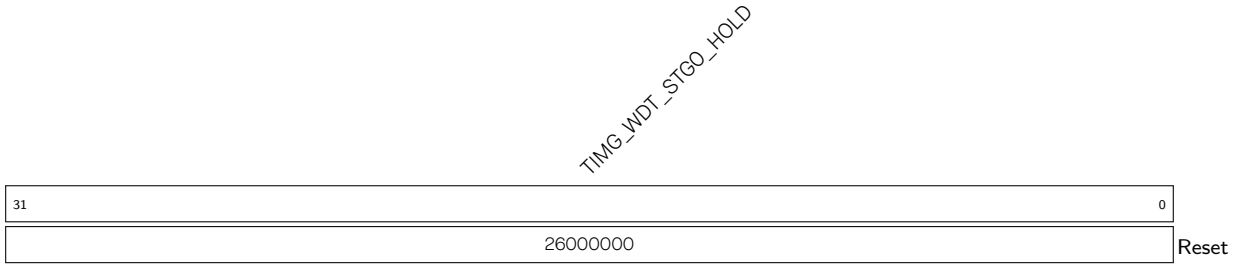

**TIMG\_WDT\_STGO\_HOLD** 阶段 0 超时时间，单位是 MWDT 时钟周期。(R/W)

## Register 11.13. TIMG\_WDTCONFIG3\_REG (0x0054)

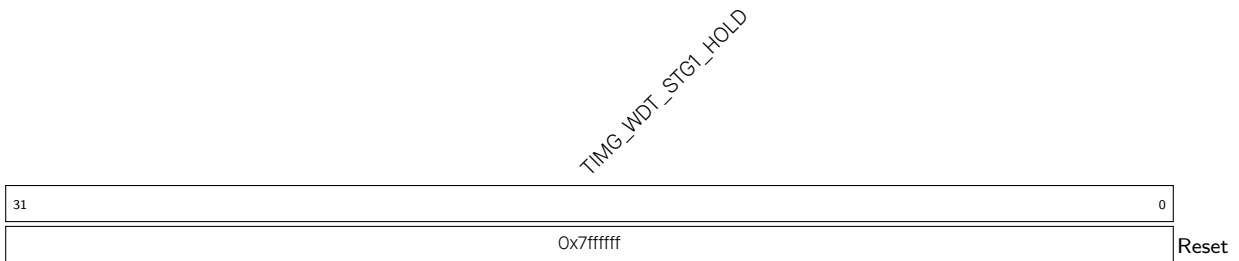

**TIMG\_WDT\_STG1\_HOLD** 阶段 1 超时时间，单位是 MWDT 时钟周期。(R/W)

## Register 11.14. TIMG\_WDTCONFIG4\_REG (0x0058)

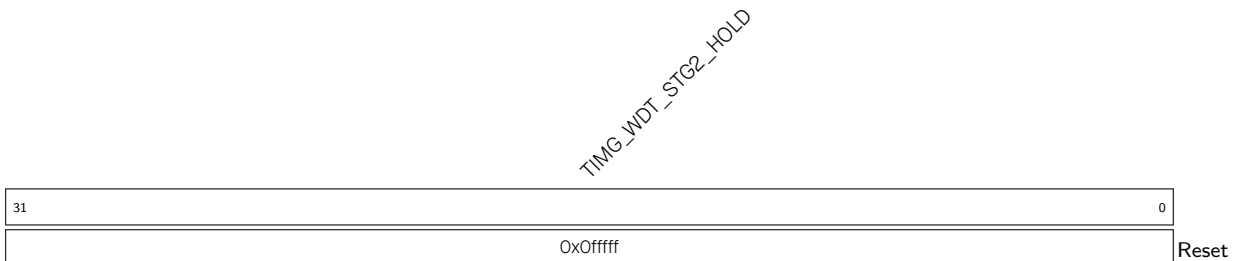

**TIMG\_WDT\_STG2\_HOLD** 阶段 2 超时时间，单位是 MWDT 时钟周期。(R/W)

## Register 11.15. TIMG\_WDTCONFIG5\_REG (0x005C)

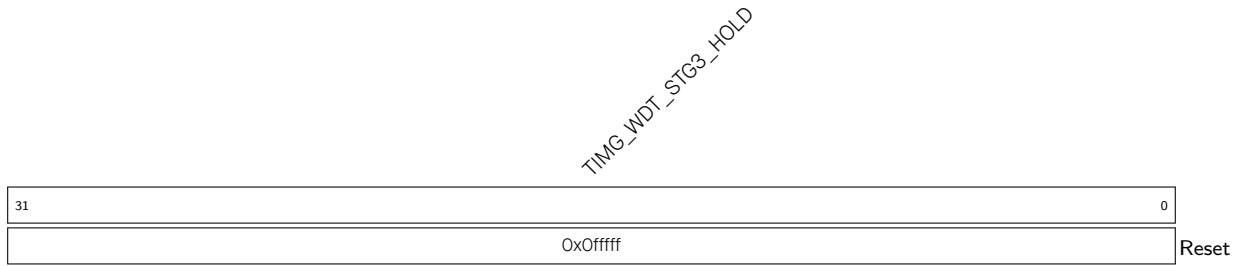

**TIMG\_WDT\_STG3\_HOLD** 阶段 3 超时时间，单位是 MWDT 时钟周期。(R/W)

## Register 11.16. TIMG\_WDTFEED\_REG (0x0060)

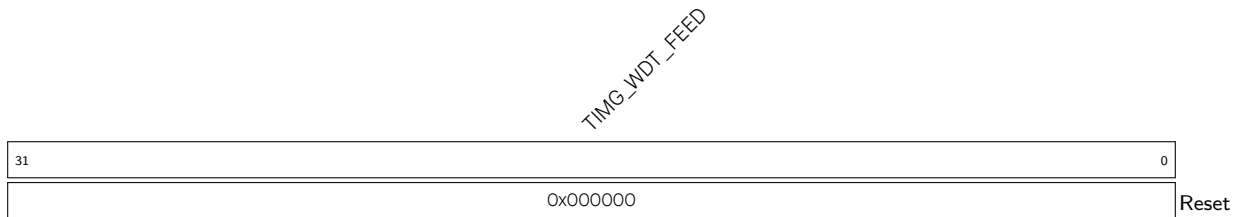

**TIMG\_WDT\_FEED** 写任意值喂 MWDT。(WT)

## Register 11.17. TIMG\_WDTWPROTECT\_REG (0x0064)

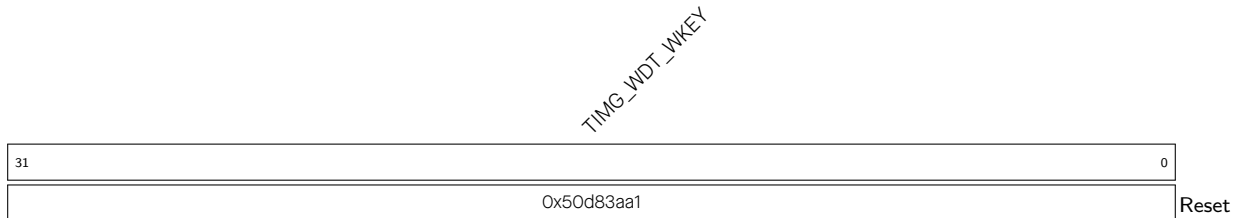

**TIMG\_WDT\_WKEY** 如果寄存器的值与复位值不同，写保护使能。(R/W)

Register 11.18. TIMG\_RTCCALICFG\_REG (0x0068)

TIMG_RTC_CALI_START		TIMG_RTC_CALI_MAX										TIMG_RTC_CALI_RDY				TIMG_RTC_CALI_CLK_SEL				TIMG_RTC_CALI_START_CYCLING				(reserved)					
31	30											16	15	14	13	12	11											0	Reset
0		0x01										0	0x1				1	0 0 0 0 0 0 0 0 0 0 0 0 0 0 0 0										0	

**TIMG\_RTC\_CALI\_START\_CYCLING** 使能周期性频率计算。(R/W)

**TIMG\_RTC\_CALI\_CLK\_SEL** 0: RC\_SLOW\_CLK; 1: RC\_FAST\_DIV\_CLK; 2: XTAL32K\_CLK。(R/W)

**TIMG\_RTC\_CALI\_RDY** 标记单次频率计算完成。(RO)

**TIMG\_RTC\_CALI\_MAX** 配置计算 RTC 慢速时钟 RTC\_SLOW\_CLK 频率的时间。单位: RTC\_SLOW\_CLK 时钟周期。(R/W)

**TIMG\_RTC\_CALI\_START** 置位此位, 使能单次频率计算。(R/W)

Register 11.19. TIMG\_RTCCALICFG1\_REG (0x006C)

TIMG_RTC_CALI_VALUE														(reserved)				TIMG_RTC_CALI_CYCLING_DATA_VLD							
31														7							6	1		0	Reset
0x00000														0 0 0 0 0 0 0 0						0 0		0			

**TIMG\_RTC\_CALI\_CYCLING\_DATA\_VLD** 周期性频率计算结束标志。(RO)

**TIMG\_RTC\_CALI\_VALUE** 单次或周期性频率计算完成时, 读取此位计算 RTC 慢速时钟 RTC\_SLOW\_CLK 的频率。单位: XTAL\_CLK 时钟周期。(RO)

Register 11.20. TIMG\_RTC\_CALICFG2\_REG (0x0080)

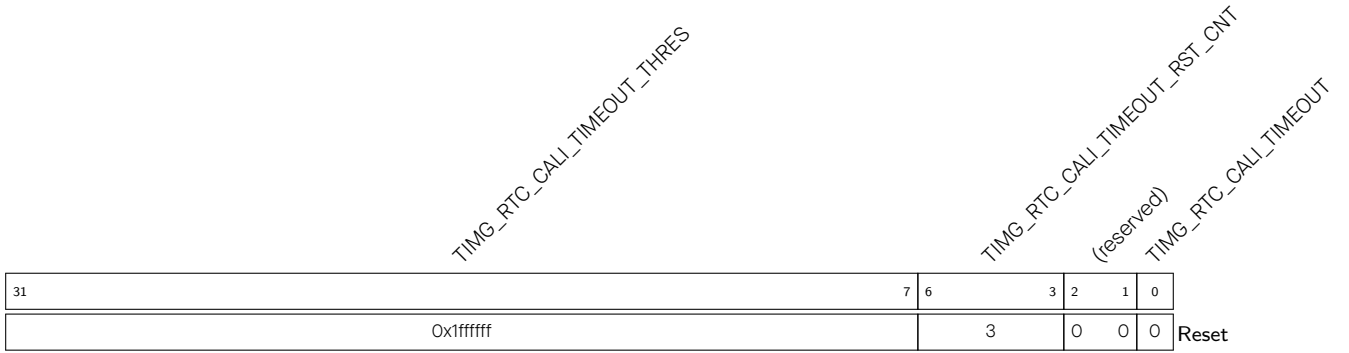

TIMG\_RTC\_CALI\_TIMEOUT 提示时钟频率计算超时。(RO)

TIMG\_RTC\_CALI\_TIMEOUT\_RST\_CNT 频率计算超时复位周期。(R/W)

TIMG\_RTC\_CALI\_TIMEOUT\_THRES RTC 频率计算定时器的阈值。频率计算定时器的值超过此值时触发超时。(R/W)

Register 11.21. TIMG\_INT\_ENA\_TIMERS\_REG (0x0070)

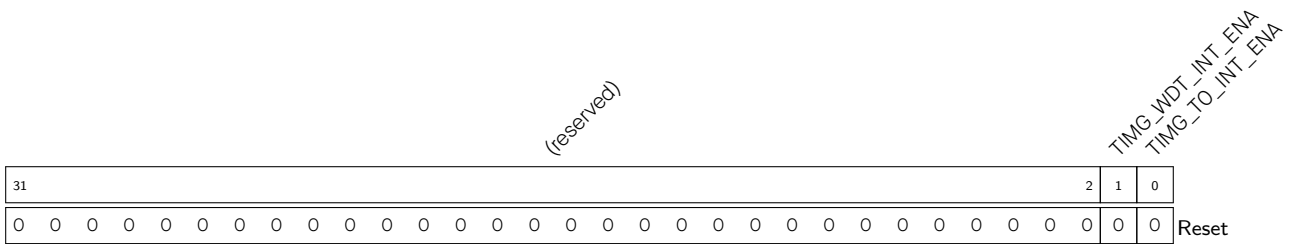

TIMG\_TO\_INT\_ENA TIMG\_TO\_INT 中断的使能位。(R/W)

TIMG\_WDT\_INT\_ENA TIMG\_WDT\_INT 中断的使能位。(R/W)

Register 11.22. TIMG\_INT\_RAW\_TIMERS\_REG (0x0074)

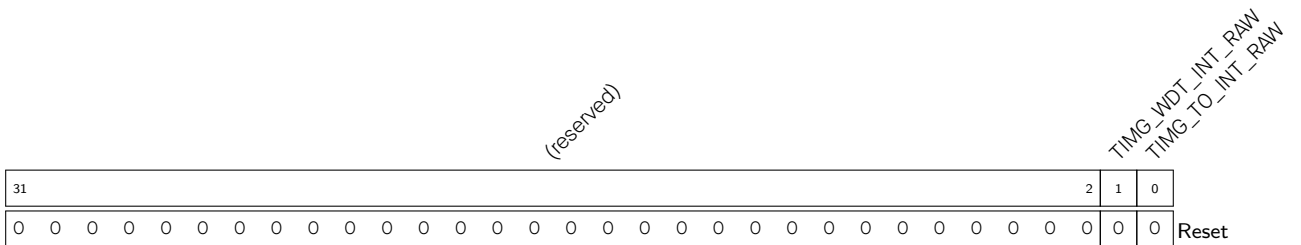

TIMG\_TO\_INT\_RAW TIMG\_TO\_INT 中断的原始中断状态位。(R/SS/WTC)

TIMG\_WDT\_INT\_RAW TIMG\_WDT\_INT 中断的原始中断状态位。(R/SS/WTC)

Register 11.23. TIMG\_INT\_ST\_TIMERS\_REG (0x0078)

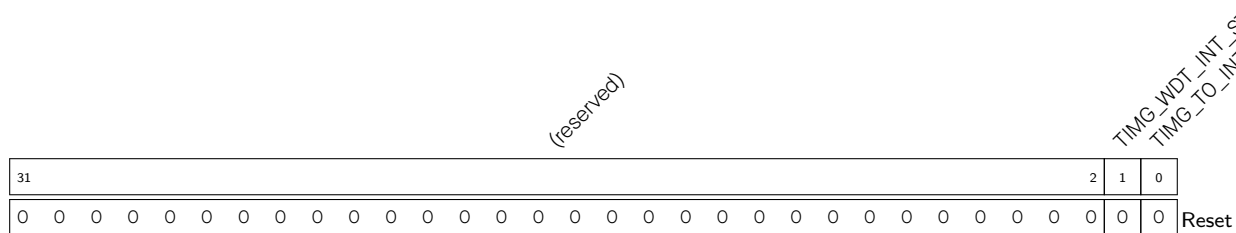

TIMG\_TO\_INT\_ST TIMG\_TO\_INT 中断的屏蔽中断状态位。(RO)

TIMG\_WDT\_INT\_ST TIMG\_WDT\_INT 中断的屏蔽中断状态位。(RO)

Register 11.24. TIMG\_INT\_CLR\_TIMERS\_REG (0x007C)

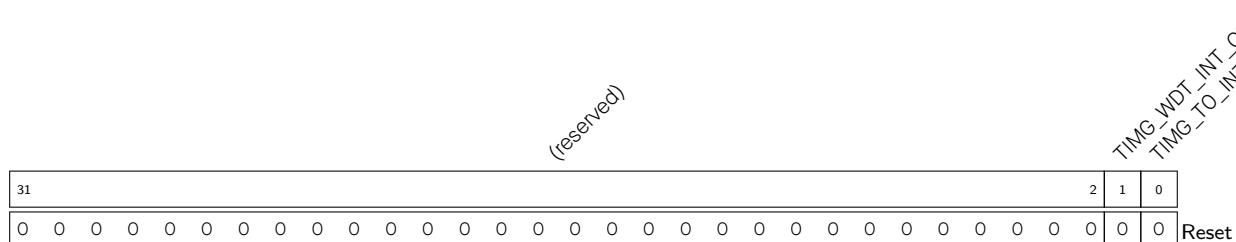

TIMG\_TO\_INT\_CLR 置位此位，清除 TIMG\_TO\_INT 中断。(WT)

TIMG\_WDT\_INT\_CLR 置位此位，清除 TIMG\_WDT\_INT 中断。(WT)

Register 11.25. TIMG\_NTIMERS\_DATE\_REG (0x00F8)

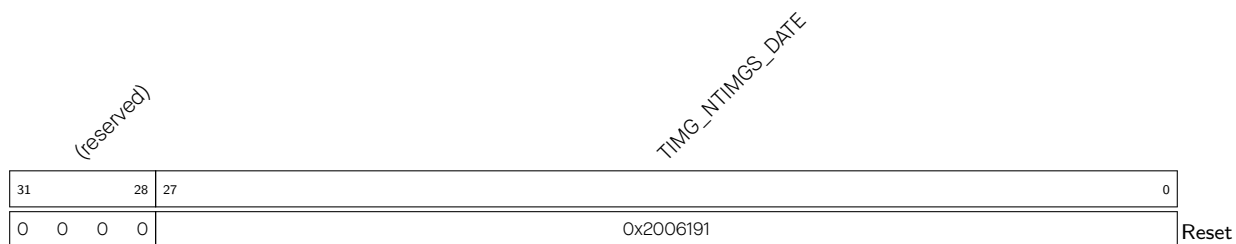

TIMG\_NTIMGS\_DATE 版本控制寄存器。(R/W)

**Register 11.26. TIMG\_REGCLK\_REG (0x00FC)**

TIMG\_CLK\_EN  
 TIMG\_TIMER\_CLK\_IS\_ACTIVE  
 TIMG\_WDT\_CLK\_IS\_ACTIVE

(reserved)

31	30	29	28																	0										
0	1	1	0	0	0	0	0	0	0	0	0	0	0	0	0	0	0	0	0	0	0	0	0	0	0	0	0	0	0	Reset

**TIMG\_WDT\_CLK\_IS\_ACTIVE** 使能看门狗定时器的时钟。(R/W)

**TIMG\_TIMER\_CLK\_IS\_ACTIVE** 使能定时器 0 的时钟。(R/W)

**TIMG\_CLK\_EN** 寄存器时钟门控信号。0: 仅在软件运行时打开读写寄存器所需的时钟; 1: 一直开启软件读写寄存器所需时钟。(R/W)



## 12 看门狗定时器 (WDT)

### 12.1 概述

看门狗定时器是一种硬件定时器，用于检测和修复故障。软件必须定期喂狗（复位），以防超时。系统或软件若出现不可预知的问题（比如软件卡在某个循环或逾期事件中）将无法按时喂狗，造成看门狗超时。因此，看门狗定时器有助于检测、处理系统或软件的错误行为。

如图 12-1 所示，ESP32-C3 中有三个数字看门狗定时器：章节 11 定时器组 (TIMG) 描述的两个定时器组中各有一个（称作主系统看门狗定时器，缩写为 MWDT），RTC 模块中有一个（称作 RTC 看门狗定时器，缩写为 RWDT）。数字看门狗在运行期间会经历四个阶段（除非看门狗按时喂狗或者处于关闭状态），每个阶段均可配置单独的超时时间和超时动作，其中 MWDT 支持中断、CPU 复位和内核复位三种超时动作，RWDT 支持中断、CPU 复位、内核复位和系统复位四种超时动作（详见章节 12.2.2.2 阶段与超时动作）。每个阶段的超时时间都可单独设置。

在 flash 引导模式下，RWDT 和定时器组 0 的 MWDT 会默认使能，以检测引导过程中发生的错误，并恢复运行。

ESP32-C3 中还有一个模拟看门狗定时器——超级看门狗 (SWD)。超级看门狗是模拟域的超低功耗电路，可以防止系统在数字电路异常状态下运行，并在必要时复位系统。



图 12-1. 看门狗定时器概览

请注意，本章节仅包含看门狗定时器的功能描述，其寄存器部分详见章节 11 定时器组 (TIMG) 和章节 9 低功耗管理。

## 12.2 数字看门狗定时器

### 12.2.1 主要特性

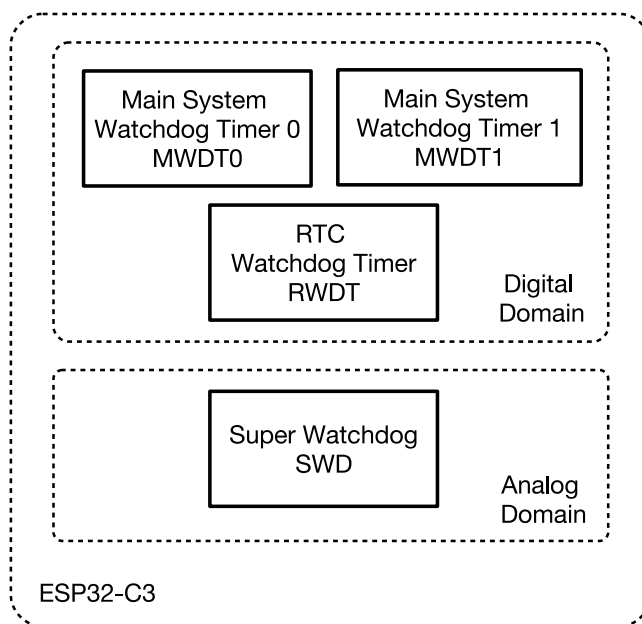
看门狗定时器具有如下特性：

- 四个阶段，每个阶段都可配置超时时间。每阶段都可单独配置、使能和关闭

- 如在某个阶段发生超时，MWDT 会采取中断、CPU 复位和内核复位中的一种超时动作，RWDT 则会采取中断、CPU 复位、内核复位和系统复位中的一种超时动作
- 32 位超时计数器
- 写保护，防止 RWDT 和 MWDT 配置误改动
- Flash 启动保护  
如果在预定时间内 SPI flash 的引导过程没有完成，看门狗会重启整个主系统

## 12.2.2 功能描述



图 12-2. ESP32-C3 的看门狗定时器

图 12-2 为 ESP32-C3 数字系统中的三个看门狗定时器。

### 12.2.2.1 时钟源与 32 位计数器

每个看门狗定时器的核心是一个 32 位计数器。

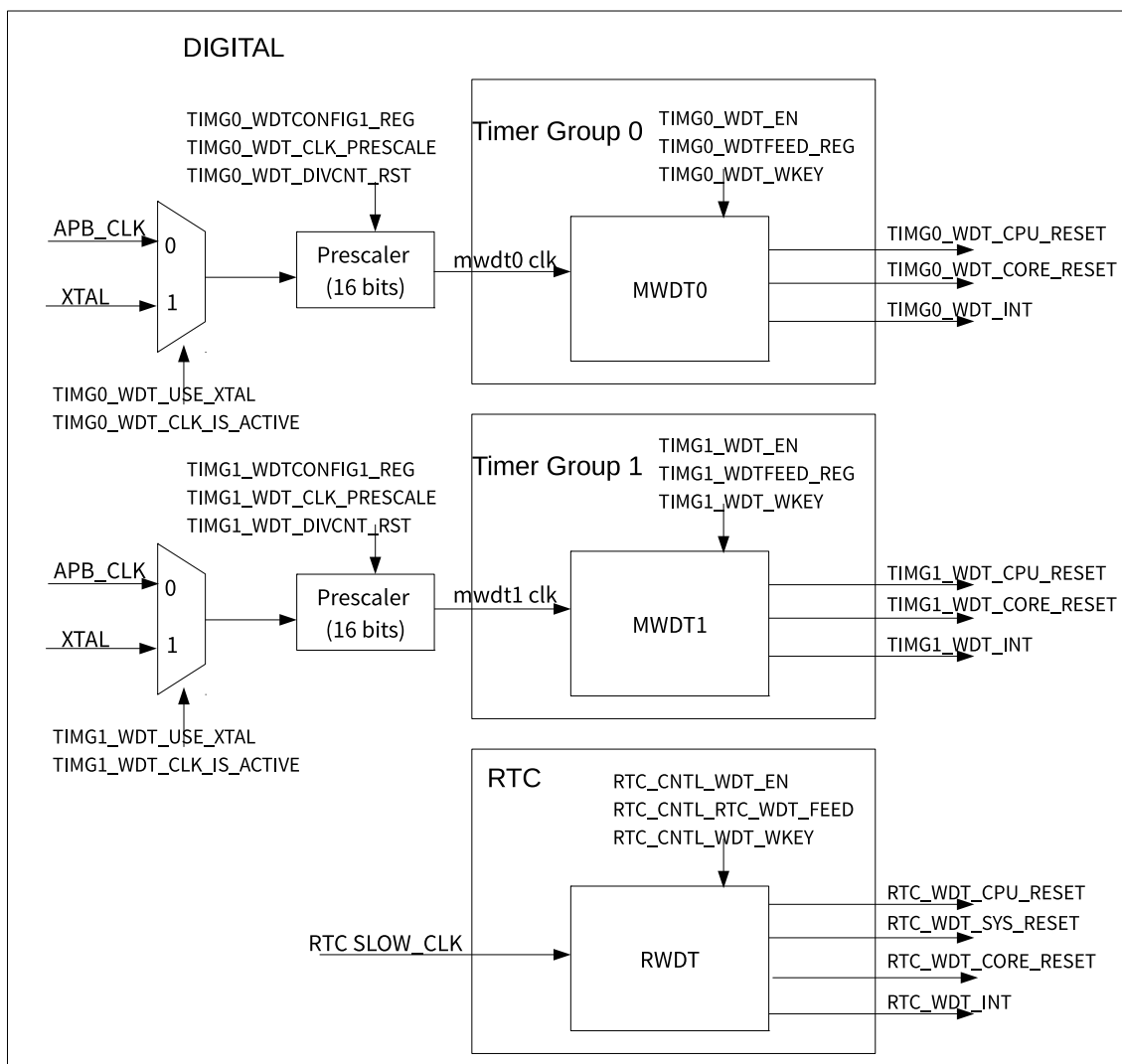
MWDT 可通过设置 `TIMG_WDTCONFIG0_REG` 寄存器的 `TIMG_WDT_USE_XTAL` 字段选择 APB 时钟 (APB\_CLK) 或外部时钟 (XTAL\_CLK) 作为时钟源。将 `TIMG_REGCLK_REG` 寄存器的 `TIMG_WDT_CLK_IS_ACTIVE` 字段置 1 开

启时钟，清零关闭时钟。时钟经由可配置的 16 位预分频器分频。MWDT 的 16 位预分频器可通过 `TIMG_WDTCONFIG1_REG` 寄存器的 `TIMG_WDT_CLK_PRESCALE` 字段配置。`TIMG_WDT_DIVCNT_RST` 字段置位时，预分频器复位，可立即重新配置。

RWDT 直接将 RTC 慢速时钟 (RTC 慢速时钟源详见章节 6 [复位和时钟](#)) 用作时钟源。

MWDT 和 RWDT 看门狗可分别通过设置 `TIMG_WDT_EN` 和 `RTC_CNTL_WDT_EN` 字段使能。看门狗使能后，其内部 32 位计数器的值会在每个时钟源周期内累加 1，直到达到该阶段的超时时间 (即在该阶段发生超时)。如发生超时，计数器的值会重置为 0，同时看门狗进入下一阶段。如果软件成功喂狗，看门狗定时器会回到阶段 0，并将计数器的值重置为 0。软件向 `TIMG_WDTFEED_REG` 和 `RTC_CNTL_WDT_FEED` 寄存器内写入任意值，便可分别为 MDWT 和 RWDT 喂狗。

### 12.2.2.2 阶段与超时动作

定时器在各阶段可以配置不同的超时时间和对应的超时动作。某一阶段超时会触发对应的超时动作，同时计数器的值被重置为 0，看门狗进入下一阶段。MWDT 和 RWDT 有四个阶段 (称为阶段 0 至阶段 3)。看门狗定时器会循环工作 (即从阶段 0 至阶段 3，再回到阶段 0)。

MWDT 每个阶段的超时时间可用 `TIMG_WDTCONFIGi_REG` (i 的范围是 2 到 5) 寄存器配置，RWDT 的超时时间可用 `RTC_CNTL_WDT_STGj_HOLD` (j 的范围是 0 到 3) 字段配置。

值得注意的是，RWDT 在阶段 0 的超时时间 ( $T_{hold0}$ ) 受 eFuse 寄存器 `EFUSE_RD_REPEAT_DATA1_REG` 的 `EFUSE_WDT_DELAY_SEL` 字段和 `RTC_CNTL_WDT_STG0_HOLD` 字段共同影响，关系如下：

$$T_{hold0} = RTC\_CNTL\_WDT\_STG0\_HOLD \ll (EFUSE\_WDT\_DELAY\_SEL + 1)$$

其中， $\ll$  为左移运算符。

如某个阶段超时，下列超时动作之一将会执行：

- 触发中断  
如阶段超时，中断被触发。
- CPU 复位 - 复位 CPU 核心  
如阶段超时，复位 CPU 核心。
- 内核复位 - 复位主系统  
如阶段超时，主系统 (包括 MWDT、CPU 和所有外设) 复位。功耗管理单元和 RTC 外设不会复位。
- 系统复位 - 复位主系统、功耗管理单元和 RTC 外设  
如阶段超时，主系统、功耗管理单元和 RTC 外设 (详见章节 9 [低功耗管理](#)) 同时复位。此动作仅可在 RWDT 中实现。
- 关闭  
该阶段对系统不产生影响。

MWDT 所有阶段的超时动作均在 `TIMG_WDTCONFIG0_REG` 寄存器中配置。RWDT 的超时动作可在 `RTC_CNTL_WDTCONFIG0_REG` 寄存器配置。

### 12.2.2.3 写保护

看门狗定时器对于检测和处理系统或软件错误而言至关重要，不应轻易关闭 (例如，因写寄存器位置错误而误将看门狗关闭)。因此，MWDT 和 RWDT 引入写保护机制，防止看门狗因无意的写操作而被关闭或篡改。

写保护机制通过每个看门狗定时器的写密钥字段运行 (MWDT 看门狗使用 `TIMG_WDT_WKEY`, RWDT 看门狗使用 `RTC_CNTL_WDT_WKEY`)。必须向看门狗定时器的写密钥字段写入 `0x50D83AA1`, 才能修改其它看门狗寄存器。如果写密钥字段的值不是 `0x50D83AA1`, 任何试图向看门狗定时器寄存器 (除了向写密钥字段本身) 写值的操作都会被忽略。推荐按以下步骤访问看门狗定时器:

1. 将 `0x50D83AA1` 写入看门狗定时器的写密钥字段, 关闭写保护。
2. 根据需要修改看门狗, 如喂狗或改变配置。
3. 向看门狗定时器的写密钥字段上写入除 `0x50D83AA1` 以外的任意值, 重新使能写保护。

#### 12.2.2.4 Flash 引导保护

在 flash 引导模式下, 定时器组 0 (见图 11-1 定时器组) 的 MWDT 和 RWDT 会默认使能。MWDT 的阶段 0 的默认超时动作为内核复位 (复位主系统)。RWDT 的阶段 0 超时动作为系统复位 (复位主系统和 RTC)。引导后, 应将 `TIMG_WDT_FLASHBOOT_MOD_EN` 和 `RTC_CNTL_WDT_FLASHBOOT_MOD_EN` 位清零, 分别关闭 MWDT 和 RWDT 的 flash 引导保护。然后, 软件可以配置 MWDT 和 RWDT。

### 12.3 模拟看门狗定时器

超级看门狗 (SWD) 是模拟域的超低功耗电路, 可以防止系统在数字电路异常状态下运行, 并在必要时复位系统。SWD 包含一个看门狗电路, 需在每个超时阶段 (约不足一秒) 至少喂狗一次。该电路会在看门狗超时时间约 100 ms 之前发送 `WD_INTR` 信号提醒系统喂狗。

如果系统不回应 SWD 的喂狗请求, 看门狗超时, SWD 会产生系统电平信号 `SWD_RSTB`, 复位芯片上的整个数字电路。

#### 12.3.1 主要特性

SWD 具有如下特性:

- 超低功耗
- 用中断提醒 SWD 即将超时
- 软件有多种专用的方法喂 SWD, 让 SWD 监控整个操作系统的工作状态

#### 12.3.2 SWD 控制器

### 12.3.2.1 结构



图 12-3. SWD 控制器结构

### 12.3.2.2 工作流程

正常状态下：

- SWD 控制器收到 SWD 的喂狗请求。
- SWD 控制器可以向主 CPU 发送中断。
- 主 CPU 可以通过置位 `RTC_CNTL_SWD_FEED` 直接喂狗。
- CPU 喂狗时，需要先向 `RTC_CNTL_SWD_WKEY` 写 `0x8F1D312A` 关闭 SWD 控制器的写保护。这样做可以防止系统在数字电路异常状态下运行时误喂 SWD。
- 如将 `RTC_CNTL_SWD_AUTO_FEED_EN` 置 1, SWD 控制器也可配置为在不需要 CPU 干预的情况下喂 SWD。

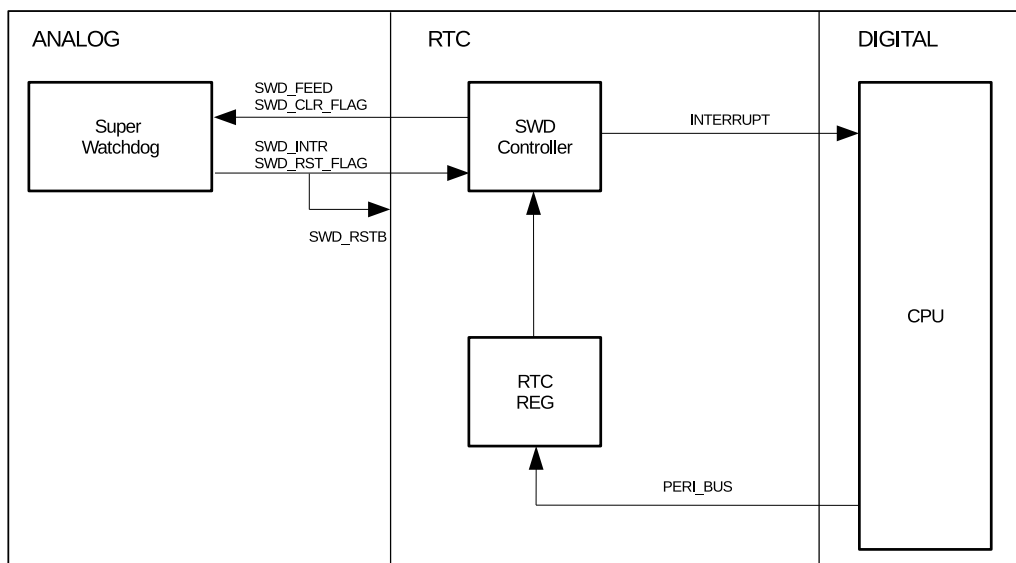
复位后：

- 可查看 `RTC_CNTL_RESET_CAUSE_PROCPU[5:0]` 获知 CPU 复位原因。  
如 `RTC_CNTL_RESET_CAUSE_PROCPU[5:0] == 0x12`，则表示上一次复位的原因是 SWD 复位。
- 置位 `RTC_CNTL_SWD_RST_FLAG_CLR` 清除 SWD 复位标志。

## 12.4 中断

看门狗定时器中断，请前往章节 11 定时器组 (TIMG) 的第 11.2.6 节 中断 查看。

## 12.5 寄存器

MWDT 寄存器是定时器组模块的一部分，在章节 11 定时器组 (TIMG) 的第 11.4 节 寄存器列表 中有详细描述。RWDT 和 SWD 寄存器是 RTC 模块的一部分，在章节 9 低功耗管理的第 9.7 节 寄存器列表 中有详细描述。

## 13 XTAL32K 看门狗定时器 (XTWDT)

### 13.1 概述

ESP32-C3 的 XTAL32K 看门狗定时器是用于检测 XTAL32K\_CLK 时钟的工作状态，有 XTAL32K\_CLK 停振监测，切换 RTC 时钟源等功能。当外部晶振 XTAL32K\_CLK 作为 RTC\_SLOW\_CLK 源（时钟描述详见章节 6 复位和时钟），若 XTAL32K\_CLK 时钟停振，XTAL32K 看门狗定时器会将 XTAL32K\_CLK 替换为 RC\_SLOW\_CLK 的分频时钟 BACKUP32K\_CLK 并发送中断（若芯片处于 Light-sleep 和 Deep-sleep 状态则唤醒 CPU），由软件重启 XTAL32K\_CLK，并切回。



图 13-1. XTAL32K 看门狗定时器

### 13.2 主要特性

#### 13.2.1 XTAL32K 看门狗定时器的中断及唤醒

XTAL32K 看门狗定时器监控到 XTAL32K\_CLK 停振时，将发起停振中断 RTC\_XTAL32K\_DEAD\_INT（中断描述详见章节 9 低功耗管理），如果 CPU 处于 Light-sleep 和 Deep-sleep 状态，将唤醒 CPU。

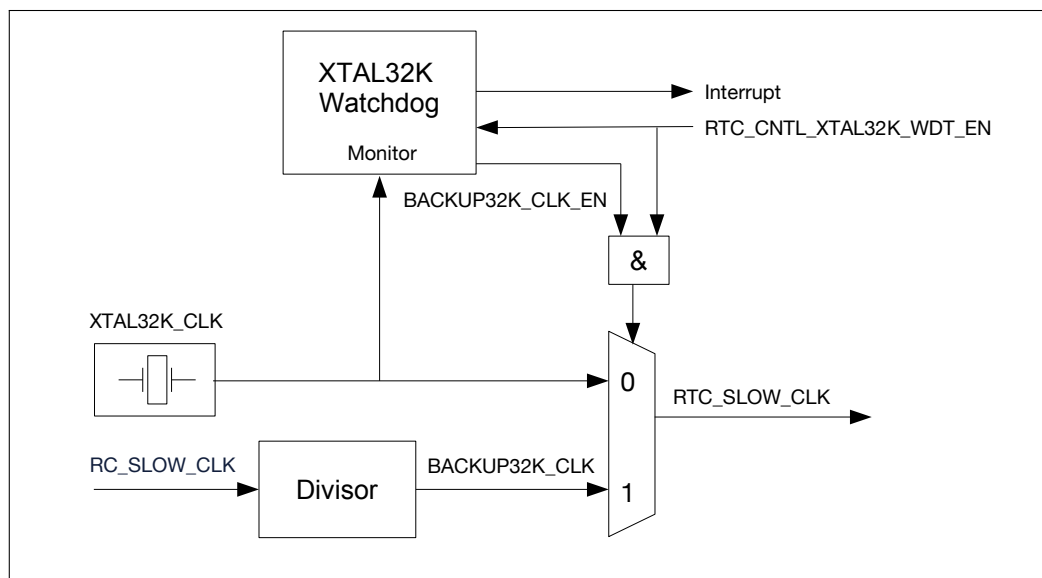
#### 13.2.2 BACKUP32K\_CLK

XTAL32K 看门狗定时器监控到 XTAL32K\_CLK 停振后，将使用 RC\_SLOW\_CLK 的分频时钟 BACKUP32K\_CLK（频率约为 32 kHz）替代 XTAL32K\_CLK 作为 RTC\_SLOW\_CLK 维持系统继续正常工作。

### 13.3 功能描述

#### 13.3.1 工作流程

1. 使能 `RTC_CNTL_XTAL32K_WDT_EN`，XTAL32K 看门狗定时器将由空闲状态转入计数状态，看门狗的计数器（工作时钟为 RC\_SLOW\_CLK）在检测到 XTAL32K 的时钟上升沿时将被清零，否则将持续计数；当计数器的值达到 `RTC_CNTL_XTAL32K_WDT_TIMEOUT` 时，发出中断/唤醒信号，随后计数器复位。

2. 如果 `RTC_CNTL_XTAL32K_AUTO_BACKUP` 已置 1 且步骤 1 已完成, XTAL32K 看门狗定时器会自动开启 `BACKUP32K_CLK`, 替换 RTC 的慢速时钟源 `RTC_SLOW_CLK`, 保证系统能够正常运行, 以及工作在 RTC 慢速时钟 `RTC_SLOW_CLK` 的定时器 (如 `RTC_TIMER` 等) 能够保持计时准确性。时钟频率的配置参见 13.3.2。
3. 软件通过 `RTC_CNTL_XPD_XTAL_32K` 位开关 `XTAL32K_CLK` 的 XPD (no power-down 的缩写, 意为不要关闭电源) 信号来重启 `XTAL32K_CLK`, 然后将 `RTC_CNTL_XTAL32K_WDT_EN` 位设置为 0 (`BACKUP32K_CLK_EN` 会随之自动清零), `RTC_SLOW_CLK` 时钟源将从 `BACKUP32K_CLK` 切回到 `XTAL32K_CLK`。若是芯片处于 Light-sleep 和 Deep-sleep 状态, 则 XTAL32K 看门狗定时器将唤醒 CPU, 完成上述操作。

### 13.3.2 BACKUP32K\_CLK 实现原理

由于 `RC_SLOW_CLK` 的时钟频率存在芯片差异, 所以为保证 `BACKUP32K_CLK` 生效期间, `RTC_TIMER` 等使用 `RTC_SLOW_CLK` 工作的定时器依然能够准确计时, 需要根据 `RC_SLOW_CLK` (详见章节 9 低功耗管理) 的实际频率, 可通过配置 `RTC_CNTL_XTAL32K_CLK_FACTOR_REG` 调整 `BACKUP32K_CLK` 的分频系数。该寄存器的每个字节对应一个分频因子 ( $x_0 \sim x_7$ )。 `BACKUP32K_CLK` 的分频器是一个分母恒为 4 的小数分频器, 算法如下:

$$f\_back\_clk/4 = f\_rc\_slow\_clk/S$$

$$S = x_0 + x_1 + \dots + x_7$$

其中 `f_back_clk` 为分频后的 `BACKUP32K_CLK` 目标频率为 32.768 kHz; `f_rc_slow_clk` 为当前 `RC_SLOW_CLK` 的实际频率;  $x_0 \sim x_7$  分别对应四个 `BACKUP32K` 时钟信号的高低电平的脉宽, 单位为 `RC_SLOW_CLK` 的周期。

### 13.3.3 BACKUP32K\_CLK 分频因子配置方法

根据 13.3.2 小节的分频原理描述, 可以通过以下步骤计算并完成分频因子的配置:

- 根据 `RC_SLOW_CLK` 的频率以及 `BACKUP32K` 的目标分频频率计算出分频因子的总和 `S`;
- 计算出分频器的整数部分,  $N = f\_rc\_slow\_clk/f\_back\_clk$ ;
- 因为 `BACKUP32K` 的分频因子是单个脉宽 (高或低电平), 所以需要将分频系数的整数部分分成两份, 计算分频因子的整数部分,  $M = N/2$ ;
- 根据 `M` 和 `S` 确定  $x_n = M$  以及  $x_n = M + 1$  的个数, `M + 1` 即为分频因子的小数部分。

例如, `RC_SLOW_CLK` 的时钟频率为 163 kHz, 则  $f\_rc\_slow\_clk = 163000$ ,  $f\_back\_clk = 32768$ ,  $S = 20$ ,  $M = 2$ , 所以满足条件的  $\{x_0, x_1, x_2, x_3, x_4, x_5, x_6, x_7\} = \{2, 3, 2, 3, 2, 3, 2, 3\}$ , `BACKUP32K_CLK` 的时钟频率为 32.6 kHz。

## 14 权限管理 (PMS)

### 14.1 概述

ESP32-C3 芯片内置了一个权限控制模块 (Permission Controller, PMS)，可以将硬件资源（内存和外设）分配给不同环境，从而实现特权环境和非特权环境的分离。

- 特权环境：
  - 可以访问所有的外设和存储空间。
  - 主要执行所有需要保密的操作，如用户认证、安全通信和数据加解密等。
- 非特权环境：
  - 只能访问部分的外设和存储空间。
  - 执行其他操作，如用户操作系统、各种应用程序等。

此外，ESP32-C3 芯片的 RISC-V CPU 内核还包含一个物理存储器保护 (PMP) 单元，可以供软件设置存储器访问特权（读、写、执行权限），但存在以下限制：

- 最多可配置 16 个区域，在某些场景下无法完全支持 ESP32-C3 丰富的外设和不同类型的存储器。
- 仅能够限制 CPU 的访问，无法管控 GDMA 的访问。

为了解决这些问题，ESP32-C3 专门增加了权限管理模块 (PMS)，作为对 CPU 物理存储器保护 (PMP) 单元的补充，为用户提供完善的权限管理选项。

芯片在进行权限管理时的主要流程如下（可参考图 14-1）：

1. 检查 PMP 权限
  - 如通过，则继续检查 PMS 权限
  - 如不通过，则直接触发访问错误异常，不继续检查 PMS 权限
2. 检查 PMS 权限
  - 如通过，则允许访问
  - 如不通过，则触发中断



图 14-1. Permission Control Overview

有关 PMP 物理存储器保护单元的介绍，请前往章节 1 *ESP-RISC-V CPU* 中的第 1.8.1 小节。有关世界控制器的介绍，请前往章节 15 *World 控制器 (WCL)*。本章节主要介绍 ESP32-C3 的 PMS 权限管理模块。

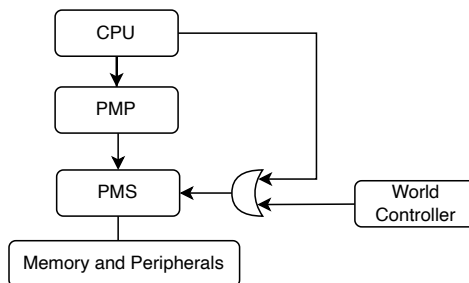

## 14.2 主要特性

ESP32-C3 的权限控制模块具有以下特性：

- 支持特权环境和非特权环境下的独立权限管理
- 支持片内存储器的权限管理，包括：
  - CPU 对片内存储器的访问权限控制
  - GDMA 对片内存储器的访问权限控制
- 支持片外存储器的权限管理
  - CPU 通过 SPI1 访问外部存储器的权限控制
  - CPU 通过 Cache 访问外部存储器的权限控制
- 支持外设空间的权限管理
  - 各外设空间均支持独立的权限控制
  - 支持非对齐访问的监测
- 支持自定义地址段权限管理
- 内置权限寄存器锁保护机制
- 内置权限监测中断机制

## 14.3 特权环境与非特权环境

ESP32-C3 芯片在检查 PMS 权限时：

- 当芯片处于特权环境时，则检查特权环境对应的权限寄存器
- 当芯片处于非特权环境时，则检查非特权环境对应的权限寄存器

用户使芯片进入特权环境有两种方法：

- 配置世界控制器的世界切换
  - 切换至安全世界：即进入特权环境
  - 切换至非安全世界：即退出特权环境
- 配置 CPU 的特权模式
  - 切换至机器模式：即进入特权环境
  - 切换至用户模式：即退出特权环境

具体通过配置 `PMS_PRIVILEGE_MODE_SEL` 进行选择：

- 0（默认）：选择通过配置世界控制器，具体步骤详见 [15 World 控制器 \(WCL\)](#)
- 1：选择通过配置 CPU 的特权模式，具体步骤详见 [1 ESP-RISC-V CPU](#)

下面将详细介绍如何配置芯片在不同特权模式下对不同区域的权限。

## 14.4 片内存储器的权限管理

ESP32-C3 片内存储器的主要包括：

- ROM：共 384 KB，分为 256 KB Internal ROM0 和 128 KB Internal ROM1。
- SRAM：共 400 KB，分为 16 KB Internal SRAM0 和 384 KB Internal SRAM1。
- RTC 快速内存：共 8 KB，可由分割线分为高、低两个片区，各片区可独立配置权限。

本节将依次介绍 ESP32-C3 中有关片内存储资源访问权限管理。

### 14.4.1 ROM 的访问权限管理

ESP32-C3 的 ROM 允许 CPU 通过指令总线 IBUS 和数据总线 DBUS 进行访问，具体允许访问的地址空间范围请见下方表 14-1。

表 14-1. ROM 地址范围

ROM	IBUS 地址		DBUS 地址	
	起始地址	结束地址	起始地址	结束地址
Internal ROM0	0x4000_0000	0x4003_FFFF	-	-
Internal ROM1	0x4004_0000	0x4005_FFFF	0x3FF0_0000	0x3FF1_FFFF

ESP32-C3 使用下方表 14-2 中的寄存器，控制 CPU 的指令总线 (IBUS) 和数据总线 (DBUS) 在机器模式和用户模式下对 ROM 的执行 (X)、写入 (W) 和读取 (R) 权限。注意，针对 ROM 的权限一旦配置，同时对 ROM0 和 ROM1 生效，不可单独配置：

表 14-2. ROM 的权限配置 (含 ROM0 和 ROM1)

总线	所处的模式	ROM 权限配置寄存器 <sup>A</sup>	权限设置顺序
IBUS	特权环境	PMS_CORE_X_IRAMO_PMS_CONSTRAIN_2_REG [20:18] <sup>B</sup>	X/W/R
	非特权环境	PMS_CORE_X_IRAMO_PMS_CONSTRAIN_1_REG [20:18] <sup>B</sup>	X/W/R
DBUS	特权环境	PMS_CORE_X_DRAMO_PMS_CONSTRAIN_1_REG [25:24] <sup>C</sup>	W/R
	非特权环境	PMS_CORE_X_DRAMO_PMS_CONSTRAIN_1_REG [27:26]	W/R

<sup>A</sup> 配置为 1 表示具有对应权限，配置为 0 表示不具有对应权限。

<sup>B</sup> 举例而言，配置该寄存器为 0b101 代表 CPU 的 IBUS 总线在非特权环境下对 ROM 具有执行和读取权限，但没有写入权限。

<sup>C</sup> 举例而言，配置该寄存器为 0b01 代表 CPU 的 DBUS 总线在特权环境下对 ROM 具有读取权限，但没有写入权限。

### 14.4.2 SRAM

ESP32-C3 的 SRAM 允许 CPU 通过指令总线 IBUS 或数据总线 DBUS 进行访问，具体允许访问的地址空间范围请见下方表 14-3。

表 14-3. SRAM Block 地址范围

SRAM	Block	IBUS 地址		DBUS 地址	
		起始地址	结束地址	起始地址	结束地址
Internal SRAM0	-	0x4037_C000	0x4037_FFFF	-	-
Internal SRAM1	Block0	0x4038_0000	0x4039_FFFF	0x3FC8_0000	0x3FC9_FFFF
	Block1	0x403A_0000	0x403B_FFFF	0x3FCA_0000	0x3FCB_FFFF
	Block2	0x403C_0000	0x403D_FFFF	0x3FCC_0000	0x3FCD_FFFF

本小节将依次介绍 Internal SRAM0 和 Internal SRAM1 的权限配置。

#### 14.4.2.1 Internal SRAM0 的权限配置

ESP32-C3 可通过配置 `PMS_INTERNAL_SRAM_USAGE_CPU_CACHE` 将 Internal SRAM0 分配给 CPU 或者 ICACHE 单独使用：

- 1: 分配给 CPU 使用
- 0: 分配给 ICACHE 使用

当 CPU 获得使用权限时，ESP32-C3 使用下方表 14-4 中的寄存器，控制 CPU 的指令总线 (IBUS) 在机器模式和用户模式下对 SRAM0 的执行 (X)、写入 (W) 和读取 (R) 权限：

表 14-4. Internal SRAM0 的访问权限配置

总线 <sup>A</sup>	所处的模式	配置寄存器 <sup>B</sup>	权限设置顺序
IBUS	特权环境	<code>PMS_CORE_X_IRAMO_PMS_CONSTRRAIN_SRAM_M_MODE_CACHEDATAARRAY_PMS_0<sup>C</sup></code>	X/W/R
	非特权环境	<code>PMS_CORE_X_IRAMO_PMS_CONSTRRAIN_SRAM_U_MODE_CACHEDATAARRAY_PMS_0</code>	X/W/R

<sup>A</sup> CPU 必须同时拥有使用权限和访问权限才能访问 Internal SRAM0。

<sup>B</sup> 配置为 1 表示具有对应权限，配置为 0 表示不具有对应权限。

<sup>C</sup> 举例而言，配置该寄存器为 0b101 代表 CPU 的 IBUS 总线在特权环境下对 SRAM0 具有执行和读取权限，没有写入权限。

#### 14.4.2.2 Internal SRAM1 权限配置

ESP32-C3 的 Internal SRAM1 分为 Block0 ~ Block2 (详见表 14-3)：

- CPU 的数据总线 DBUS、指令总线 IBUS 和 GDMA 均可访问，且允许同时进行访问。
- 支持自定义地址段，可实现灵活的权限控制。

ESP32-C3 允许用户通过 5 条分割线将 SRAM1 分割为 6 个自定义地址段，每个区域可以分别配置权限。

具体来说，Internal SRAM1 可由 `IRam0_DRam0_split_line` 划分为指令空间和数据空间。

- 指令空间 (Instruction Region):
  - 指令空间应配置为仅可由 IBUS 访问
  - 且可以由 `IRam0_split_line_0` 和 `IRam0_split_line_1` 进一步划分为 3 个分割区域
- 数据空间 (Data Region):
  - 数据空间应配置为仅可由 DBUS 访问

- 且可由 DRam0\_split\_line\_0 和 DRam0\_split\_line\_1 进一步划分为 3 个分割区域  
请见下方图 14-2 和表 14-5 所示。



图 14-2. Internal SRAM1 的区域分割示意图

表 14-5. Internal SRAM1 的区域分割

内存 <sup>A</sup>	空间	区域 <sup>B</sup>
SRAM1	Instruction Region	Instr_Region_0
		Instr_Region_1
		Instr_Region_2
	Data Region	Data_Region_0
		Data_Region_1
		Data_Region_2

<sup>A</sup> 各细分区域的权限可分别配置，请见下方表 14-6 和 14-7。

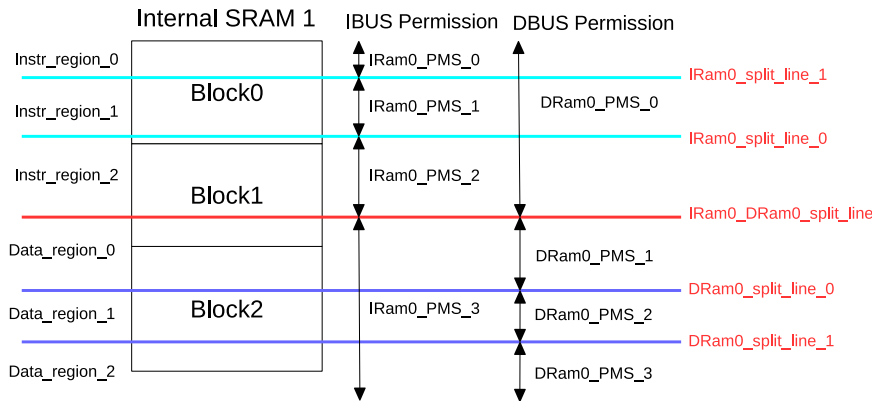
<sup>B</sup> 有关分割线的具体配置，请见下方的描述。

### 划分区域

ESP32-C3 允许用户自行配置分割线的位置，每条分割线均有自己对应的配置寄存器。

- 指令和数据空间分割线 IRam0\_DRam0\_split\_line 配置寄存器：
  - PMS\_CORE\_X\_IRAMO\_DRAMO\_DMA\_SPLIT\_LINE\_CONSTRAN\_1\_REG
- 指令空间内部分割线 IRam0\_split\_line\_0 配置寄存器：
  - PMS\_CORE\_X\_IRAMO\_DRAMO\_DMA\_SPLIT\_LINE\_CONSTRAN\_2\_REG
- 指令空间内部分割线 IRam0\_split\_line\_1 配置寄存器：
  - PMS\_CORE\_X\_IRAMO\_DRAMO\_DMA\_SPLIT\_LINE\_CONSTRAN\_3\_REG
- 数据空间内部分割线 DRam0\_split\_line\_0 配置寄存器：
  - PMS\_CORE\_X\_IRAMO\_DRAMO\_DMA\_SPLIT\_LINE\_CONSTRAN\_4\_REG
- 数据空间内部分割线 DRam0\_split\_line\_1 配置寄存器：
  - PMS\_CORE\_X\_IRAMO\_DRAMO\_DMA\_SPLIT\_LINE\_CONSTRAN\_5\_REG



图 14-3. 分割线 Category 分配示意图

每条分割线在配置时应:

1. 首先配置分割线所处的 Block:

- 将分割线所处 Block 对应的 Category\_x 域配置为 0x1 或者 0x2 (没有区别);
- 之前所有 Block 对应的 Category\_0 ~ Category\_{x-1} 域全被配置为 0x0;
- 之后所有 Block 对应的 Category\_{x+1} ~ Category\_2 域全部配置为 0x3。

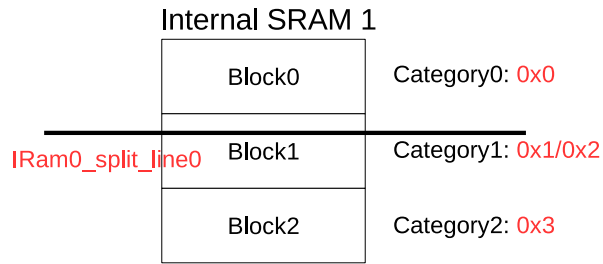
举例而言, 假设分割线位于 Block1, 则应将 Block1 对应的 Category\_1 域配置为 0x1 或者 0x2; 将 Block0 对应的 Category\_0 域全部配置为 0x0; 将 Block2 对应的 Category\_2 域全部配置为 0x3。可参考图 14-3。反过来, 查询到 Category\_1 域为 0x1 或者 0x2 也可以了解分割线处于 Block1。

2. 配置分割线在所处 Block 中的位置:

- 将需要分割的 IBUS 或 DBUS 访问地址的 [16:9] 位写入分割线对应配置寄存器的 SPLITADDR 域中。
- 注意分割地址必须配置为与 512 Byte 对齐, 也就是说必须是 0x200 的整数倍。

举例而言, 假设需要分割的 DBUS 地址为 0x3fc88000, 则应将该地址的 [16:9] 位, 即 0b01000000 写入该分割线对应配置寄存器的 SPLITADDR 域。

3. 分割线可基于 IBUS 地址段或者 DBUS 地址段, 其地址是等价的。比如 DBUS 地址 0x3fc88000 和 IBUS 地址 0x40388000 处于相同位置, 其 [16:9] 都是 0b01000000。

值得注意的是, 用户在配置 5 条分割线时还应遵循以下原则:

- 位置要求
  - 指令和数据空间分割线可以配置为 SRAM1 的任何位置
  - 指令空间中的 2 条内部分割线不能超出指令空间, 相对位置无要求。
  - 数据空间中的 2 条内部分割线不能超出数据空间, 相对位置无要求。
- 各分割线可以相互重合, 相当于不存在。举例而言:
  - 数据空间中的 2 条内部分隔线如果不重合, 则相当于将数据空间分为 3 个细分区域;
  - 数据空间中的 2 条内部分隔线如果重合, 则相当于仅将数据空间分为 2 个细分区域;
  - 数据空间中的 2 条内部分隔线如果本身两两重合, 且与指令和数据空间分割线重合, 则相当于对数据空间内部不做细分, 仅有一个数据空间区域。

## 配置权限

完成对分割线的配置后，用户可通过下表中的寄存器，独立配置 CPU 的 IBUS、DBUS 和 GDMA 外设对细分指令空间和数据空间的访问权限。

对细分指令空间的配置如表 14-6 所示：

表 14-6. Internal SRAM1 的访问权限控制 – 指令空间

总线	所处的模式	配置寄存器	指令空间			权限设置顺序
			instr_region_0	instr_region_1	instr_region_2	
IBUS	特权环境	PMS_CORE_X_IRAMO_PMS_CONSTRRAIN_2_REG	[2:0]	[5:3]	[8:6]	X/W/R
	非特权环境	PMS_CORE_X_IRAMO_PMS_CONSTRRAIN_1_REG	[2:0]	[5:3]	[8:6]	X/W/R
DBUS	特权环境	PMS_Core_X_DRAMO_PMS_CONSTRRAIN_1_REG	[13:12] <sup>A</sup>			W/R
	非特权环境		[1:0] <sup>A</sup>			W/R
GDMA <sup>C</sup>	XX 外设 <sup>D</sup>	PMS_DMA_APBPERI_XX_PMS_CONSTRRAIN_1_REG	[1:0] <sup>B</sup>			W/R

<sup>A</sup> 可配置 DBUS 数据总线在指令空间中的访问权限，但建议将 DBUS 对指令空间的权限配置为 0。

<sup>B</sup> 可配置 GDMA 在指令空间中的访问权限，但建议不要配置 GDMA 对指令空间的权限。

<sup>C</sup> GDMA 没有特权环境和非特权环境。

<sup>D</sup> ESP32-C3 共有 6 个外设（分别为 SPI2、UCHIO、I2S、AES、SHA、ADC）可通过 GDMA 访问 Internal SRAM 1，所有的外设都有独立的权限寄存器控制其访问权限。

对细分数据空间的配置如表 14-7 所示：

表 14-7. Internal SRAM1 的访问权限控制 – 数据空间

总线	所处的模式	配置寄存器	数据空间			权限设置顺序
			data_region_0	data_region_1	data_region_2	
IBUS	特权环境	PMS_CORE_X_IRAMO_PMS_CONSTRRAIN_2_REG	[11:9] <sup>A</sup>			X/W/R
	非特权环境	PMS_CORE_X_IRAMO_PMS_CONSTRRAIN_1_REG	[11:9] <sup>A</sup>			X/W/R
DBUS	特权环境	PMS_Core_X_DRAMO_PMS_CONSTRRAIN_1_REG	[3:2]	[5:4]	[7:6]	W/R
	非特权环境		[15:14]	[17:16]	[19:18]	W/R
GDMA <sup>B</sup>	XX 外设 <sup>C</sup>	PMS_DMA_APBPERI_XX_PMS_CONSTRRAIN_1_REG	[3:2]	[5:4]	[7:6]	W/R

<sup>A</sup> 可配置 IBUS 指令总线在数据空间中的访问权限，但建议将数据空间的权限配置为 0。

<sup>B</sup> GDMA 没有特权环境和非特权环境。

<sup>C</sup> ESP32-C3 共有 6 个外设（分别为 SPI2、UCHIO、I2S、AES、SHA、ADC）可通过 GDMA 访问 Internal SRAM 1，所有的外设都有独立的权限寄存器控制其访问权限。

有关分割线的具体配置，请见第 14.4.2.2。

### 说明：

ESP-IDF 在 bootloader 中为用户默认启用片内存储器的访问权限保护，此功能自动将 SRAM 内存拆分为数据和指令段，并为指令部分（在拆分地址以下）设置读/执行权限，为数据部分（在拆分地址以上）设置读/写权限。内存保护对通过 IRAMO 和 DRAMO 总线的所有访问都有效。参见：[ESP-IDF api-reference Memory protection](#)。

### 14.4.3 RTC 快速内存 (FAST Memory) 的权限管理

ESP32-C3 的 RTC FAST Memory 的存储空间大小为 8 KB，访问地址范围如下：

表 14-8. 地址范围

内存	起始地址	结束地址
RTC 快速内存	0x5000_0000	0x5000_1FFF

为了实现更细化的权限管理，ESP32-C3 允许用户使用 1 条分割线将 RTC 快速存储空间分割为 2 个区域，每个区域都有独立的权限管理寄存器。

分割线的配置如下表所示：

表 14-9. RTC 快速内存的分割

	特权环境	非特权环境
分割地址配置寄存器 <sup>1</sup>	PIF_PMS_CONSTRAN_9_REG [10:0]	PIF_PMS_CONSTRAN_9_REG [21:11]

<sup>1</sup> 此处写入的分割地址是相对于 RTC 快速内存基地址偏移量的字大小。举例而言，用户如需设置 0x5000\_1000 作为分割线地址，应将该偏移量 0x1000 对应的字大小 0x400 写入相应寄存器中。

分割后各区域的权限配置如下表所示：

表 14-10. RTC 快速内存的权限配置

总线	RTC 快速内存	权限配置寄存器		配置顺序 <sup>A</sup>
		特权环境	非特权环境	
外设总线 (PIF)	高地址段	PIF_PMS_CONSTRAN_10_REG [5:3] <sup>B</sup>	PIF_PMS_CONSTRAN_10_REG [11:9]	X/R/W
	低地址段	PIF_PMS_CONSTRAN_10_REG [2:0]	PIF_PMS_CONSTRAN_10_REG [8:6]	

<sup>A</sup> 配置为 1 表示具有对应权限，配置为 0 表示不具有对应权限。

<sup>B</sup> 举例而言，配置该寄存器为 0b101 代表 CPU 的 PIF 外设总线在特权环境下对 RTC 快速内存的高地址段有执行和读取权限，但没有写入权限。

## 14.5 外设权限管理

### 14.5.1 外设空间权限控制

ESP32-C3 的模块和外设的权限大多均可独立控制，仅有部分外设共用一套权限管理寄存器，详见下表 3-3。用户可通过配置相应寄存器 (`PMS_CORE_0_PIF_PMS_CONSTRAN_n_REG`)，配置 CPU 在特权环境和非特权环境下对相应模块或外设的读写权限（从高到低为 R/W）。当 CPU 对外设发起的访问类型与所配置类型不一致时，该访问将被拒绝，具体表现为读操作仅能得到 0，写操作直接失败。

关于 `PMS_CORE_0_PIF_PMS_CONSTRAN_n_REG` 的说明：

- $n$  可为 1~8，其中 1~4 用于配置机器模式下的权限，5~8 用于配置用户模式下的权限。

举例而言，用户可配置 `PMS_CORE_0_PIF_PMS_CONSTRAN_1_REG [1:0]` 数值为 0x2，代表 CPU 在机器模式下对 UART0 只有读权限，但无写权限。此时，CPU 如在执行代码过程中尝试修改 UART0 的内部寄存器数值，将不会成功。

表 14-11. 外设权限管理寄存器

外设	特权环境下权限配置寄存器	非特权环境下权限配置寄存器	位
GDMA	**_PMS_CONSTRAN_4_REG	**_PMS_CONSTRAN_8_REG	[7:6]
eFuse 控制器 & PMU <sup>1</sup>	**_PMS_CONSTRAN_1_REG	**_PMS_CONSTRAN_5_REG	[15:14]
IO_MUX	**_PMS_CONSTRAN_1_REG	**_PMS_CONSTRAN_5_REG	[17:16]
GPIO	**_PMS_CONSTRAN_1_REG	**_PMS_CONSTRAN_5_REG	[7:6]
中断矩阵	**_PMS_CONSTRAN_4_REG	**_PMS_CONSTRAN_8_REG	[21:20]
系统定时器	**_PMS_CONSTRAN_2_REG	**_PMS_CONSTRAN_6_REG	[31:30]
定时器组 0	**_PMS_CONSTRAN_2_REG	**_PMS_CONSTRAN_6_REG	[27:26]
定时器组 1	**_PMS_CONSTRAN_2_REG	**_PMS_CONSTRAN_6_REG	[29:28]
系统寄存器	**_PMS_CONSTRAN_4_REG	**_PMS_CONSTRAN_8_REG	[17:16]
权限控制寄存器	**_PMS_CONSTRAN_4_REG	**_PMS_CONSTRAN_8_REG	[19:18]
Debug Assist	**_PMS_CONSTRAN_4_REG	**_PMS_CONSTRAN_8_REG	[27:26]
加速器 <sup>2</sup>	**_PMS_CONSTRAN_4_REG	**_PMS_CONSTRAN_8_REG	[5:4]
Cache & XTS_AES <sup>1</sup>	**_PMS_CONSTRAN_4_REG	**_PMS_CONSTRAN_8_REG	[25:25]
UART 0	**_PMS_CONSTRAN_1_REG	**_PMS_CONSTRAN_5_REG	[1:0]
UART 1	**_PMS_CONSTRAN_1_REG	**_PMS_CONSTRAN_5_REG	[31:30]
SPI 0	**_PMS_CONSTRAN_1_REG	**_PMS_CONSTRAN_5_REG	[5:4]
SPI 1	**_PMS_CONSTRAN_1_REG	**_PMS_CONSTRAN_5_REG	[3:2]
SPI 2	**_PMS_CONSTRAN_3_REG	**_PMS_CONSTRAN_7_REG	[1:0]
I2C 0	**_PMS_CONSTRAN_2_REG	**_PMS_CONSTRAN_6_REG	[5:4]
I2S 1	**_PMS_CONSTRAN_3_REG	**_PMS_CONSTRAN_7_REG	[15:14]
USB OTG Core	**_PMS_CONSTRAN_4_REG	**_PMS_CONSTRAN_8_REG	[15:14]
TWAI 控制器	**_PMS_CONSTRAN_3_REG	**_PMS_CONSTRAN_7_REG	[11:10]
UHCI 0	**_PMS_CONSTRAN_2_REG	**_PMS_CONSTRAN_6_REG	[7:6]
LED PWM 控制器	**_PMS_CONSTRAN_2_REG	**_PMS_CONSTRAN_6_REG	[17:16]
红外遥控	**_PMS_CONSTRAN_2_REG	**_PMS_CONSTRAN_6_REG	[11:10]
APB 控制器	**_PMS_CONSTRAN_3_REG	**_PMS_CONSTRAN_7_REG	[5:4]
ADC 控制器	**_PMS_CONSTRAN_4_REG	**_PMS_CONSTRAN_8_REG	[9:8]

<sup>1</sup> : 多个外设共用

<sup>2</sup> : 加速器包括 AES、SHA、RSA、数字签名、HMAC

<sup>3</sup> : 配置顺序为 R/W

<sup>4</sup> : 省略部分 \*\* 为 PMS\_CORE\_0\_PIF

### 14.5.2 自定义地址段权限管理

ESP32-C3 中除了支持以上述外设地址范围为单位的权限检查外，还允许用户进一步将具体某个外设地址范围，分割为 7 个地址段（即 Peri Region0 ~ Peri Region6），实现更细化的权限管理。

举例而言，GDMA 控制器寄存器包括：

- 针对每个接收通道，共 3 套；
- 针对每个发送通道，共 3 套；
- 共用配置寄存器，共 1 套。



可以看到，GDMA 控制器从硬件设计上已经将寄存器地址划分为 7 个地址段，因此可以实现对不同 GDMA 通道的权限管理。

用户可通过 `PMS_REGION_PMS_CONSTRAN_n_REG` 寄存器，配置 CPU 在特权环境和非特权环境下对具体地址段的读写权限（从高到低为 R/W）。

关于 `PMS_REGION_PMS_CONSTRAN_n_REG` 的说明：

- $n$  可为 1 ~ 10，其中
  - `PMS_REGION_PMS_CONSTRAN_1_REG` 用于配置特权环境下对相应地址段的权限。
  - `PMS_REGION_PMS_CONSTRAN_2_REG` 用于配置非特权环境下对相应地址段的权限。
  - `PMS_REGION_PMS_CONSTRAN_n_REG` ( $n = 3 \sim 10$ )，用于配置每个地址段的起始地址。注意，每个地址段的起始地址，也是上一个地址段的结束地址。

表 14-12. 针对地址段的权限管理

地址段	起始地址配置	权限配置	
		特权环境	非特权环境
Peri Region0	<code>PMS_REGION_PMS_CONSTRAN_3_REG</code>	<code>PMS_REGION_PMS_CONSTRAN_1_REG</code> [1:0]	<code>PMS_REGION_PMS_CONSTRAN_2_REG</code> [1:0]
Peri Region1	<code>PMS_REGION_PMS_CONSTRAN_4_REG</code>	<code>PMS_REGION_PMS_CONSTRAN_1_REG</code> [3:2]	<code>PMS_REGION_PMS_CONSTRAN_2_REG</code> [3:2]
Peri Region2	<code>PMS_REGION_PMS_CONSTRAN_5_REG</code>	<code>PMS_REGION_PMS_CONSTRAN_1_REG</code> [5:4]	<code>PMS_REGION_PMS_CONSTRAN_2_REG</code> [5:4]
Peri Region3	<code>PMS_REGION_PMS_CONSTRAN_6_REG</code>	<code>PMS_REGION_PMS_CONSTRAN_1_REG</code> [7:6]	<code>PMS_REGION_PMS_CONSTRAN_2_REG</code> [7:6]
Peri Region4	<code>PMS_REGION_PMS_CONSTRAN_7_REG</code>	<code>PMS_REGION_PMS_CONSTRAN_1_REG</code> [9:8]	<code>PMS_REGION_PMS_CONSTRAN_2_REG</code> [9:8]
Peri Region5	<code>PMS_REGION_PMS_CONSTRAN_8_REG</code>	<code>PMS_REGION_PMS_CONSTRAN_1_REG</code> [11:10]	<code>PMS_REGION_PMS_CONSTRAN_2_REG</code> [11:10]
Peri Region6*	<code>PMS_REGION_PMS_CONSTRAN_9_REG</code>	<code>PMS_REGION_PMS_CONSTRAN_1_REG</code> [13:12]	<code>PMS_REGION_PMS_CONSTRAN_2_REG</code> [13:12]

\* Peri Region6 的结束地址由 `PMS_REGION_PMS_CONSTRAN_10_REG` 配置。

## 14.6 片外存储器权限管理

在 ESP32-C3 中，存在两条访问外部存储器的数据路径，如图 14-4 所示：

- CPU 通过 SPI1 访问
- CPU 通过 Cache 访问



图 14-4. 外部存储器访问路径示意图

其中，

- 虚线框 0 检查 SPI 和 Cache 对外部 flash 的权限
- 虚线框 1 检查 CPU 对 Cache 的权限

## 14.6.1 SPI 和 Cache 对外部 flash 的权限

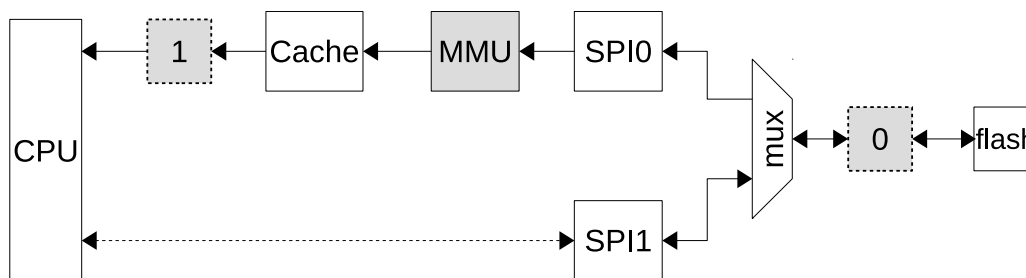
### 14.6.1.1 地址空间划分

ESP32-C3 可以将外部存储器 (flash) 的实地址划分为 4 个区域，从而实现更细化的权限控制：

- Flash 划分为 4 个区域，每个区域的长度均为 64 KB 的倍数。
- 此外，各区域的起始地址也均需以 64 KB 对齐。

用户可以通过下列寄存器配置这 4 个区域的地址范围：

表 14-13. 外部存储器的区域范围配置

地址段	区域范围的配置 <sup>3</sup>	
	起始地址 <sup>1</sup>	长度 <sup>2</sup>
Flash 区域 $n$ ( $n$ : 0~3)	<code>SYSCON_FLASH_ACEN_ADDR_REG</code>	<code>SYSCON_FLASH_ACEN_SIZE_REG</code>

<sup>1</sup> 配置区域  $n$  的起始地址，为实地址，需要与 64 KB 对齐。

<sup>2</sup> 配置区域  $n$  的长度。注意，Flash 的 4 个细分区域的总长度不得超过 16 MB。

<sup>3</sup> 各区域不允许相互重合。

### 14.6.1.2 权限配置

Flash 的 4 个区域均可单独配置权限。用户可通过访问属性列表对每个区域的具体权限进行配置。软件可以通过寄存器 `SYSCON_FLASH_ACEN_ATTR` 配置 Flash 对应区域的权限。

表 14-14. 外部存储器的权限配置

地址段	权限配置		
	权限配置寄存器	Cache	SPI 权限
Flash 区域 $n$ ( $n$ : 0 ~ 3)	<code>SYSCON_FLASH_ACEN_ATTR</code>	[1:0] <sup>A</sup>	[3:2] <sup>B</sup>

<sup>A</sup> 配置顺序为 R/X。举例而言，配置该寄存器为 2'b10 代表 Cache 对 Flash 的  $n$  区域有读权限，但没有执行权限。

<sup>B</sup> 配置顺序为 W/R。举例而言，配置该寄存器为 2'b01 代表 SPI 对 Flash 的  $n$  区域有读权限，但没有写入权限。

## 14.6.2 CPU 对 Cache 的权限

ESP32-C3 的 CPU 以虚地址形式访问 Cache。CPU 访问 Cache 的虚地址所组成的地址范围被称为“虚地址空间”，如下表所示。

表 14-15. Cache 虚地址空间

总线类型	Cache 虚地址空间		长度 (MB)	目标
	起始地址	结束地址		
DBus (read-only)	0x3C00_0000	0x3C7F_FFFF	8	Uniform Cache
IBus	0x4200_0000	0x427F_FFFF	8	Uniform Cache

### 14.6.2.1 地址空间划分

ESP32-C3 还允许用户将 DBUS 和 IBUS Cache 虚地址空间划分为 4 个区域, 从而实现更细化的权限控制。

表 14-16. IBUS Cache 虚地址的分割配置

分割区域 <sup>1</sup>	分割区域配置	
	起始地址	结束地址
IBUS Region0	0x4200_0000	EXTMEM_IBUS_PMS_TBL_BOUNDARY0_REG <sup>2</sup>
IBUS Region1	EXTMEM_IBUS_PMS_TBL_BOUNDARY0_REG <sup>2</sup>	EXTMEM_IBUS_PMS_TBL_BOUNDARY1_REG <sup>2</sup>
IBUS Region2	EXTMEM_IBUS_PMS_TBL_BOUNDARY1_REG <sup>2</sup>	EXTMEM_IBUS_PMS_TBL_BOUNDARY2_REG <sup>2</sup>
IBUS Region3	EXTMEM_IBUS_PMS_TBL_BOUNDARY2_REG <sup>2</sup>	0x4280_0000

<sup>1</sup> 每个区域的地址范围均为 [起始地址, 结束地址)。

<sup>2</sup> 表示的地址为 “0x4200\_0000 + 0x1000 \* EXTMEM\_IBUS\_PMS\_TBL\_BOUNDARY $n$ \_REG”。举例而言, 假设配置 EXTMEM\_IBUS\_PMS\_TBL\_BOUNDARY0\_REG 为 2, 则 IBUS Region0 的地址范围为 [0x4200\_0000, 0x4200\_2000)。

表 14-17. DBUS Cache 虚地址的分割配置

分割区域 <sup>1</sup>	分割区域配置	
	起始地址	结束地址
DBUS Region0	0x3C00_0000	EXTMEM_DBUS_PMS_TBL_BOUNDARY0_REG <sup>2</sup>
DBUS Region1	EXTMEM_DBUS_PMS_TBL_BOUNDARY0_REG <sup>2</sup>	EXTMEM_DBUS_PMS_TBL_BOUNDARY1_REG <sup>2</sup>
DBUS Region2	EXTMEM_DBUS_PMS_TBL_BOUNDARY1_REG <sup>2</sup>	EXTMEM_DBUS_PMS_TBL_BOUNDARY2_REG <sup>2</sup>
DBUS Region3	EXTMEM_DBUS_PMS_TBL_BOUNDARY2_REG <sup>2</sup>	0x3C80_0000

<sup>1</sup> 每个区域的地址范围均为 [起始地址, 结束地址)。

<sup>2</sup> 表示的地址为 “0x3C00\_0000 + 0x1000 \* EXTMEM\_DBUS\_PMS\_TBL\_BOUNDARY $n$ \_REG”。举例而言, 假设配置 EXTMEM\_DBUS\_PMS\_TBL\_BOUNDARY $n$ \_REG 为 2, 则 IBUS Region0 的地址范围为 [0x3C00\_0000, 0x3C00\_2000)。

### 14.6.3 CPU 访问 Cache 权限管理

每个分割区域均可单独配置权限, 具体可见下方表 14-18 和表 14-19。

表 14-18. IBUS 分割区域的权限配置

分割区域	权限配置		
	权限配置寄存器	特权环境 <sup>A</sup>	非特权环境 <sup>A</sup>
IBUS Region0 <sup>C</sup>	-	-	-
IBUS Region1	EXTMEM_IBUS_PMS_TBL_ATTR_REG	[1:0] <sup>B</sup>	[3:2]
IBUS Region2	EXTMEM_IBUS_PMS_TBL_ATTR_REG	[5:4]	[7:6]
IBUS Region3 <sup>C</sup>	-	-	-

<sup>A</sup> 配置顺序为 R/X。

<sup>B</sup> 举例而言, 配置该寄存器为 2'b10 代表 CPU 的 IBUS 在特权环境中对 Cache 的 IBUS Region1 有读权限, 但没有执行权限。

<sup>C</sup> IBUS 禁止访问 Region0 和 Region3, 无法配置。所有访问均将被拒绝。

表 14-19. DBUS 分割区域的权限配置

分割区域	权限配置		
	权限配置寄存器	特权环境 <sup>A</sup>	非特权环境 <sup>A</sup>
DBUS Region0 <sup>C</sup>	-	-	-
DBUS Region1	EXTMEM_DBUS_PMS_TBL_ATTR_REG	[0] <sup>B</sup>	[1]
DBUS Region2	EXTMEM_DBUS_PMS_TBL_ATTR_REG	[2]	[3]
DBUS Region3 <sup>C</sup>	-	-	-

<sup>A</sup> 仅可配置读权限。

<sup>B</sup> 举例而言，配置该寄存器为 1'b1 代表 CPU 的 DBUS 在特权环境中对 Cache 的 DBUS Region1 有读权限。

<sup>C</sup> DBUS 禁止访问 Region0 和 Region3，无法配置。所有访问均将被拒绝。

## 14.7 非法访问与中断

当访问类型与配置允许访问的类型不一致时，ESP32-C3 将视其为**非法访问**，并进行如下处理：

- 过滤该访问请求，并返回默认值，具体表现为：
  - 执行和读取操作返回 0（非法访问片内存储器 and 外设存储空间）或 0xdeadbeaf（非法访问片外存储器的默认值）
  - 写入操作无效
- 触发相应中断（如相应中断已使能），详见下文介绍。

本章节介绍的所有权限管理中断仅记录第一次发生中断的信息，因此建议用户检查到该中断信号后及时处理，并在处理后及时置位中断清除信号，从而保证下一次中断的顺利记录。

### 14.7.1 IBUS 总线非法访问中断

ESP32-C3 可经过配置，在 IBUS 总线非法访问 ROM 和 SRAM 时触发相应中断，并记录非法访问的信息。注意，此中断一经使能，对所有区域生效，不能单独使能针对某细分区域的非法访问中断。此中断对应章节 8 中断矩阵 (*INTERRUPT*) 表 8-1 中的 PMS\_IBUS\_VIO\_INTR 中断源。

表 14-20. IBUS 总线的非法访问中断寄存器

寄存器	位	描述
PMS_CORE_O_IRAMO_PMS_MONITOR_1_REG	[0]	清除中断信号
	[1]	使能中断
PMS_CORE_O_IRAMO_PMS_MONITOR_2_REG	[0]	存储中断信号
	[1]	存储访问方向
	[2]	存储指令访问方向
	[4:3]	存储中断发生时的特权模式
	[28:5]	存储非法访问的地址

### 14.7.2 DBUS 总线非法访问中断

ESP32-C3 可经过配置，在 DBUS 总线非法访问 ROM 和 SRAM 时触发相应中断，并记录非法访问的信息。注意，此中断一经使能，对所有区域生效，不能单独使能针对某细分区域的非法访问中断。此中断对应章节 8 中断矩

阵 (*INTERRUPT*) 表 8-1 中的 PMS\_DBUS\_VIO\_INTR 中断源。

表 14-21. DBUS 总线的非法访问中断寄存器

寄存器	位	描述
PMS_CORE_O_DRAMO_PMS_MONITOR_1_REG	[0]	清除中断信号
	[1]	使能中断
PMS_CORE_O_DRAMO_PMS_MONITOR_2_REG	[0]	存储中断信号
	[1]	原子访问标志
	[3:2]	存储中断发生时的特权模式
	[25:4]	存储非法访问的地址
PMS_CORE_O_DRAMO_PMS_MONITOR_3_REG	[0]	存储访问方向
	[25:4]	存储非法访问的字节信息

### 14.7.3 外部存储器中断

ESP32-C3 可在非法访问外部存储器时触发中断,并记录异常的类型,具体使用 SYSCON\_SPI\_MEM\_PMS\_CTRL\_REG 寄存器。此中断对应章节 8 中断矩阵 (*INTERRUPT*) 表 8-1 中的 SPI\_MEM\_REJECT\_INTR 中断源。

表 14-22. 外部存储器的非法访问中断寄存器

寄存器	位	描述
SYSCON_SPI_MEM_PMS_CTRL_REG	[0]	存储异常信号
	[1]	清除异常信号和记录
	[2]	非法执行
	[3]	非法读
	[4]	非法写
	[5]	访问落入多个有效区域 (区域重叠)
	[6]	访问没有落入有效区域

### 14.7.4 GDMA 中断

ESP32-C3 可经过配置,在 GDMA 非法访问内部存储器时触发相应中断,并记录非法访问信息。此中断对应章节 8 中断矩阵 (*INTERRUPT*) 表 8-1 中的 PMS\_DMA\_VIO\_INTR 中断源。

表 14-23. DMA 非法访问中断寄存器

寄存器	位	描述
PMS_DMA_APBPERI_PMS_MONITOR_1_REG	[0]	清除中断信号
	[1]	使能中断
PMS_DMA_APBPERI_PMS_MONITOR_2_REG	[0]	存储中断信号
	[2:1]	存储中断发生时的特权模式
	[24:3]	存储非法访问的地址
PMS_DMA_APBPERI_PMS_MONITOR_3_REG	[0]	存储访问方向
	[16:1]	存储非法访问地址

### 14.7.5 PIF 外设总线中断

ESP32-C3 可经过配置，在 PIF 外设总线非法访问 RTC 快速内存和外设空间时触发中断，并记录非法访问信息。注意，此中断一经使能，对所有区域生效，不能单独设置仅对 RTC 快速内存或外设空间生效。此中断对应此中断对应章节 8 中断矩阵 (*INTERRUPT*) 表 8-1 中的 PMS\_PERI\_VIO\_INTR 中断源。

表 14-24. PIF 总线的非法访问中断寄存器

寄存器	位	描述
PMS_CORE_0_PIF_PMS_MONITOR_1_REG	[1]	中断使能信号，通过将该比特置位使中断处于使能状态
	[0]	中断清除信号，通过将该比特置位清除当前的中断信号及中断记录信息
PMS_CORE_0_PIF_PMS_MONITOR_2_REG	[7:6]	记录中断发生时所处的特权模式。1 表示机器模式；2 表示用户模式
	[5]	记录中断发生时的访问方向。0 表示读；1 表示写
	[4:2]	记录中断发生时的访问数据类型。0: 字节访问；1: 半字访问；2: 字访问
	[1]	记录中断发生时的访问类型。0: 指令访问；1: 数据访问
	[0]	记录中断源信息。0: 没有中断发生；1: 有中断发生
PMS_CORE_0_PIF_PMS_MONITOR_3_REG	[31:0]	记录中断发生时的访问地址信息

特别地，PIF 外设总线还可以针对错误的访问对齐方式进行检查，并触发中断，请见下节介绍。

### 14.7.6 非字对齐访问检查

ESP32-C3 的所有模块/外设均仅支持**字对齐**访问，详见表 3-3。对此，ESP32-C3 可以监控对模块/外设的**非字对齐访问**，并在发现此类访问时（详见表 14-25）触发中断信号。此中断对应章节 8 中断矩阵 (*INTERRUPT*) 表 8-1 中的 PMS\_PERI\_VIO\_SIZE\_INTR 中断源。

由于处理器会将部分软件代码中的非对齐访问处理成对齐的访问发出，此时硬件监控系统便不会产生中断信号。下表列出了软件代码中所有可能发出的访问以及产生的结果（中断使能情况下），其中 **INTR** 表示会产生中断，√ 表示访问可以正常通过。

表 14-25. 非字对齐访问外设情况汇总

访问地址	访问数据类型	读访问	写访问
0x0	字节	√	INTR
	半字	√	INTR
	字	√	√
0x1	字节	√	INTR
	半字	√	INTR
	字	√	INTR
0x2	字节	√	INTR
	半字	√	INTR
	字	√	INTR
0x3	字节	√	INTR
	半字	√	INTR
	字	√	INTR

具体中断配置信息如下：

表 14-26. 非字对齐中断寄存器

寄存器	位	描述
PMS_CORE_0_PIF_PMS_MONITOR_4_REG	[1]	中断使能信号，通过将该比特置位使中断处于使能状态
	[0]	中断清除信号，通过将该比特置位清除当前的中断信号及中断记录信息
PMS_CORE_0_PIF_PMS_MONITOR_5_REG	[4:3]	记录中断发生时所处的特权模式。1 表示机器模式；2 表示用户模式
	[2:1]	记录中断发生时的访问数据类型。0：字节访问；1：半字访问；2：字访问
	[0]	记录中断源信息。0：没有中断发生；1：有中断发生
PMS_CORE_0_PIF_PMS_MONITOR_6_REG	[31:0]	记录中断发生时的访问地址信息

## 14.8 寄存器锁

ESP32-C3 所有的权限寄存器都支持锁保护，即每一个权限寄存器都有对应的 lock 寄存器，当 lock 寄存器配置为 1 时，则相应的权限寄存器和 lock 寄存器本身都会被锁定，无法再次更改。当且仅当 CPU 复位时，lock 寄存器才会重新恢复成 0，允许更改权限。

权限寄存器和 lock 寄存器并非一一对应关系，具体见表 14-27。

表 14-27. 寄存器锁保护配置

寄存器锁寄存器	适用范围
<b>特权模式配置寄存器锁</b>	
PMS_PRIVILEGE_MODE_SEL_LOCK_REG	PMS_PRIVILEGE_MODE_SEL_LOCK_REG
	PMS_PRIVILEGE_MODE_SEL_REG
<b>内部 SRAM 使用与权限配置寄存器锁</b>	
PMS_INTERNAL_SRAM_USAGE_O_REG	PMS_INTERNAL_SRAM_USAGE_O_REG
	PMS_INTERNAL_SRAM_USAGE_1_REG
	PMS_INTERNAL_SRAM_USAGE_4_REG
PMS_CORE_X_IRAMO_PMS_CONSTRAIN_O_REG	PMS_CORE_X_IRAMO_PMS_CONSTRAIN_O_REG
	PMS_CORE_X_IRAMO_PMS_CONSTRAIN_1_REG
	PMS_CORE_X_IRAMO_PMS_CONSTRAIN_2_REG
PMS_CORE_m_IRAMO_PMS_MONITOR_O_REG	PMS_CORE_m_IRAMO_PMS_MONITOR_O_REG
	PMS_CORE_m_IRAMO_PMS_MONITOR_1_REG
PMS_CORE_X_DRAMO_PMS_CONSTRAIN_O_REG	PMS_CORE_X_DRAMO_PMS_CONSTRAIN_O_REG
	PMS_CORE_X_DRAMO_PMS_CONSTRAIN_1_REG
PMS_CORE_m_DRAMO_PMS_MONITOR_O_REG	PMS_CORE_m_DRAMO_PMS_MONITOR_O_REG
	PMS_CORE_m_DRAMO_PMS_MONITOR_1_REG
<b>内部 SRAM 分割线配置寄存器锁</b>	
PMS_CORE_X_IRAMO_DRAMO_DMA_SPLIT_LINE_CONSTRAIN_O_REG	PMS_CORE_X_IRAMO_DRAMO_DMA_SPLIT_LINE_CONSTRAIN_O_REG
	PMS_CORE_X_IRAMO_DRAMO_DMA_SPLIT_LINE_CONSTRAIN_n_REG ( $n: 1 - 5$ )
<b>外设权限配置寄存器锁</b>	
PMS_CORE_m_PIF_PMS_CONSTRAIN_O_REG	PMS_CORE_m_PIF_PMS_CONSTRAIN_O_REG
	PMS_CORE_m_PIF_PMS_CONSTRAIN_n_REG ( $n: 1 - 14$ )
PMS_REGION_PMS_CONSTRAIN_O_REG	PMS_REGION_PMS_CONSTRAIN_O_REG
	PMS_REGION_PMS_CONSTRAIN_n_REG ( $n: 1 - 14$ )
PMS_CORE_m_PIF_PMS_MONITOR_O_REG	PMS_CORE_m_PIF_PMS_CONSTRAIN_O_REG
	PMS_CORE_m_PIF_PMS_MONITOR_1_REG ( $n: 1 - 6$ )
<b>GDMA 外设访问 Internal SRAM 权限配置寄存器</b>	
PMS_DMA_APBPERI_SPI2_PMS_CONSTRAIN_O_REG	PMS_DMA_APBPERI_SPI2_PMS_CONSTRAIN_O_REG
	PMS_DMA_APBPERI_SPI2_PMS_CONSTRAIN_1_REG
PMS_DMA_APBPERI_UCHIO_PMS_CONSTRAIN_O_REG	PMS_DMA_APBPERI_UCHIO_PMS_CONSTRAIN_O_REG
	PMS_DMA_APBPERI_UCHIO_PMS_CONSTRAIN_1_REG
PMS_DMA_APBPERI_I2SO_PMS_CONSTRAIN_O_REG	PMS_DMA_APBPERI_I2SO_PMS_CONSTRAIN_O_REG
	PMS_DMA_APBPERI_I2SO_PMS_CONSTRAIN_1_REG
PMS_DMA_APBPERI_AES_PMS_CONSTRAIN_O_REG	PMS_DMA_APBPERI_AES_PMS_CONSTRAIN_O_REG



寄存器锁寄存器	适用范围
	PMS_DMA_APBPERI_AES_PMS_CONSTRAIN_1_REG
PMS_DMA_APBPERI_SHA_PMS_CONSTRAIN_0_REG	PMS_DMA_APBPERI_SHA_PMS_CONSTRAIN_0_REG
	PMS_DMA_APBPERI_SHA_PMS_CONSTRAIN_1_REG
PMS_DMA_APBPERI_ADC_DAC_PMS_CONSTRAIN_0_REG	PMS_DMA_APBPERI_ADC_DAC_PMS_CONSTRAIN_0_REG
	PMS_DMA_APBPERI_ADC_DAC_PMS_CONSTRAIN_1_REG
PMS_DMA_APBPERI_PMS_MONITOR_0_REG	PMS_DMA_APBPERI_PMS_MONITOR_0_REG
	PMS_DMA_APBPERI_PMS_MONITOR_1_REG
	PMS_DMA_APBPERI_PMS_MONITOR_2_REG
	PMS_DMA_APBPERI_PMS_MONITOR_3_REG
CPU 访问 Cache 的权限配置寄存器	
	EXTMEM_DBUS_PMS_TBL_ATTR_REG
EXTMEM_DBUS_PMS_TBL_LOCK_REG	EXTMEM_DBUS_PMS_TBL_BOUNDARY0_REG
	EXTMEM_DBUS_PMS_TBL_BOUNDARY1_REG
	EXTMEM_DBUS_PMS_TBL_BOUNDARY2_REG
	EXTMEM_IBUS_PMS_TBL_ATTR_REG
EXTMEM_IBUS_PMS_TBL_LOCK_REG	EXTMEM_IBUS_PMS_TBL_BOUNDARY0_REG
	EXTMEM_IBUS_PMS_TBL_BOUNDARY1_REG
	EXTMEM_IBUS_PMS_TBL_BOUNDARY2_REG

## 14.9 寄存器列表

本小节的所有以 PMS 开头的寄存器地址均为相对于权限管理基地址的地址偏移量（相对地址），所有以 APB 开头的寄存器地址均为相对于 APB 控制寄存器基地址的地址偏移量（相对地址），所有以 EXTMEM 开头的寄存器地址均为相对于 Configure Cache 基地址的地址偏移量（相对地址），具体基地址请见章节 3 系统和存储器中的表 3-3。

名称	描述	地址	访问权限
<b>配置寄存器</b>			
PMS_PRIVILEGE_MODE_SEL_LOCK_REG	CPU 特权模式配置寄存器 0	0x0008	R/WL
PMS_PRIVILEGE_MODE_SEL_REG	CPU 特权模式配置寄存器 1	0x000C	R/WL
PMS_APB_PERIPHERAL_ACCESS_0_REG	APB 外设配置寄存器 0	0x0010	R/WL
PMS_APB_PERIPHERAL_ACCESS_1_REG	APB 外设配置寄存器 1	0x0014	R/WL
PMS_INTERNAL_SRAM_USAGE_0_REG	内部 SRAM 配置寄存器 0	0x0018	R/WL
PMS_INTERNAL_SRAM_USAGE_1_REG	内部 SRAM 配置寄存器 1	0x001C	R/WL
PMS_INTERNAL_SRAM_USAGE_4_REG	内部 SRAM 配置寄存器 4	0x0024	R/WL
PMS_DMA_APBPERI_SPI2_PMS_CONSTRAIN_0_REG	SPI2 权限配置寄存器 0	0x0038	R/WL
PMS_DMA_APBPERI_SPI2_PMS_CONSTRAIN_1_REG	SPI2 权限配置寄存器 1	0x003C	R/WL
PMS_DMA_APBPERI_UCHIO_PMS_CONSTRAIN_0_REG	UCHIO 权限配置寄存器 0	0x0040	R/WL
PMS_DMA_APBPERI_UCHIO_PMS_CONSTRAIN_1_REG	UCHIO 权限配置寄存器 1	0x0044	R/WL
PMS_DMA_APBPERI_I2SO_PMS_CONSTRAIN_0_REG	I2S 权限配置寄存器 0	0x0048	R/WL
PMS_DMA_APBPERI_I2SO_PMS_CONSTRAIN_1_REG	I2S 权限配置寄存器 1	0x004C	R/WL
PMS_DMA_APBPERI_AES_PMS_CONSTRAIN_0_REG	AES 权限配置寄存器 0	0x0068	R/WL
PMS_DMA_APBPERI_AES_PMS_CONSTRAIN_1_REG	AES 权限配置寄存器 1	0x006C	R/WL
PMS_DMA_APBPERI_SHA_PMS_CONSTRAIN_0_REG	SHA 权限配置寄存器 0	0x0070	R/WL
PMS_DMA_APBPERI_SHA_PMS_CONSTRAIN_1_REG	SHA 权限配置寄存器 1	0x0074	R/WL
PMS_DMA_APBPERI_ADC_DAC_PMS_CONSTRAIN_0_REG	ADC 权限配置寄存器 0	0x0078	R/WL
PMS_DMA_APBPERI_ADC_DAC_PMS_CONSTRAIN_1_REG	ADC 权限配置寄存器 1	0x007C	R/WL
PMS_DMA_APBPERI_PMS_MONITOR_0_REG	GDMA 权限中断寄存器 0	0x0080	R/WL
PMS_DMA_APBPERI_PMS_MONITOR_1_REG	GDMA 权限中断寄存器 1	0x0084	R/WL
PMS_CORE_X_IRAMO_DRAMO_DMA_SPLIT_LINE_CONSTRAN_0_REG (n: 0 - 5)	SRAM 分割线配置寄存器 $n$	0x0090 + 4 * $n$	R/WL

名称	描述	地址	访问权限
PMS_CORE_X_IRAMO_PMS_CONSTRAIN_0_REG	IBUS 权限配置寄存器 5	0x00A8	R/WL
PMS_CORE_X_IRAMO_PMS_CONSTRAIN_1_REG	IBUS 权限配置寄存器 1	0x00AC	R/WL
PMS_CORE_X_IRAMO_PMS_CONSTRAIN_2_REG	IBUS 权限配置寄存器 2	0x00B0	R/WL
PMS_CORE_0_IRAMO_PMS_MONITOR_0_REG	IBUS 权限中断寄存器 0	0x00B4	R/WL
PMS_CORE_0_IRAMO_PMS_MONITOR_1_REG	IBUS 权限中断寄存器 1	0x00B8	R/WL
PMS_CORE_X_DRAMO_PMS_CONSTRAIN_0_REG	DBUS 权限配置寄存器 0	0x00C0	R/WL
PMS_CORE_X_DRAMO_PMS_CONSTRAIN_1_REG	DBUS 权限配置寄存器 1	0x00C4	R/WL
PMS_CORE_0_DRAMO_PMS_MONITOR_0_REG	DBUS 权限中断配置寄存器 0	0x00C8	R/WL
PMS_CORE_0_DRAMO_PMS_MONITOR_1_REG	DBUS 权限中断配置寄存器 1	0x00CC	R/WL
PMS_CORE_0_PIF_PMS_CONSTRAIN_ <i>n</i> _REG ( <i>n</i> : 0 - 10)	外设权限配置寄存器 <i>n</i>	0x00D8 + 4 * <i>n</i>	R/WL
PMS_REGION_PMS_CONSTRAIN_ <i>n</i> _REG ( <i>n</i> : 0 - 10)	外设区域分割配置寄存器 <i>n</i>	0x0104 + 4 * <i>n</i>	R/WL
PMS_CORE_0_PIF_PMS_MONITOR_0_REG	外设权限中断寄存器 0	0x0130	R/WL
PMS_CORE_0_PIF_PMS_MONITOR_1_REG	外设权限中断寄存器 1	0x0134	R/WL
PMS_CORE_0_PIF_PMS_MONITOR_4_REG	外设权限中断寄存器 4	0x0140	R/WL
<b>状态寄存器</b>			
PMS_DMA_APBPERI_PMS_MONITOR_2_REG	GDMA 权限中断状态寄存器 2	0x0088	RO
PMS_DMA_APBPERI_PMS_MONITOR_3_REG	GDMA 权限中断状态寄存器 3	0x008C	RO
PMS_CORE_0_IRAMO_PMS_MONITOR_2_REG	IBUS 中断状态寄存器 2	0x00BC	RO
PMS_CORE_0_DRAMO_PMS_MONITOR_2_REG	DBUS 权限中断状态寄存器 2	0x00D0	RO
PMS_CORE_0_DRAMO_PMS_MONITOR_3_REG	DBUS 权限中断状态寄存器 3	0x00D4	RO
PMS_CORE_0_PIF_PMS_MONITOR_2_REG	外设权限中断状态寄存器 2	0x0138	RO
PMS_CORE_0_PIF_PMS_MONITOR_3_REG	外设权限中断状态寄存器 3	0x013C	RO
PMS_CORE_0_PIF_PMS_MONITOR_5_REG	外设权限中断状态寄存器 5	0x0144	RO
PMS_CORE_0_PIF_PMS_MONITOR_6_REG	外设权限中断状态寄存器 6	0x0148	RO
<b>版本寄存器</b>			
PMS_CLOCK_GATE_REG_REG	时钟配置寄存器	0x0170	R/W
PMS_DATE_REG	日期与版本寄存器	0x0FFC	R/W

名称	描述	地址	访问权限
<b>配置寄存器</b>			
SYSCON_EXT_MEM_PMS_LOCK_REG	外部存储器权限锁定寄存器	0x0020	R/W
SYSCON_FLASH_ACE $n$ _ATTR_REG ( $n$ : 0 - 3)	Flash Area $n$ 权限配置寄存器	0x0028+4 * $n$	R/W
SYSCON_FLASH_ACE $n$ _ADDR_REG ( $n$ : 0 - 3)	Flash Area $n$ 起始地址配置寄存器	0x0038+4 * $n$	R/W
SYSCON_FLASH_ACE $n$ _SIZE_REG ( $n$ : 0 - 3)	Flash Area $n$ 长度配置寄存器	0x0048+4 * $n$	R/W
SYSCON_SPI_MEM_PMS_CTRL_REG	外部存储器访问异常控制寄存器	0x0088	varies
SYSCON_SPI_MEM_REJECT_ADDR_REG	外部存储器访问异常地址记录寄存器	0x008C	RO
<b>Version Register</b>			
SYSCON_DATE_REG	日期与版本寄存器	0x03FC	R/W

名称	描述	地址	访问权限
<b>配置寄存器</b>			
EXTMEM_IBUS_PMS_TBL_LOCK_REG	Cache IBUS Regions 寄存器锁	0x00D8	R/W
EXTMEM_IBUS_PMS_TBL_BOUNDARY $n$ _REG ( $n$ : 0 - 2)	Cache IBUS Region ( $n+1$ ) 起始地址配置寄存器	0x00DC + 4 * $n$	R/W
EXTMEM_IBUS_PMS_TBL_ATTR_REG	IBUS 对 Cache IBUS Region 的权限配置寄存器	0x00E8	R/W
EXTMEM_DBUS_PMS_TBL_LOCK_REG	Cache DBUS Regions 寄存器锁	0x00EC	R/W
EXTMEM_DBUS_PMS_TBL_BOUNDARY $n$ _REG ( $n$ : 0 - 2)	Cache DBUS Region ( $n+1$ ) 起始地址配置寄存器	0x00FO + 4 * $n$	R/W
EXTMEM_DBUS_PMS_TBL_ATTR_REG	DBUS 对 Cache DBUS Region 的权限配置寄存器	0x00FC	R/W

### 14.10 寄存器

本小节的所有以 PMS 开头的寄存器地址均为相对于权限管理基地址的地址偏移量 (相对地址), 所有以 APB 开头的寄存器地址均为相对于 APB 控制寄存器基地址的地址偏移量 (相对地址), 具体基地址请见章节 3 系统和存储器 中的表 3-3。

Register 14.1. PMS\_PRIVILEGE\_MODE\_SEL\_LOCK\_REG (0x0008)

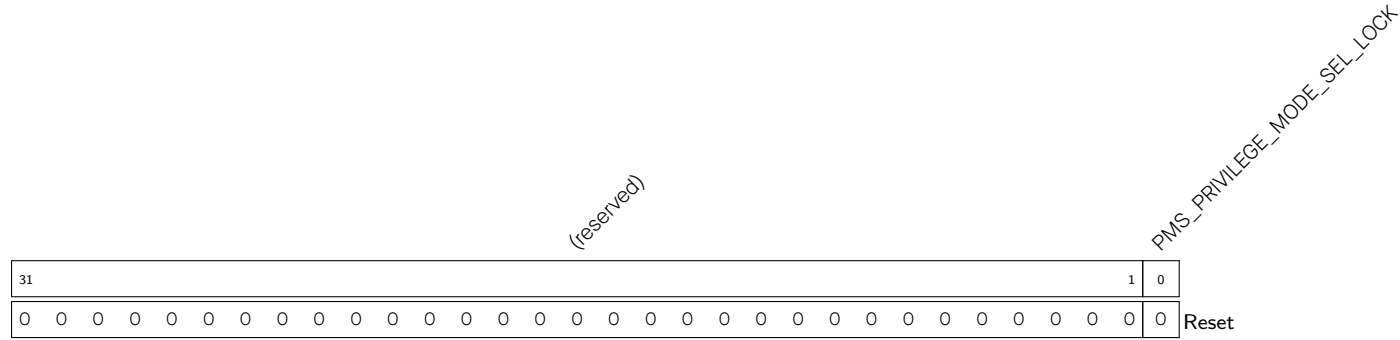

PMS\_PRIVILEGE\_MODE\_SEL\_LOCK 置 1 锁住特权模式配置寄存器。(R/WL)

Register 14.2. PMS\_PRIVILEGE\_MODE\_SEL\_REG (0x000C)

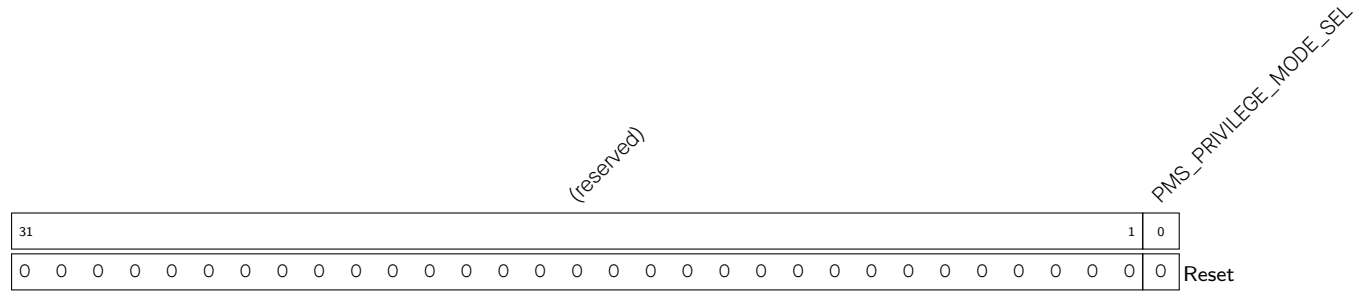

**PMS\_PRIVILEGE\_MODE\_SEL** 配置如何进入特权环境：

- 0: 通过配置世界控制器
- 1: 通过配置 CPU 的特权模式 (R/WL)

Register 14.3. PMS\_APB\_PERIPHERAL\_ACCESS\_O\_REG (0x0010)

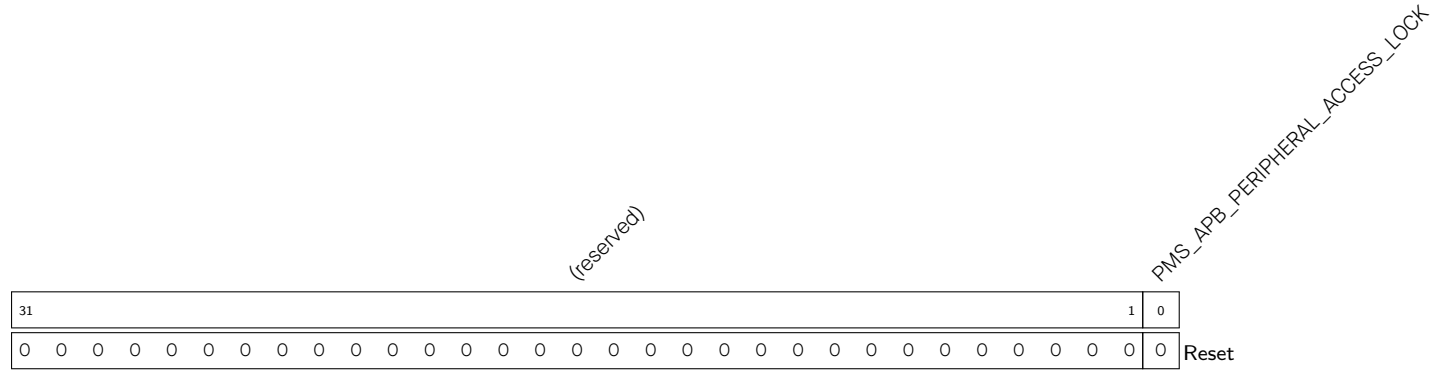

**PMS\_APB\_PERIPHERAL\_ACCESS\_LOCK** 置 1 锁住 APB 外设配置寄存器。(R/WL)

Register 14.4. PMS\_APB\_PERIPHERAL\_ACCESS\_1\_REG (0x0014)

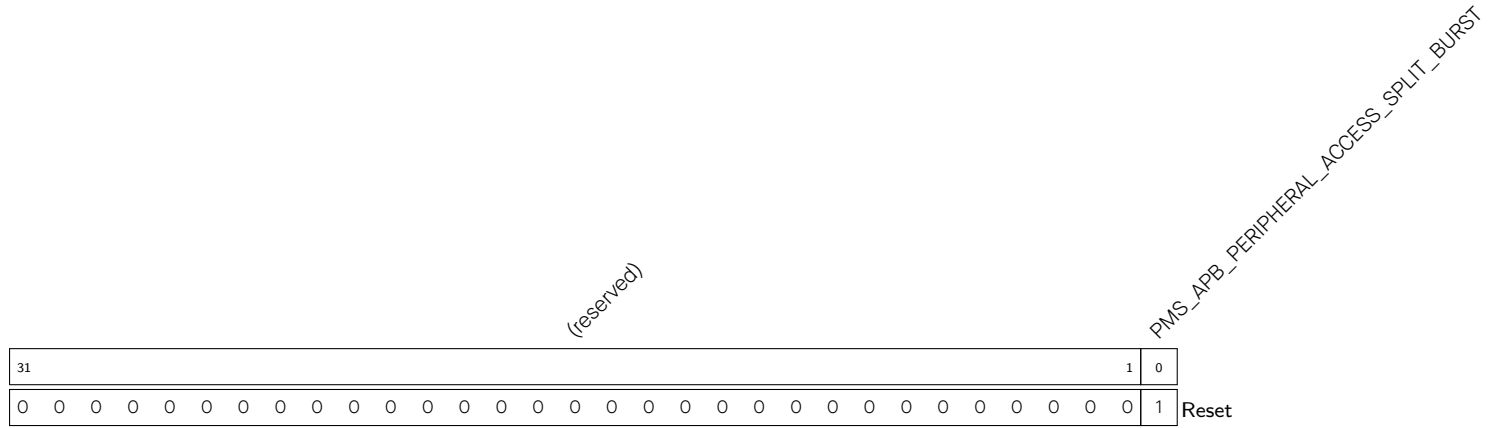

PMS\_APB\_PERIPHERAL\_ACCESS\_SPLIT\_BURST 置 1 使能 AHB 总线对 APB 外设的细分权限管理。(R/WL)

Register 14.5. PMS\_INTERNAL\_SRAM\_USAGE\_O\_REG (0x0018)

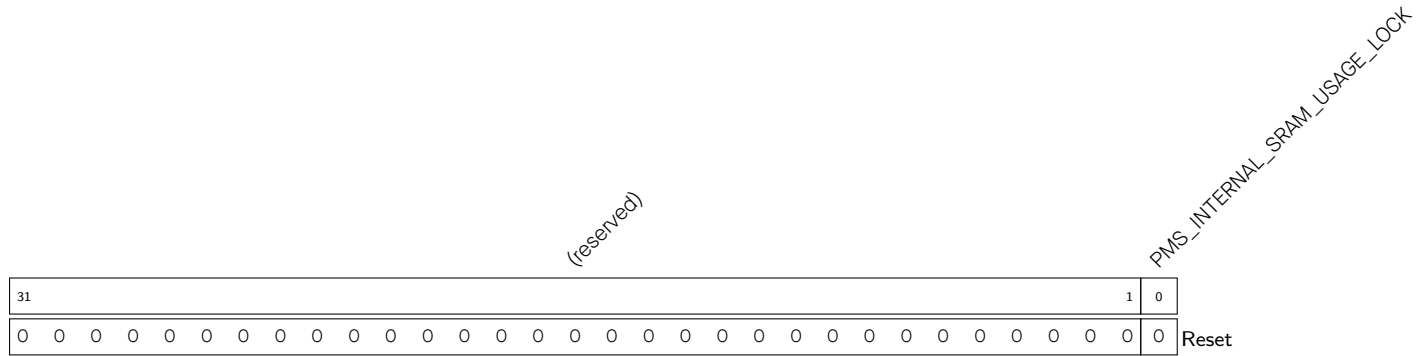

PMS\_INTERNAL\_SRAM\_USAGE\_LOCK 置 1 锁住内部 SRAM 使用配置寄存器。(R/WL)

Register 14.6. PMS\_INTERNAL\_SRAM\_USAGE\_1\_REG (0x001C)

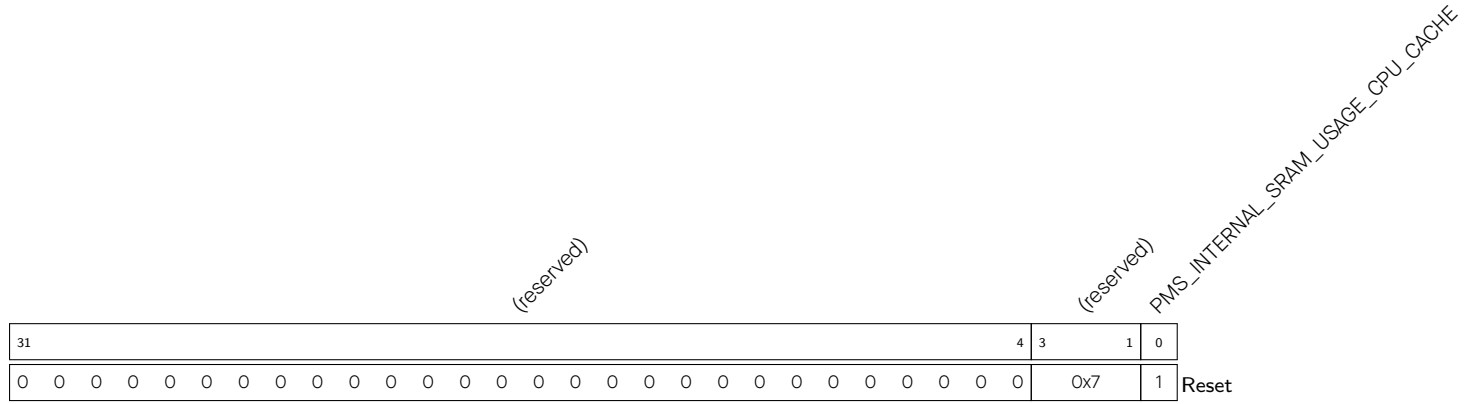

PMS\_INTERNAL\_SRAM\_USAGE\_CPU\_CACHE 配置 SRAM0 给 CPU 或 ICACHE 使用。(R/WL)

Register 14.7. PMS\_INTERNAL\_SRAM\_USAGE\_4\_REG (0x0024)

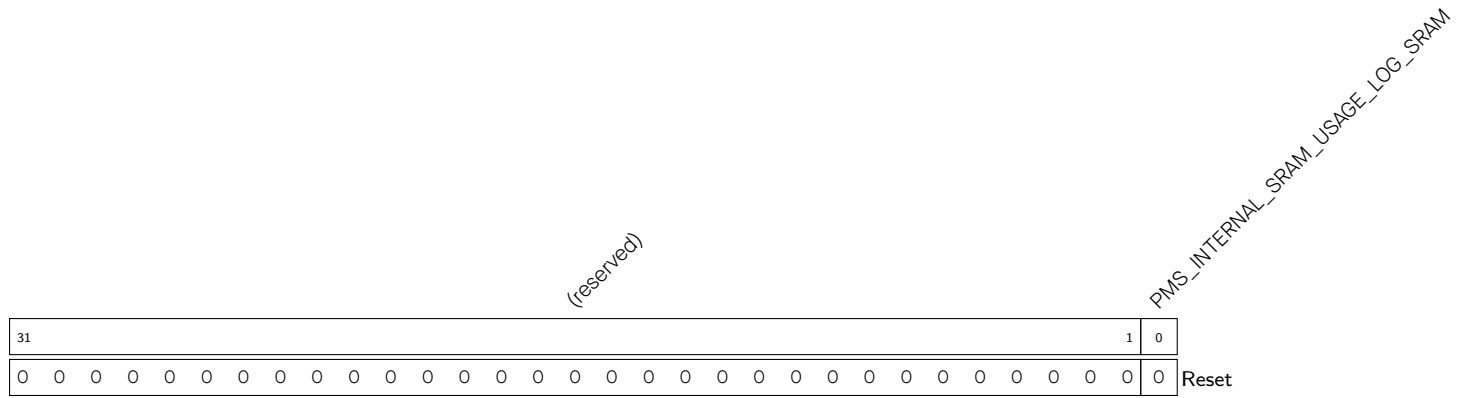

PMS\_INTERNAL\_SRAM\_USAGE\_LOG\_SRAM 置 1 使能 ASSIST\_DEBUG 模块访问 SRAM1。(R/WL)



Register 14.8. PMS\_DMA\_APBPERI\_SPI2\_PMS\_CONSTRAIN\_0\_REG (0x0038)

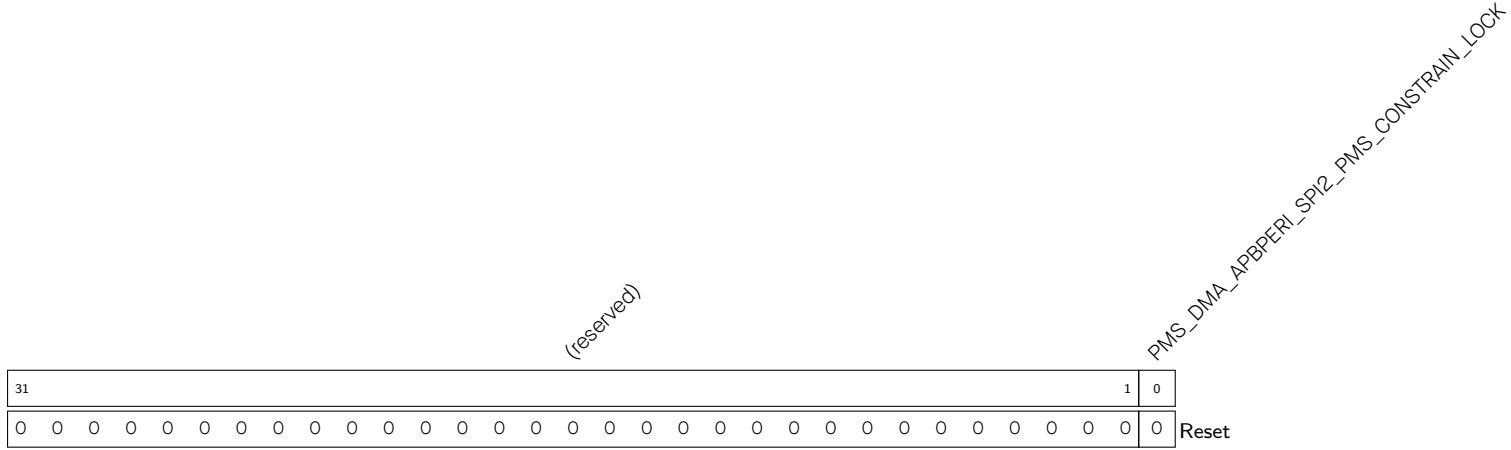

PMS\_DMA\_APBPERI\_SPI2\_PMS\_CONSTRAIN\_LOCK 置1 锁住 SPI2 的 GDMA 权限配置寄存器。(R/WL)

Register 14.9. PMS\_DMA\_APBPERI\_SPI2\_PMS\_CONSTRAIN\_1\_REG (0x003C)

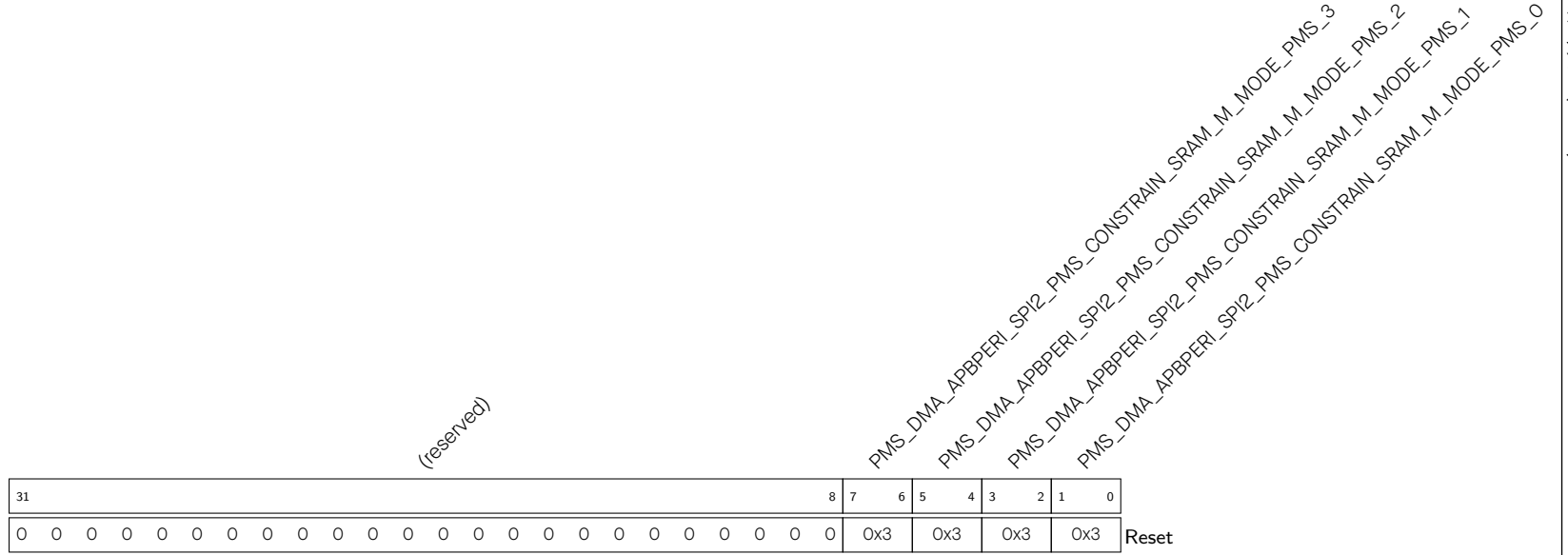

PMS\_DMA\_APBPERI\_SPI2\_PMS\_CONSTRAIN\_SRAM\_M\_MODE\_PMS\_0 配置 SPI2 对 SRAM 指令空间的权限。(R/WL)

PMS\_DMA\_APBPERI\_SPI2\_PMS\_CONSTRAIN\_SRAM\_M\_MODE\_PMS\_1 配置 SPI2 对 SRAM 数据 region0 的权限。(R/WL)

PMS\_DMA\_APBPERI\_SPI2\_PMS\_CONSTRAIN\_SRAM\_M\_MODE\_PMS\_2 配置 SPI2 对 SRAM 数据 region1 的权限。(R/WL)

PMS\_DMA\_APBPERI\_SPI2\_PMS\_CONSTRAIN\_SRAM\_M\_MODE\_PMS\_3 配置 SPI2 对 SRAM 数据 region2 的权限。(R/WL)

Register 14.10. PMS\_DMA\_APBPERI\_UCHIO\_PMS\_CONSTRAIN\_0\_REG (0x0040)

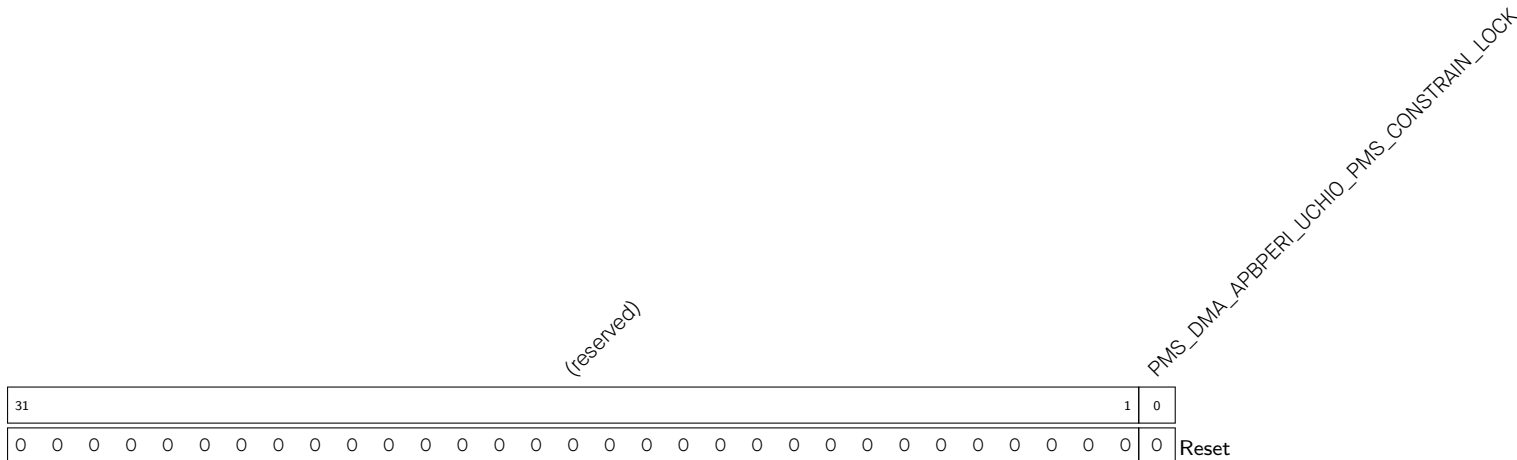

PMS\_DMA\_APBPERI\_UCHIO\_PMS\_CONSTRAIN\_LOCK 置 1 锁住 UCHIO 的 GDMA 权限配置寄存器。(R/WL)

Register 14.11. PMS\_DMA\_APBPERI\_UCHIO\_PMS\_CONSTRIN\_1\_REG (0x0044)

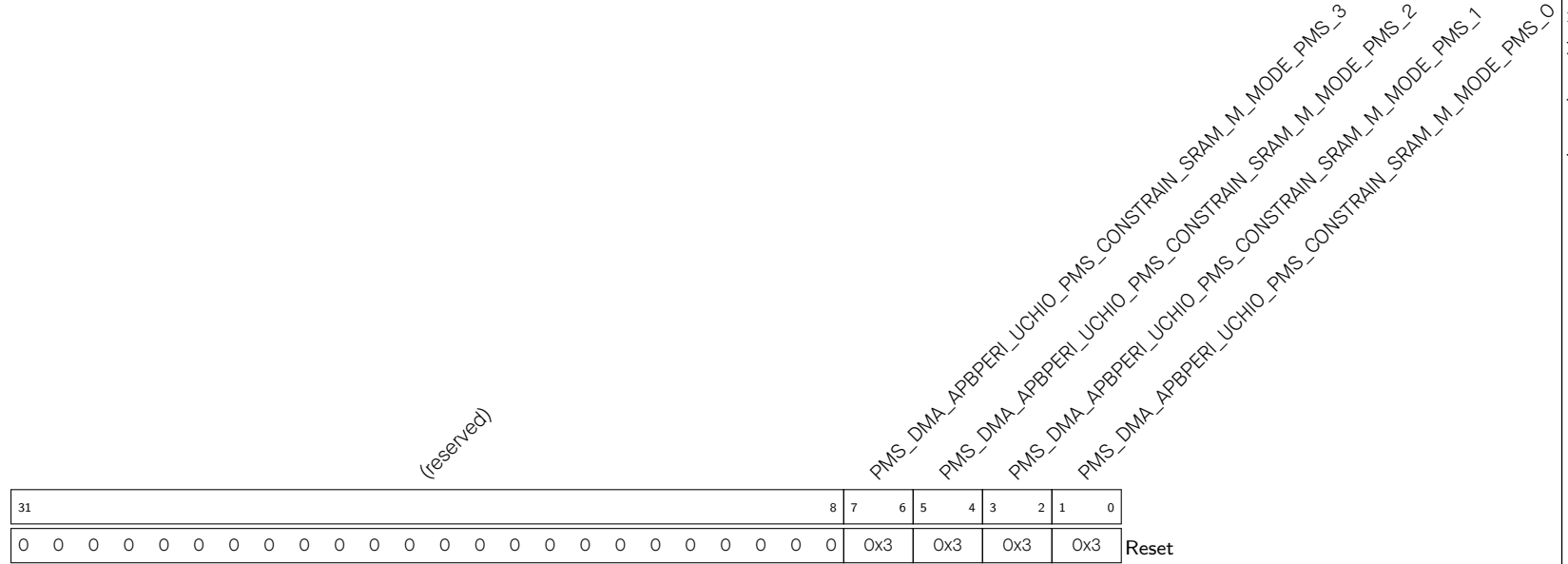

- PMS\_DMA\_APBPERI\_UCHIO\_PMS\_CONSTRIN\_SRAM\_M\_MODE\_PMS\_0 配置 UCHIO 对 SRAM 指令空间的权限。(R/WL)
- PMS\_DMA\_APBPERI\_UCHIO\_PMS\_CONSTRIN\_SRAM\_M\_MODE\_PMS\_1 配置 UCHIO 对 SRAM 数据 region0 的权限。(R/WL)
- PMS\_DMA\_APBPERI\_UCHIO\_PMS\_CONSTRIN\_SRAM\_M\_MODE\_PMS\_2 配置 UCHIO 对 SRAM 数据 region1 的权限。(R/WL)
- PMS\_DMA\_APBPERI\_UCHIO\_PMS\_CONSTRIN\_SRAM\_M\_MODE\_PMS\_3 配置 UCHIO 对 SRAM 数据 region2 的权限。(R/WL)

Register 14.12. PMS\_DMA\_APBPERI\_I2SO\_PMS\_CONSTRAIN\_O\_REG (0x0048)

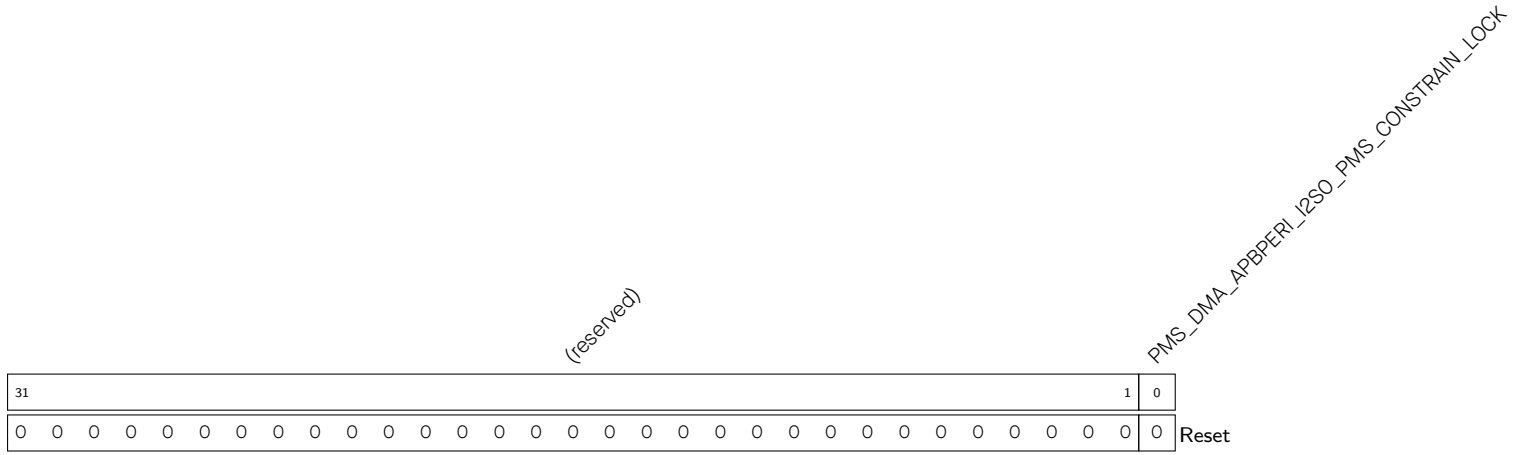

PMS\_DMA\_APBPERI\_I2SO\_PMS\_CONSTRAIN\_LOCK 置1 锁住 I2S 的 GDMA 权限配置寄存器。(R/WL)

Register 14.13. PMS\_DMA\_APBPERI\_I2SO\_PMS\_CONSTRIN\_1\_REG (0x004C)

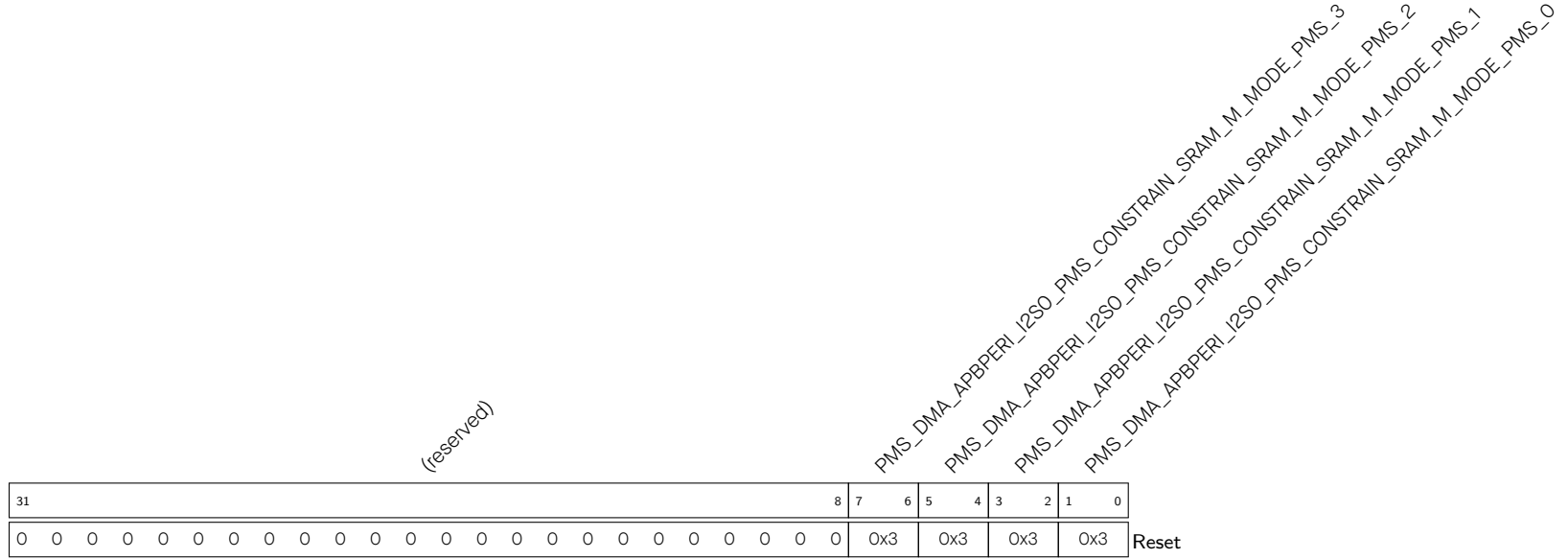

PMS\_DMA\_APBPERI\_I2SO\_PMS\_CONSTRIN\_SRAM\_M\_MODE\_PMS\_0 配置 I2S 对 SRAM 指令空间的权限。(R/WL)

PMS\_DMA\_APBPERI\_I2SO\_PMS\_CONSTRIN\_SRAM\_M\_MODE\_PMS\_1 配置 I2S 对 SRAM 数据 region0 的权限。(R/WL)

PMS\_DMA\_APBPERI\_I2SO\_PMS\_CONSTRIN\_SRAM\_M\_MODE\_PMS\_2 配置 I2S 对 SRAM 数据 region1 的权限。(R/WL)

PMS\_DMA\_APBPERI\_I2SO\_PMS\_CONSTRIN\_SRAM\_M\_MODE\_PMS\_3 配置 I2S 对 SRAM 数据 region2 的权限。(R/WL)

Register 14.14. PMS\_DMA\_APBPERI\_AES\_PMS\_CONSTRAIN\_O\_REG (0x0068)

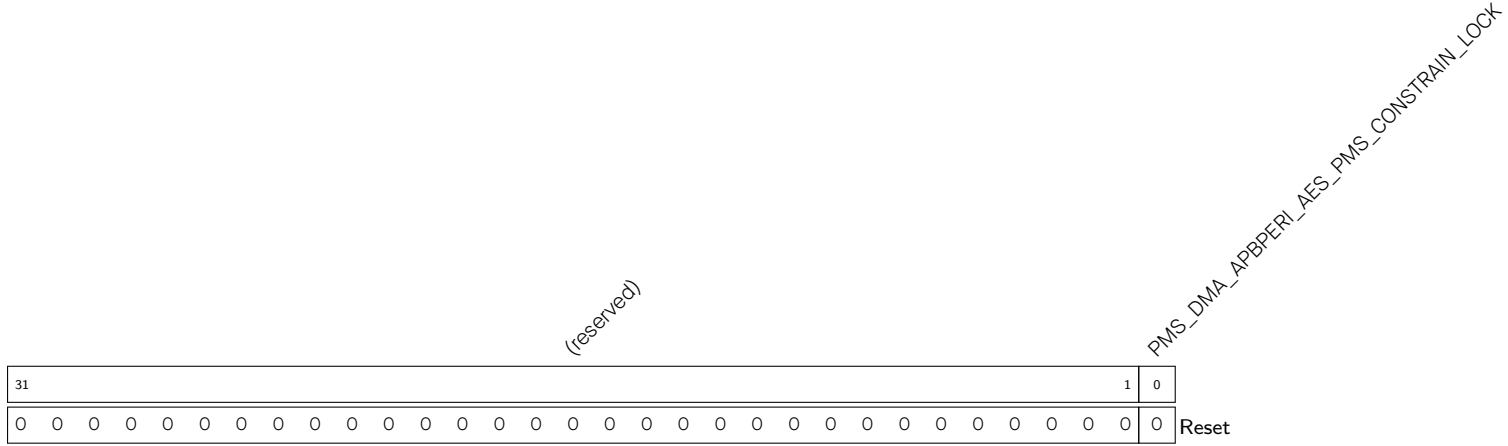

PMS\_DMA\_APBPERI\_AES\_PMS\_CONSTRAIN\_LOCK 置1锁住 AES 的 GDMA 权限配置寄存器。(R/WL)

Register 14.15. PMS\_DMA\_APBPERI\_AES\_PMS\_CONSTRAIN\_1\_REG (0x006C)

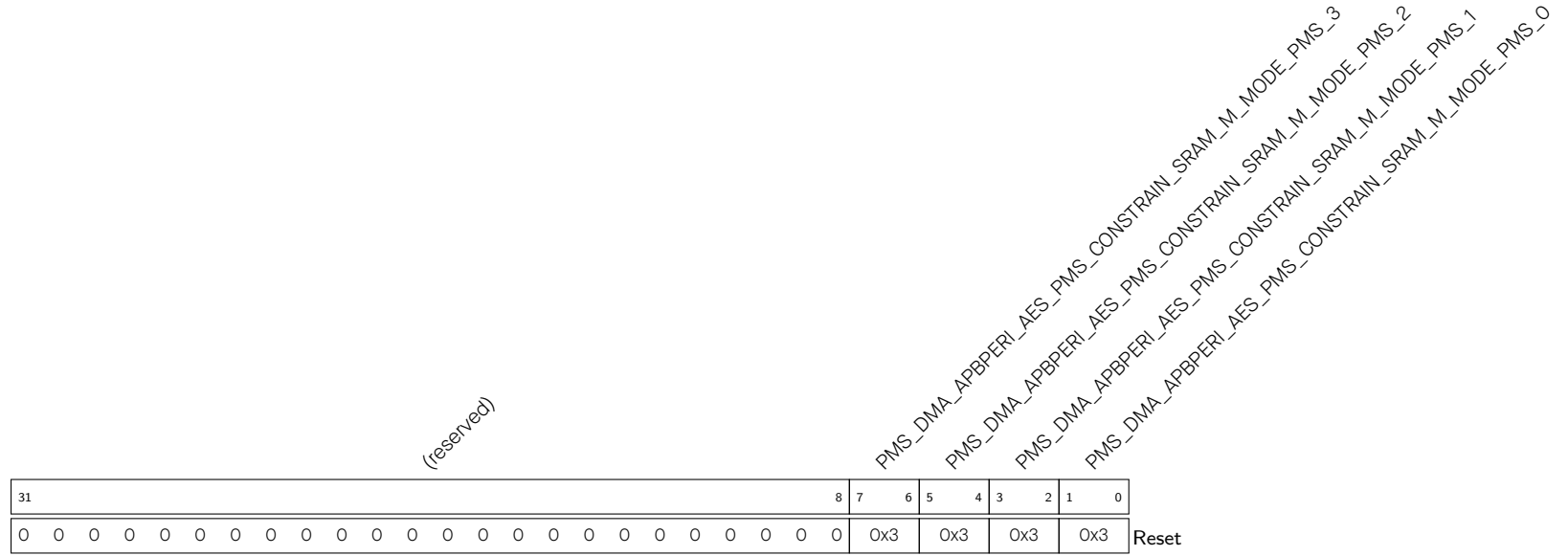

PMS\_DMA\_APBPERI\_AES\_PMS\_CONSTRAIN\_SRAM\_M\_MODE\_PMS\_0 配置 AES 对 SRAM 指令空间的权限。(R/WL)

PMS\_DMA\_APBPERI\_AES\_PMS\_CONSTRAIN\_SRAM\_M\_MODE\_PMS\_1 配置 AES 对 SRAM 数据 region0 的权限。(R/WL)

PMS\_DMA\_APBPERI\_AES\_PMS\_CONSTRAIN\_SRAM\_M\_MODE\_PMS\_2 配置 AES 对 SRAM 数据 region1 的权限。(R/WL)

PMS\_DMA\_APBPERI\_AES\_PMS\_CONSTRAIN\_SRAM\_M\_MODE\_PMS\_3 配置 AES 对 SRAM 数据 region2 的权限。(R/WL)



Register 14.16. PMS\_DMA\_APBPERI\_SHA\_PMS\_CONSTRAIN\_O\_REG (0x0070)

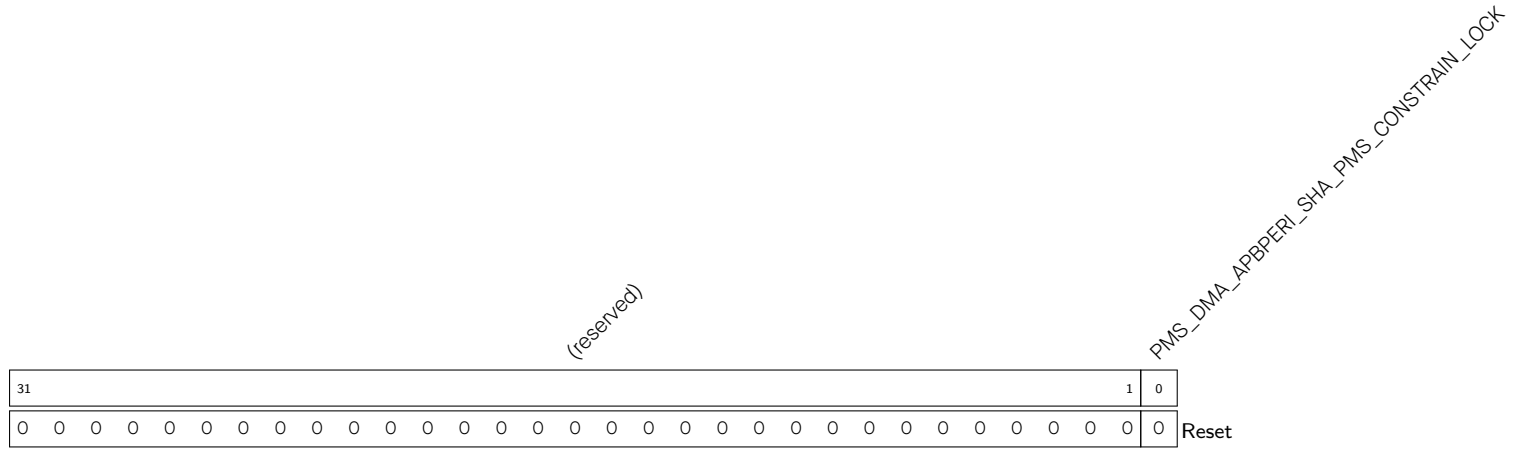

PMS\_DMA\_APBPERI\_SHA\_PMS\_CONSTRAIN\_LOCK 置1锁住SHA的GDMA权限配置寄存器。(R/WL)

Register 14.17. PMS\_DMA\_APBPERI\_SHA\_PMS\_CONSTRRAIN\_1\_REG (0x0074)

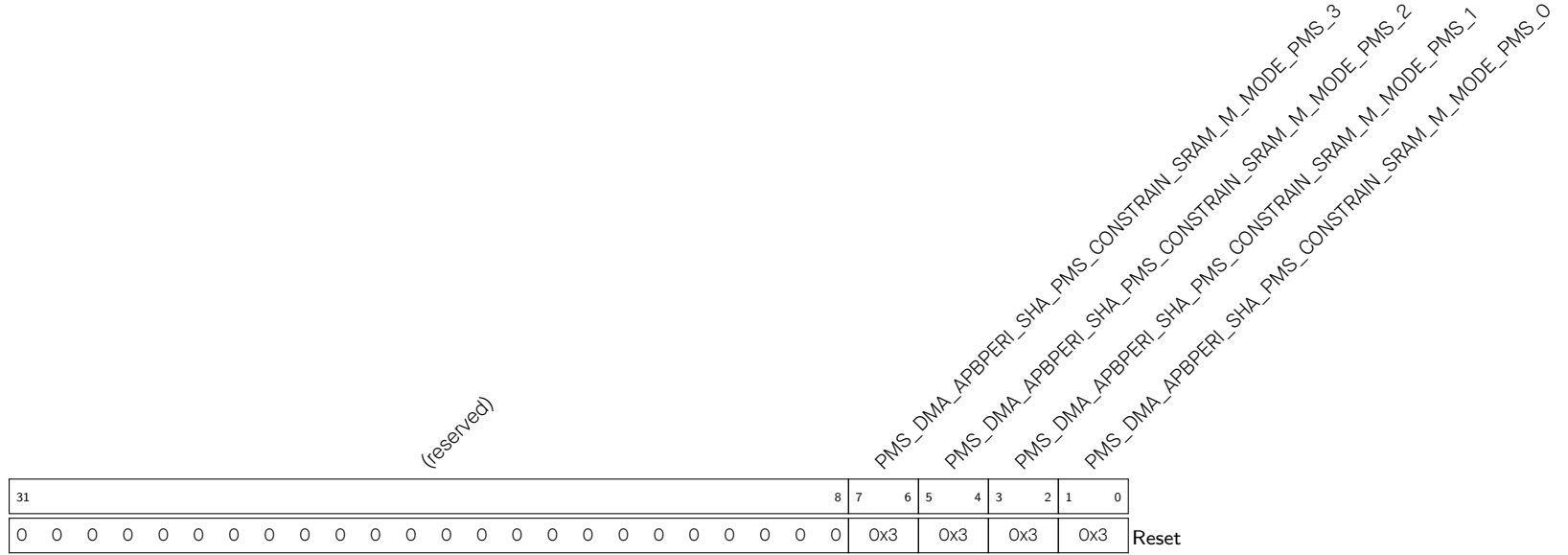

PMS\_DMA\_APBPERI\_SHA\_PMS\_CONSTRRAIN\_SRAM\_M\_MODE\_PMS\_0 配置 SHA 对 SRAM 指令空间的权限。(R/WL)

PMS\_DMA\_APBPERI\_SHA\_PMS\_CONSTRRAIN\_SRAM\_M\_MODE\_PMS\_1 配置 SHA 对 SRAM 数据 region0 的权限。(R/WL)

PMS\_DMA\_APBPERI\_SHA\_PMS\_CONSTRRAIN\_SRAM\_M\_MODE\_PMS\_2 配置 SHA 对 SRAM 数据 region1 的权限。(R/WL)

PMS\_DMA\_APBPERI\_SHA\_PMS\_CONSTRRAIN\_SRAM\_M\_MODE\_PMS\_3 配置 SHA 对 SRAM 数据 region2 的权限。(R/WL)

Register 14.18. PMS\_DMA\_APBPERI\_ADC\_DAC\_PMS\_CONSTRAIN\_O\_REG (0x0078)

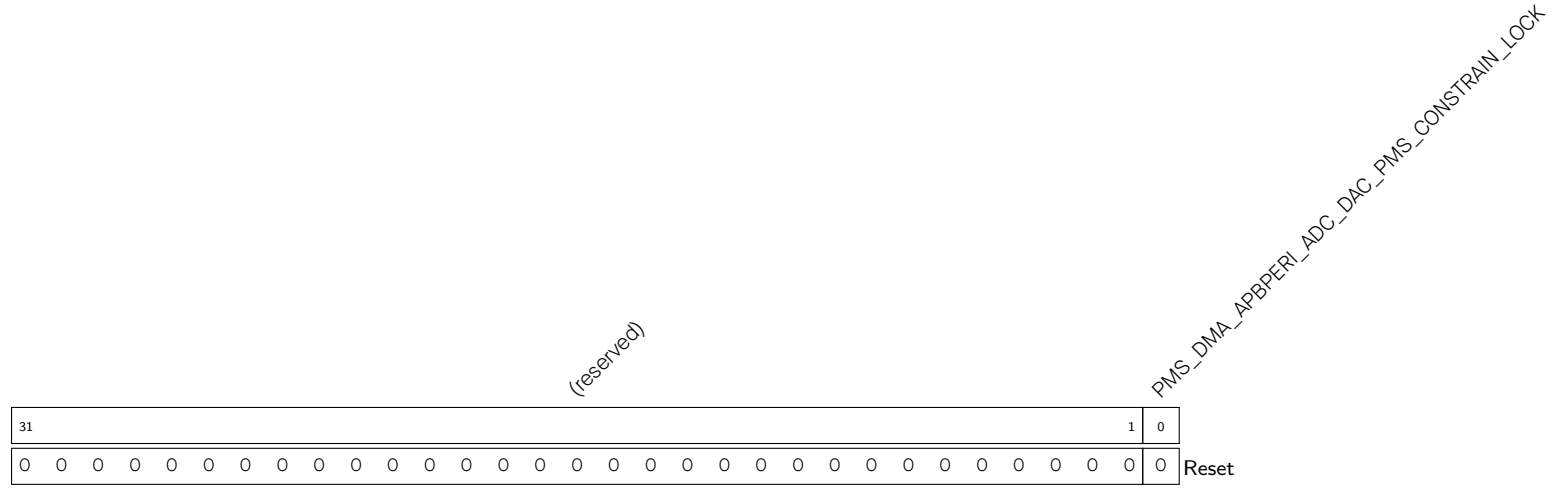

**PMS\_DMA\_APBPERI\_ADC\_DAC\_PMS\_CONSTRAIN\_LOCK** 置1锁住ADC的GDMA权限配置寄存器。(R/WL)

Register 14.19. PMS\_DMA\_APBPERI\_ADC\_DAC\_PMS\_CONSTRAIN\_1\_REG (0x007C)

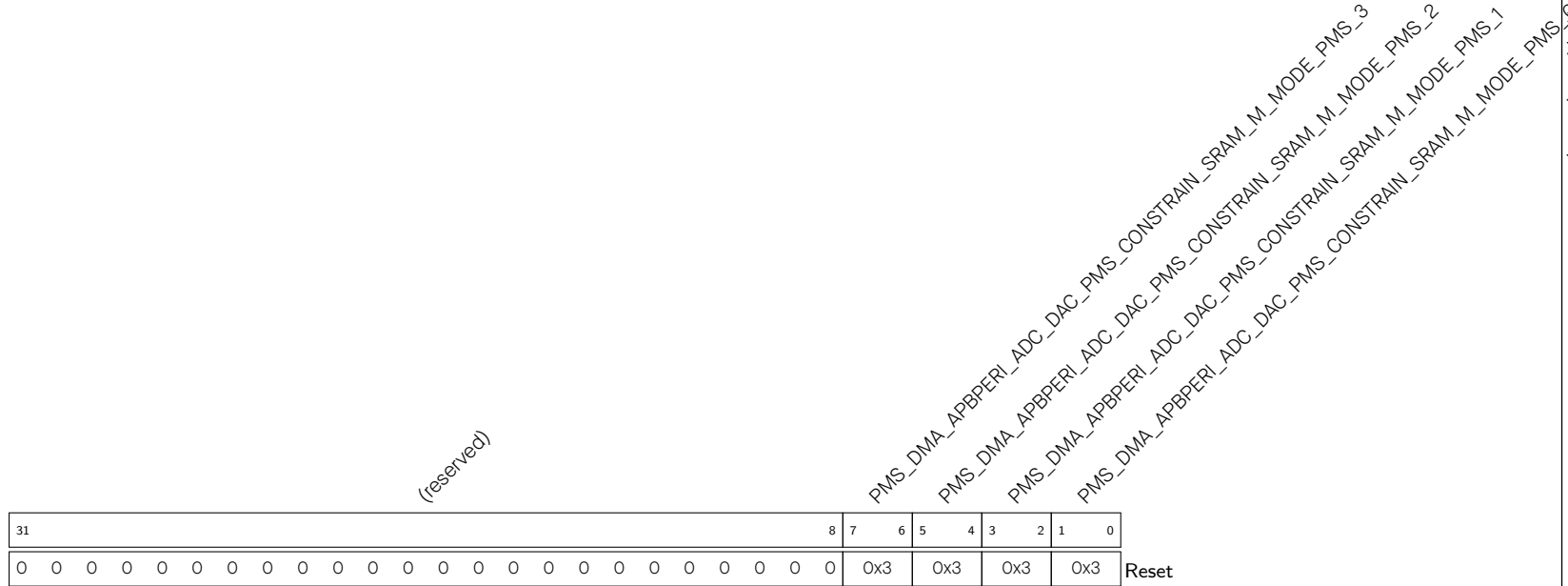

- PMS\_DMA\_APBPERI\_ADC\_DAC\_PMS\_CONSTRAIN\_SRAM\_M\_MODE\_PMS\_0 配置 ADC 对 SRAM 指令空间的权限。(R/WL)
- PMS\_DMA\_APBPERI\_ADC\_DAC\_PMS\_CONSTRAIN\_SRAM\_M\_MODE\_PMS\_1 配置 ADC 对 SRAM 数据 region0 的权限。(R/WL)
- PMS\_DMA\_APBPERI\_ADC\_DAC\_PMS\_CONSTRAIN\_SRAM\_M\_MODE\_PMS\_2 配置 ADC 对 SRAM 数据 region1 的权限。(R/WL)
- PMS\_DMA\_APBPERI\_ADC\_DAC\_PMS\_CONSTRAIN\_SRAM\_M\_MODE\_PMS\_3 配置 ADC 对 SRAM 数据 region2 的权限。(R/WL)

Register 14.20. PMS\_DMA\_APBPERI\_PMS\_MONITOR\_0\_REG (0x0080)

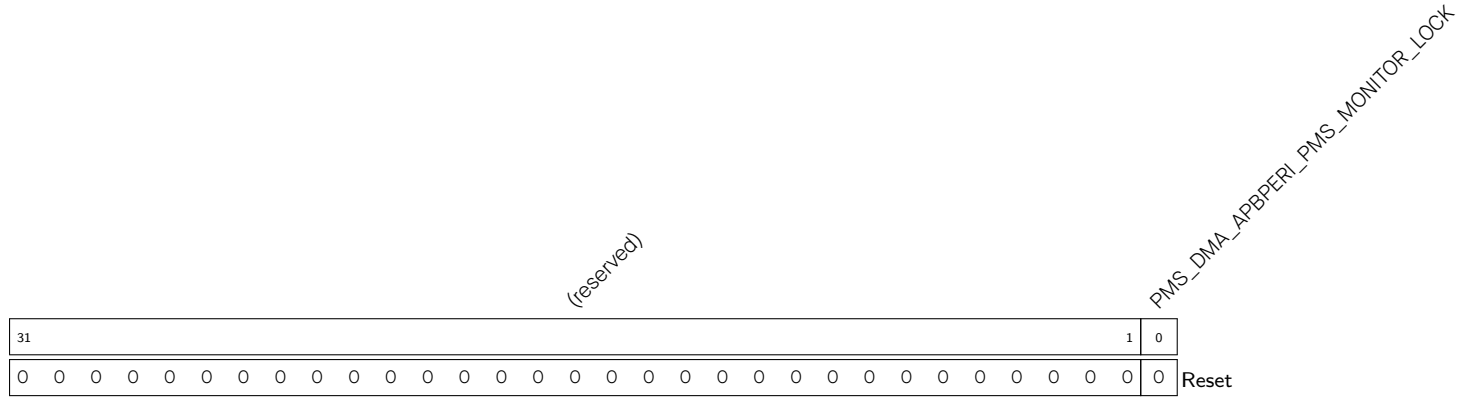

PMS\_DMA\_APBPERI\_PMS\_MONITOR\_LOCK 置1锁住 DMA 权限中断配置寄存器。(R/WL)

Register 14.21. PMS\_DMA\_APBPERI\_PMS\_MONITOR\_1\_REG (0x0084)

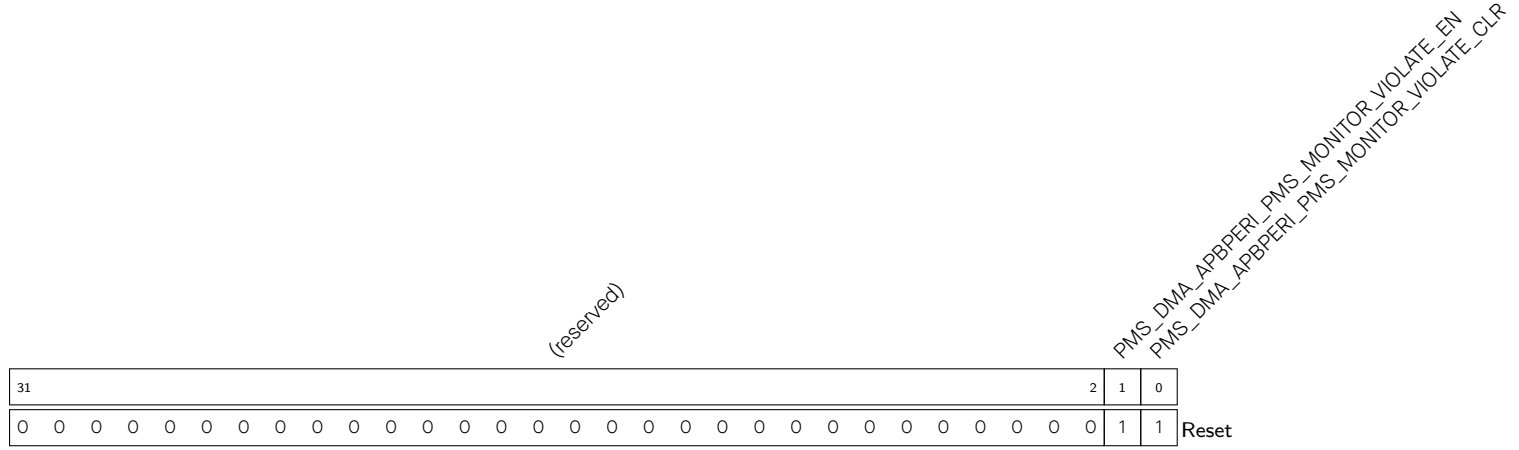

PMS\_DMA\_APBPERI\_PMS\_MONITOR\_VIOLATE\_CLR 置1清除 DMA 权限中断状态。(R/WL)

PMS\_DMA\_APBPERI\_PMS\_MONITOR\_VIOLATE\_EN 置1使能非法 DMA 访问中断。(R/WL)

Register 14.22. PMS\_CORE\_X\_IRAMO\_DRAMO\_DMA\_SPLIT\_LINE\_CONSTRAIN\_O\_REG (0x0090)

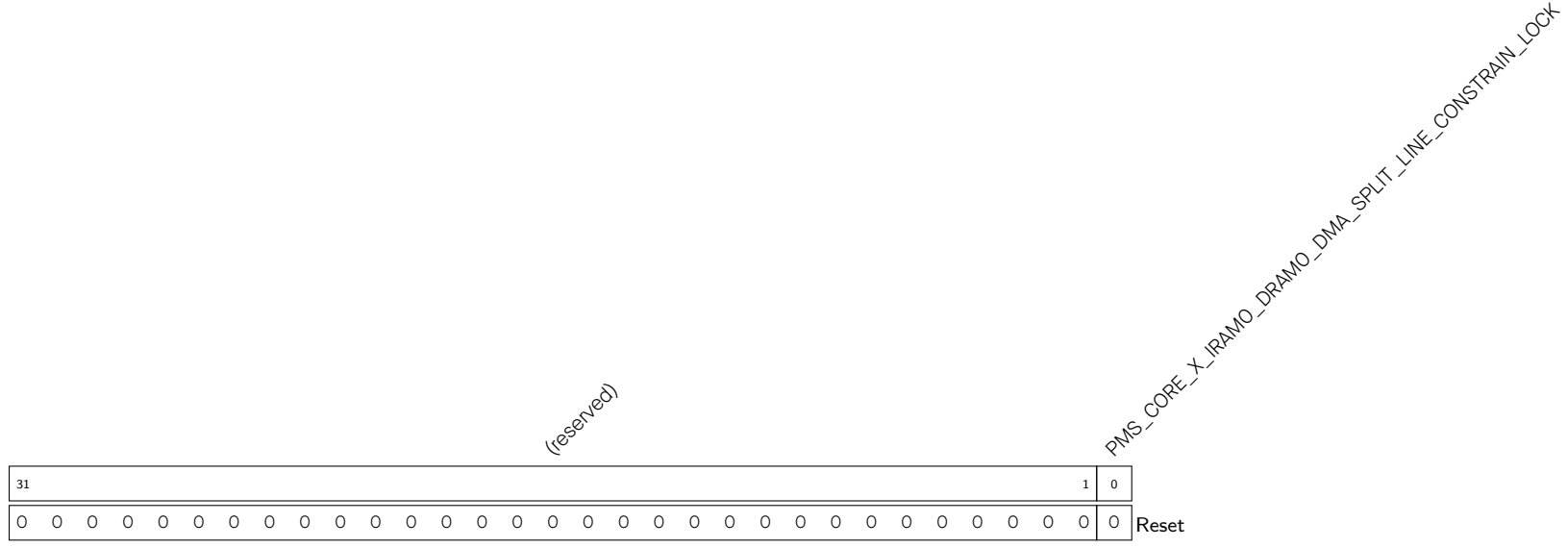

PMS\_CORE\_X\_IRAMO\_DRAMO\_DMA\_SPLIT\_LINE\_CONSTRAIN\_LOCK 置 1 锁住内部 SRAM 分割线的配置寄存器。(R/WL)

Register 14.23. PMS\_CORE\_X\_IRAMO\_DRAMO\_DMA\_SPLIT\_LINE\_CONSTRAIN\_1\_REG (0x0094)

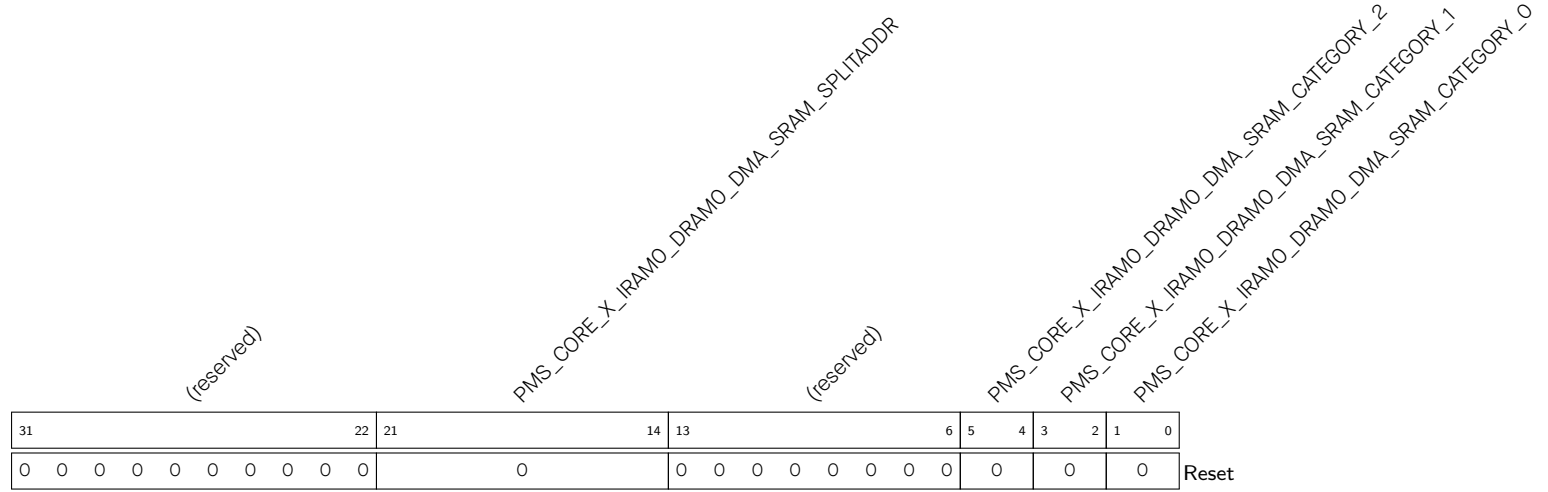

- PMS\_CORE\_X\_IRAMO\_DRAMO\_DMA\_SRAM\_CATEGORY\_0 配置指令和数据分割线 IRAMO\_DRAMO\_Split\_Line block0 的 category 字段。(R/WL)
- PMS\_CORE\_X\_IRAMO\_DRAMO\_DMA\_SRAM\_CATEGORY\_1 配置指令和数据分割线 IRAMO\_DRAMO\_Split\_Line block1 的 category 字段。(R/WL)
- PMS\_CORE\_X\_IRAMO\_DRAMO\_DMA\_SRAM\_CATEGORY\_2 配置指令和数据分割线 IRAMO\_DRAMO\_Split\_Line block2 的 category 字段。(R/WL)
- PMS\_CORE\_X\_IRAMO\_DRAMO\_DMA\_SRAM\_SPLITADDR 配置指令和数据分割线 IRAMO\_DRAMO\_Split\_Line 的分割地址。(R/WL)



Register 14.24. PMS\_CORE\_X\_IRAMO\_DRAMO\_DMA\_SPLIT\_LINE\_CONSTRAIN\_2\_REG (0x0098)

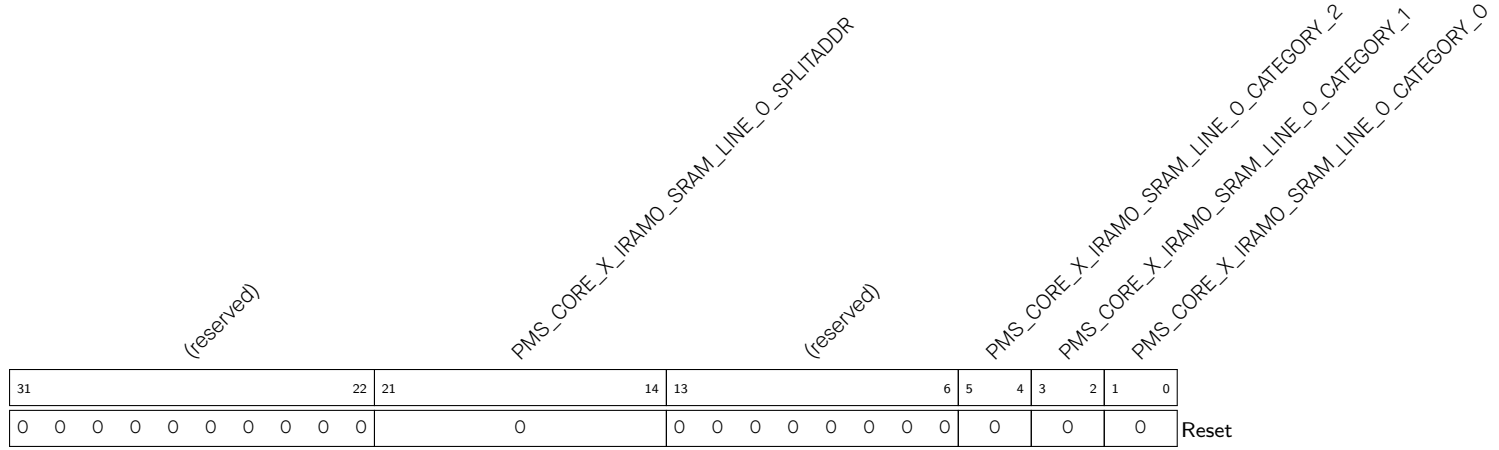

- PMS\_CORE\_X\_IRAMO\_SRAM\_LINE\_0\_CATEGORY\_0 配置指令内部分割线 IRAMO\_Split\_Line\_0 block0 的 category 字段。(R/WL)
- PMS\_CORE\_X\_IRAMO\_SRAM\_LINE\_0\_CATEGORY\_1 配置指令内部分割线 IRAMO\_Split\_Line\_0 block1 的 category 字段。(R/WL)
- PMS\_CORE\_X\_IRAMO\_SRAM\_LINE\_0\_CATEGORY\_2 配置指令内部分割线 IRAMO\_Split\_Line\_0 block2 的 category 字段。(R/WL)
- PMS\_CORE\_X\_IRAMO\_SRAM\_LINE\_0\_SPLITADDR 配置指令内部分割线 IRAMO\_Split\_Line\_0 的分割地址。(R/WL)

Register 14.25. PMS\_CORE\_X\_IRAMO\_DRAMO\_DMA\_SPLIT\_LINE\_CONSTRAIN\_3\_REG (0x009C)

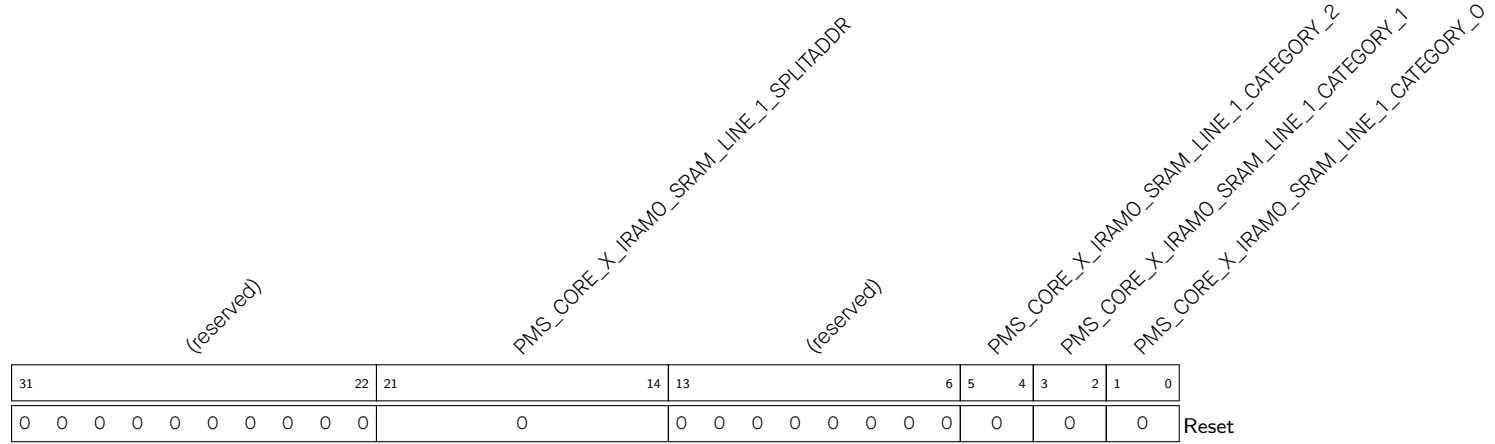

- PMS\_CORE\_X\_IRAMO\_DRAMO\_DMA\_SPLIT\_LINE\_1\_CATEGORY\_0 配置指令内部分割线 IRAMO\_Split\_Line\_1 block0 的 category 字段。(R/WL)
- PMS\_CORE\_X\_IRAMO\_DRAMO\_DMA\_SPLIT\_LINE\_1\_CATEGORY\_1 配置指令内部分割线 IRAMO\_Split\_Line\_1 block1 的 category 字段。(R/WL)
- PMS\_CORE\_X\_IRAMO\_DRAMO\_DMA\_SPLIT\_LINE\_1\_CATEGORY\_2 配置指令内部分割线 IRAMO\_Split\_Line\_1 block2 的 category 字段。(R/WL)
- PMS\_CORE\_X\_IRAMO\_DRAMO\_DMA\_SPLIT\_LINE\_1\_SPLITADDR 配置指令内部分割线 IRAMO\_Split\_Line\_1 的分割地址。(R/WL)

Register 14.26. PMS\_CORE\_X\_IRAMO\_DRAMO\_DMA\_SPLIT\_LINE\_CONSTRAIN\_4\_REG (0x00A0)

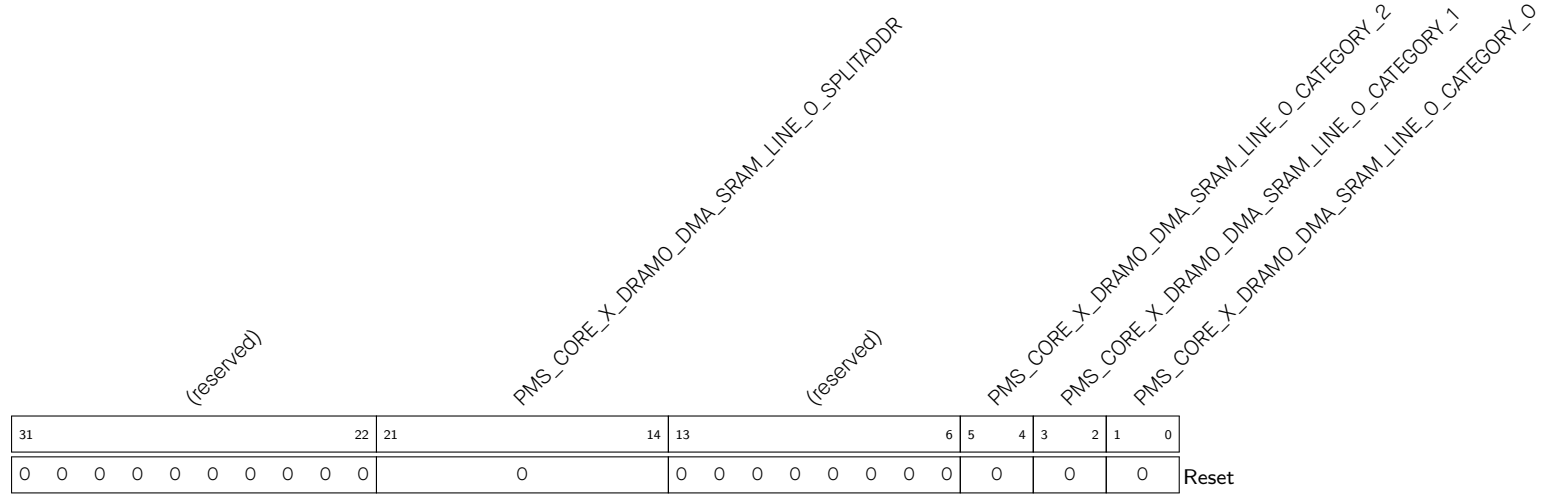

- PMS\_CORE\_X\_DRAMO\_DMA\_SRAM\_LINE\_0\_CATEGORY\_0 配置数据内部分割线 DRAMO\_Split\_Line\_0 block0 的 category 字段。(R/WL)
- PMS\_CORE\_X\_DRAMO\_DMA\_SRAM\_LINE\_0\_CATEGORY\_1 配置数据内部分割线 DRAMO\_Split\_Line\_0 block1 的 category 字段。(R/WL)
- PMS\_CORE\_X\_DRAMO\_DMA\_SRAM\_LINE\_0\_CATEGORY\_2 配置数据内部分割线 DRAMO\_Split\_Line\_0 block2 的 category 字段。(R/WL)
- PMS\_CORE\_X\_DRAMO\_DMA\_SRAM\_LINE\_0\_SPLITADDR 配置数据内部分割线 DRAMO\_Split\_Line\_0 的分割地址。(R/WL)

Register 14.27. PMS\_CORE\_X\_IRAMO\_DRAMO\_DMA\_SPLIT\_LINE\_CONSTRAIN\_5\_REG (0x00A4)

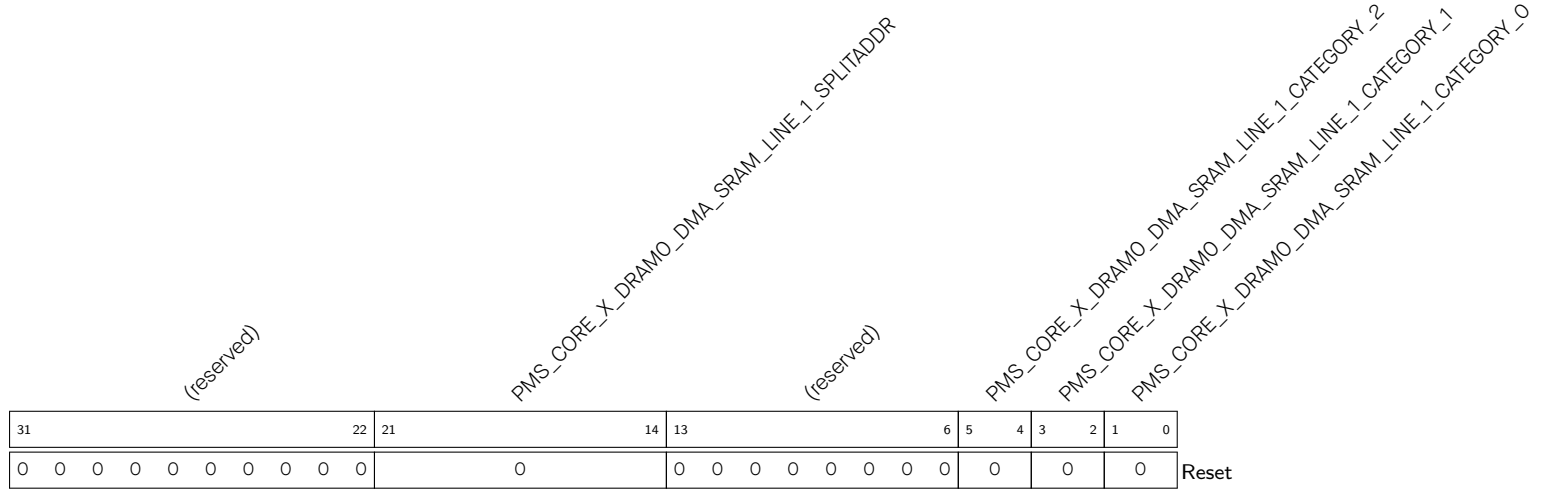

- PMS\_CORE\_X\_DRAMO\_DMA\_SRAM\_LINE\_1\_CATEGORY\_0 配置数据内部分割线 DRAMO\_Split\_Line\_1 block0 的 category 字段。(R/WL)
- PMS\_CORE\_X\_DRAMO\_DMA\_SRAM\_LINE\_1\_CATEGORY\_1 配置数据内部分割线 DRAMO\_Split\_Line\_1 block1 的 category 字段。(R/WL)
- PMS\_CORE\_X\_DRAMO\_DMA\_SRAM\_LINE\_1\_CATEGORY\_2 配置数据内部分割线 DRAMO\_Split\_Line\_1 block2 的 category 字段。(R/WL)
- PMS\_CORE\_X\_DRAMO\_DMA\_SRAM\_LINE\_1\_SPLITADDR 配置数据内部分割线 DRAMO\_Split\_Line\_1 的分割地址。(R/WL)

Register 14.28. PMS\_CORE\_X\_IRAMO\_PMS\_CONSTRAIN\_O\_REG (0x00A8)

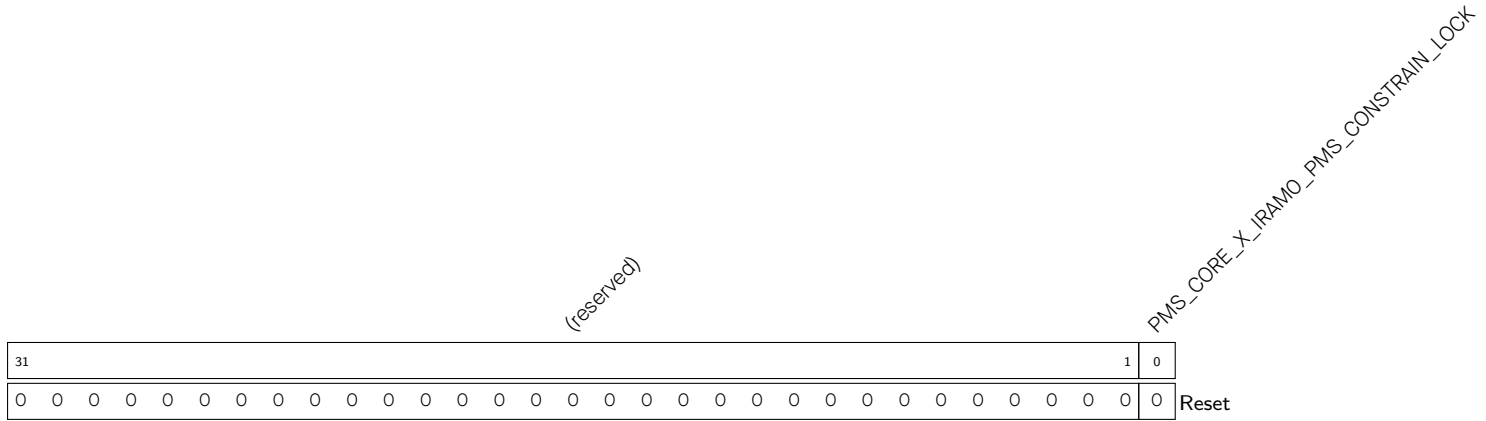

PMS\_CORE\_X\_IRAMO\_PMS\_CONSTRAIN\_LOCK 置 1 锁住 CPU 的 IBUS 对内部 SRAM 的权限配置。(R/WL)

Register 14.29. PMS\_CORE\_X\_IRAMO\_PMS\_CONSTRIN\_1\_REG (0x00AC)

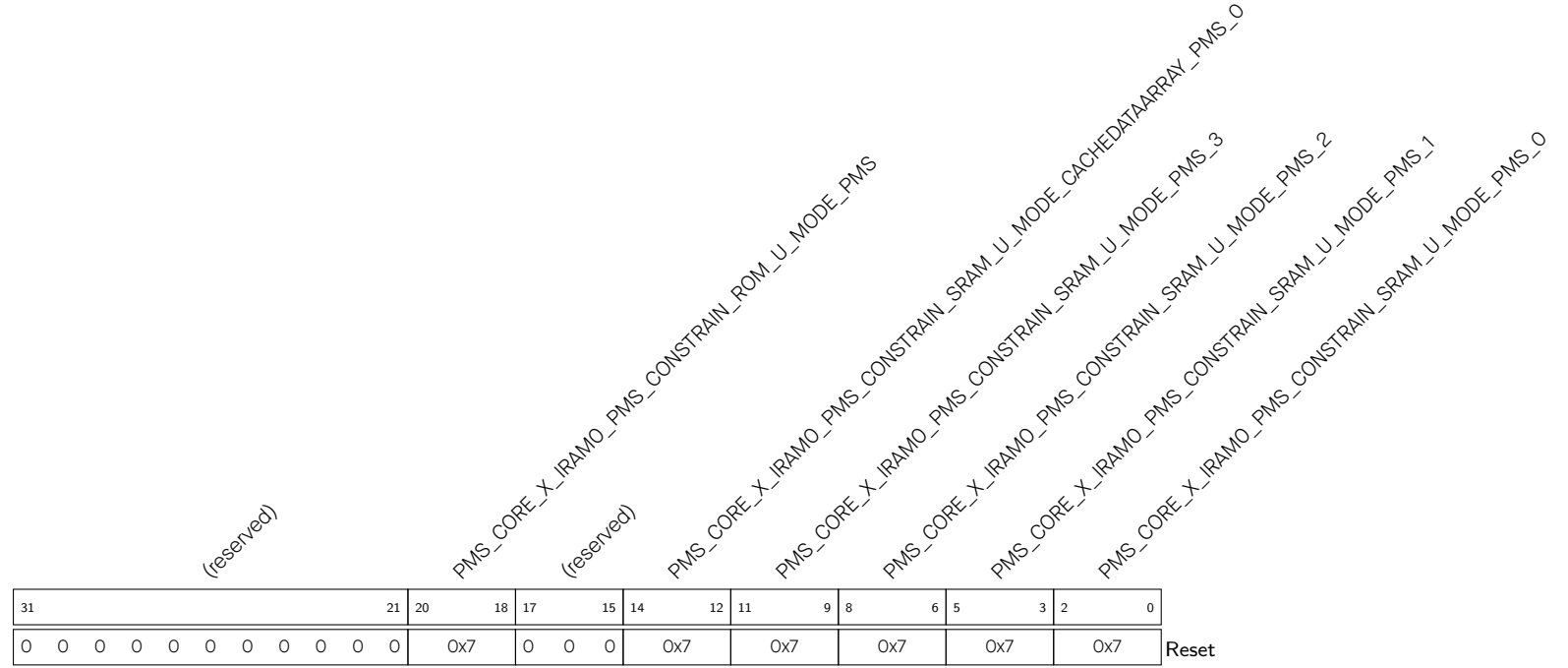

- PMS\_CORE\_X\_IRAMO\_PMS\_CONSTRIN\_SRAM\_U\_MODE\_PMS\_0 配置 CPU 的 IBUS 从非特权环境对 SRAM 指令 region0 的权限。(R/WL)
- PMS\_CORE\_X\_IRAMO\_PMS\_CONSTRIN\_SRAM\_U\_MODE\_PMS\_1 配置 CPU 的 IBUS 从非特权环境对 SRAM 指令 region1 的权限。(R/WL)
- PMS\_CORE\_X\_IRAMO\_PMS\_CONSTRIN\_SRAM\_U\_MODE\_PMS\_2 配置 CPU 的 IBUS 从非特权环境对 SRAM 指令 region2 的权限。(R/WL)
- PMS\_CORE\_X\_IRAMO\_PMS\_CONSTRIN\_SRAM\_U\_MODE\_PMS\_3 配置 CPU 的 IBUS 从非特权环境对 SRAM 数据空间的权限。(R/WL)
- PMS\_CORE\_X\_IRAMO\_PMS\_CONSTRIN\_SRAM\_U\_MODE\_CACHEDATAARRAY\_PMS\_0 配置 CPU 的 IBUS 从非特权环境对 SRAMO 的权限。(R/WL)
- PMS\_CORE\_X\_IRAMO\_PMS\_CONSTRIN\_ROM\_U\_MODE\_PMS 配置 CPU 的 IBUS 从非特权环境对 ROM 的权限。(R/WL)

Register 14.30. PMS\_CORE\_X\_IRAMO\_PMS\_CONSTRAIN\_2\_REG (0x00B0)

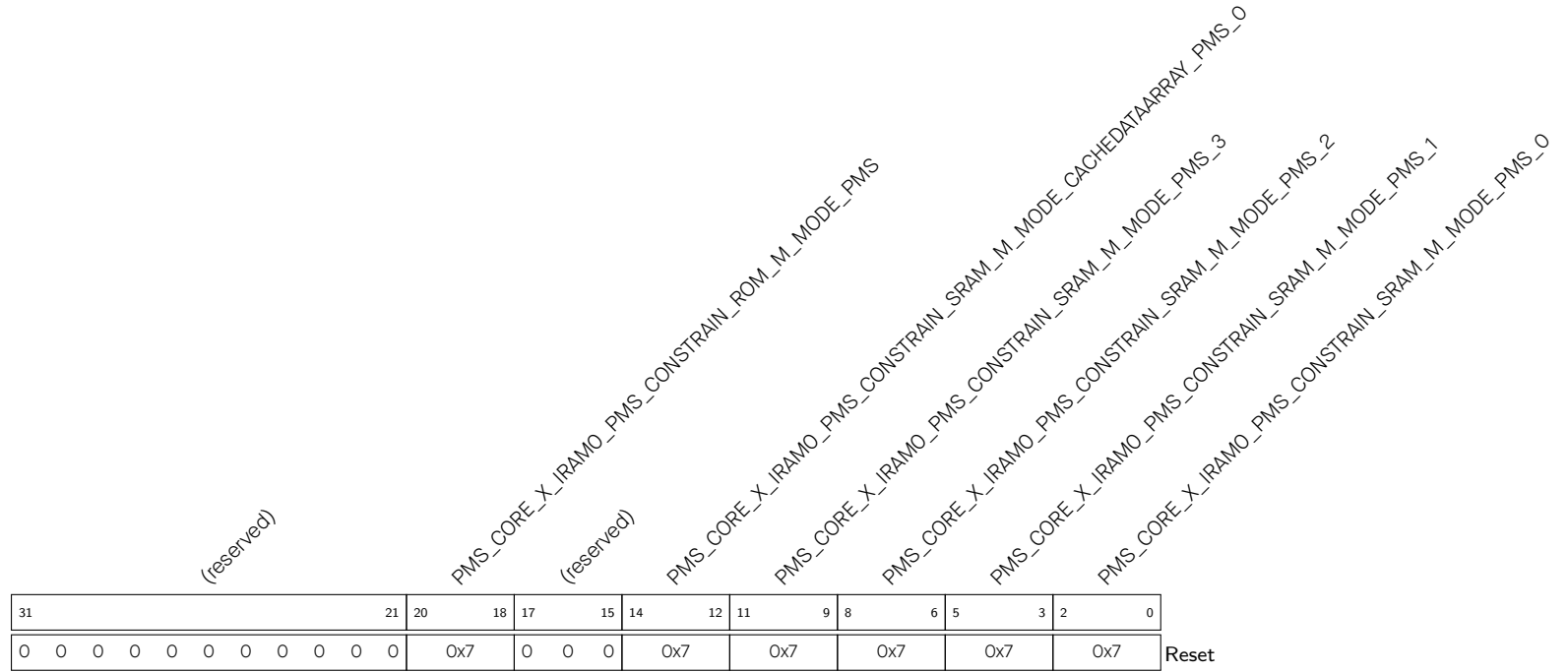

PMS\_CORE\_X\_IRAMO\_PMS\_CONSTRAIN\_SRAM\_M\_MODE\_PMS\_0 配置 CPU 的 IBUS 从特权环境对 SRAM 指令 region0 的权限。(R/WL)

PMS\_CORE\_X\_IRAMO\_PMS\_CONSTRAIN\_SRAM\_M\_MODE\_PMS\_1 配置 CPU 的 IBUS 从特权环境对 SRAM 指令 region1 的权限。(R/WL)

PMS\_CORE\_X\_IRAMO\_PMS\_CONSTRAIN\_SRAM\_M\_MODE\_PMS\_2 配置 CPU 的 IBUS 从特权环境对 SRAM 指令 region2 的权限。(R/WL)

PMS\_CORE\_X\_IRAMO\_PMS\_CONSTRAIN\_SRAM\_M\_MODE\_PMS\_3 配置 CPU 的 IBUS 从特权环境对 SRAM 数据空间的权限。(R/WL)

PMS\_CORE\_X\_IRAMO\_PMS\_CONSTRAIN\_SRAM\_M\_MODE\_CACHEDATAARRAY\_PMS\_0 配置 CPU 的 IBUS 从特权环境对 SRAM0 的权限。(R/WL)

PMS\_CORE\_X\_IRAMO\_PMS\_CONSTRAIN\_ROM\_M\_MODE\_PMS 配置 CPU 的 IBUS 从特权环境对 ROM 的权限。(R/WL)

Register 14.31. PMS\_CORE\_O\_IRAMO\_PMS\_MONITOR\_O\_REG (0x00B4)

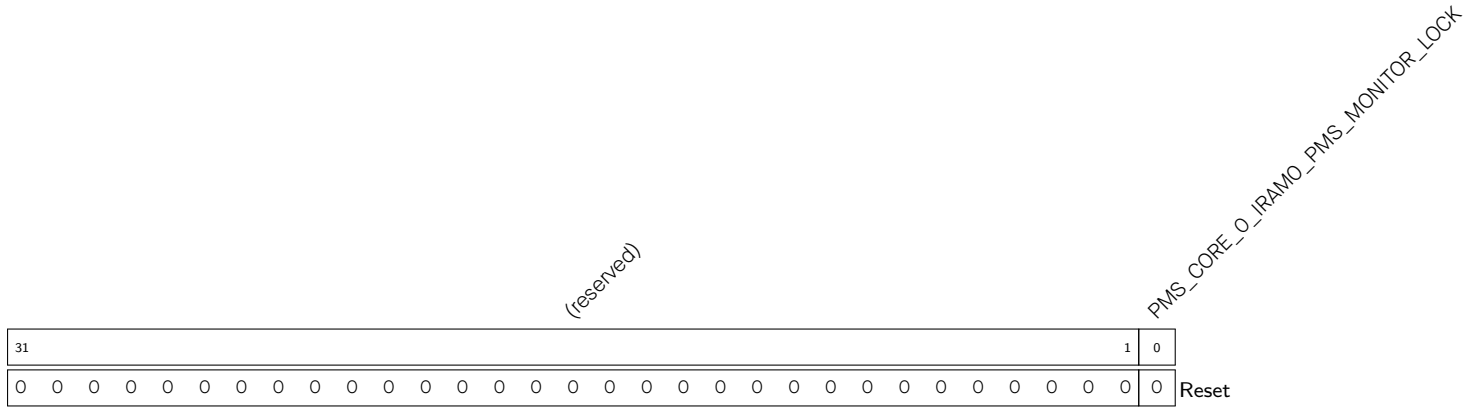

PMS\_CORE\_O\_IRAMO\_PMS\_MONITOR\_LOCK 置 1 锁住 CPU IBUS 的中断配置。(R/WL)



Register 14.32. PMS\_CORE\_O\_IRAMO\_PMS\_MONITOR\_1\_REG (0x00B8)

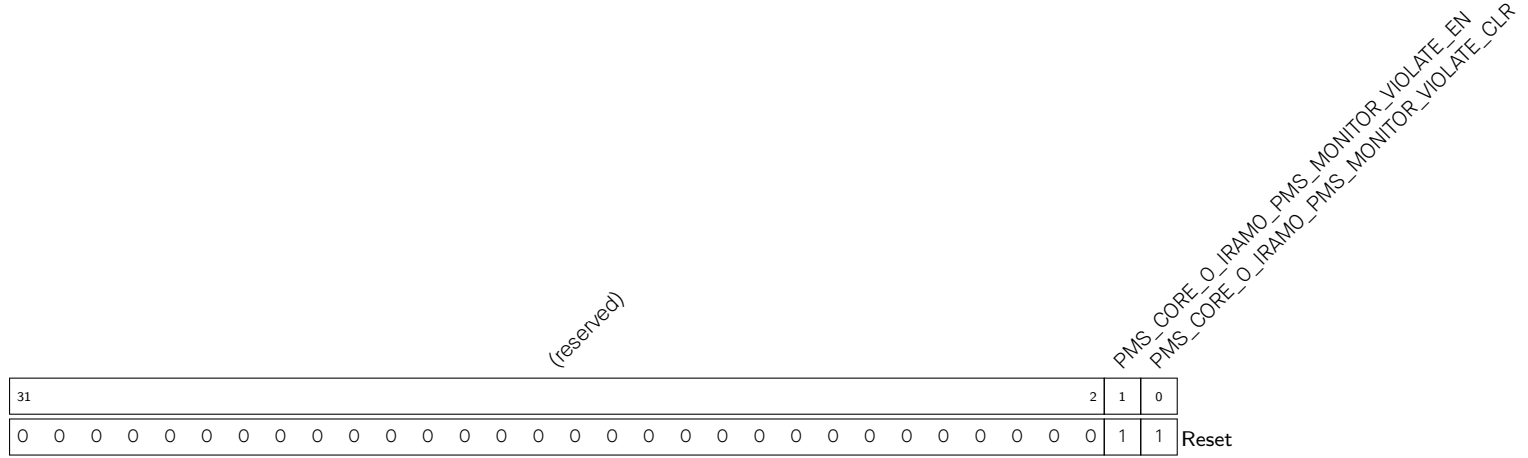

PMS\_MONITOR\_VIOLATE\_CLR 置1清除 CPU 的 iBUS 非法访问 SRAM 或 ROM 发生的中断。(R/WL)

PMS\_MONITOR\_VIOLATE\_EN 置1使能在 CPU 的 iBUS 非法访问 SRAM 或 ROM 时触发中断。(R/WL)

Register 14.33. PMS\_CORE\_X\_DRAMO\_PMS\_CONSTRAIN\_O\_REG (0x00C0)

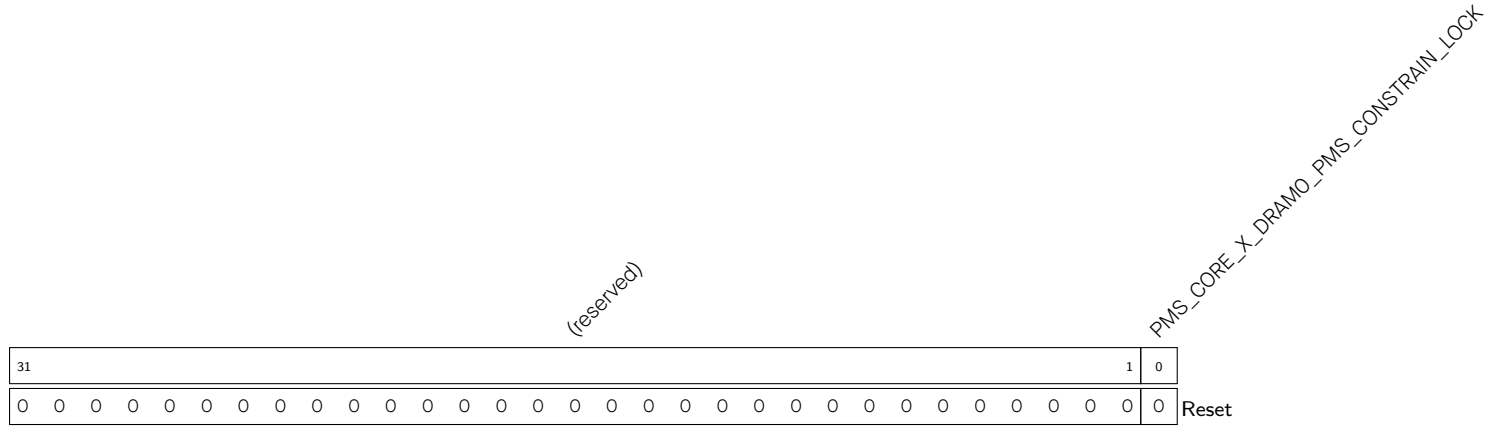

PMS\_CORE\_X\_DRAMO\_PMS\_CONSTRAIN\_LOCK 置 1 锁住 CPU 的 DBUS 对内部 SRAM 的权限配置。(R/WL)

Register 14.34. PMS\_CORE\_X\_DRAMO\_PMS\_CONSTRIN\_1\_REG (0x00C4)

(reserved)				PMS_CORE_X_DRAMO_PMS_CONSTRIN_ROM_U_MODE_PMS				(reserved)				PMS_CORE_X_DRAMO_PMS_CONSTRIN_ROM_M_MODE_PMS				(reserved)				PMS_CORE_X_DRAMO_PMS_CONSTRIN_SRAM_U_MODE_PMS_3				PMS_CORE_X_DRAMO_PMS_CONSTRIN_SRAM_U_MODE_PMS_2				PMS_CORE_X_DRAMO_PMS_CONSTRIN_SRAM_U_MODE_PMS_1				(reserved)				PMS_CORE_X_DRAMO_PMS_CONSTRIN_SRAM_M_MODE_PMS_3				PMS_CORE_X_DRAMO_PMS_CONSTRIN_SRAM_M_MODE_PMS_2				PMS_CORE_X_DRAMO_PMS_CONSTRIN_SRAM_M_MODE_PMS_1				PMS_CORE_X_DRAMO_PMS_CONSTRIN_SRAM_M_MODE_PMS_0			
31	28	27	26	25	24	23	20	19	18	17	16	15	14	13	12	11	8	7	6	5	4	3	2	1	0	Reset																									
0	0	0	0	0x3	0x3	0	0	0	0	0x3	0x3	0x3	0x3	0	0	0	0	0x3	0x3	0x3	0x3	0x3	0x3	0x3	0x3																										

- PMS\_CORE\_X\_DRAMO\_PMS\_CONSTRIN\_SRAM\_M\_MODE\_PMS\_0 配置 CPU 的 DBUS 从特权环境对 SRAM 指令空间的权限，建议配置为 0。(R/WL)
- PMS\_CORE\_X\_DRAMO\_PMS\_CONSTRIN\_SRAM\_M\_MODE\_PMS\_1 配置 CPU 的 DBUS 从特权环境对 SRAM 数据 region0 的权限。(R/WL)
- PMS\_CORE\_X\_DRAMO\_PMS\_CONSTRIN\_SRAM\_M\_MODE\_PMS\_2 配置 CPU 的 DBUS 从特权环境对 SRAM 数据 region1 的权限。(R/WL)
- PMS\_CORE\_X\_DRAMO\_PMS\_CONSTRIN\_SRAM\_M\_MODE\_PMS\_3 配置 CPU 的 DBUS 从特权环境对 SRAM 数据 region2 的权限。(R/WL)
- PMS\_CORE\_X\_DRAMO\_PMS\_CONSTRIN\_SRAM\_U\_MODE\_PMS\_0 配置 CPU 的 DBUS 从非特权环境对 SRAM 指令空间的权限，建议配置为 0。(R/WL)
- PMS\_CORE\_X\_DRAMO\_PMS\_CONSTRIN\_SRAM\_U\_MODE\_PMS\_1 配置 CPU 的 DBUS 从非特权环境对 SRAM 数据 region0 的权限。(R/WL)
- PMS\_CORE\_X\_DRAMO\_PMS\_CONSTRIN\_SRAM\_U\_MODE\_PMS\_2 配置 CPU 的 DBUS 从非特权环境对 SRAM 数据 region1 的权限。(R/WL)
- PMS\_CORE\_X\_DRAMO\_PMS\_CONSTRIN\_SRAM\_U\_MODE\_PMS\_3 配置 CPU 的 DBUS 从非特权环境对 SRAM 数据 region2 的权限。(R/WL)
- PMS\_CORE\_X\_DRAMO\_PMS\_CONSTRIN\_ROM\_M\_MODE\_PMS 配置 CPU 的 DBUS 从特权环境对 ROM 的权限。(R/WL)
- PMS\_CORE\_X\_DRAMO\_PMS\_CONSTRIN\_ROM\_U\_MODE\_PMS 配置 CPU 的 DBUS 从非特权环境对 ROM 的权限。(R/WL)

Register 14.35. PMS\_CORE\_0\_DRAMO\_PMS\_MONITOR\_0\_REG (0x00C8)

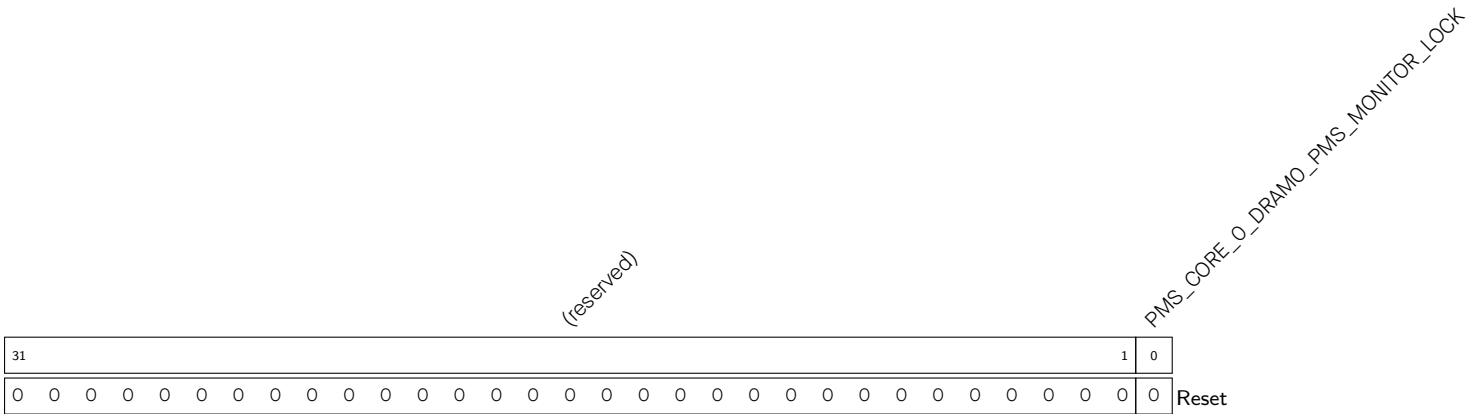

`PMS_CORE_0_DRAMO_PMS_MONITOR_LOCK` 置1 锁住CPU的DBUS非法访问中断配置。(R/WL)

Register 14.36. PMS\_CORE\_0\_DRAMO\_PMS\_MONITOR\_1\_REG (0x00CC)

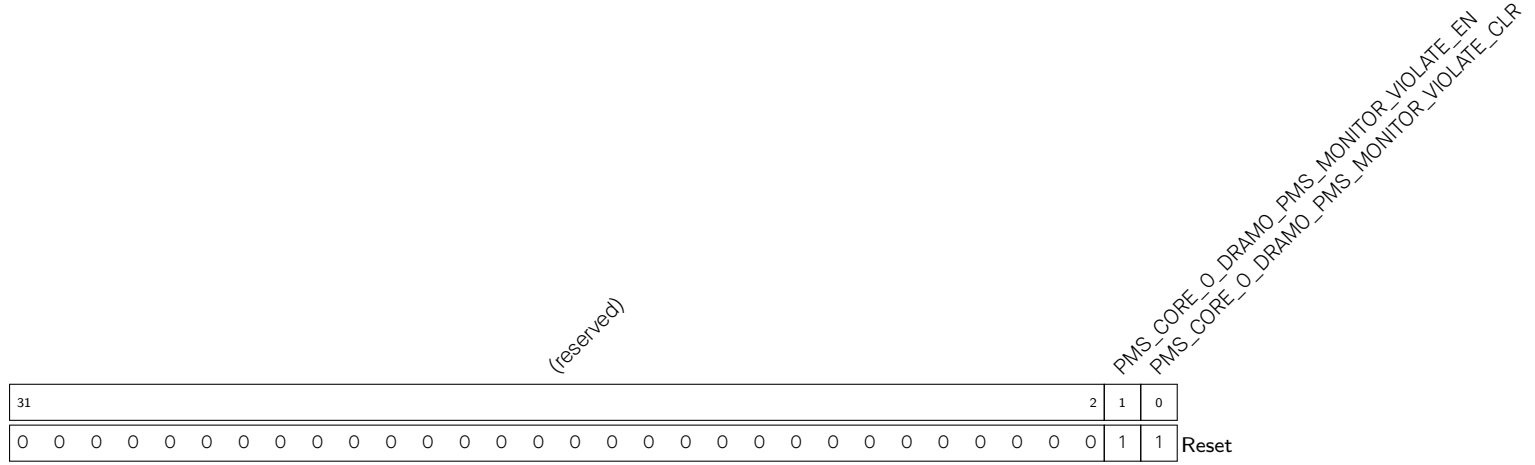

PMS\_CORE\_0\_DRAMO\_PMS\_MONITOR\_VIOLATE\_CLR 置1清除CPU的DBUS非法访问SRAM或ROM时触发的中断。(R/WL)

PMS\_CORE\_0\_DRAMO\_PMS\_MONITOR\_VIOLATE\_EN 置1使能在CPU的DBUS非法访问SRAM或ROM时触发中断。(R/WL)



Register 14.38. PMS\_CORE\_0\_PIF\_PMS\_CONSTRIN\_1\_REG (0x00DC)

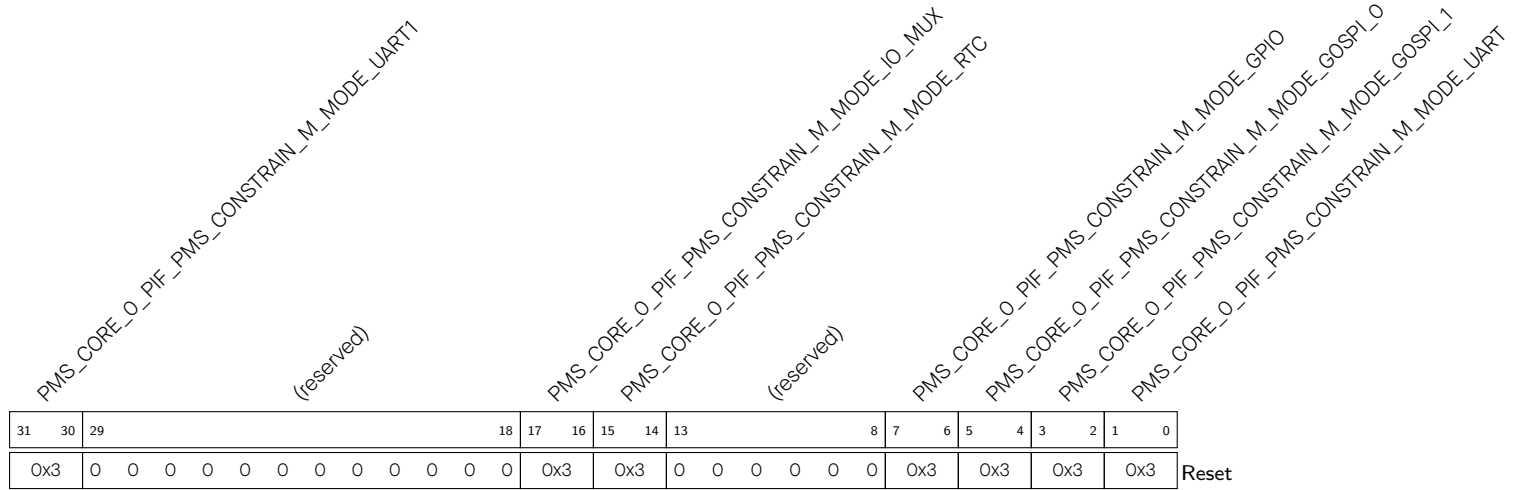

- PMS\_CORE\_0\_PIF\_PMS\_CONSTRIN\_M\_MODE\_UART 配置 CPU 在特权环境下访问 UART 0 的权限。(R/WL)
- PMS\_CORE\_0\_PIF\_PMS\_CONSTRIN\_M\_MODE\_GOSPI\_1 配置 CPU 在特权环境下访问 SPI 1 的权限。(R/WL)
- PMS\_CORE\_0\_PIF\_PMS\_CONSTRIN\_M\_MODE\_GOSPI\_0 配置 CPU 在特权环境下访问 SPI 0 的权限。(R/WL)
- PMS\_CORE\_0\_PIF\_PMS\_CONSTRIN\_M\_MODE\_GPIO 配置 CPU 在特权环境下访问 GPIO 的权限。(R/WL)
- PMS\_CORE\_0\_PIF\_PMS\_CONSTRIN\_M\_MODE\_RTC 配置 CPU 在特权环境下访问 eFuse 控制器 & PMU 的权限。(R/WL)
- PMS\_CORE\_0\_PIF\_PMS\_CONSTRIN\_M\_MODE\_IO\_MUX 配置 CPU 在特权环境下访问 IO\_MUX 的权限。(R/WL)
- PMS\_CORE\_0\_PIF\_PMS\_CONSTRIN\_M\_MODE\_UART1 配置 CPU 在特权环境下访问 UART 1 的权限。(R/WL)

Register 14.39. PMS\_CORE\_0\_PIF\_PMS\_CONSTRIN\_2\_REG (0x00E0)

PMS_CORE_0_PIF_PMS_CONSTRIN_M_MODE_SYSTIMER		PMS_CORE_0_PIF_PMS_CONSTRIN_M_MODE_TIMERGROUP1		PMS_CORE_0_PIF_PMS_CONSTRIN_M_MODE_TIMERGROUP		(reserved)		PMS_CORE_0_PIF_PMS_CONSTRIN_M_MODE_LEDC		(reserved)		PMS_CORE_0_PIF_PMS_CONSTRIN_M_MODE_RMT		PMS_CORE_0_PIF_PMS_CONSTRIN_M_MODE_UHCIO		PMS_CORE_0_PIF_PMS_CONSTRIN_M_MODE_I2C_EXT0					
31	30	29	28	27	26	25	18	17	16	15	12	11	10	9	8	7	6	5	4	3	0
0x3		0x3		0x3		0 0 0 0 0 0 0 0		0x3		0 0 0 0		0x3		0 0		0x3		0x3		0 0 0 0	

Reset

PMS\_CORE\_0\_PIF\_PMS\_CONSTRIN\_M\_MODE\_I2C\_EXT0 配置 CPU 在特权环境下访问 I2C 0 的权限。(R/WL)

PMS\_CORE\_0\_PIF\_PMS\_CONSTRIN\_M\_MODE\_UHCIO 配置 CPU 在特权环境下访问 UHCI 0 的权限。(R/WL)

PMS\_CORE\_0\_PIF\_PMS\_CONSTRIN\_M\_MODE\_RMT 配置 CPU 在特权环境下访问红外控制的权限。(R/WL)

PMS\_CORE\_0\_PIF\_PMS\_CONSTRIN\_M\_MODE\_LEDC 配置 CPU 在特权环境下访问 LED PWM 控制器的权限。(R/WL)

PMS\_CORE\_0\_PIF\_PMS\_CONSTRIN\_M\_MODE\_TIMERGROUP 配置 CPU 在特权环境下访问定时器组 0 的权限。(R/WL)

PMS\_CORE\_0\_PIF\_PMS\_CONSTRIN\_M\_MODE\_TIMERGROUP1 配置 CPU 在特权环境下访问定时器组 1 的权限。(R/WL)

PMS\_CORE\_0\_PIF\_PMS\_CONSTRIN\_M\_MODE\_SYSTIMER 配置 CPU 在特权环境下访问系统定时器的权限。(R/WL)



Register 14.40. PMS\_CORE\_0\_PIF\_PMS\_CONSTRIN\_3\_REG (0x00E4)

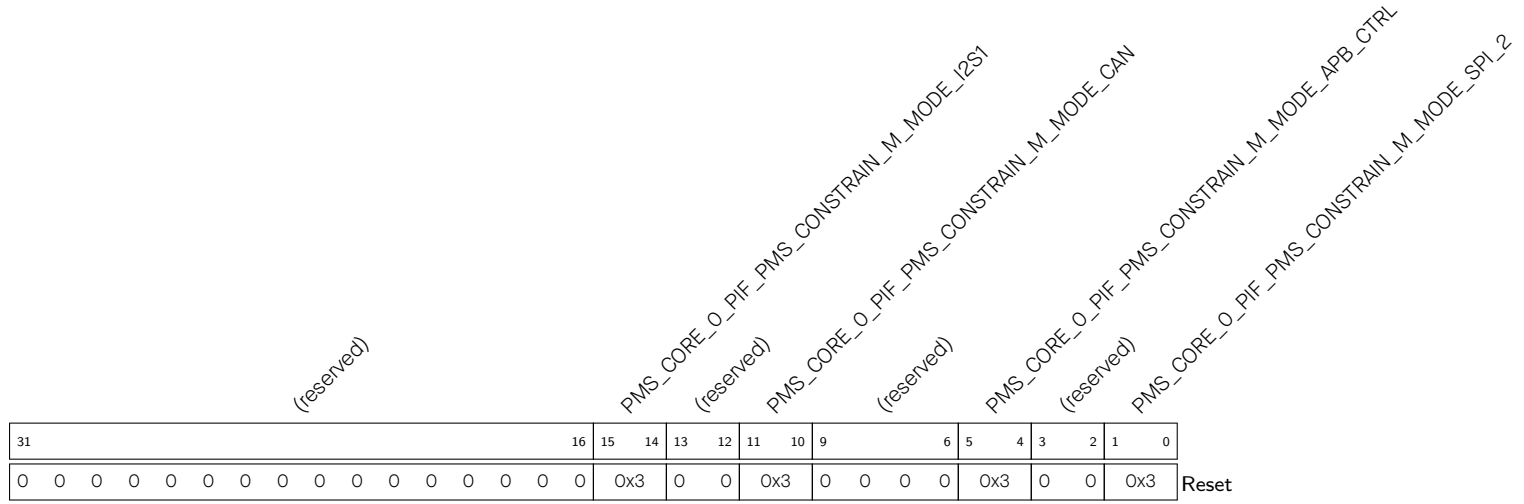

PMS\_CORE\_0\_PIF\_PMS\_CONSTRIN\_M\_MODE\_SPI\_2 配置 CPU 在特权环境下访问 SPI 2 的权限。(R/WL)

PMS\_CORE\_0\_PIF\_PMS\_CONSTRIN\_M\_MODE\_APB\_CTRL 配置 CPU 在特权环境下访问 APB 控制器的权限。(R/WL)

PMS\_CORE\_0\_PIF\_PMS\_CONSTRIN\_M\_MODE\_CAN 配置 CPU 在特权环境下访问 TWAI 的权限。(R/WL)

PMS\_CORE\_0\_PIF\_PMS\_CONSTRIN\_M\_MODE\_I2S1 配置 CPU 在特权环境下访问 I2S 的权限。(R/WL)

Register 14.41. PMS\_CORE\_0\_PIF\_PMS\_CONSTRIN\_4\_REG (0x00E8)

(reserved)				PMS_CORE_0_PIF_PMS_CONSTRIN_M_MODE_AD				PMS_CORE_0_PIF_PMS_CONSTRIN_M_MODE_CACHE_CONFIG				(reserved)				PMS_CORE_0_PIF_PMS_CONSTRIN_M_MODE_USB_DEVICE											
PMS_CORE_0_PIF_PMS_CONSTRIN_M_MODE_CRYPTO_PERI				PMS_CORE_0_PIF_PMS_CONSTRIN_M_MODE_CRYPTO_DMA				PMS_CORE_0_PIF_PMS_CONSTRIN_M_MODE_APB_ADC				PMS_CORE_0_PIF_PMS_CONSTRIN_M_MODE_SYSTEM				PMS_CORE_0_PIF_PMS_CONSTRIN_M_MODE_INTERRUPT											
PMS_CORE_0_PIF_PMS_CONSTRIN_M_MODE_DMA_COPY				PMS_CORE_0_PIF_PMS_CONSTRIN_M_MODE_PMS				PMS_CORE_0_PIF_PMS_CONSTRIN_M_MODE_USB_WRAP																			
31	28	27	26	25	24	23	22	21	20	19	18	17	16	15	14	13	10	9	8	7	6	5	4	3	2	1	0
0	0	0	0	0x3	0x3	0x3	0x3	0x3	0x3	0x3	0x3	0	0	0	0	0	0x3	0x3	0x3	0x3	0x3	0	0	0	0	0	0

Reset

- PMS\_CORE\_0\_PIF\_PMS\_CONSTRIN\_M\_MODE\_USB\_WRAP 配置 CPU 在特权环境下访问 USB OTG External 的权限。(R/WL)
- PMS\_CORE\_0\_PIF\_PMS\_CONSTRIN\_M\_MODE\_CRYPTO\_PERI 配置 CPU 在特权环境下访问加速器的权限。(R/WL)
- PMS\_CORE\_0\_PIF\_PMS\_CONSTRIN\_M\_MODE\_CRYPTO\_DMA 配置 CPU 在特权环境下访问 GDMA 的权限。(R/WL)
- PMS\_CORE\_0\_PIF\_PMS\_CONSTRIN\_M\_MODE\_APB\_ADC 配置 CPU 在特权环境下访问 ADC 控制器的权限。(R/WL)
- PMS\_CORE\_0\_PIF\_PMS\_CONSTRIN\_M\_MODE\_USB\_DEVICE 配置 CPU 在特权环境下访问 USB OTG Core 的权限。(R/WL)
- PMS\_CORE\_0\_PIF\_PMS\_CONSTRIN\_M\_MODE\_SYSTEM 配置 CPU 在特权环境下访问系统寄存器的权限。(R/WL)
- PMS\_CORE\_0\_PIF\_PMS\_CONSTRIN\_M\_MODE\_PMS 配置 CPU 在特权环境下访问 PMS 寄存器的权限。(R/WL)
- PMS\_CORE\_0\_PIF\_PMS\_CONSTRIN\_M\_MODE\_INTERRUPT 配置 CPU 在特权环境下访问中断矩阵的权限。(R/WL)
- PMS\_CORE\_0\_PIF\_PMS\_CONSTRIN\_M\_MODE\_DMA\_COPY 配置 CPU 在特权环境下访问 DMA\_COPY 的权限。(R/WL)
- PMS\_CORE\_0\_PIF\_PMS\_CONSTRIN\_M\_MODE\_CACHE\_CONFIG 配置 CPU 在特权环境下访问 Cache & XTS\_AES 的权限。(R/WL)
- PMS\_CORE\_0\_PIF\_PMS\_CONSTRIN\_M\_MODE\_AD 配置 CPU 在特权环境下访问 Debug Assist 的权限。(R/WL)

Register 14.42. PMS\_CORE\_0\_PIF\_PMS\_CONSTRIN\_5\_REG (0x00EC)

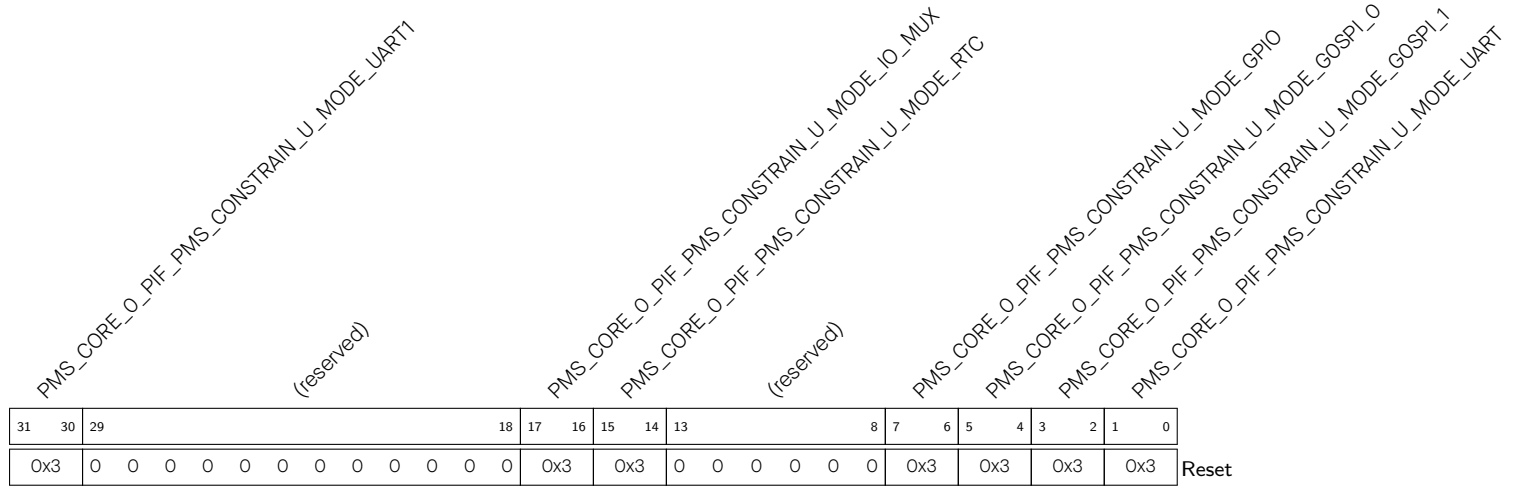

PMS\_CORE\_0\_PIF\_PMS\_CONSTRIN\_U\_MODE\_UART 配置 CPU 在非特权环境下访问 UART 0 的权限。(R/WL)

PMS\_CORE\_0\_PIF\_PMS\_CONSTRIN\_U\_MODE\_GOSPI\_1 配置 CPU 在非特权环境下访问 SPI 1 的权限。(R/WL)

PMS\_CORE\_0\_PIF\_PMS\_CONSTRIN\_U\_MODE\_GOSPI\_0 配置 CPU 在非特权环境下访问 SPI 0 的权限。(R/WL)

PMS\_CORE\_0\_PIF\_PMS\_CONSTRIN\_U\_MODE\_GPIO 配置 CPU 在非特权环境下访问 GPIO 的权限。(R/WL)

PMS\_CORE\_0\_PIF\_PMS\_CONSTRIN\_U\_MODE\_RTC 配置 CPU 在非特权环境下访问 eFuse 控制器 & PMU 的权限。(R/WL)

PMS\_CORE\_0\_PIF\_PMS\_CONSTRIN\_U\_MODE\_IO\_MUX 配置 CPU 在非特权环境下访问 IO\_MUX 的权限。(R/WL)

PMS\_CORE\_0\_PIF\_PMS\_CONSTRIN\_U\_MODE\_UART1 配置 CPU 在非特权环境下访问 UART 1 的权限。(R/WL)

Register 14.43. PMS\_CORE\_0\_PIF\_PMS\_CONSTRIN\_6\_REG (0x00F0)

PMS_CORE_0_PIF_PMS_CONSTRIN_U_MODE_SYSTIMER		PMS_CORE_0_PIF_PMS_CONSTRIN_U_MODE_TIMERGROUP1		PMS_CORE_0_PIF_PMS_CONSTRIN_U_MODE_TIMERGROUP		(reserved)		PMS_CORE_0_PIF_PMS_CONSTRIN_U_MODE_LEDC		(reserved)		PMS_CORE_0_PIF_PMS_CONSTRIN_U_MODE_RMT		PMS_CORE_0_PIF_PMS_CONSTRIN_U_MODE_UHCIO		PMS_CORE_0_PIF_PMS_CONSTRIN_U_MODE_I2C_EXT0		(reserved)				
31	30	29	28	27	26	25	18	17	16	15	12	11	10	9	8	7	6	5	4	3	0	
0x3		0x3		0x3		0	0	0	0	0	0	0	0	0	0	0x3	0x3	0	0	0	0	0

Reset

PMS\_CORE\_0\_PIF\_PMS\_CONSTRIN\_U\_MODE\_I2C\_EXT0 配置 CPU 在非特权环境下访问 I2C 0 的权限。(R/WL)

PMS\_CORE\_0\_PIF\_PMS\_CONSTRIN\_U\_MODE\_UHCIO 配置 CPU 在非特权环境下访问 UHCIO 的权限。(R/WL)

PMS\_CORE\_0\_PIF\_PMS\_CONSTRIN\_U\_MODE\_RMT 配置 CPU 在非特权环境下访问红外远程的权限。(R/WL)

PMS\_CORE\_0\_PIF\_PMS\_CONSTRIN\_U\_MODE\_LEDC 配置 CPU 在非特权环境下访问 LED PWM 控制器的权限。(R/WL)

PMS\_CORE\_0\_PIF\_PMS\_CONSTRIN\_U\_MODE\_TIMERGROUP 配置 CPU 在非特权环境下访问定时器组 0 的权限。(R/WL)

PMS\_CORE\_0\_PIF\_PMS\_CONSTRIN\_U\_MODE\_TIMERGROUP1 配置 CPU 在非特权环境下访问定时器组 1 的权限。(R/WL)

PMS\_CORE\_0\_PIF\_PMS\_CONSTRIN\_U\_MODE\_SYSTIMER 配置 CPU 在非特权环境下访问系统定时器的权限。(R/WL)

Register 14.44. PMS\_CORE\_0\_PIF\_PMS\_CONSTRIN\_7\_REG (0x00F4)

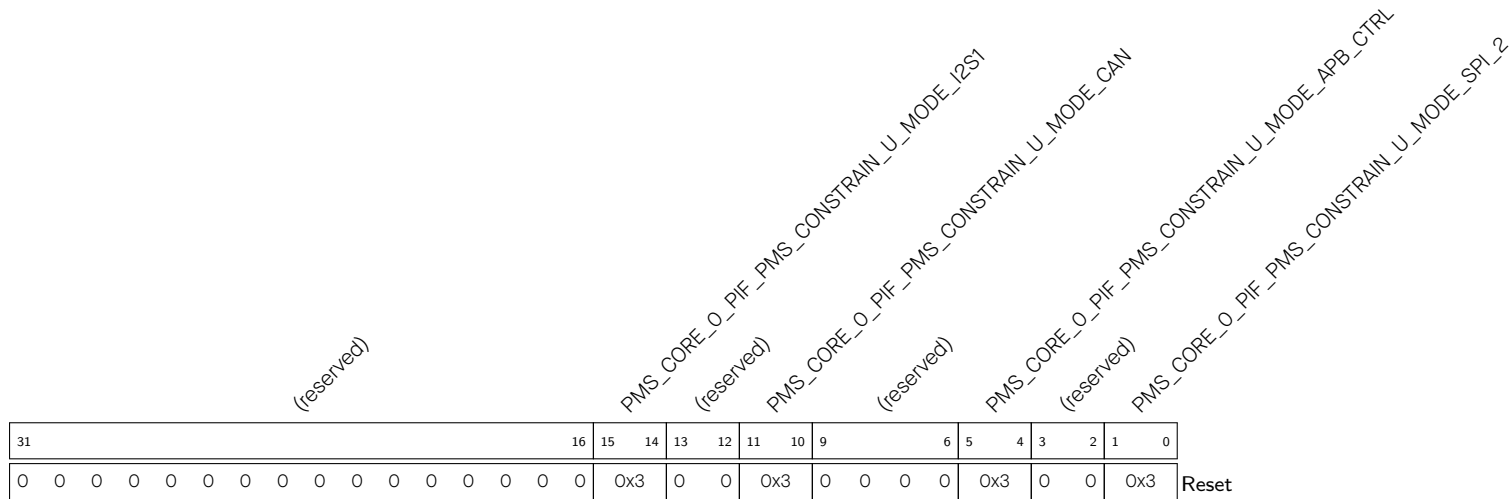

PMS\_CORE\_0\_PIF\_PMS\_CONSTRIN\_U\_MODE\_SPI\_2 配置 CPU 在非特权环境下访问 SPI 2 的权限。(R/WL)

PMS\_CORE\_0\_PIF\_PMS\_CONSTRIN\_U\_MODE\_APB\_CTRL 配置 CPU 在非特权环境下访问 APB 控制器的权限。(R/WL)

PMS\_CORE\_0\_PIF\_PMS\_CONSTRIN\_U\_MODE\_CAN 配置 CPU 在非特权环境下访问 TWAI 的权限。(R/WL)

PMS\_CORE\_0\_PIF\_PMS\_CONSTRIN\_U\_MODE\_I2S1 配置 CPU 在非特权环境下访问 I2S 的权限。(R/WL)

Register 14.45. PMS\_CORE\_0\_PIF\_PMS\_CONSTRIN\_8\_REG (0x00F8)

(reserved)				PMS_CORE_0_PIF_PMS_CONSTRIN_U_MODE_AD			PMS_CORE_0_PIF_PMS_CONSTRIN_U_MODE_CACHE_CONFIG			PMS_CORE_0_PIF_PMS_CONSTRIN_U_MODE_DMA_COPY			(reserved)			PMS_CORE_0_PIF_PMS_CONSTRIN_U_MODE_SYSTEM			PMS_CORE_0_PIF_PMS_CONSTRIN_U_MODE_USB_DEVICE			PMS_CORE_0_PIF_PMS_CONSTRIN_U_MODE_APB_ADC			PMS_CORE_0_PIF_PMS_CONSTRIN_U_MODE_CRYPTD_DMA			(reserved)		
31	28	27	26	25	24	23	22	21	20	19	18	17	16	15	14	13	10	9	8	7	6	5	4	3	2	1	0	Reset		
0	0	0	0	0x3	0x3	0x3	0x3	0x3	0x3	0x3	0x3	0	0	0	0	0x3	0x3	0x3	0x3	0x3	0	0	0	0	0	0	0	0	0	

**PMS\_CORE\_0\_PIF\_PMS\_CONSTRIN\_U\_MODE\_USB\_WRAP** 配置 CPU 在非特权环境下访问 USB OTG External 的权限。(R/WL)

**PMS\_CORE\_0\_PIF\_PMS\_CONSTRIN\_U\_MODE\_CRYPTD\_PERI** 配置 CPU 在非特权环境下访问加速器的权限。(R/WL)

**PMS\_CORE\_0\_PIF\_PMS\_CONSTRIN\_U\_MODE\_CRYPTD\_DMA** 配置 CPU 在非特权环境下访问 GDMA 的权限。(R/WL)

**PMS\_CORE\_0\_PIF\_PMS\_CONSTRIN\_U\_MODE\_APB\_ADC** 配置 CPU 在非特权环境下访问 ADC 控制器的权限。(R/WL)

**PMS\_CORE\_0\_PIF\_PMS\_CONSTRIN\_U\_MODE\_USB\_DEVICE** 配置 CPU 在非特权环境下访问 USB OTG Core 的权限。(R/WL)

**PMS\_CORE\_0\_PIF\_PMS\_CONSTRIN\_U\_MODE\_SYSTEM** 配置 CPU 在非特权环境下访问系统寄存器的权限。(R/WL)

**PMS\_CORE\_0\_PIF\_PMS\_CONSTRIN\_U\_MODE\_PMS** 配置 CPU 在非特权环境下访问 PMS 寄存器的权限。(R/WL)

**PMS\_CORE\_0\_PIF\_PMS\_CONSTRIN\_U\_MODE\_INTERRUPT** 配置 CPU 在非特权环境下访问中断矩阵的权限。(R/WL)

**PMS\_CORE\_0\_PIF\_PMS\_CONSTRIN\_U\_MODE\_DMA\_COPY** 配置 CPU 在非特权环境下访问 DMA\_COPY 的权限。(R/WL)

**PMS\_CORE\_0\_PIF\_PMS\_CONSTRIN\_U\_MODE\_CACHE\_CONFIG** 配置 CPU 在非特权环境下访问 Cache & XTS\_AES 的权限。(R/WL)

**PMS\_CORE\_0\_PIF\_PMS\_CONSTRIN\_U\_MODE\_AD** 配置 CPU 在非特权环境下访问 Debug Assist 的权限。(R/WL)

Register 14.46. PMS\_CORE\_0\_PIF\_PMS\_CONSTRIN\_9\_REG (0x00FC)

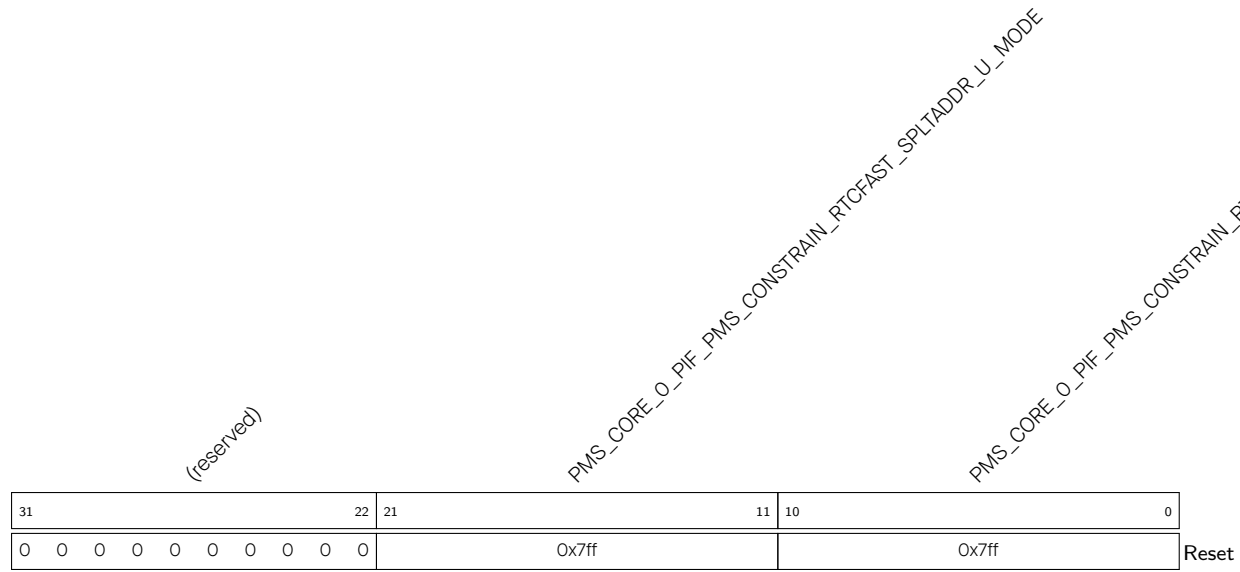

**PMS\_CORE\_0\_PIF\_PMS\_CONSTRIN\_RTCFAST\_SPLTADDR\_M\_MODE** 配置针对 CPU 在特权环境下分割 RTC 快速内存的地址。注意，配置时请采用地址偏移量，而非绝对地址。(R/WL)

**PMS\_CORE\_0\_PIF\_PMS\_CONSTRIN\_RTCFAST\_SPLTADDR\_U\_MODE** 配置针对 CPU 在非特权环境下分割 RTC 快速内存的地址。注意，配置时请采用地址偏移量，而非绝对地址。(R/WL)

Register 14.47. PMS\_CORE\_0\_PIF\_PMS\_CONSTRIN\_10\_REG (0x0100)

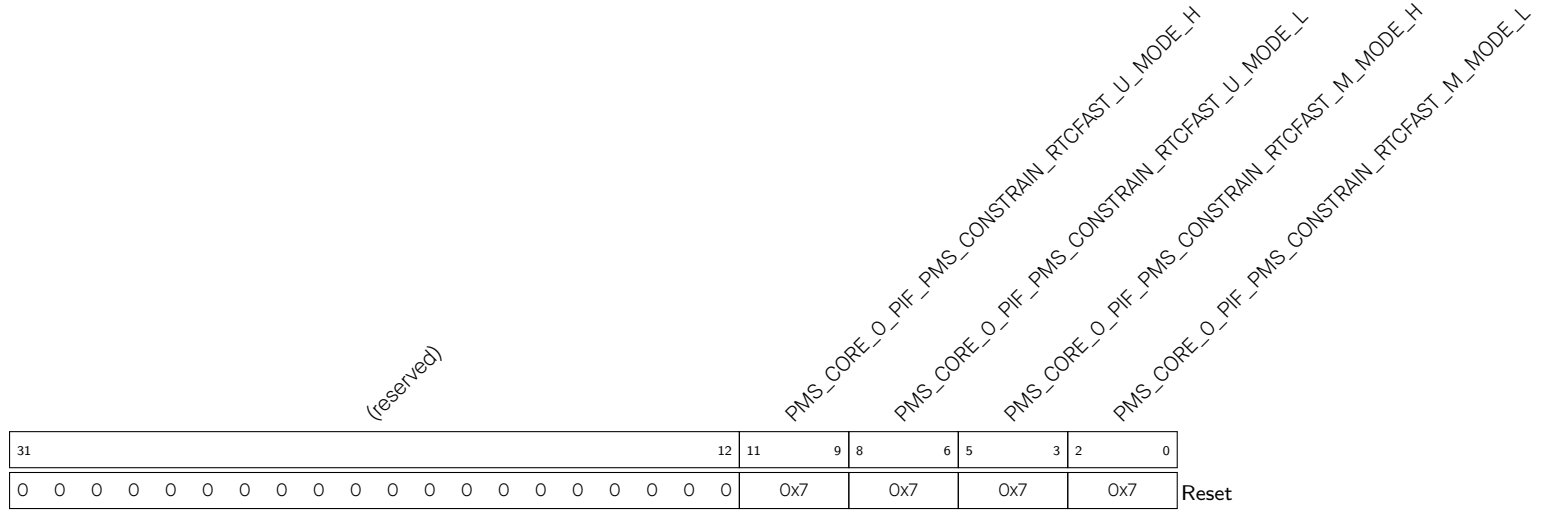

- PMS\_CORE\_0\_PIF\_PMS\_CONSTRIN\_RTCFAST\_M\_MODE\_L 配置 CPU 在特权环境下访问 RTC 快速内存低区的权限。(R/WL)
- PMS\_CORE\_0\_PIF\_PMS\_CONSTRIN\_RTCFAST\_M\_MODE\_H 配置 CPU 在特权环境下访问 RTC 快速内存高区的权限。(R/WL)
- PMS\_CORE\_0\_PIF\_PMS\_CONSTRIN\_RTCFAST\_U\_MODE\_L 配置 CPU 在非特权环境下访问 RTC 快速内存低区的权限。(R/WL)
- PMS\_CORE\_0\_PIF\_PMS\_CONSTRIN\_RTCFAST\_U\_MODE\_H 配置 CPU 在非特权环境下访问 RTC 快速内存高区的权限。(R/WL)





Register 14.49. PMS\_REGION\_PMS\_CONSTRAIN\_1\_REG (0x0108)

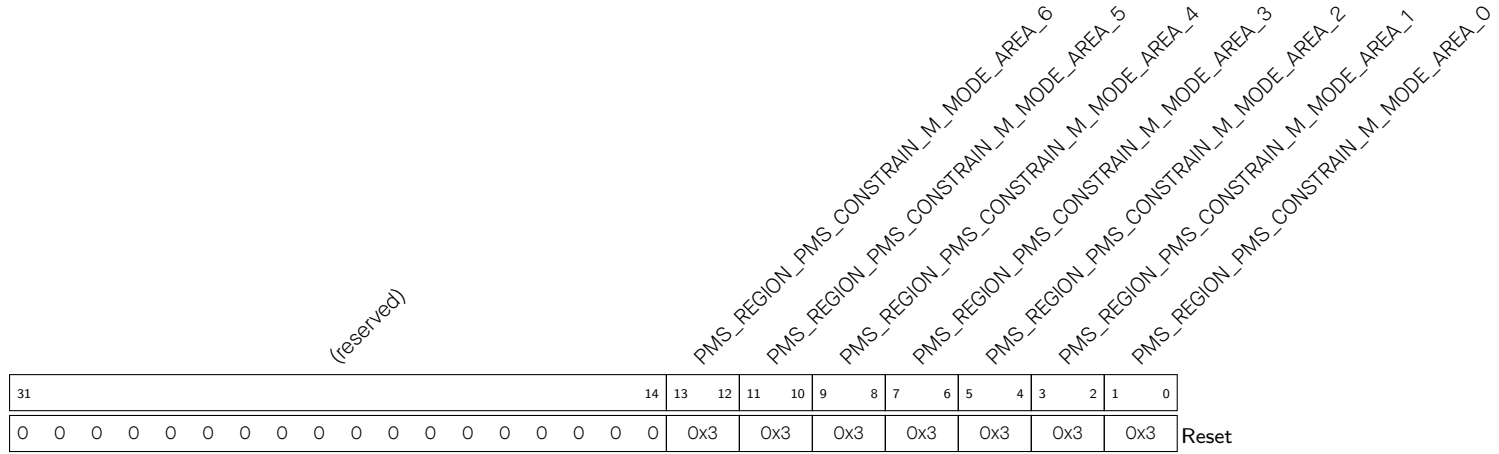

- PMS\_REGION\_PMS\_CONSTRAIN\_M\_MODE\_AREA\_0 配置 CPU 在特权环境下对 Peri Region0 的访问权限。(R/WL)
- PMS\_REGION\_PMS\_CONSTRAIN\_M\_MODE\_AREA\_1 配置 CPU 在特权环境下对 Peri Region1 的访问权限。(R/WL)
- PMS\_REGION\_PMS\_CONSTRAIN\_M\_MODE\_AREA\_2 配置 CPU 在特权环境下对 Peri Region2 的访问权限。(R/WL)
- PMS\_REGION\_PMS\_CONSTRAIN\_M\_MODE\_AREA\_3 配置 CPU 在特权环境下对 Peri Region3 的访问权限。(R/WL)
- PMS\_REGION\_PMS\_CONSTRAIN\_M\_MODE\_AREA\_4 配置 CPU 在特权环境下对 Peri Region4 的访问权限。(R/WL)
- PMS\_REGION\_PMS\_CONSTRAIN\_M\_MODE\_AREA\_5 配置 CPU 在特权环境下对 Peri Region5 的访问权限。(R/WL)
- PMS\_REGION\_PMS\_CONSTRAIN\_M\_MODE\_AREA\_6 配置 CPU 在特权环境下对 Peri Region6 的访问权限。(R/WL)

Register 14.50. PMS\_REGION\_PMS\_CONSTRRAIN\_2\_REG (0x010C)

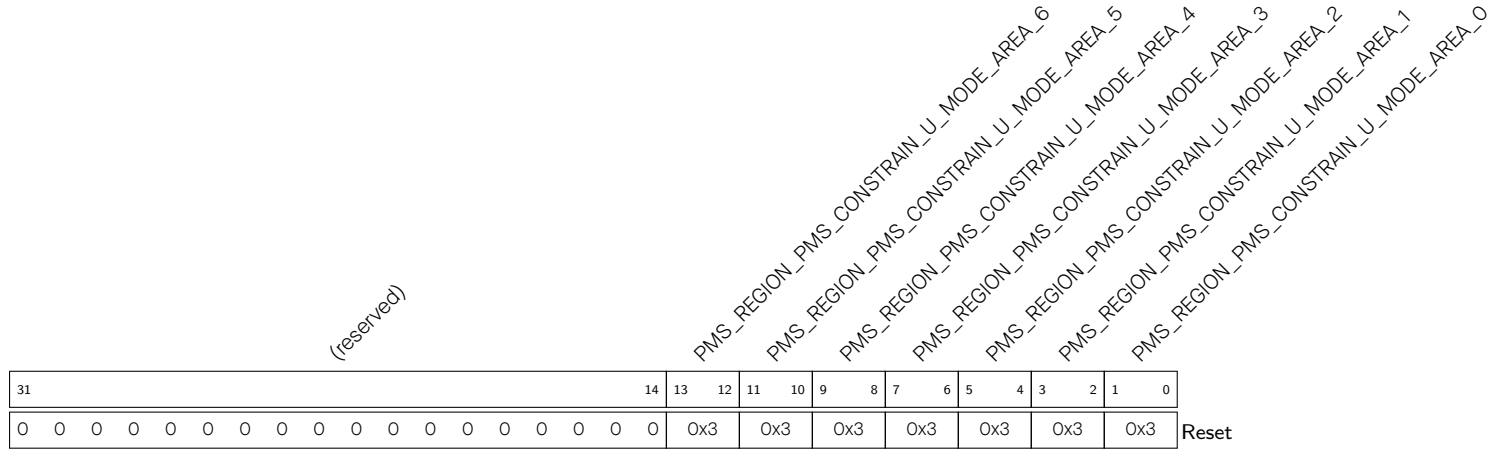

PMS\_REGION\_PMS\_CONSTRRAIN\_U\_MODE\_AREA\_0 配置 CPU 在非特权环境下对 Peri Region0 的访问权限。(R/WL)

PMS\_REGION\_PMS\_CONSTRRAIN\_U\_MODE\_AREA\_1 配置 CPU 在非特权环境下对 Peri Region1 的访问权限。(R/WL)

PMS\_REGION\_PMS\_CONSTRRAIN\_U\_MODE\_AREA\_2 配置 CPU 在非特权环境下对 Peri Region2 的访问权限。(R/WL)

PMS\_REGION\_PMS\_CONSTRRAIN\_U\_MODE\_AREA\_3 配置 CPU 在非特权环境下对 Peri Region3 的访问权限。(R/WL)

PMS\_REGION\_PMS\_CONSTRRAIN\_U\_MODE\_AREA\_4 配置 CPU 在非特权环境下对 Peri Region4 的访问权限。(R/WL)

PMS\_REGION\_PMS\_CONSTRRAIN\_U\_MODE\_AREA\_5 配置 CPU 在非特权环境下对 Peri Region5 的访问权限。(R/WL)

PMS\_REGION\_PMS\_CONSTRRAIN\_U\_MODE\_AREA\_6 配置 CPU 在非特权环境下对 Peri Region6 的访问权限。(R/WL)

Register 14.51. PMS\_REGION\_PMS\_CONSTRRAIN\_3\_REG (0x0110)

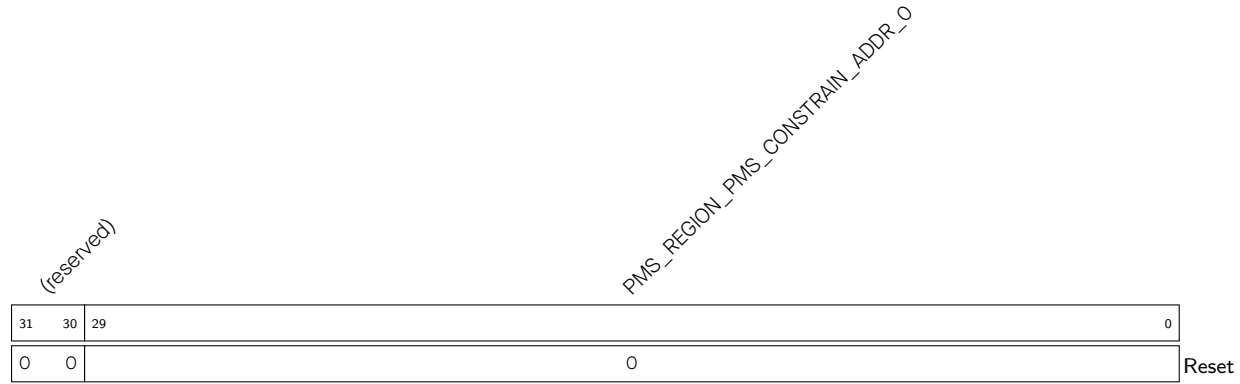

PMS\_REGION\_PMS\_CONSTRRAIN\_ADDR\_0 配置 Region0 的起始地址。(R/WL)

Register 14.52. PMS\_REGION\_PMS\_CONSTRRAIN\_4\_REG (0x0114)

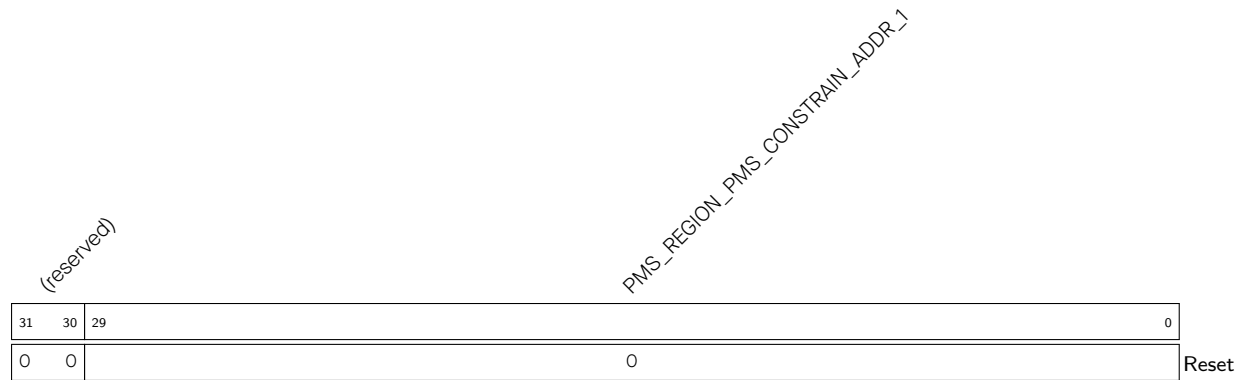

PMS\_REGION\_PMS\_CONSTRRAIN\_ADDR\_1 配置 Region1 的起始地址。(R/WL)

Register 14.53. PMS\_REGION\_PMS\_CONSTRAIN\_5\_REG (0x0118)

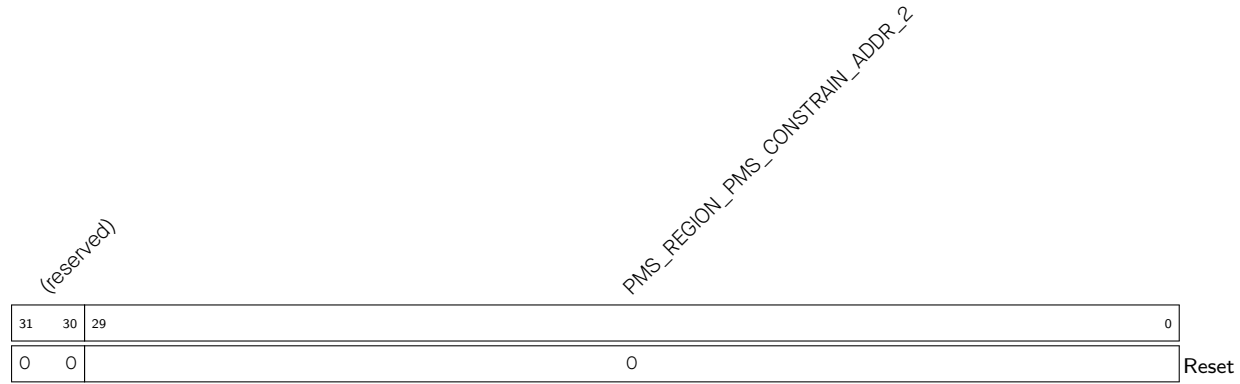

PMS\_REGION\_PMS\_CONSTRAIN\_ADDR\_2 配置 Region2 的起始地址。(R/WL)

Register 14.54. PMS\_REGION\_PMS\_CONSTRAIN\_6\_REG (0x011C)



PMS\_REGION\_PMS\_CONSTRAIN\_ADDR\_3 配置 Region3 的起始地址。(R/WL)

Register 14.55. PMS\_REGION\_PMS\_CONSTRAIN\_7\_REG (0x0120)

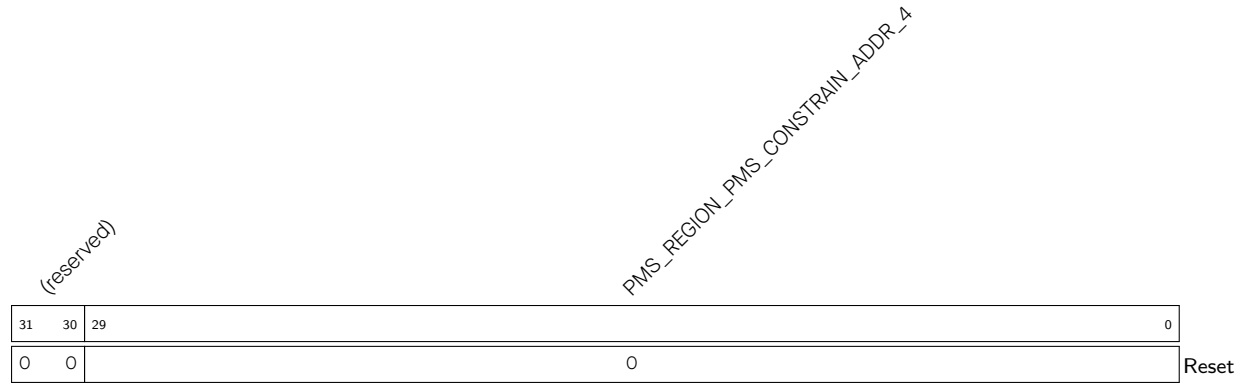

PMS\_REGION\_PMS\_CONSTRAIN\_ADDR\_4 配置 Region4 的起始地址。(R/WL)

Register 14.56. PMS\_REGION\_PMS\_CONSTRAIN\_8\_REG (0x0124)

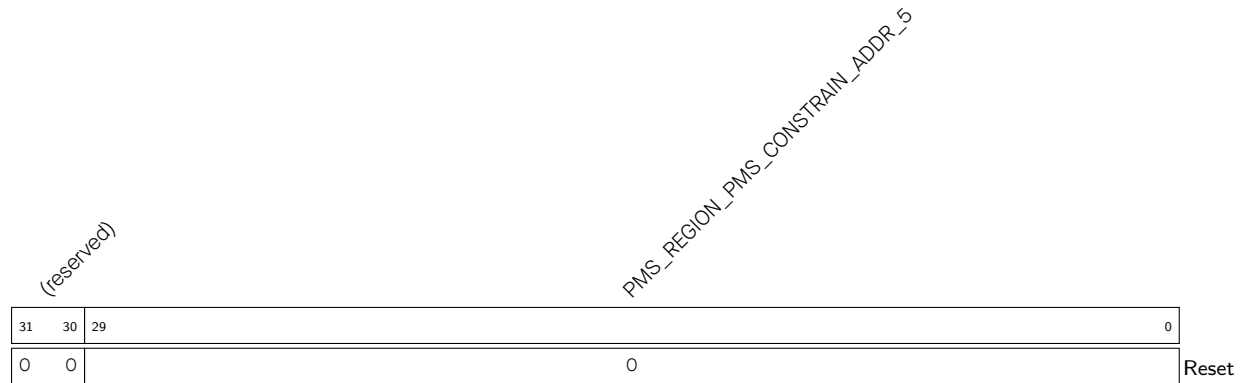

PMS\_REGION\_PMS\_CONSTRAIN\_ADDR\_5 配置 Region5 的起始地址。(R/WL)

Register 14.57. PMS\_REGION\_PMS\_CONSTRIN\_9\_REG (0x0128)

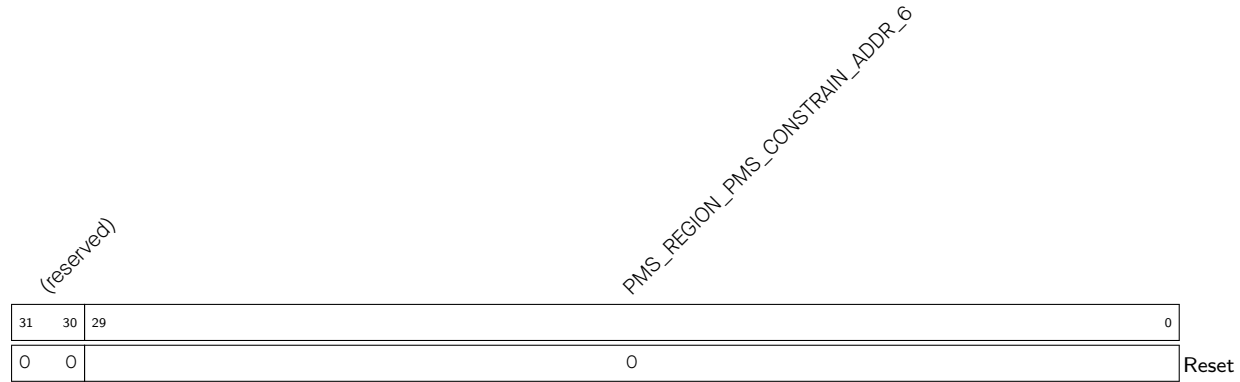

PMS\_REGION\_PMS\_CONSTRIN\_ADDR\_6 配置 Region6 的起始地址。(R/WL)

Register 14.58. PMS\_REGION\_PMS\_CONSTRIN\_10\_REG (0x012C)

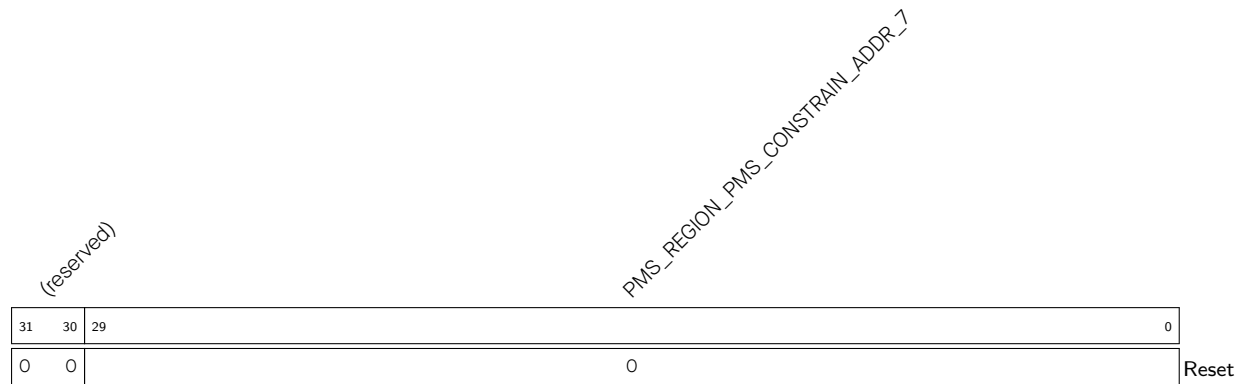

PMS\_REGION\_PMS\_CONSTRIN\_ADDR\_7 配置 Region7 的起始地址。(R/WL)

Register 14.59. PMS\_CORE\_0\_PIF\_PMS\_MONITOR\_0\_REG (0x0130)

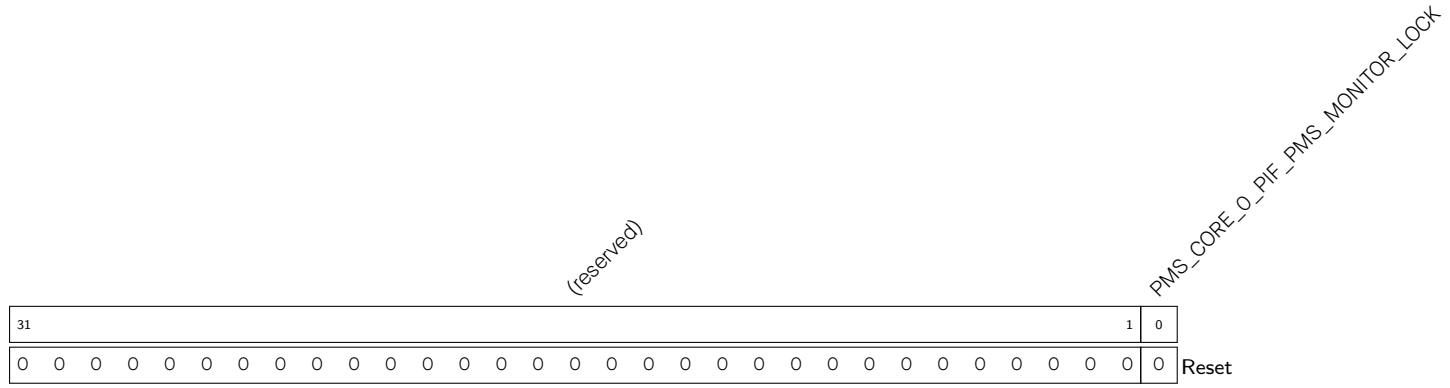

PMS\_CORE\_0\_PIF\_PMS\_MONITOR\_LOCK 置1锁住CPU的PIF总线中断的相关配置。(R/WL)





Register 14.61. PMS\_CORE\_0\_PIF\_PMS\_MONITOR\_4\_REG (0x0140)

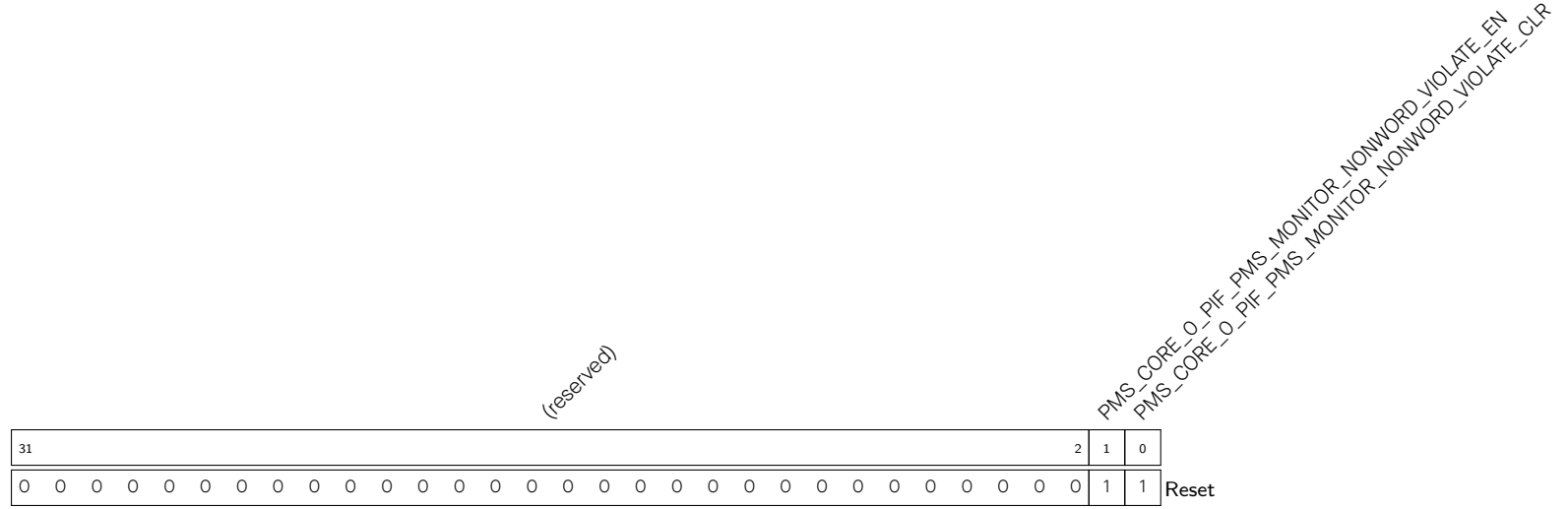

**PMS\_CORE\_0\_PIF\_PMS\_MONITOR\_NONWORD\_VIOLATE\_CLR** 置1清除 CPU 的 PIF 总线使用非法数据类型访问 RTC 内存或外设时触发的中断。(R/WL)

**PMS\_CORE\_0\_PIF\_PMS\_MONITOR\_NONWORD\_VIOLATE\_EN** 置1使能在 CPU 的 PIF 总线使用非法数据类型访问 RTC 内存或外设时触发中断。(R/WL)

Register 14.62. PMS\_DMA\_APBPERI\_PMS\_MONITOR\_2\_REG (0x0088)

(reserved)					PMS_DMA_APBPERI_PMS_MONITOR_VIOLATE_STATUS_ADDR										(reserved)				PMS_DMA_APBPERI_PMS_MONITOR_VIOLATE_INTR			
31					27	26											3	2	1	0		
0	0	0	0	0	0										0	0	0	0	Reset			

**PMS\_DMA\_APBPERI\_PMS\_MONITOR\_VIOLATE\_INTR** 存储非法 DMA 访问权限中断状态。(RO)

**PMS\_DMA\_APBPERI\_PMS\_MONITOR\_VIOLATE\_STATUS\_ADDR** 存储发生非法 DMA 访问地址。注意，此地址为相对于 0x3c000000 的偏移地址，且单位为 16，即实际地址应为  $0x3c000000 + \text{PMS\_DMA\_APBPERI\_PMS\_MONITOR\_VIOLATE\_STATUS\_ADDR} * 16$ 。(RO)

Register 14.63. PMS\_DMA\_APBPERI\_PMS\_MONITOR\_3\_REG (0x008C)

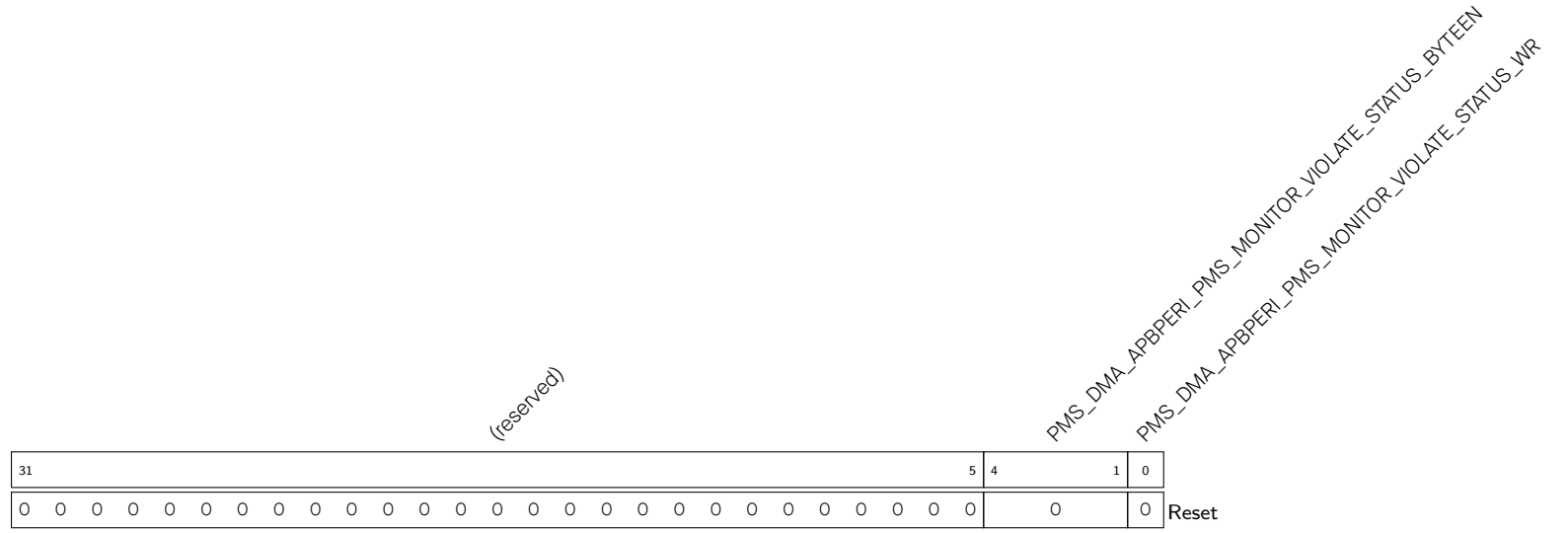

**PMS\_DMA\_APBPERI\_PMS\_MONITOR\_VIOLATE\_STATUS\_WR** 存储非法 DMA 访问的方向。1: 写; 0: 读。(RO)

**PMS\_DMA\_APBPERI\_PMS\_MONITOR\_VIOLATE\_STATUS\_BYTEEN** 存储非法 DMA 访问的字节信息。(RO)

Register 14.64. PMS\_CORE\_0\_IRAMO\_PMS\_MONITOR\_2\_REG (0x00BC)

(reserved)			PMS_CORE_0_IRAMO_PMS_MONITOR_VIOLATE_STATUS_ADDR												PMS_CORE_0_IRAMO_PMS_MONITOR_VIOLATE_STATUS_WORLD					PMS_CORE_0_IRAMO_PMS_MONITOR_VIOLATE_STATUS_LOADSTORE					PMS_CORE_0_IRAMO_PMS_MONITOR_VIOLATE_STATUS_INTR											
31	29	28													5	4	3	2	1	0						5	4	3	2	1	0	Reset				
0	0	0	0																	0	0	0	0	0						0	0	0	0	0	0	0

**PMS\_CORE\_0\_IRAMO\_PMS\_MONITOR\_VIOLATE\_INTR** 存储 IBUS 非法访问的中断状态。(RO)

**PMS\_CORE\_0\_IRAMO\_PMS\_MONITOR\_VIOLATE\_STATUS\_WR** 存储非法访问的访问方向。

1: 写; 0: 读。

注意, 本字段仅在 [PMS\\_CORE\\_0\\_IRAMO\\_PMS\\_MONITOR\\_VIOLATE\\_STATUS\\_LOADSTORE](#) 为 1 时生效。(RO)

**PMS\_CORE\_0\_IRAMO\_PMS\_MONITOR\_VIOLATE\_STATUS\_LOADSTORE** 存储非法访问的指令访问方向。1: 加载/存储; 0: 指取。(RO)

**PMS\_CORE\_0\_IRAMO\_PMS\_MONITOR\_VIOLATE\_STATUS\_WORLD** 存储非法访问发生时 CPU 所处的模式。0x01: 特权环境; 0x10: 非特权环境。(RO)

**PMS\_CORE\_0\_IRAMO\_PMS\_MONITOR\_VIOLATE\_STATUS\_ADDR** 存储 CPU 的 IBUS 的非法访问地址。注意, 此地址为相对于 0x40000000 的偏移地址, 且单位为 4, 即实际地址应为  $0x40000000 + \text{PMS\_CORE\_0\_IRAMO\_PMS\_MONITOR\_VIOLATE\_STATUS\_ADDR} * 4$ 。(RO)

Register 14.65. PMS\_CORE\_0\_DRAMO\_PMS\_MONITOR\_2\_REG (0x00D0)

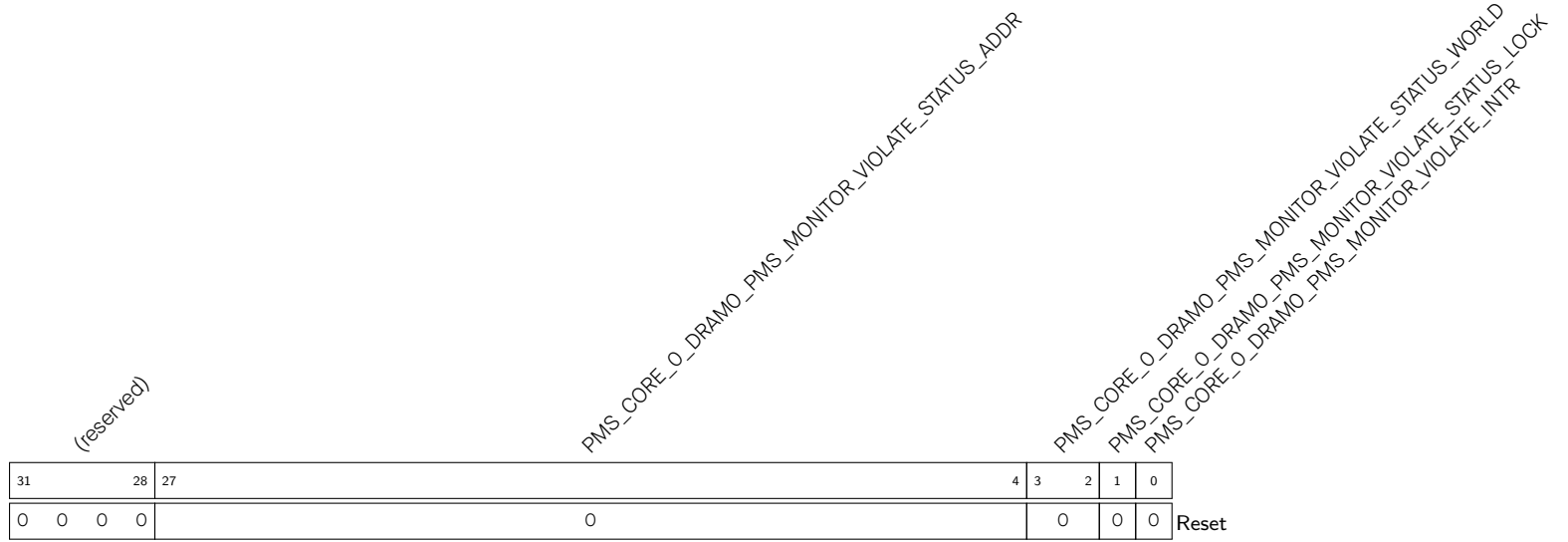

**PMS\_CORE\_0\_DRAMO\_PMS\_MONITOR\_VIOLATE\_INTR** 存储 DBUS 非法访问的中断状态。(RO)

**PMS\_CORE\_0\_DRAMO\_PMS\_MONITOR\_VIOLATE\_STATUS\_LOCK** 原子访问标志。1: 原子访问; 0: 非原子访问。(RO)

**PMS\_CORE\_0\_DRAMO\_PMS\_MONITOR\_VIOLATE\_STATUS\_WORLD** 存储非法访问发生时 CPU 所处的模式。0x01: 特权环境; 0x10: 非特权环境。(RO)

**PMS\_CORE\_0\_DRAMO\_PMS\_MONITOR\_VIOLATE\_STATUS\_ADDR** 存储 CPU 的 dBUS 的非法访问地址。注意, 此地址为相对于 0x3c000000 的偏移地址, 且单位为 16, 即实际地址应为  $0x3c000000 + \text{PMS\_CORE\_0\_DRAMO\_PMS\_MONITOR\_VIOLATE\_STATUS\_ADDR} * 4$ 。(RO)

Register 14.66. PMS\_CORE\_0\_DRAMO\_PMS\_MONITOR\_3\_REG (0x00D4)

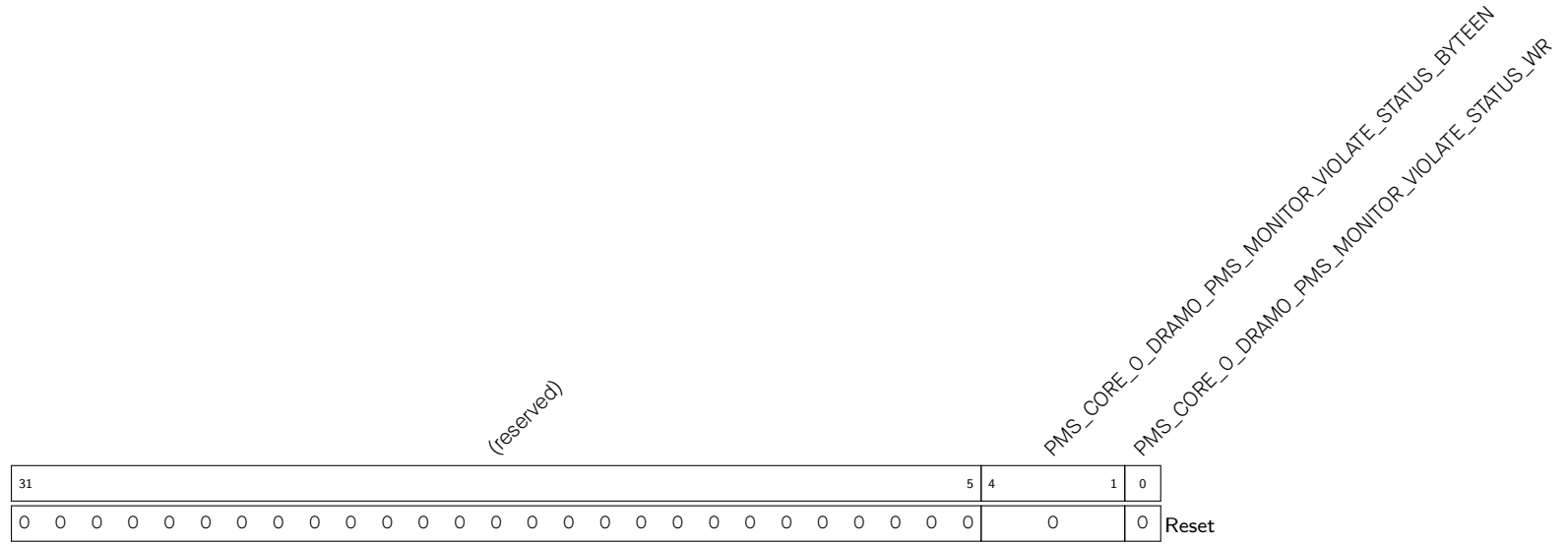

PMS\_CORE\_0\_DRAMO\_PMS\_MONITOR\_VIOLATE\_STATUS\_WR 存储非法访问方向。1: 写; 0: 读。(RO)

PMS\_CORE\_0\_DRAMO\_PMS\_MONITOR\_VIOLATE\_STATUS\_BYTEEN 存储非法访问的字节信息。(RO)

Register 14.67. PMS\_CORE\_0\_PIF\_PMS\_MONITOR\_2\_REG (0x0138)

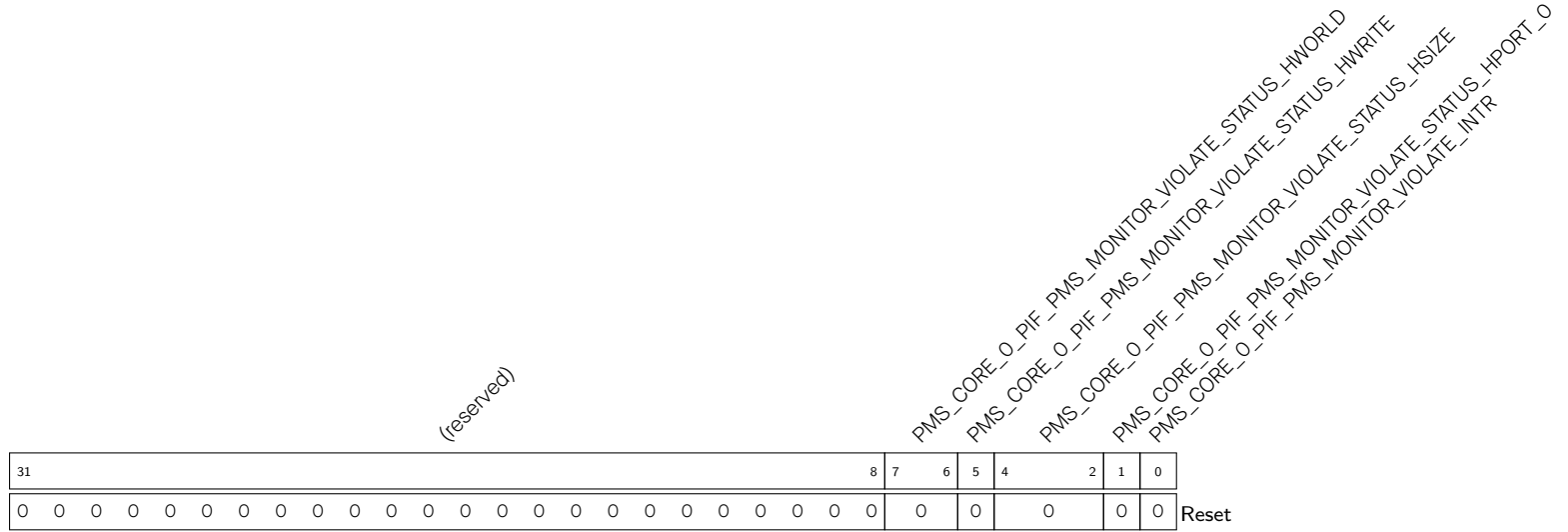

- PMS\_CORE\_0\_PIF\_PMS\_MONITOR\_VIOLATE\_INTR 存储 PIF 非法访问的中断状态。(RO)
- PMS\_CORE\_0\_PIF\_PMS\_MONITOR\_VIOLATE\_STATUS\_HPORT\_0 存储非法访问类型。0: 指令; 1: 数据。(RO)
- PMS\_CORE\_0\_PIF\_PMS\_MONITOR\_VIOLATE\_STATUS\_HSIZE 存储非法访问的数据类型。0: 字节; 1: 半字; 2: 字。(RO)
- PMS\_CORE\_0\_PIF\_PMS\_MONITOR\_VIOLATE\_STATUS\_HWRITE 存储非法访问的方向。0: 读; 1: 写。(RO)
- PMS\_CORE\_0\_PIF\_PMS\_MONITOR\_VIOLATE\_STATUS\_HWORLD 存储非法访问发生时 CPU 所处的世界。0b01: 特权环境; 0b10: 非特权环境。(RO)



Register 14.68. PMS\_CORE\_0\_PIF\_PMS\_MONITOR\_3\_REG (0x013C)

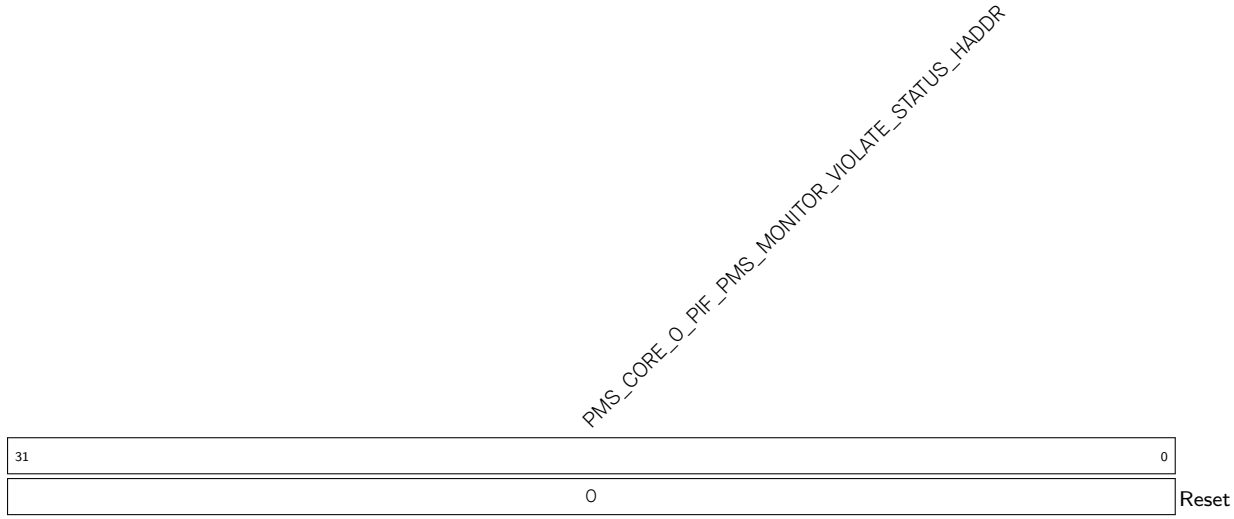

PMS\_CORE\_0\_PIF\_PMS\_MONITOR\_VIOLATE\_STATUS\_HADDR 存储 CPU 的 PIF 的非法访问地址。(RO)

Register 14.69. PMS\_CORE\_0\_PIF\_PMS\_MONITOR\_5\_REG (0x0144)

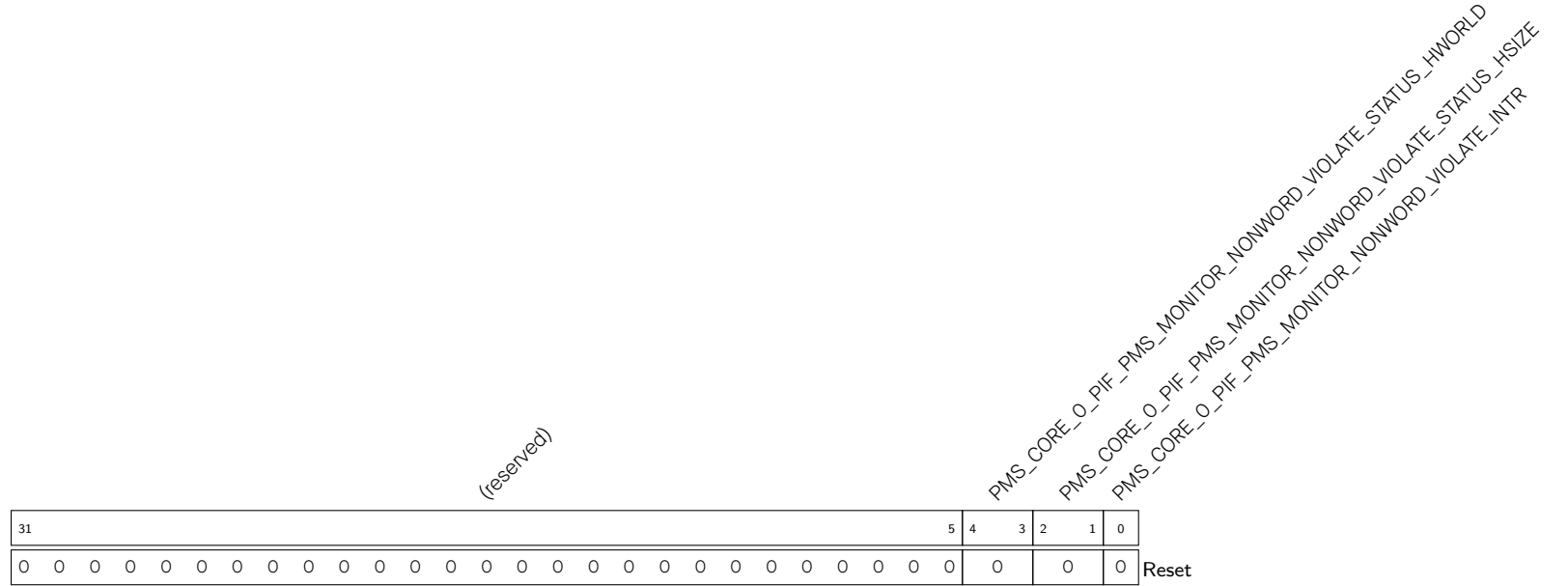

**PMS\_CORE\_0\_PIF\_PMS\_MONITOR\_NONWORD\_VIOLATE\_INTR** 存储 PIF 非法数据类型的中断状态。(RO)

**PMS\_CORE\_0\_PIF\_PMS\_MONITOR\_NONWORD\_VIOLATE\_STATUS\_HSIZE** 存储非法访问的数据类型。(RO)

**PMS\_CORE\_0\_PIF\_PMS\_MONITOR\_NONWORD\_VIOLATE\_STATUS\_HWORLD** 存储非法访问发生时 CPU 所处的世界。0b01: 特权环境；0b10: 非特权环境。(RO)

Register 14.70. PMS\_CORE\_0\_PIF\_PMS\_MONITOR\_6\_REG (0x0148)



PMS\_CORE\_0\_PIF\_PMS\_MONITOR\_NONWORD\_VIOLATE\_STATUS\_HADDR 存储 CPU0 的 PIF 的非法数据类型访问的地址。(RO)

Register 14.71. PMS\_CLOCK\_GATE\_REG\_REG (0x0170)

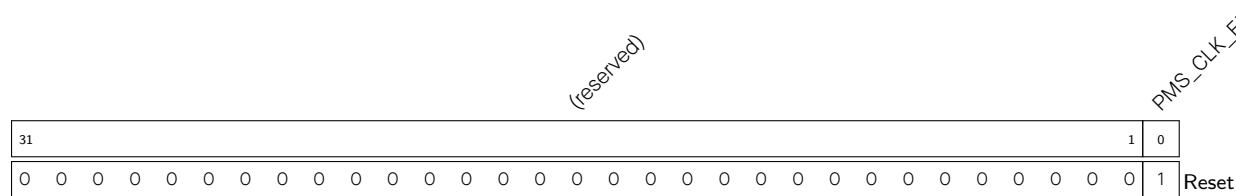

PMS\_CLK\_EN 设置该位强制打开 PERMCTRL 所有寄存器的时钟，该位为 0 时，所有寄存器的时钟会根据访问自动打开和关闭。为了降低功耗，该位建议设置为 0。(R/W)

Register 14.72. PMS\_DATE\_REG (0x0FFC)

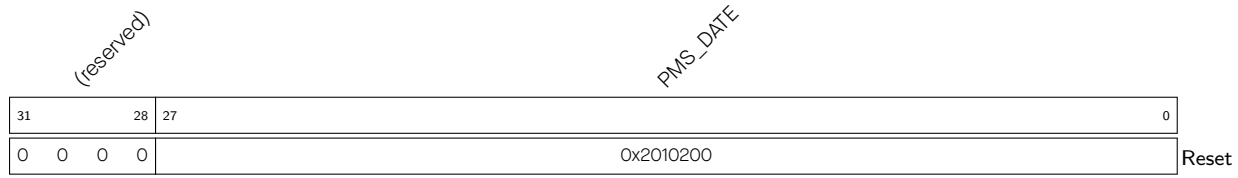

PMS\_DATE 版本和日期寄存器。(R/W)

Register 14.73. SYSCON\_EXT\_MEM\_PMS\_LOCK\_REG (0x0020)

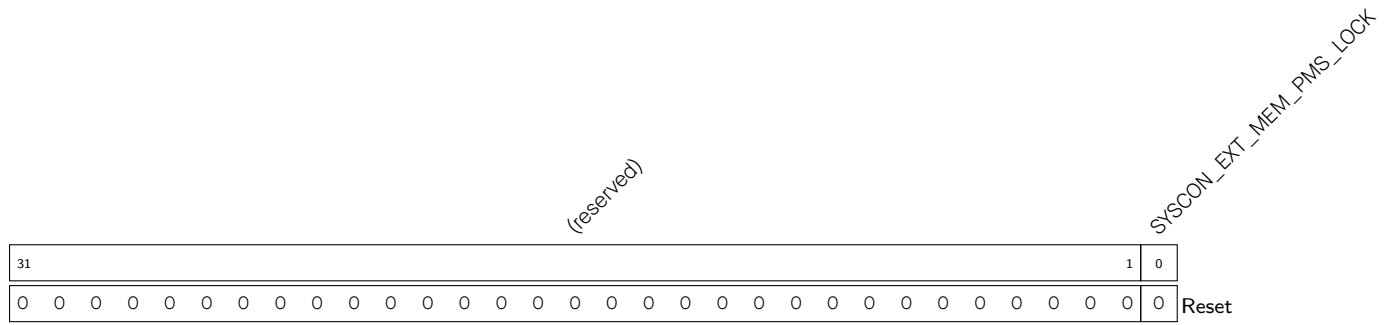

SYSCON\_EXT\_MEM\_PMS\_LOCK 如果为 1，则外部存储器的相关配置被锁定，无法修改。(R/W)

Register 14.74. SYSCON\_FLASH\_ACE $n$ \_ATTR\_REG ( $n$ : 0-3) (0x0028 + 4\* $n$ )

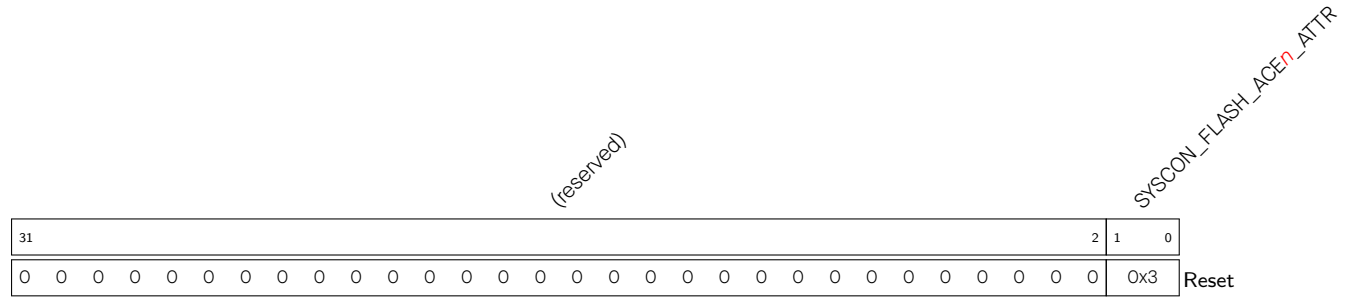

SYSCON\_FLASH\_ACE $n$ \_ATTR 配置 Flash Region  $n$  的权限。(R/W)

Register 14.75. SYSCON\_FLASH\_ACE $n$ \_ADDR\_REG ( $n$ : 0-3) (0x0038 + 4\* $n$ )

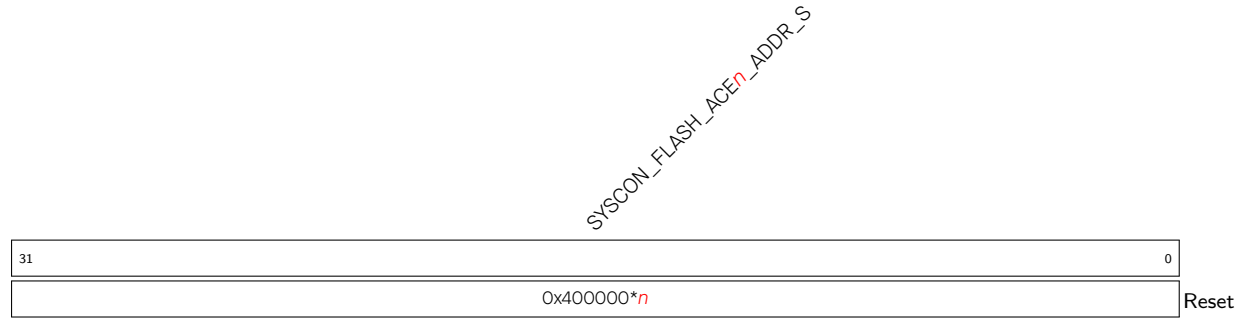

SYSCON\_FLASH\_ACE $n$ \_ADDR\_S 配置 Flash 区域  $n$  的起始地址，要求以 64 KB 对齐。(R/W)

Register 14.76. SYSCON\_FLASH\_ACE $n$ \_SIZE\_REG ( $n$ : 0-3) (0x0048 + 4\* $n$ )

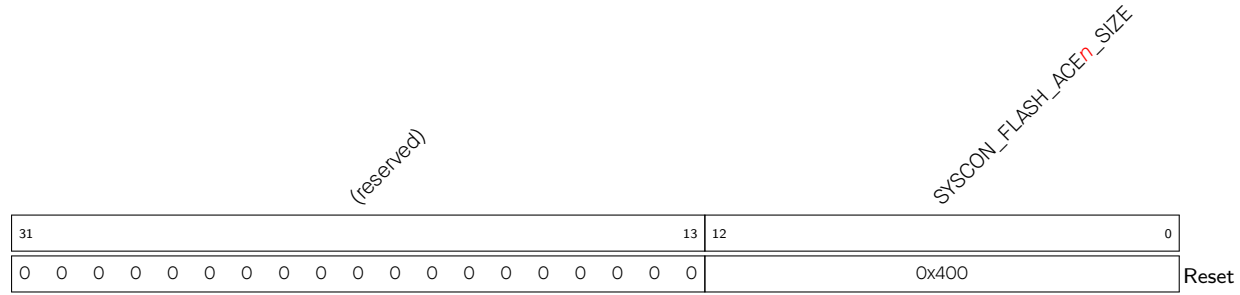

SYSCON\_FLASH\_ACE $n$ \_SIZE 配置 Flash 区域  $n$  的长度，单位为 64 KB。(R/W)

Register 14.77. SYSCON\_SPI\_MEM\_PMS\_CTRL\_REG (0x0088)

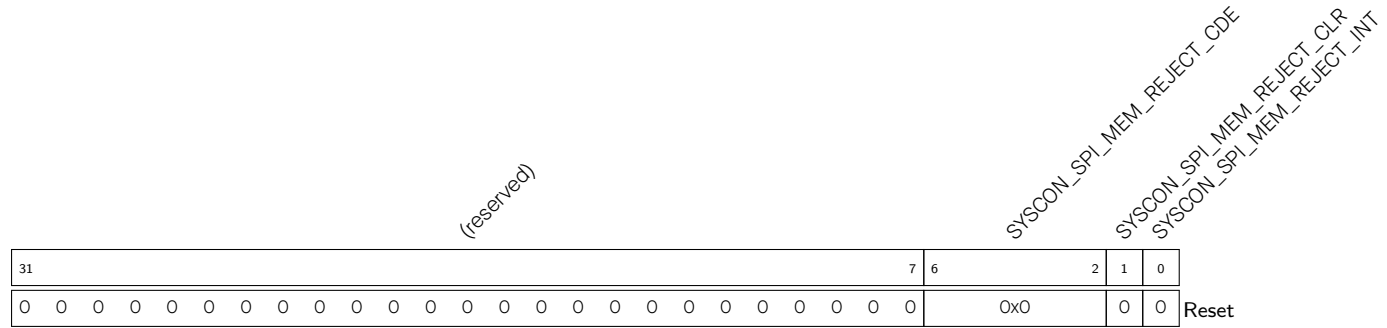

SYSCON\_SPI\_MEM\_REJECT\_INT 当发生外部存储器访问异常时，该寄存器会置起，同时会触发中断。(RO)

SYSCON\_SPI\_MEM\_REJECT\_CLR 当发生外部存储器访问异常后，往该位写 1 清除异常记录。(WT)

SYSCON\_SPI\_MEM\_REJECT\_CDE 当发生外部存储器访问异常时，该寄存器记录异常类型，独热码，从高位到低位依次表示：访问没有落入有效区域、访问落入多个有效区域（区域重叠）、写拒绝、读拒绝、执行拒绝。(RO)

Register 14.78. SYSCON\_SPI\_MEM\_REJECT\_ADDR\_REG (0x008C)

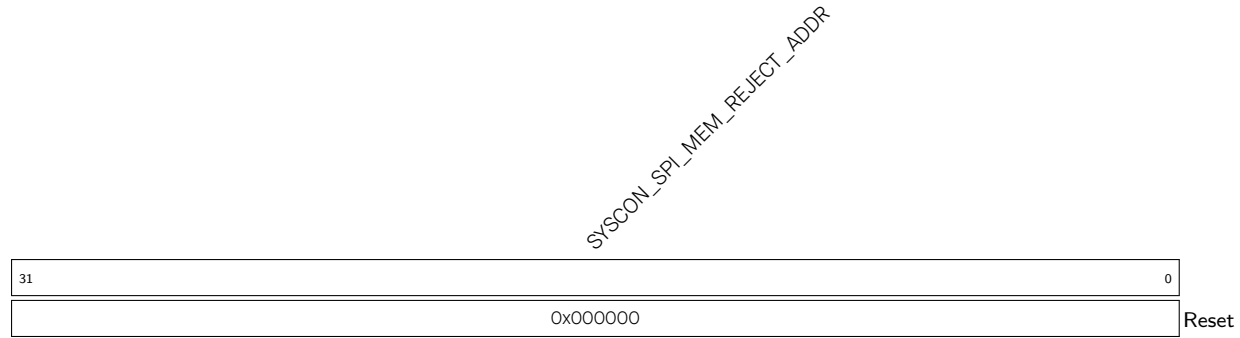

**SYSCON\_SPI\_MEM\_REJECT\_ADDR** 当发生外部存储器访问异常时，该寄存器记录的是异常实地址。(RO)

Register 14.79. SYSCON\_DATE\_REG (0x03FC)

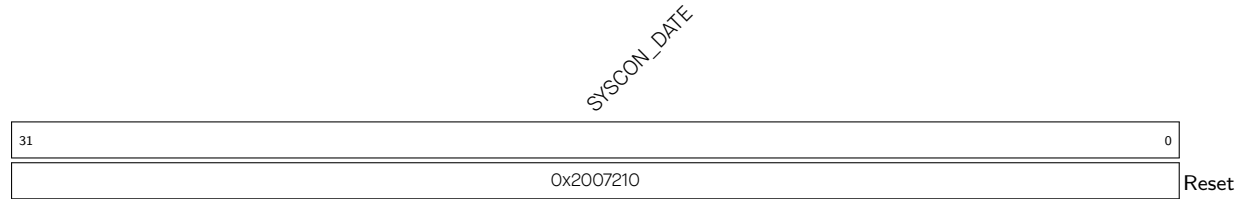

**SYSCON\_DATE** 版本与日期寄存器。(R/W)

Register 14.80. EXTMEM\_IBUS\_PMS\_TBL\_LOCK\_REG (0x00D8)

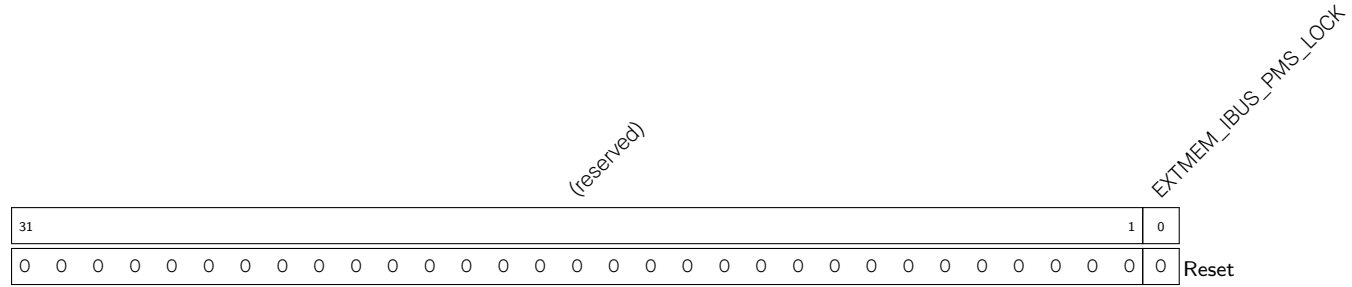

EXTMEM\_IBUS\_PMS\_LOCK 置 1 锁住 Cache IBUS Region 的权限配置。(R/W)

Register 14.81. EXTMEM\_IBUS\_PMS\_TBL\_BOUNDARYO\_REG (0x00DC)

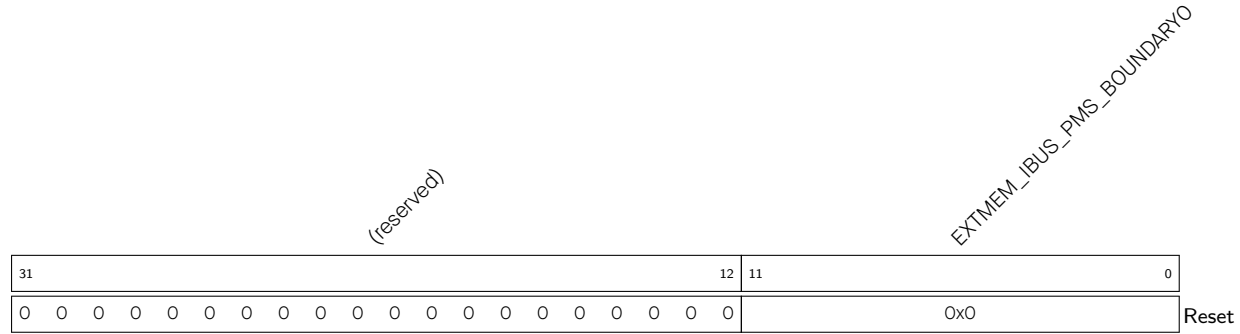

EXTMEM\_IBUS\_PMS\_BOUNDARYO 配置 Cache IBUS Region1 的起始地址。(R/W)



Register 14.82. EXTMEM\_IBUS\_PMS\_TBL\_BOUNDARY1\_REG (0x00E0)

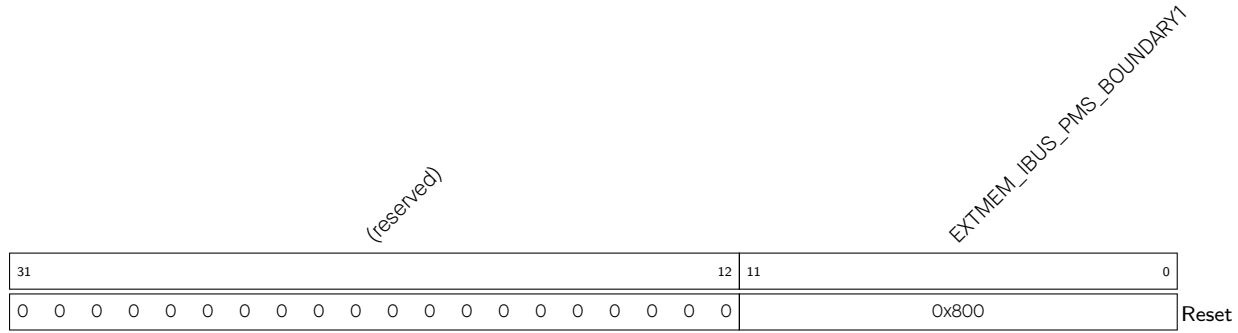

EXTMEM\_IBUS\_PMS\_BOUNDARY1 配置 Cache IBUS Region2 的起始地址。(R/W)

Register 14.83. EXTMEM\_IBUS\_PMS\_TBL\_BOUNDARY2\_REG (0x00E4)

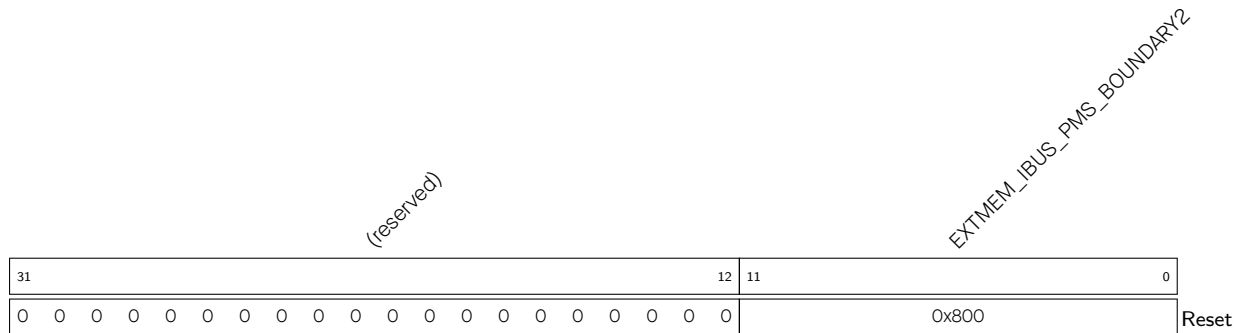

EXTMEM\_IBUS\_PMS\_BOUNDARY2 配置 Cache IBUS Region3 的起始地址。(R/W)

Register 14.84. EXTMEM\_IBUS\_PMS\_TBL\_ATTR\_REG (0x00E8)

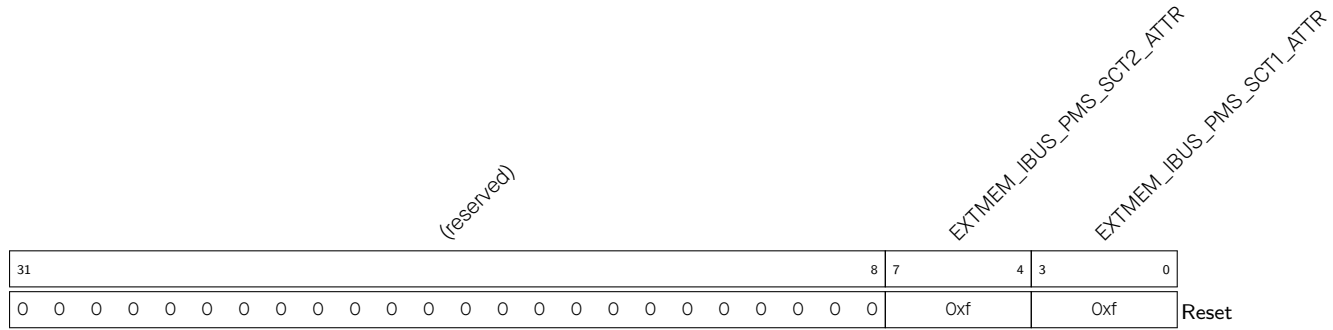

**EXTMEM\_IBUS\_PMS\_SCT1\_ATTR** 配置 IBUS 对 Cache IBUS Region1 的权限。

- Bit 0: 特权环境下的指取权限
  - Bit 1: 特权环境下的读权限
  - Bit 2: 非特权环境下的指取权限
  - Bit 3: 非特权环境下的读权限
- (R/W)

**EXTMEM\_IBUS\_PMS\_SCT2\_ATTR** 配置 IBUS 对 Cache IBUS Region2 的权限。

- Bit 0: 特权环境下的指取权限
  - Bit 1: 特权环境下的读权限
  - Bit 2: 非特权环境下的指取权限
  - Bit 3: 非特权环境下的读权限
- (R/W)

Register 14.85. EXTMEM\_DBUS\_PMS\_TBL\_LOCK\_REG (0x00EC)

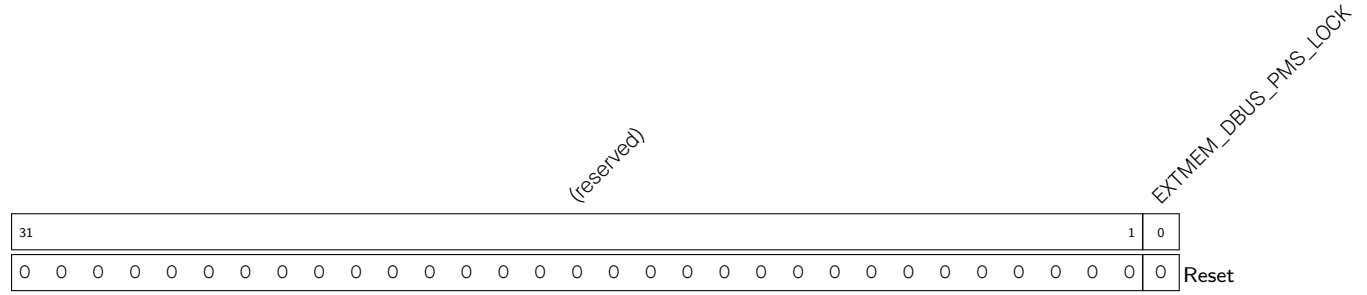

EXTMEM\_DBUS\_PMS\_LOCK 置 1 锁住 Cache DBUS Region 的权限配置。(R/W)

Register 14.86. EXTMEM\_DBUS\_PMS\_TBL\_BOUNDARY0\_REG (0x00F0)

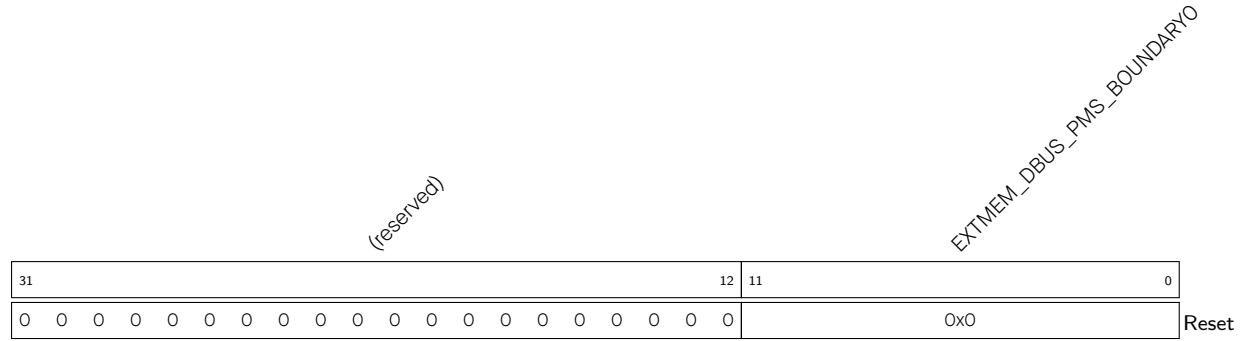

EXTMEM\_DBUS\_PMS\_BOUNDARY0 配置 Cache DBUS Region1 的起始地址。(R/W)

Register 14.87. EXTMEM\_DBUS\_PMS\_TBL\_BOUNDARY1\_REG (0x00F4)

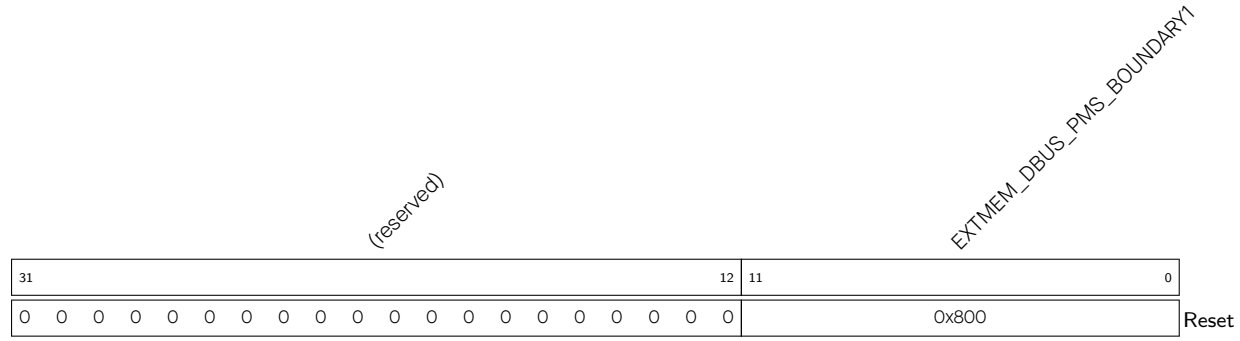

EXTMEM\_DBUS\_PMS\_BOUNDARY1 配置 Cache DBUS Region2 的起始地址。(R/W)

Register 14.88. EXTMEM\_DBUS\_PMS\_TBL\_BOUNDARY2\_REG (0x00F8)

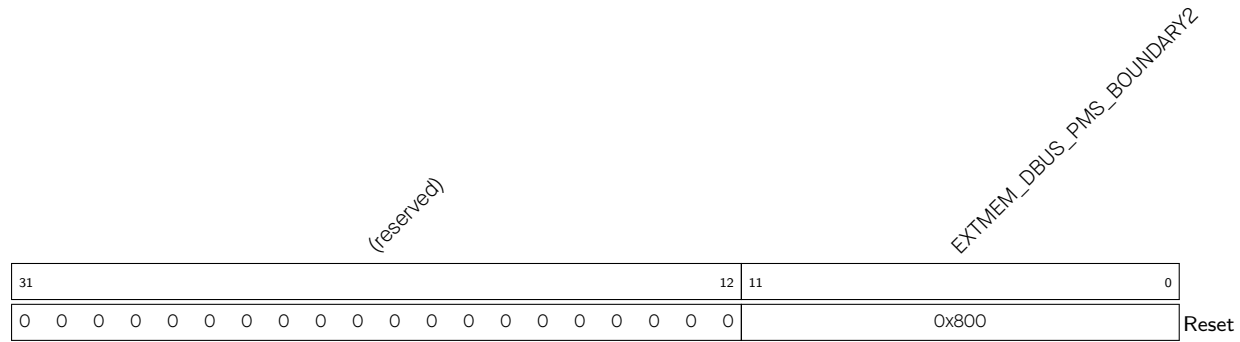

EXTMEM\_DBUS\_PMS\_BOUNDARY2 配置 Cache DBUS Region3 的起始地址。(R/W)

Register 14.89. EXTMEM\_DBUS\_PMS\_TBL\_ATTR\_REG (0x00FC)

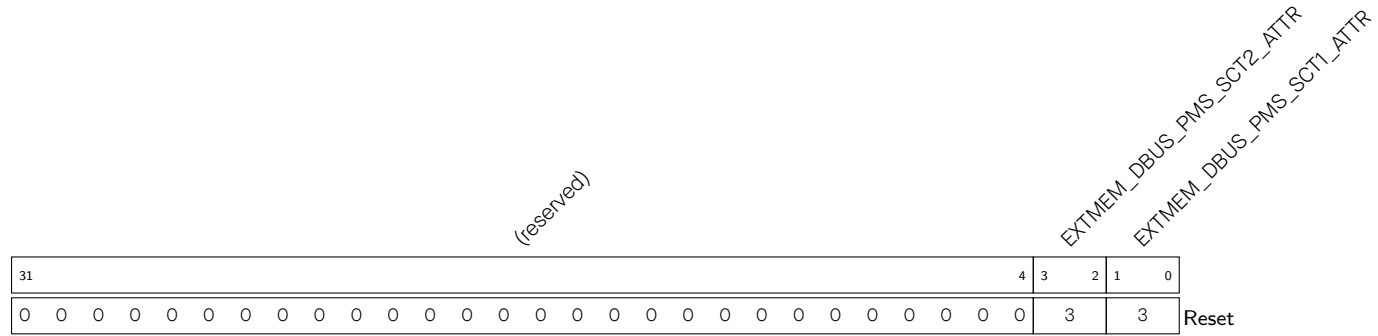

**EXTMEM\_DBUS\_PMS\_SCT1\_ATTR** 配置 DBUS 对 Cache DBUS Region1 的权限。

- Bit 0: 特权环境下的读权限
  - Bit 1: 非特权环境下的读权限
- (R/W)

**EXTMEM\_DBUS\_PMS\_SCT2\_ATTR** 配置 DBUS 对 Cache DBUS Region2 的权限。

- Bit 0: 特权环境下的读权限
  - Bit 1: 非特权环境下的读权限
- (R/W)

## 15 World 控制器 (WCL)

### 15.1 概述

ESP32-C3 允许用户将芯片的硬件和软件资源分为安全世界 (World0) 和非安全世界 (World1)，从而有效防止非法数据拷贝、破坏或篡改，或通过恶意软件、硬件监视、硬件干预等方式破坏或获取设备信息。两个世界之间可以由 World 控制器进行切换。

默认情况，ESP32-C3 不划分安全世界和非安全世界，所有资源全部共享。如有需求，用户可通过权限配置将资源分为安全世界和非安全世界，具体配置请见章节 14 [权限管理 \(PMS\)](#)，本章节仅介绍 World 控制器及 CPU 在两个世界之间的切换。

### 15.2 主要特性

ESP32-C3 的 World 控制器主要用于：

- 控制 CPU 在安全世界与非安全世界中的相互切换
- 记录 CPU 的世界切换信息

### 15.3 功能描述

在 World 控制器的帮助下，ESP32-C3 的安全世界和非安全世界可访问的资源可以不同：

- 安全世界 (World0):
  - 可以访问所有的外设和存储空间。
  - 主要执行所有需要保密的操作，如用户认证、安全通信和数据加解密等。
- 非安全世界 (World1):
  - 只能访问部分的外设和存储空间。
  - 执行其他操作，如用户操作系统、各种应用程序等。

ESP32-C3 的 CPU 和从设备均有相应的安全世界和非安全世界权限：

- CPU 可以在两个世界中运行：
  - 在安全世界：运行安全世界的程序
  - 在非安全世界：运行非安全世界的程序
  - CPU 上电时均默认处于安全世界，此后可通过配置 World 控制器在两个世界间进行切换。
- 所有的从设备（外设\*、存储器等）均可分别配置：
  - 安全世界权限：表示可以从安全世界访问，即允许 CPU 从安全世界中访问该从设备；
  - 非安全世界权限：表示可以从非安全世界访问，即允许 CPU 从非安全世界中访问该从设备。
  - 注意，从设备可配置为同时具有安全世界和非安全世界权限。

具体请见章节 14 [权限管理 \(PMS\)](#)。

**说明:**

World 控制器本身也属于一种外设。因此，与所有从设备一样，World 控制器理论上也可以配备安全世界和非安全世界的访问权限，即允许从安全世界和非安全世界访问 World 控制器。不过，为了保证世界切换的安全性，应**禁止** World 控制器的非安全世界访问权限，确保 CPU 无法从非安全世界中更改 World 控制器的配置。

**CPU 在访问从设备时:**

1. 首先，CPU 将告知从设备自己所处的世界；
2. 接着，从设备会根据自身的权限配置，判断是否允许 CPU 的访问。
  - 如果允许访问，则访问继续；
  - 如果不允许访问，则不响应此次访问并且触发中断。

这样一来，可以保证安全世界的资源不会被非安全世界非法访问。

注意，下述 CPU 中断相关的 CSR 寄存器只能在安全世界执行写操作，在非安全世界只能读不能写，从而确保中断只能由安全世界控制。

名称	描述	地址	访问
<b>机器模式异常设置 CSR</b>			
mstatus	机器模式状态寄存器	0x300	读/写
mtvec	机器模式异常向量寄存器	0x305	读/写
<b>机器模式异常处理 CSR</b>			
mscratch	机器模式暂存寄存器	0x340	读/写
mepc	机器模式异常程序计数器	0x341	读/写
mcause	机器模式异常原因寄存器	0x342	读/写
mtval	机器模式异常值寄存器	0x343	读/写

## 15.4 CPU 的世界切换

CPU 可以从安全世界切换至非安全世界，也可以从非安全世界切换至安全世界。

### 15.4.1 安全世界切换到非安全世界



图 15-1. 安全世界切换到非安全世界

当 ESP32-C3 的 CPU 准备从安全世界切换至非安全世界并执行非安全世界程序时，只需完成如下步骤：

1. 配置 `WCL_CORE_0_WORLD_PERPARE_REG` 寄存器为 `0x2`，表示要切换至进入非安全世界。
2. 配置 `WCL_CORE_0_World_TRIGGER_ADDR_REG` 寄存器为非安全世界的入口地址，即需要执行的非安全世界应用程序的入口地址。
3. 配置 `WCL_CORE_0_World_UPDATE_REG` 寄存器（可配置任意值），代表已完成配置。

#### 说明：

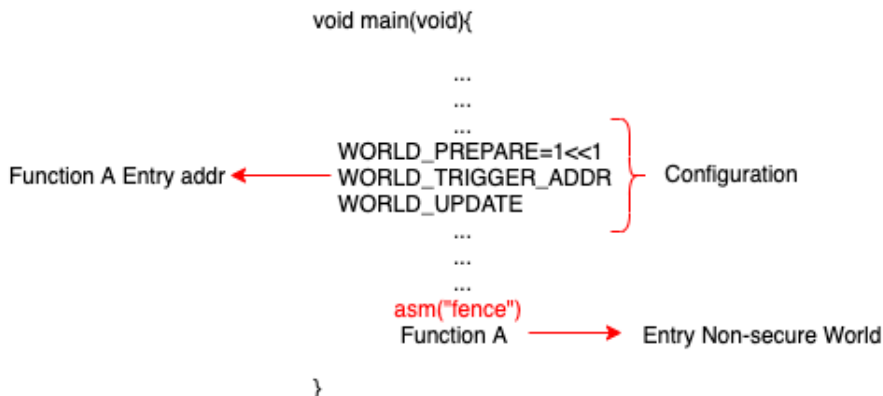
- 注意 `WCL_CORE_0_WORLD_PERPARE_REG` 和 `WCL_CORE_0_World_TRIGGER_ADDR_REG` 的配置前后顺序不作要求，`WCL_CORE_0_World_UPDATE_REG` 寄存器必须最后配置。

此后，World 控制器会持续检测 CPU 是否执行到配置的应用程序入口：一旦检测到 CPU 开始从配置的入口地址取指，则会将 CPU 切换至非安全世界，并开始从非安全世界中执行应用程序。

需要注意的是，World 控制器经过配置后：

- 将持续进行检测，直至检测到 CPU 开始从配置的入口地址取指，则从安全世界切换至非安全世界。
  - 如需取消配置，可通过配置 `WCL_CORE_0_World_Cancel_REG` 寄存器取消，此时即使 CPU 执行到了配置的入口地址处，也不会触发世界切换。
- 每次生效后将自动停止检测。因此，每次从安全世界切换到非安全世界都需要重新配置。

由于存在预取指和流水线等方面原因，如果在 World 控制器配置完成后立即调用非安全世界程序，则可能存在配置程序尚未运行完成，但 CPU 已经执行了非安全世界应用程序的情况。这样一来，World 控制器将一直无法检测到 CPU 读取入口地址的行为，从而无法切换至非安全世界，导致非安全世界的程序在安全世界中运行，带来安全风险。

因此，一定要确保配置程序运行完成后，再调用非安全世界应用程序。具体来说，可以将非安全世界应用程序申明为 `noinline` 属性。

### 15.4.2 非安全世界切换到安全世界

```

void main ( void ){
    ...
    ...
    ...
    Function B entry addr ← ENTRY_ADDR ( X )
                          ENTRY_CHECK=1<<X } configuration
    ...
    ...
    ...
    Function B → Entry Secure World
}

```

图 15-2. 非安全世界切换到安全世界



当 CPU 结束非安全世界应用程序，准备切换执行安全世界程序时：需要通过触发**中断**和**异常**的方式。经过配置后，当 World 控制器检测到触发的中断或异常后（即监测 CPU 是否执行到中断和异常入口），会自动切换到安全世界中。

## 配置 World 控制器

World 控制器的具体配置过程如下：

1. 配置中断或异常的入口基地址 `WCL_CORE_0_MTVEC_BASE_REG`。之后，World 控制器会按照以下规则，自动生成每个入口的监测地址。

- 异常的入口：`WCL_CORE_0_MTVEC_BASE_REG + 0x00`
- 中断的入口：`WCL_CORE_0_MTVEC_BASE_REG + 4 * i` ( $i = 1 \sim 31$ )

注意，该寄存器需与 CPU 的 `mtvec` CSR 保持一致。当修改 `mtvec` CSR 时，需要同步更新该寄存器。有关 `mtvec` CSR 的更多信息，请见章节 1 *ESP-RISC-V CPU*。

2. 配置 `WCL_CORE_0_ENTRY_CHECK_REG` 使能对任意入口地址的监测（0 为禁用监测，1 为开始监测），可配置为同时监测多个入口。其中

- 比特 0 控制异常入口地址
- 比特 1~31 控制对应  $x$  号中断入口地址 ( $x = 1 \sim 31$ )

注意，本寄存器一次使能，长期有效。之后每次监测到入口地址的取指行为都会自动切换到安全世界，直至被禁用。此后，一旦 CPU 执行到以上监测的入口地址处即立刻将 CPU 切换到安全世界。

3. 使能 `WCL_CORE_0_MSTATUS_MIE_REG`，寄存器开启世界切换记录表记录功能。否则，发生世界切换时，世界切换记录表不会更新。关于世界切换记录表详见 15.5。

## 15.5 世界切换记录表

通常情况下，CPU 会频繁进行世界切换且存在中断嵌套。为了能够回溯到切换至安全世界之前的世界属性，World 控制器还会记录世界切换日志，并将其保存在一系列寄存器中，即“世界切换记录表”。

### 15.5.1 世界切换记录表寄存器的组成

世界切换记录表由 32 个 `WCL_CORE_0_STATUSTABLE $n$ _REG` ( $n: 0 \sim 31$ ) 寄存器组成（结构如图 15-3 所示），其中 `WCL_CORE_0_STATUSTABLE $x$ _REG` 寄存器记录  $x$  号入口的世界切换情况。



图 15-3. 世界切换记录表

具体描述如下：

- `WCL_CORE_0_FROM_WORLD $n$` ：记录世界切换之前的世界信息。
  - 0：安全世界

- 1: 非安全世界
- **WCL\_CORE\_0\_FROM\_ENTRY\_n**: 记录发生跳转的入口, 共 6 位。
  - 0~31: 表示当前是从另一个中断/异常程序跳转过来, 其入口号为 0~31。
  - 32: 表示切换之前不处于任何入口监测的中断。
- **WCL\_CORE\_0\_CURRENT\_n**: 表示该入口当前是否处于监测的中断中。当某个入口  $x$  发生中断时,
  - 该入口对应的 **WCL\_CORE\_0\_CURRENT\_x** 域均将被更新为 1;
  - 其余入口的 current 域均将更新为 0。

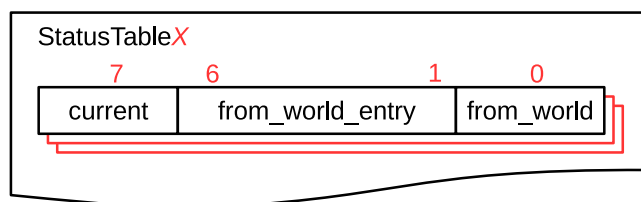
### 15.5.2 世界切换记录表寄存器的更新

假设初始状态下, CPU 处于非安全世界, 所有 **WCL\_CORE\_0\_STATUSTABLEn\_REG(n: 0-31)** 寄存器为 0。接着, 入口 9、入口 1 和入口 4 依次发生优先级更高的中断。

此时, 世界切换记录表更新过程如下:

1. 首先, 9 号入口监测到中断发生。CPU 开始执行 9 号中断的入口地址时, 世界切换记录表更新如图 15-4 所示:

entry	current	from_entry	from_world
0	0	0	0
1	0	0	0
2	0	0	0
3	0	0	0
4	0	0	0
5	0	0	0
6	0	0	0
7	0	0	0
8	0	0	0
9	1	32	1
...	0	0	0
30	0	0	0
31	0	0	0

图 15-4. 中断嵌套流程示意图 - 9 号入口

其中,

- **WCL\_CORE\_0\_STATUSTABLE9\_REG**
    - **WCL\_CORE\_0\_FROM\_WORLD\_9** 域为 1, 表示 CPU 在切换之前处于非安全世界。
    - **WCL\_CORE\_0\_FROM\_ENTRY\_9** 域为 32, 表示切换之前不处于任何入口监测的中断。
    - **WCL\_CORE\_0\_CURRENT\_9** 域为 1, 表示此时 CPU 正在 9 号入口监测的中断中。
  - 其他 **WCL\_CORE\_0\_STATUSTABLEn\_REG** 寄存器均保持不变。
2. 接着, 1 号入口监测到一个更高优先级的中断。CPU 开始执行 1 号中断的入口地址时, 世界切换记录表再次发生更新, 如图 15-5 所示:

entry	current	from_entry	from_world
0	0	0	0
1	1	9	0
2	0	0	0
3	0	0	0
4	0	0	0
5	0	0	0
6	0	0	0
7	0	0	0
8	0	0	0
9	0	32	1
...	0	0	0
30	0	0	0
31	0	0	0

图 15-5. 中断嵌套流程示意图 - 1 号入口

其中,

- WCL\_CORE\_0\_STATUSTABLE1\_REG
  - WCL\_CORE\_0\_FROM\_WORLD\_1 域为 0, 表示 CPU 在切换之前处于安全世界。
  - WCL\_CORE\_0\_FROM\_ENTRY\_1 域为 9, 表示切换之前处于 9 号入口监测的中断。
  - WCL\_CORE\_0\_CURRENT\_1 域更新为 1, 表示此时 CPU 正在 1 号入口监测的中断中。
- WCL\_CORE\_0\_STATUSTABLE9\_REG
  - WCL\_CORE\_0\_CURRENT\_9 域更新为 0, 表示此时 CPU 已经不在 9 号入口监测的中断中 (进入 1 号入口中断的监控中)。
  - WCL\_CORE\_0\_FROM\_WORLD\_9 域和 WCL\_CORE\_0\_FROM\_ENTRY\_9 域保持不变。
- 其他 WCL\_CORE\_0\_STATUSTABLE $n$ \_REG 寄存器均保持不变。

3. 接着, 4 号入口又监测到一个更高优先级的中断。CPU 开始执行 4 号中断的入口地址时, 世界切换记录表再次发生更新, 如图 15-6 所示:

entry	current	from_entry	from_world
0	0	0	0
1	0	9	0
2	0	0	0
3	0	0	0
4	1	1	0
5	0	0	0
6	0	0	0
7	0	0	0
8	0	0	0
9	0	32	1
...	0	0	0
30	0	0	0
31	0	0	0

图 15-6. 中断嵌套流程示意图 - 4 号入口

其中,

- WCL\_CORE\_0\_STATUSTABLE4\_REG
  - WCL\_CORE\_0\_FROM\_WORLD\_4 域为 0, 表示 CPU 在切换之前处于安全世界。
  - WCL\_CORE\_0\_FROM\_ENTRY\_4 域为 1, 表示切换之前处于 1 号入口监测的中断。
  - WCL\_CORE\_0\_CURRENT\_4 域更新为 1, 表示此时 CPU 正在 4 号入口监测的中断中。

- [WCL\\_CORE\\_0\\_STATUSTABLE1\\_REG](#)
  - [WCL\\_CORE\\_0\\_CURRENT\\_1](#) 域更新为 0，表示此时 CPU 已经不在 1 号入口监测的中断中（进入 4 号入口中断的监控中）。
  - [WCL\\_CORE\\_0\\_FROM\\_WORLD\\_1](#) 域和 [WCL\\_CORE\\_0\\_FROM\\_ENTRY\\_1](#) 域保持不变。
- 其他 [WCL\\_CORE\\_0\\_STATUSTABLE \$n\$ \\_REG](#) 寄存器均保持不变。

### 15.5.3 世界切换记录表寄存器的读取

通过查看世界切换记录表，我们也可以了解世界切换前的世界以及是否发生中断嵌套等信息，从而能够正确恢复到世界切换前的状态。

具体方式如下（以图 15-6 为例）：

1. 查询 [WCL\\_CORE\\_0\\_STATUSTABLE\\_CURRENT\\_REG](#) 寄存器，得知目前 CPU 正处于 4 号入口监测的中断中。
2. 查询 [WCL\\_CORE\\_0\\_FROM\\_ENTRY\\_4](#) 域为 1，得知之前存在 1 号入口监测的中断。
3. 查询 [WCL\\_CORE\\_0\\_FROM\\_ENTRY\\_1](#) 域为 9，得知之前存在 9 号入口监测的中断。
4. 查询 [WCL\\_CORE\\_0\\_FROM\\_ENTRY\\_9](#) 域为 32，得知之前已经不存在其他入口监测的中断；此时，接着查询 [WCL\\_CORE\\_0\\_FROM\\_WORLD\\_9](#) 域为 1，得知世界切换前处于非安全世界。

### 15.5.4 中断嵌套

为支持中断嵌套，World 控制器提供了额外的配置来更新[世界切换记录表](#)，具体配置请参考下方章节[编程指南](#)。

#### 15.5.4.1 编程指南

处理 **A** 处的中断：

1. 保存上下文。
2. 使能 [WCL\\_CORE\\_0\\_MSTATUS\\_MIE\\_REG](#) 寄存器，使能更新[世界切换记录表](#)。
  - RISC-V CPU 进入中断和异常 vector 后会自动关闭全局中断使能以避免中断嵌套，在保存完上下文之后软件可再次开启全局中断使能去响应更高级中断。
  - World 控制器 [WCL\\_CORE\\_0\\_MSTATUS\\_MIE\\_REG](#) 寄存器也支持全局中断使能类似的特性。当检测到任一入口触发后 [WCL\\_CORE\\_0\\_MSTATUS\\_MIE\\_REG](#) 会自动清 0，需要软件在中断/异常服务程序里再次使能。注意，该寄存器应在打开全局中断使能之前进行配置。
3. 打开全局中断使能
4. 正常执行中断服务程序。
5. 禁止全局中断使能。
6. 查询 **A** 号入口的世界切换记录寄存器中的 [WCL\\_CORE\\_0\\_FROM\\_ENTRY\\_A](#)：
  - 32：表示所有中断均已处理，CPU 将返回正常程序。此时：
    - (a) 更新入口 **A** 的世界切换寄存器：更新 [WCL\\_CORE\\_0\\_CURRENT\\_A](#) 为 0，表示中断已不再 **A** 处。
    - (b) 跳转至第 7 步。
  - 0-31：表示仍有未处理的中断，CPU 将跳转至入口 **B** 处的中断。此时：

- 更新入口 *A* 的世界切换寄存器：
  - \* `WCL_CORE_O_CURRENT_A` 为 0，表示中断已不再 *A* 处。
  - \* `WCL_CORE_O_FROM_WORLD_A` 和 `WCL_CORE_O_FROM_ENTRY_A` 保持不变。
- 更新入口 *B* 的世界切换寄存器：
  - \* 更新 *B* 的 `WCL_CORE_O_CURRENT_B` 为 1，表示 CPU 将返回入口 *B*。

#### 7. 准备退出中断。

##### (a) 查询需前往的世界：

- 如仍返回到安全世界，则跳转到第 8 步。
- 如需前往非安全世界，则切换至需要的世界，参考章节 15.4。然后跳转到第 8 步。

#### 8. 恢复中断使能，恢复上下文并退出中断。

##### 说明：

上述处理过程中的 6 和 7 不能被高级中断打断，因此在执行这两个步骤之前应该将所有的中断关闭，处理完之后再所有的中断打开。

## 15.6 寄存器列表

本小节的所有地址均为相对于 World 控制器基地址的地址偏移量（相对地址），具体基地址请见章节 3 系统和存储器 中的表 3-3。

请查看章节 [寄存器的访问类型](#)，了解“访问”列缩写的含义。

名称	描述	地址	访问权限
<b>WORLD1 至 WORLD0 配置寄存器</b>			
WCL_Core_0_MTVEC_BASE_REG	MTVEC 配置	0x0000	R/W
WCL_Core_0_MSTATUS_MIE_REG	MSTATUS_MIE 配置	0x0004	R/W
WCL_Core_0_ENTRY_CHECK_REG	CPU 入口检查配置	0x0008	R/W
<b>世界切换记录表寄存器</b>			
WCL_Core_0_STATUSTABLE $n$ _REG ( $n$ : 0-31)	入口 $n$ 世界切换状态	0x0040	R/W
WCL_Core_0_STATUSTABLE_CURRENT_REG	代表目前中断位于的入口	0x00E0	R/W
<b>WORLD0 至 WORLD1 配置寄存器</b>			
WCL_Core_0_World_TRIGGER_ADDR_REG	CPU 触发地址配置	0x0140	RW
WCL_Core_0_World_PREPARE_REG	CPU 世界切换准备配置	0x0144	R/W
WCL_Core_0_World_UPDATE_REG	CPU 世界切换更新配置	0x0148	WO
WCL_Core_0_World_Cancel_REG	CPU 世界切换取消配置	0x014C	WO
WCL_Core_0_World_IRam0_REG	CPU IBUS 总线世界信息	0x0150	R/W
WCL_Core_0_World_DRam0_PIF_REG	CPU DBUS 和 PIF 总线世界信息	0x0154	R/W
WCL_Core_0_World_Phase_REG	CPU 世界切换准备就绪	0x0158	RO

## 15.7 寄存器

本小节的所有地址均为相对于 World 控制器基地址的地址偏移量（相对地址），具体基地址请见章节 3 系统和存储器 中的表 3-3。

Register 15.1. WCL\_Core\_0\_MTVEC\_BASE\_REG (0x0000)

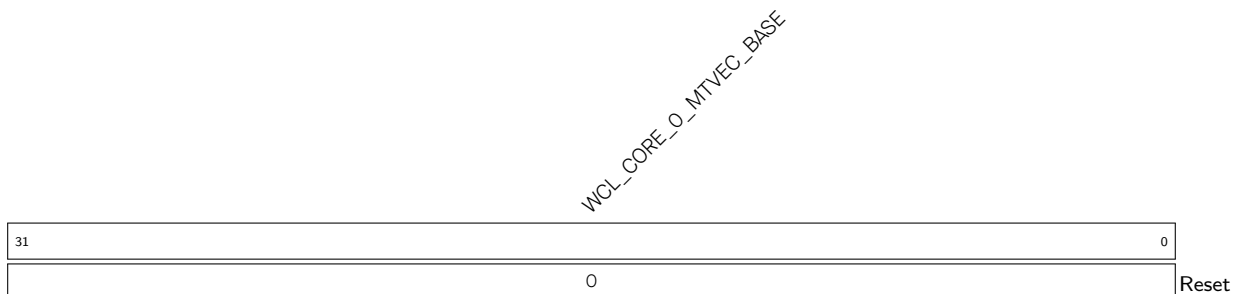

**WCL\_CORE\_0\_MTVEC\_BASE** 配置 MTVEC 基地址。注意，应与 RISC-V 的 MTVEC 保持一致。(R/W)

Register 15.2. WCL\_Core\_0\_MSTATUS\_MIE\_REG (0x0004)

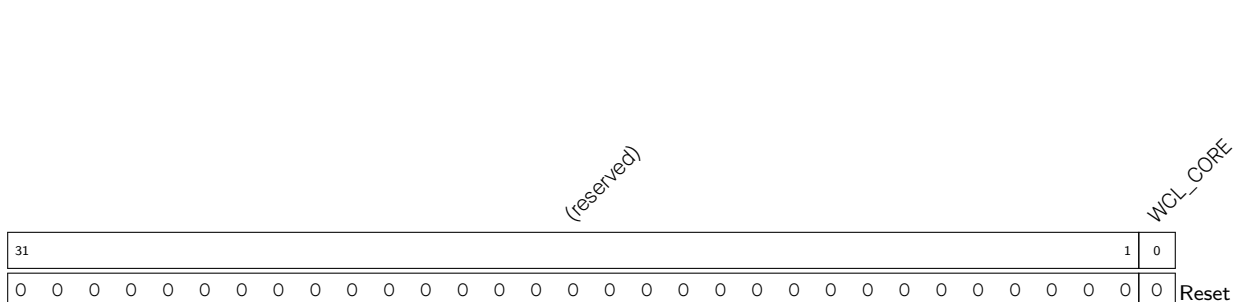

**WCL\_CORE\_0\_MSTATUS\_MIE** 配置使能世界更新记录表的更新。注意，仅当本字段使能时，CPU 的世界切换信息才会更新至世界更新记录表中。此外，一旦 CPU 完成从非安全世界到安全世界的切换，本字段自动清 0。(R/W)

Register 15.3. WCL\_Core\_0\_ENTRY\_CHECK\_REG (0x0008)

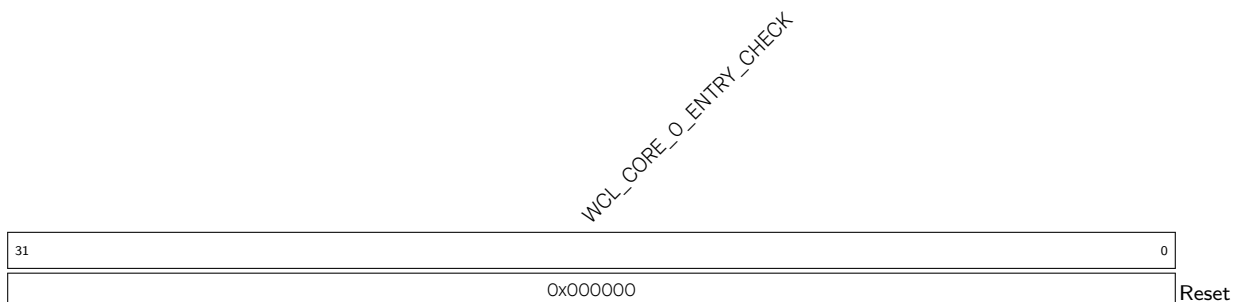

**WCL\_CORE\_0\_ENTRY\_CHECK** 写 1 使能 CPU 在执行到监测地址时从非安全世界切换至安全世界。(R/W)

Register 15.4. WCL\_Core\_0\_STATUSTABLE $_n$ \_REG( $n$ : 0-31) (0x0x0040+4\* $n$ )

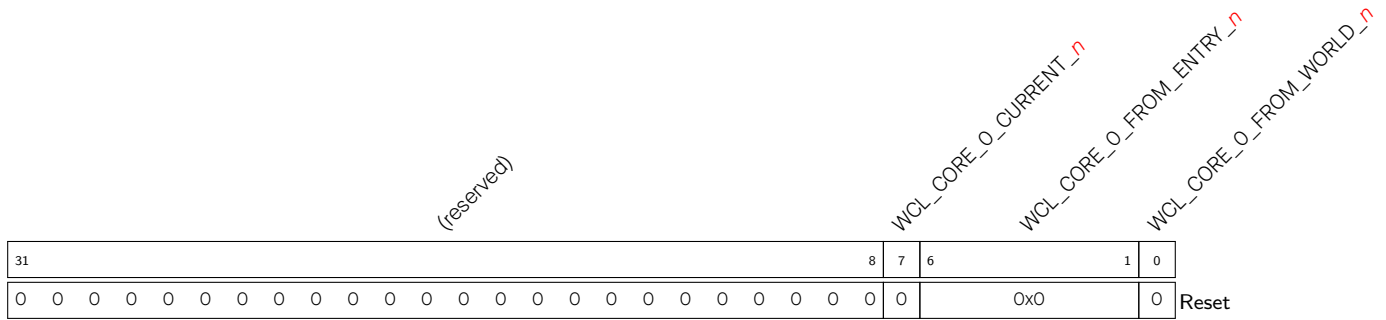

WCL\_CORE\_0\_FROM\_WORLD $_n$  存储 CPU 进入  $n$  号入口中断之前的世界信息。(R/W)

WCL\_CORE\_0\_FROM\_ENTRY $_n$  存储 CPU 进入  $n$  号入口中断之前的上一个入口信息。(R/W)

WCL\_CORE\_0\_CURRENT $_n$  代表 CPU 目前是否处于  $n$  号入口的中断。(R/W)

Register 15.5. WCL\_Core\_0\_STATUSTABLE\_CURRENT\_REG (0x00E0)

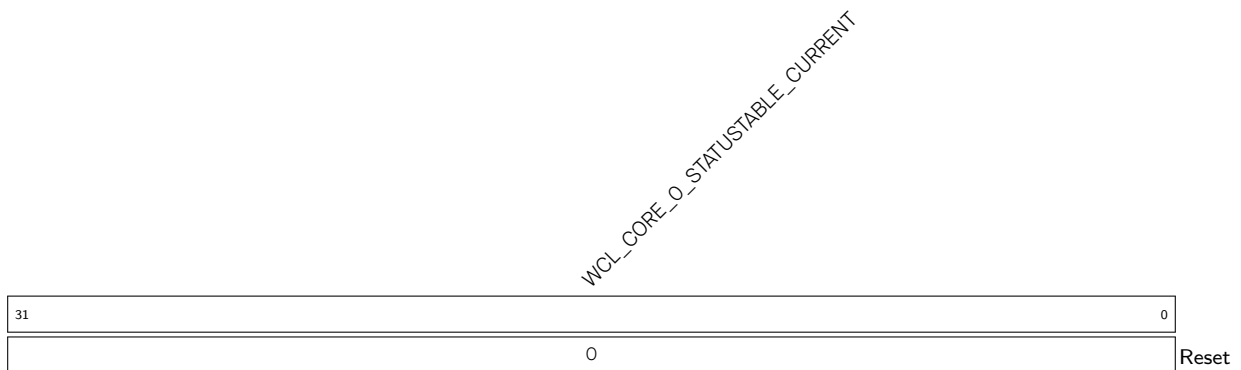

WCL\_CORE\_0\_STATUSTABLE\_CURRENT 代表 CPU 目前正处于  $n$  号入口的中断。(R/W)

Register 15.6. WCL\_Core\_0\_World\_TRIGGER\_ADDR\_REG (0x0140)

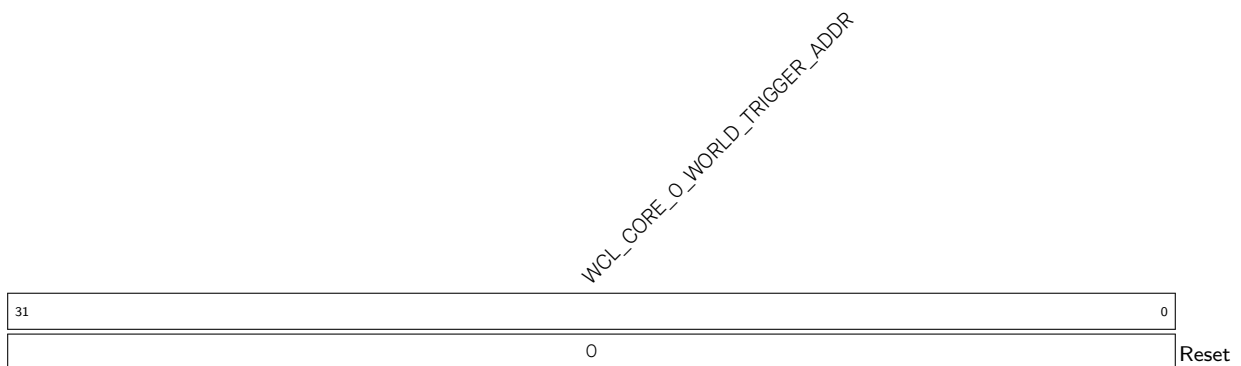

WCL\_CORE\_0\_WORLD\_TRIGGER\_ADDR 配置 CPU 从安全世界切换至非安全世界的入口地址。(RW)



Register 15.7. WCL\_Core\_0\_World\_PREPARE\_REG (0x0144)

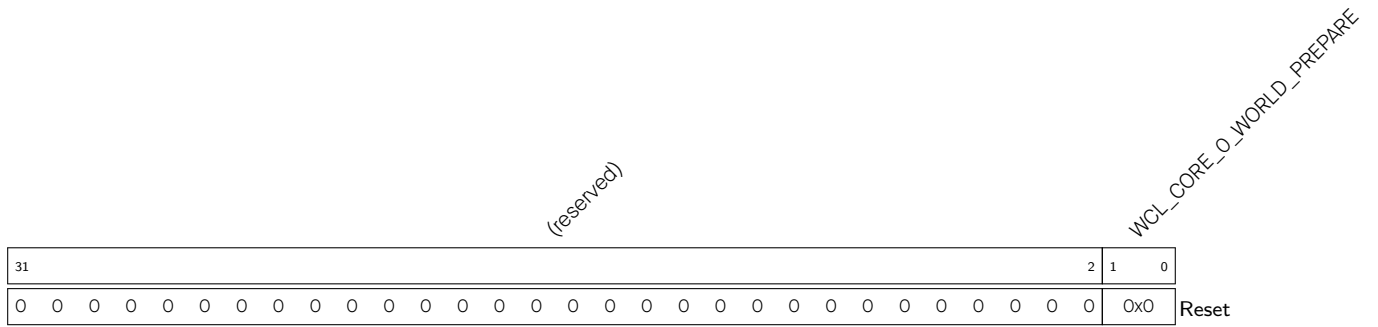

**WCL\_CORE\_0\_WORLD\_PREPARE** 配置世界切换方向。

0x1: 保留

0x2: 从安全世界到非安全世界

(R/W)

Register 15.8. WCL\_Core\_0\_World\_UPDATE\_REG (0x0148)

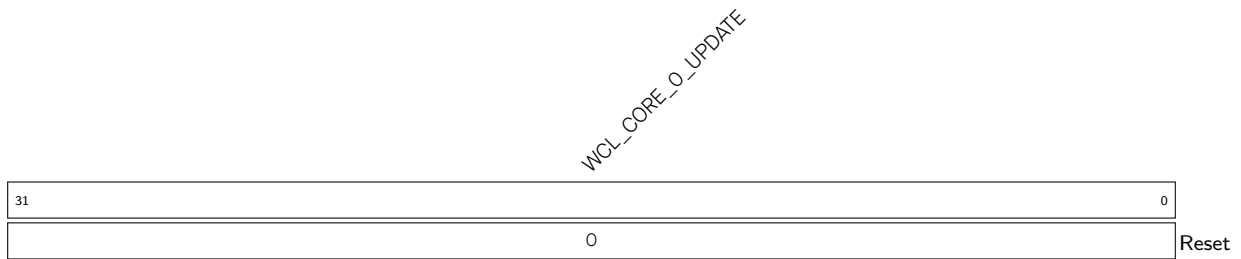

**WCL\_CORE\_0\_UPDATE** 写入任意值代表 CPU 已完成从安全世界切换至非安全世界的配置。(WO)

Register 15.9. WCL\_Core\_0\_World\_Cancel\_REG (0x014C)

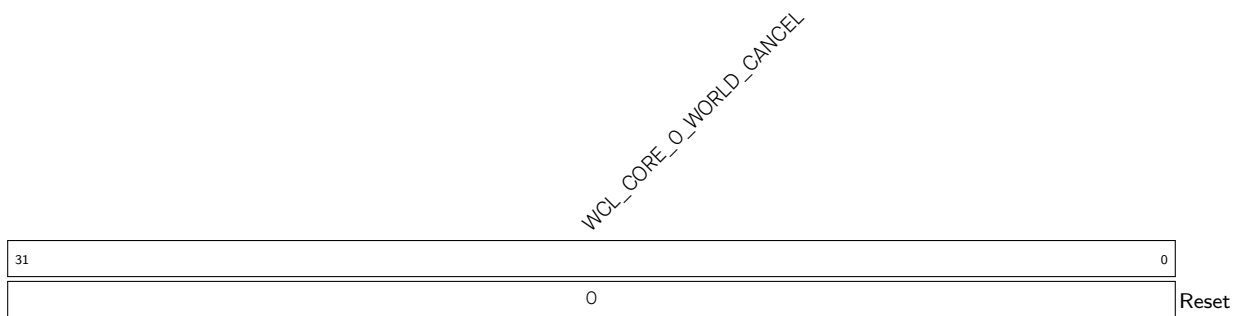

**WCL\_CORE\_0\_WORLD\_CANCEL** 写入任意值代表 CPU 已取消从安全世界切换至非安全世界的配置。(WO)

Register 15.10. WCL\_Core\_0\_World\_IRam0\_REG (0x0150)

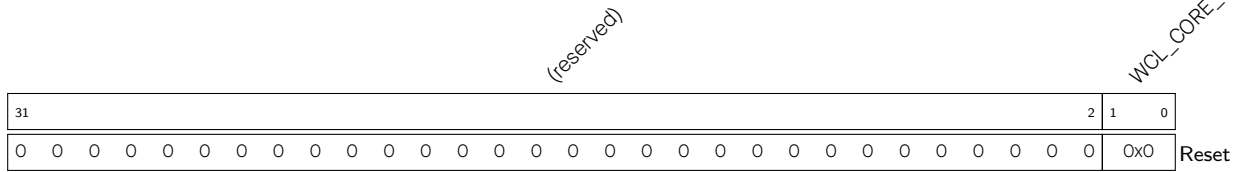

WCL\_CORE\_0\_WORLD\_IRAM0 存储 CPU 指令总线的世界信息。仅调试使用。(R/W)

Register 15.11. WCL\_Core\_0\_World\_DRam0\_PIF\_REG (0x0154)

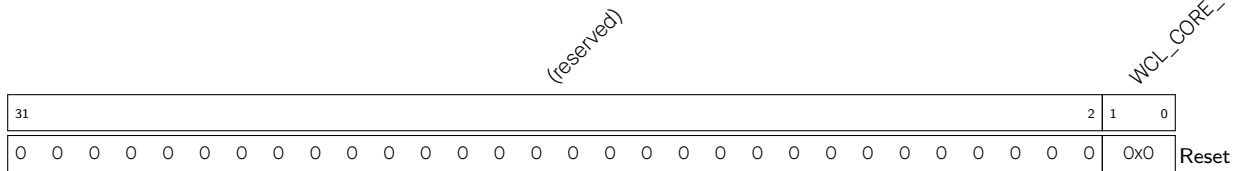

WCL\_CORE\_0\_WORLD\_DRAM0\_PIF 存储 CPU 数据总线和外设总线的世界信息。仅调试使用。(R/W)

Register 15.12. WCL\_Core\_0\_World\_Phase\_REG (0x0158)

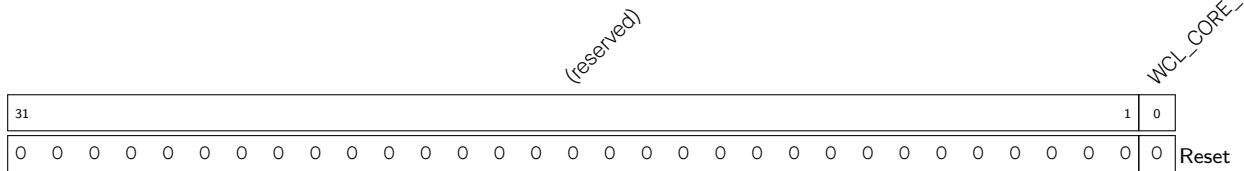

WCL\_CORE\_0\_WORLD\_PHASE 代表 CPU 是否准备好从非安全世界切换至安全世界。

- 1: 准备就绪
  - 2: 未准备好
- (RO)

## 16 系统寄存器 (SYSREG)

### 16.1 概述

ESP32-C3 集成了丰富的外设，且允许对不同外设模块进行独立控制，从而在保持最佳性能的同时将功耗降至最低。具体来说，ESP32-C3 设计了一系列系统配置寄存器，用于芯片的时钟管理（时钟门控）、功耗管理、外设模块及核心模块配置。本章将简要例举这些系统配置寄存器及其功能。

### 16.2 主要特性

ESP32-C3 的系统寄存器可用于控制以下外设和模块：

- 系统和存储器
- 时钟
- 软件中断
- 低功耗管理寄存器
- 外设时钟门控和复位

### 16.3 功能描述

#### 16.3.1 系统和存储器寄存器

##### 16.3.1.1 内部存储器

以下寄存器用以控制 ESP32-C3 内存的功耗，具体如下：

- 在寄存器 `SYSCON_CLKGATE_FORCE_ON_REG` 中：
  - 设置 `SYSCON_ROM_CLKGATE_FORCE_ON` 的相应位可分别控制 Internal ROM 0 和 Internal ROM 1 的时钟门控；
  - 设置 `SYSCON_SRAM_CLKGATE_FORCE_ON` 的相应位可分别控制 Internal SRAM 的时钟门控。
  - 配置为 1 时，ROM 或 SRAM 内存的时钟门控始终开启；配置为 0 时，则 ROM 或 SRAM 内存的时钟门控在被访问时自动打开，没有访问时自动关闭。因此，建议将本寄存器配置为 0，以降低功耗。
- 在寄存器 `SYSCON_MEM_POWER_DOWN_REG` 中：
  - 设置 `SYSCON_ROM_POWER_DOWN` 的相应位可分别控制 Internal ROM 0 和 Internal ROM 1 进入 Retention 状态；
  - 设置 `SYSCON_SRAM_POWER_DOWN` 的相应位可分别控制 Internal SRAM 进入 Retention 状态。
  - Retention 状态是存储器的一种低功耗模式。在此状态下，存储器中的数据不会丢失，但是不允许访问，因此可降低功耗。所以，如果用户在一段时间内不会访问某些存储器，也可以配置 PD 寄存器让这些存储器进入 Retention 状态，以降低功耗。
- 在寄存器 `SYSCON_MEM_POWER_UP_REG` 中：
  - 默认情况下，芯片进入 Light-sleep 时会让所有的存储器进入 Retention 状态。

- 设置 `SYSCON_ROM_POWER_UP` 的相应位可分别控制 Internal ROM 0 和 Internal ROM 1 在芯片进入 Light-sleep 时不会进入 Retention 状态；
- 设置 `SYSCON_SRAM_POWER_UP` 的相应位可分别控制 Internal SRAM 在芯片进入 Light-sleep 时不会进入 Retention 状态。

更多有关内存功耗控制位的对应关系，请见下方表 16-1。

表 16-1. 内存功耗控制位

内存	低地址 1	高地址 1	低地址 2	高地址 2	控制域
ROM 0	0x4000_0000	0x4003_FFFF	-	-	Bit0
ROM 1	0x4004_0000	0x4005_FFFF	0x3FF0_0000	0x3FF1_FFFF	Bit1
SRAM Block 0	0x4037_C000	0x4037_FFFF	-	-	Bit0
SRAM Block 1	0x4038_0000	0x4039_FFFF	0x3FC8_0000	0x3FC9_FFFF	Bit1
SRAM Block 2	0x403A_0000	0x403B_FFFF	0x3FCA_0000	0x3FCB_FFFF	Bit2
SRAM Block 3	0x403C_0000	0x403D_FFFF	0x3FCC_0000	0x3FCD_FFFF	Bit3

更多信息，请见章节 3 系统和存储器。

### 16.3.1.2 片外存储器

`SYSTEM_EXTERNAL_DEVICE_ENCRYPT_DECRYPT_CONTROL_REG` 可用于控制外部存储的加解密配置，详情请见章节 23 片外存储器加密与解密 (XTS\_AES)。

### 16.3.1.3 RSA 存储器

`SYSTEM_RSA_PD_CTRL_REG` 可控制 RSA 加速器中的 SRAM 存储器。

- `SYSTEM_RSA_MEM_PD` 置 1 控制 RSA 存储器进入 Retention 状态。此位的优先级最低，其设置可被 `SYSTEM_RSA_MEM_FORCE_PU` 覆盖。当 数字签名 (DS) 使用 RSA 加速器时，此位无效。
- `SYSTEM_RSA_MEM_FORCE_PU` 置 1 控制 RSA 存储器再芯片进入 Light sleep 时不会进入 Retention 状态。此位的优先级第二高，可覆盖 `SYSTEM_RSA_MEM_PD` 的设置。
- `SYSTEM_RSA_MEM_FORCE_PD` 置 1 控制 RSA 存储器进入 Retention 状态。此位的优先级最高，可以覆盖 `SYSTEM_RSA_MEM_FORCE_PU` 的设置。

### 16.3.2 时钟配置寄存器

以下系统寄存器用于系统和外设时钟源和时钟频率的配置。更多信息，请见章节 6 复位和时钟。

- `SYSTEM_CPU_PER_CONF_REG`
- `SYSTEM_SYSCLK_CONF_REG`
- `SYSTEM_BT_LPCK_DIV_FRAC_REG`

### 16.3.3 中断信号寄存器

以下系统寄存器用于产生中断信号（软件中断），经过配置可通过中断矩阵，产生不同的 CPU 外设中断。当以下寄存器写为 1 时，会产生中断信号，可用于软件自己控制中断的产生。以下寄存器与中断源 `SW_INTR_0/1/2/3` 一一对应。更多信息，请见章节 8 中断矩阵 (INTERRUPT)。

- SYSTEM\_CPU\_INTR\_FROM\_CPU\_0\_REG
- SYSTEM\_CPU\_INTR\_FROM\_CPU\_1\_REG
- SYSTEM\_CPU\_INTR\_FROM\_CPU\_2\_REG
- SYSTEM\_CPU\_INTR\_FROM\_CPU\_3\_REG

### 16.3.4 低功耗管理寄存器

以下系统寄存器用于低功耗管理。更多信息，请见章节 9 低功耗管理。

- SYSTEM\_RTC\_FASTMEM\_CONFIG\_REG: 用于配置 RTC 快速内存的 CRC;
- SYSTEM\_RTC\_FASTMEM\_CRC\_REG: 配置 CRC 校验值。

### 16.3.5 外设时钟门控和复位寄存器

以下系统寄存器用于控制外设时钟门控和复位，相应位分别为不同外设的门控使能和复位使能，详见下方表 16-2。

- SYSTEM\_CACHE\_CONTROL\_REG
- SYSTEM\_PERIP\_CLK\_ENO\_REG
- SYSTEM\_PERIP\_RST\_ENO\_REG
- SYSTEM\_PERIP\_CLK\_EN1\_REG
- SYSTEM\_PERIP\_RST\_EN1\_REG

ESP32-C3 具有低功耗特性，因此有些外设时钟默认为关闭状态。在启用这些外设之前，必须将外设的时钟打开，并且解除外设的复位状态，具体见下表：

表 16-2. 外设时钟门控与复位控制位

组件	时钟使能位 <sup>1</sup>	复位使能位 <sup>2 3</sup>
Cache 控制	SYSTEM_CACHE_CONTROL_REG	
DCACHE	SYSTEM_DCACHE_CLK_ON	SYSTEM_DCACHE_RESET
ICACHE	SYSTEM_ICACHE_CLK_ON	SYSTEM_ICACHE_RESET
CPU	SYSTEM_CPU_PERI_CLK_EN_REG	SYSTEM_CPU_PERI_RST_EN_REG
DEBUG_ASSIST	SYSTEM_CLK_EN_ASSIST_DEBUG	SYSTEM_RST_EN_ASSIST_DEBUG
外设	SYSTEM_PERIP_CLK_ENO_REG	SYSTEM_PERIP_RST_ENO_REG
TIMER	SYSTEM_TIMERS_CLK_EN	SYSTEM_TIMERS_RST
SPI0 / SPI1	SYSTEM_SPI01_CLK_EN	SYSTEM_SPI01_RST
UART0	SYSTEM_UART_CLK_EN	SYSTEM_UART_RST
UART1	SYSTEM_UART1_CLK_EN	SYSTEM_UART1_RST
SPI2	SYSTEM_SPI2_CLK_EN	SYSTEM_SPI2_RST
I2CO	SYSTEM_EXT0_CLK_EN	SYSTEM_EXT0_RST
UHCIO	SYSTEM_UHCIO_CLK_EN	SYSTEM_UHCIO_RST
RMT	SYSTEM_RMT_CLK_EN	SYSTEM_RMT_RST
LED PWM 控制器	SYSTEM_LEDC_CLK_EN	SYSTEM_LEDC_RST
Timer Group0	SYSTEM_TIMERGROUP_CLK_EN	SYSTEM_TIMERGROUP_RST

接下页

表 16-2 – 接下页

组件	时钟使能位 <sup>1</sup>	复位使能位 <sup>2 3</sup>
Timer Group1	SYSTEM_TIMERGROUP1_CLK_EN	SYSTEM_TIMERGROUP1_RST
TWAI 控制器	SYSTEM_CAN_CLK_EN	SYSTEM_CAN_RST
USB_DEVICE	SYSTEM_USB_DEVICE_CLK_EN	SYSTEM_USB_DEVICE_RST
UART MEM	SYSTEM_UART_MEM_CLK_EN <sup>4</sup>	SYSTEM_UART_MEM_RST
APB SARADC	SYSTEM_APB_SARADC_CLK_EN	SYSTEM_APB_SARADC_RST
ADC 控制器	SYSTEM_ADC2_ARB_CLK_EN	SYSTEM_ADC2_ARB_RST
System 定时器	SYSTEM_SYSTIMER_CLK_EN	SYSTEM_SYSTIMER_RST
<b>加速器</b>	<b>SYSTEM_PERIP_CLK_EN1_REG</b>	<b>SYSTEM_PERIP_RST_EN1_REG</b>
TSENS	SYSTEM_TSENS_CLK_EN	SYSTEM_TSENS_RST
DMA	SYSTEM_DMA_CLK_EN	SYSTEM_DMA_RST <sup>5</sup>
HMAC	SYSTEM_CRYPTO_HMAC_CLK_EN	SYSTEM_CRYPTO_HMAC_RST <sup>6</sup>
数字签名	SYSTEM_CRYPTO_DS_CLK_EN	SYSTEM_CRYPTO_DS_RST <sup>7</sup>
RSA 加速器	SYSTEM_CRYPTO_RSA_CLK_EN	SYSTEM_CRYPTO_RSA_RST
SHA 加速器	SYSTEM_CRYPTO_SHA_CLK_EN	SYSTEM_CRYPTO_SHA_RST
AES 加速器	SYSTEM_CRYPTO_AES_CLK_EN	SYSTEM_CRYPTO_AES_RST

<sup>1</sup> 时钟控制寄存器相应比特置 1 表示打开对应时钟，置 0 表示关闭对应时钟。

<sup>2</sup> 复位寄存器响应比特置 1 表示使能复位状态，对应外设进行复位，置 0 表示关闭复位状态，对应外设正常工作。

<sup>3</sup> 复位寄存器无法通过硬件清除，因此软件将外设复位后需要清除复位寄存器。

<sup>4</sup> UART 存储器为所有 UART 外设所共用，因此只要有一个 UART 在工作，UART 存储器就不能处于门控状态。

<sup>5</sup> 当外设需要通过 DMA 进行数据传输时，比如 UCHIO、SPI、I2S、LCD\_CAM、AES、SHA、ADC 等，需要同时将 DMA 的时钟打开。

<sup>6</sup> 该位复位后，SHA 加速器也会同时被复位。

<sup>7</sup> 该位复位后，AES 加速器、SHA 加速器和 RSA 加速器也会同时被复位。

## 16.4 寄存器列表

本小节的所有地址均为相对于系统寄存器基地址的地址偏移量（相对地址），具体基地址请见章节 3 系统和存储器 中的表 3-3。

请查看章节 寄存器的访问类型，了解“访问”列缩写的含义。

名称	描述	地址	访问权限
<b>外设时钟控制寄存器</b>			
SYSTEM_CPU_PERI_CLK_EN_REG	CPU 外设时钟使能寄存器	0x0000	R/W
SYSTEM_CPU_PERI_RST_EN_REG	CPU 外设时钟复位寄存器	0x0004	读写
SYSTEM_PERIP_CLK_EN0_REG	系统外设时钟使能寄存器 0	0x0010	读写
SYSTEM_PERIP_CLK_EN1_REG	系统外设时钟使能寄存器 1	0x0014	读写
SYSTEM_PERIP_RST_EN0_REG	系统外设时钟复位寄存器 0	0x0018	读写
SYSTEM_PERIP_RST_EN1_REG	系统外设时钟复位寄存器 1	0x001C	读写
SYSTEM_CACHE_CONTROL_REG	Cache 时钟控制寄存器	0x0040	读写
<b>时钟配置寄存器</b>			
SYSTEM_CPU_PER_CONF_REG	CPU 时钟配置寄存器	0x0008	读写
SYSTEM_SYSCLK_CONF_REG	系统时钟配置寄存器	0x0058	可变
<b>低功耗控制寄存器</b>			
SYSTEM_BT_LPCK_DIV_FRAC_REG	低功耗时钟配置寄存器 1	0x0024	读写
SYSTEM_RTC_FASTMEM_CONFIG_REG	快速内存 CRC 配置寄存器	0x0048	varies
SYSTEM_RTC_FASTMEM_CRC_REG	快速内存 CRC 结果寄存器	0x004C	只读
<b>CPU 中断控制寄存器</b>			
SYSTEM_CPU_INTR_FROM_CPU_0_REG	CPU 中断控制寄存器 0	0x0028	读写
SYSTEM_CPU_INTR_FROM_CPU_1_REG	CPU 中断控制寄存器 1	0x002C	读写
SYSTEM_CPU_INTR_FROM_CPU_2_REG	CPU 中断控制寄存器 2	0x0030	读写
SYSTEM_CPU_INTR_FROM_CPU_3_REG	CPU 中断控制寄存器 3	0x0034	读写
<b>系统和内存控制寄存器</b>			
SYSTEM_RSA_PD_CTRL_REG	RSA 内存掉电寄存器	0x0038	读写
SYSTEM_EXTERNAL_DEVICE_ENCRYPT_DECRYPT_CONTROL_REG	外部内存加解密控制寄存器	0x0044	读写
<b>时钟门控控制寄存器</b>			
SYSTEM_CLOCK_GATE_REG	时钟门控寄存器	0x0054	读写
<b>日期寄存器</b>			
SYSTEM_DATE_REG	版本寄存器	0x0FFC	读写

本小节的所有地址均为相对于 apb 控制寄存器基地址的地址偏移量（相对地址），具体基地址请见章节 3 [系统和存储器](#) 中的表 3-3。

请查看章节 [寄存器的访问类型](#)，了解“访问”列缩写的含义。

名称	描述	地址	访问权限
<b>配置寄存器</b>			
<a href="#">SYSCON_CLKGATE_FORCE_ON_REG</a>	内存时钟门控使能寄存器	0x00A4	R/W
<a href="#">SYSCON_MEM_POWER_DOWN_REG</a>	内存控制寄存器	0x00A8	R/W
<a href="#">SYSCON_MEM_POWER_UP_REG</a>	内存控制寄存器	0x00AC	R/W

## 16.5 寄存器

本小节的所有地址均为相对于系统寄存器基地址的地址偏移量（相对地址），具体基地址请见章节 3 [系统和存储器](#) 中的表 3-3。

Register 16.1. [SYSTEM\\_CPU\\_PERI\\_CLK\\_EN\\_REG](#) (0x0000)

(reserved)														SYSTEM_CLK_EN_ASSIST_DEBUG				(reserved)				
30															7	6	5					0
0 0														0 0 0 0 0 0 0 0				0 0 0 0 0 0 0 0				Reset

**SYSTEM\_CLK\_EN\_ASSIST\_DEBUG** 置 1 使能 ASSIST\_DEBUG 时钟。更多信息，请见章节 17 [辅助调试 \(ASSIST\\_DEBUG\)](#)。(R/W)

Register 16.2. [SYSTEM\\_CPU\\_PERI\\_RST\\_EN\\_REG](#) (0x0004)

(reserved)														SYSTEM_RST_EN_ASSIST_DEBUG				(reserved)				
31															8	6	5					0
0 0														1 0 0 0 0 0 0 0								Reset

**SYSTEM\_RST\_EN\_ASSIST\_DEBUG** 置 1 复位 ASSIST\_DEBUG 时钟。更多信息，请见章节 17 [辅助调试 \(ASSIST\\_DEBUG\)](#)。(R/W)



Register 16.3. SYSTEM\_PERIP\_CLK\_ENO\_REG (0x0010)

31	30	29	28	27	26	25	24	23	22	21	20	19	18	16	15	14	13	12	11	10	9	8	7	6	5	4	3	2	1	0	
1	1	1	1	1	0	0	1	1	1	0	0	0	0	0	1	1	1	1	0	0	0	0	0	0	1	1	0	1	1	1	1

Reset

**SYSTEM\_TIMERS\_CLK\_EN** 置 1 使能 TIMERS 时钟。(R/W)

**SYSTEM\_SPIO1\_CLK\_EN** 置 1 使能 SPIO / SPI1 时钟。(R/W)

**SYSTEM\_UART\_CLK\_EN** 置 1 使能 UART 时钟。(R/W)

**SYSTEM\_UART1\_CLK\_EN** 置 1 使能 UART1 时钟。(R/W)

**SYSTEM\_SPI2\_CLK\_EN** 置 1 使能 SPI2 时钟。(R/W)

**SYSTEM\_EXT0\_CLK\_EN** 置 1 使能 I2C\_EXT0 时钟。(R/W)

**SYSTEM\_UHCIO\_CLK\_EN** 置 1 使能 UHCIO 时钟。(R/W)

**SYSTEM\_RMT\_CLK\_EN** 置 1 使能 RMT 时钟。(R/W)

**SYSTEM\_LEDC\_CLK\_EN** 置 1 使能 LEDC 时钟。(R/W)

**SYSTEM\_TIMERGROUP\_CLK\_EN** 置 1 使能 TIMER GROUP 时钟。(R/W)

**SYSTEM\_TIMERGROUP1\_CLK\_EN** 置 1 使能 TIMERGROUP1 时钟。(R/W)

**SYSTEM\_CAN\_CLK\_EN** 置 1 使能 TWAI 时钟。(R/W)

**SYSTEM\_I2S1\_CLK\_EN** 置 1 使能 I2S1 时钟。(R/W)

**SYSTEM\_USB\_DEVICE\_CLK\_EN** 置 1 使能 USB DEVICE 时钟。(R/W)

**SYSTEM\_UART\_MEM\_CLK\_EN** 置 1 使能 UART\_MEM 时钟。(R/W)

**SYSTEM\_SPI3\_DMA\_CLK\_EN** 置 1 使能 SPI3 DMA 时钟。(R/W)

**SYSTEM\_APB\_SARADC\_CLK\_EN** 置 1 使能 APB\_SARADC 时钟。(R/W)

**SYSTEM\_SYSTIMER\_CLK\_EN** 置 1 使能 SYSTEMTIMER 时钟。(R/W)

**SYSTEM\_ADC2\_ARB\_CLK\_EN** 置 1 使能 ADC2\_ARB 时钟。(R/W)

Register 16.4. SYSTEM\_PERIP\_CLK\_EN1\_REG (0x0014)

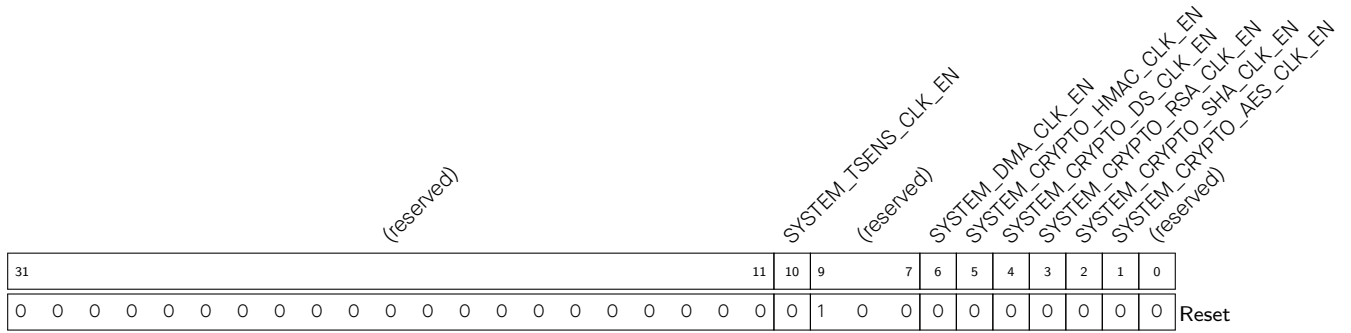

- SYSTEM\_CRYPTO\_AES\_CLK\_EN 置 1 使能 AES 时钟。(R/W)
- SYSTEM\_CRYPTO\_SHA\_CLK\_EN 置 1 使能 SHA 时钟。(R/W)
- SYSTEM\_CRYPTO\_RSA\_CLK\_EN 置 1 使能 RSA 时钟。(R/W)
- SYSTEM\_CRYPTO\_DS\_CLK\_EN 置 1 使能 DS 时钟。(R/W)
- SYSTEM\_CRYPTO\_HMAC\_CLK\_EN 置 1 使能 HMAC 时钟。(R/W)
- SYSTEM\_DMA\_CLK\_EN 置 1 使能 DMA 时钟。(R/W)
- SYSTEM\_TSENS\_CLK\_EN 置 1 使能 TSENS 时钟。(R/W)



Register 16.6. SYSTEM\_PERIP\_RST\_EN1\_REG (0x001C)

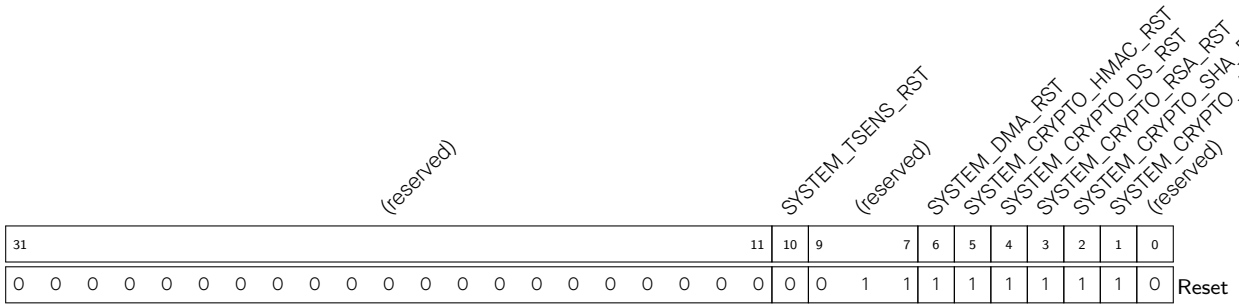

- SYSTEM\_CRYPTO\_AES\_RST 置1复位 CRYPTO\_AES。(R/W)
- SYSTEM\_CRYPTO\_SHA\_RST 置1复位 CRYPTO\_SHA。(R/W)
- SYSTEM\_CRYPTO\_RSA\_RST 置1复位 CRYPTO\_RSA。(R/W)
- SYSTEM\_CRYPTO\_DS\_RST 置1复位 CRYPTO\_DS。(R/W)
- SYSTEM\_CRYPTO\_HMAC\_RST 置1复位 CRYPTO\_HMAC。(R/W)
- SYSTEM\_DMA\_RST 置1复位 DMA。(R/W)
- SYSTEM\_TSENS\_RST 置1复位 TSENS。(R/W)

Register 16.7. SYSTEM\_CACHE\_CONTROL\_REG (0x0040)

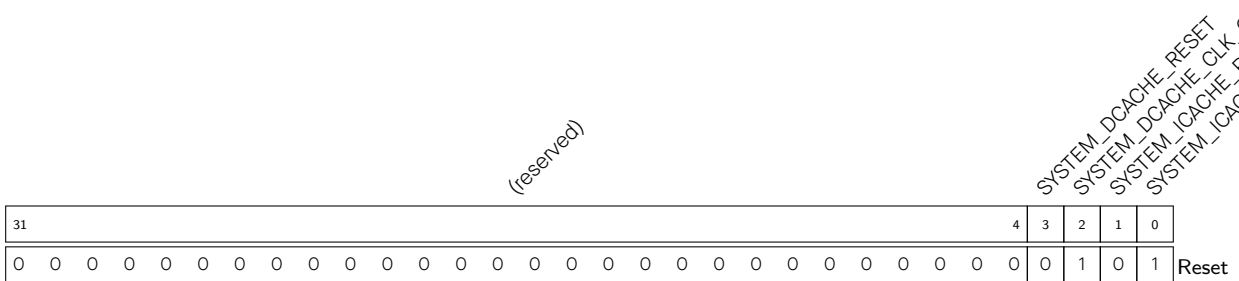

- SYSTEM\_ICACHE\_CLK\_ON 置1使能 i-cache 时钟。(R/W)
- SYSTEM\_ICACHE\_RESET 置1复位 i-cache。(R/W)
- SYSTEM\_DCACHE\_CLK\_ON 置1使能 d-cache 时钟。(R/W)
- SYSTEM\_DCACHE\_RESET 置1复位 d-cache。(R/W)

Register 16.8. SYSTEM\_CPU\_PER\_CONF\_REG (0x0008)

(reserved)																SYSTEM_CPU_WAITI_DELAY_NUM				SYSTEM_CPU_WAIT_MODE_FORCE_ON				SYSTEM_PLL_FREQ_SEL				SYSTEM_CPUPERIOD_SEL			
31															8	7				4	3	2	1	0							
0 0																0x0				1	1	0		Reset							

- SYSTEM\_CPUPERIOD\_SEL** 选择 CPU 时钟频率。具体配置，请见章节 6 复位和时钟 中的表 6-4。(R/W)
- SYSTEM\_PLL\_FREQ\_SEL** 选择 PLL 时钟频率。具体配置，请见章节 6 复位和时钟 中的表 6-4。(R/W)
- SYSTEM\_CPU\_WAIT\_MODE\_FORCE\_ON** 置 1 强制打开 CPU 等待中断模式下的门控时钟。通常情况下，CPU 执行 WFI 指令后会进入等待中断模式。在此模式下 CPU 的时钟门控一直处于关闭状态，直到中断产生，因此可降低功耗。若此位置 1，CPU 的门控时钟会被强制打开，不受 WFI 指令的影响。(R/W)
- SYSTEM\_CPU\_WAITI\_DELAY\_NUM** 设置 CPU 在收到 WFI 指令后进入 CPU 等待中断模式后，关闭 CPU 的门控时钟需要的等待周期。(R/W)

Register 16.9. SYSTEM\_BT\_LPCK\_DIV\_FRAC\_REG (0x0024)

(reserved)																SYSTEM_LPCLK_RTC_EN												SYSTEM_LPCLK_SEL_XTAL32K												SYSTEM_LPCLK_SEL_XTAL												SYSTEM_LPCLK_SEL_8M												SYSTEM_LPCLK_SEL_RTC_SLOW												
31					29	28	27	26	25	24	23																																																											0						
0 0 0 0 0 0 0 0 1 0																1																																																												Reset

- SYSTEM\_LPCLK\_SEL\_RTC\_SLOW** 选择 RTC\_SLOW\_CLK 为低功耗时钟。(R/W)
- SYSTEM\_LPCLK\_SEL\_8M** 选择 RC\_FAST\_CLK 的 n 分频为低功耗时钟。(R/W)
- SYSTEM\_LPCLK\_SEL\_XTAL** 选择 XTAL\_CLK 为低功耗时钟。(R/W)
- SYSTEM\_LPCLK\_SEL\_XTAL32K** 选择 XTAL32K\_CLK 时钟为低功耗时钟。(R/W)
- SYSTEM\_LPCLK\_RTC\_EN** 置 1 使能 LOW\_POWER\_CLK 时钟。(R/W)

Register 16.10. SYSTEM\_SYSCLK\_CONF\_REG (0x0058)

(reserved)										SYSTEM_CLK_XTAL_FREQ			SYSTEM_SOC_CLK_SEL			SYSTEM_PRE_DIV_CNT							
31											19	18				12	11	10	9				0
0 0 0 0 0 0 0 0 0 0 0 0 0 0 0 0										0			0			0x1			Reset				

**SYSTEM\_PRE\_DIV\_CNT** 设置预分频器计数器。具体配置，请见章节 6 复位和时钟 中的表 6-4。(R/W)

**SYSTEM\_SOC\_CLK\_SEL** 选择 SoC 时钟。具体配置，请见章节 6 复位和时钟 中的表 6-2。(R/W)

**SYSTEM\_CLK\_XTAL\_FREQ** 读取晶振频率（单位：MHz）。(只读)

Register 16.11. SYSTEM\_RTC\_FASTMEM\_CONFIG\_REG (0x0048)

SYSTEM_RTC_MEM_CRC_FINISH										SYSTEM_RTC_MEM_CRC_LEN										SYSTEM_RTC_MEM_CRC_ADDR										SYSTEM_RTC_MEM_CRC_START										(reserved)									
31											20	19											9	8	7											0													
0										0x7ff										0x0										0 0 0 0 0 0 0 0 0 0 0 0 0 0 0 0										Reset									

**SYSTEM\_RTC\_MEM\_CRC\_START** 置 1 启动 RTC 内存的 CRC 校验。(R/W)

**SYSTEM\_RTC\_MEM\_CRC\_ADDR** 设置 CRC 校验的 RTC 存储地址。(R/W)

**SYSTEM\_RTC\_MEM\_CRC\_LEN** 设置用于 CRC 校验的 RTC 存储长度（基于起始地址）。(R/W)

**SYSTEM\_RTC\_MEM\_CRC\_FINISH** 储存 RTC 存储 CRC 校验状态。高电平表示校验完成，低电平表示校验未完成。(RO)

Register 16.12. SYSTEM\_RTC\_FASTMEM\_CRC\_REG (0x004C)

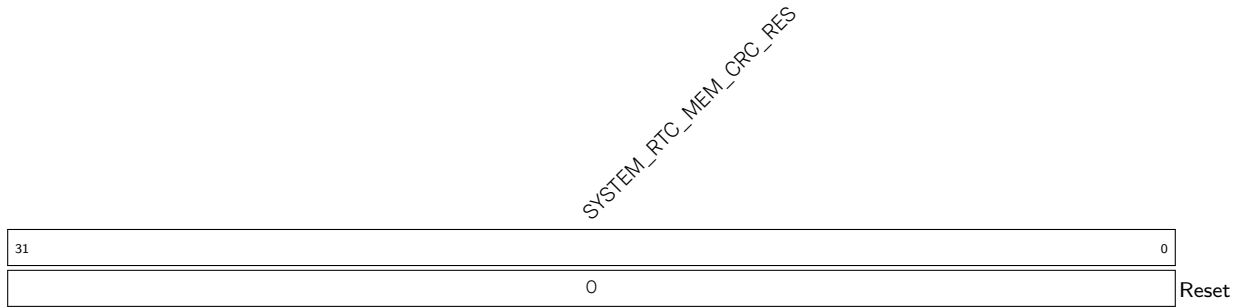

SYSTEM\_RTC\_MEM\_CRC\_RES 储存 RTC 存储的 CRC 校验结果。(RO)

Register 16.13. SYSTEM\_CPU\_INTR\_FROM\_CPU\_0\_REG (0x0028)

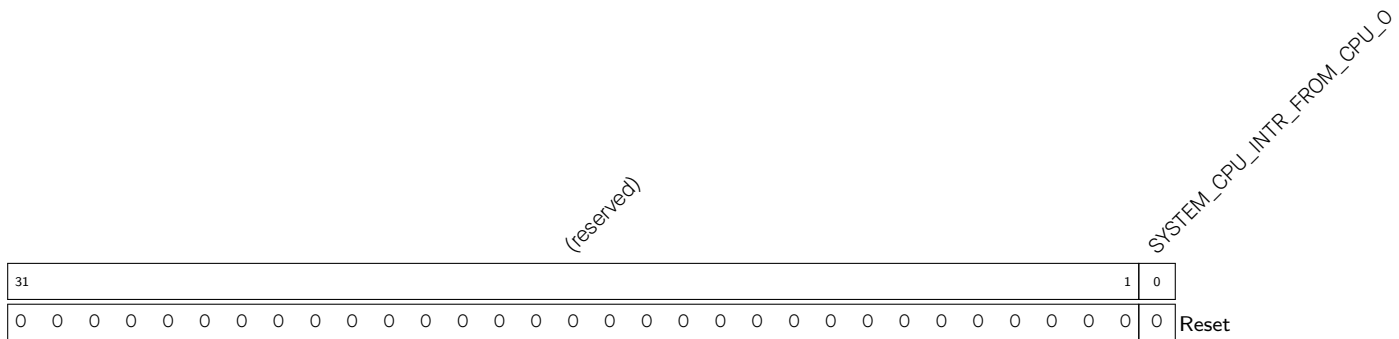

SYSTEM\_CPU\_INTR\_FROM\_CPU\_0 置 1 生成 CPU 中断 0。该位需在 ISR 过程中由软件清 0。(R/W)

Register 16.14. SYSTEM\_CPU\_INTR\_FROM\_CPU\_1\_REG (0x002C)

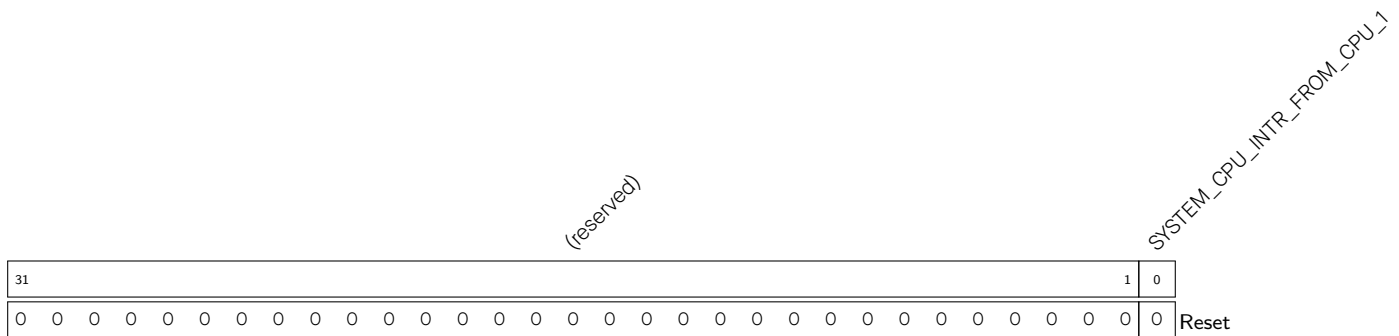

SYSTEM\_CPU\_INTR\_FROM\_CPU\_1 置 1 生成 CPU 中断 1。该位需在 ISR 过程中由软件清 0。(R/W)

Register 16.15. SYSTEM\_CPU\_INTR\_FROM\_CPU\_2\_REG (0x0030)

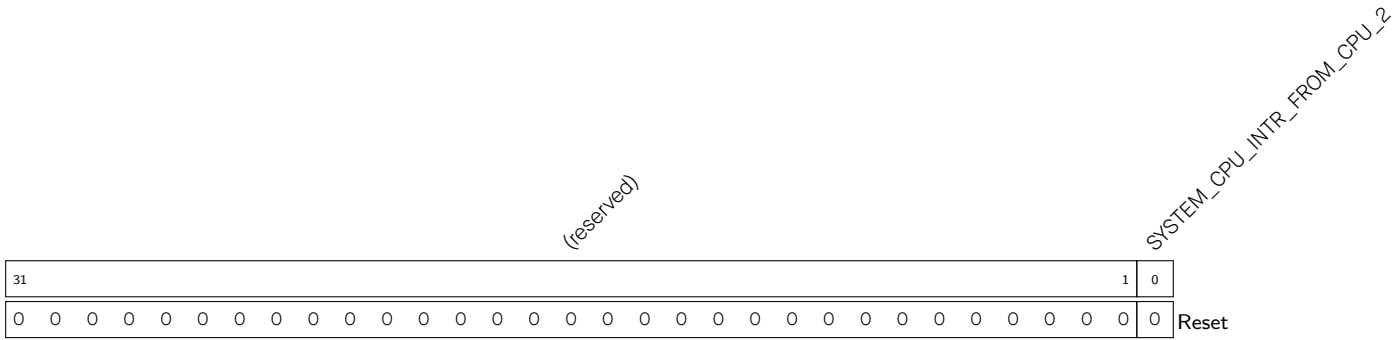

SYSTEM\_CPU\_INTR\_FROM\_CPU\_2 置 1 生成 CPU 中断 2。该位需在 ISR 过程中由软件清 0。(R/W)

Register 16.16. SYSTEM\_CPU\_INTR\_FROM\_CPU\_3\_REG (0x0034)

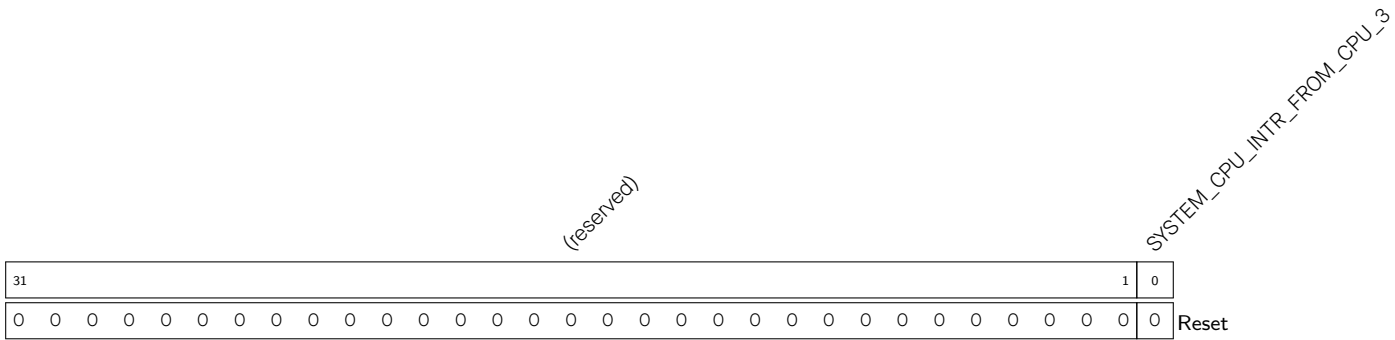

SYSTEM\_CPU\_INTR\_FROM\_CPU\_3 置 1 生成 CPU 中断 3。该位需在 ISR 过程中由软件清 0。(R/W)



Register 16.17. SYSTEM\_RSA\_PD\_CTRL\_REG (0x0038)

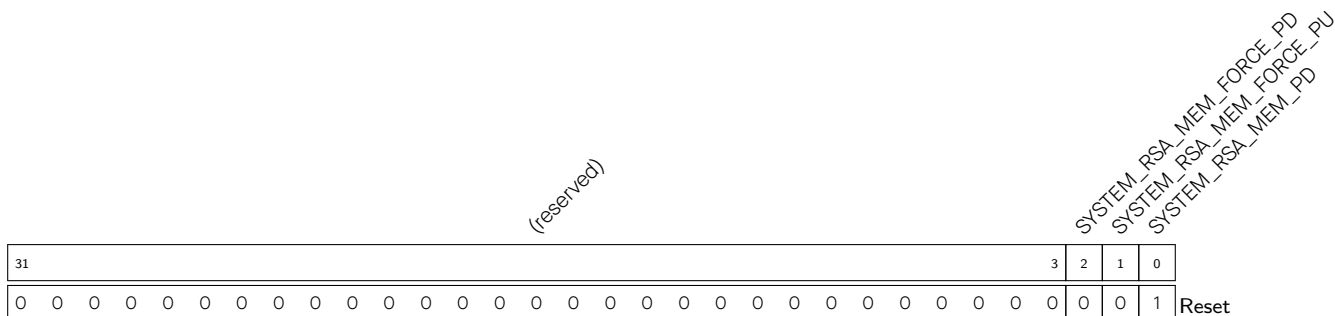

**SYSTEM\_RSA\_MEM\_PD** 置 1 控制 RSA 存储器进入 Retention 状态。此位的优先级最低，其设置可被 **SYSTEM\_RSA\_MEM\_FORCE\_PU** 覆盖。当数字签名占用 RSA 加速器时，该位无效。(R/W)

**SYSTEM\_RSA\_MEM\_FORCE\_PU** 置 1 控制 RSA 存储器再芯片进入 Light sleep 时不会进入 Retention 状态。此位的优先级第二高，可覆盖 **SYSTEM\_RSA\_MEM\_PD** 的设置。(R/W)

**SYSTEM\_RSA\_MEM\_FORCE\_PD** 置 1 控制 RSA 存储器进入 Retention 状态。此位的优先级最高，可以覆盖 **SYSTEM\_RSA\_MEM\_FORCE\_PU** 的设置。(R/W)

Register 16.18. SYSTEM\_EXTERNAL\_DEVICE\_ENCRYPT\_DECRYPT\_CONTROL\_REG (0x0044)

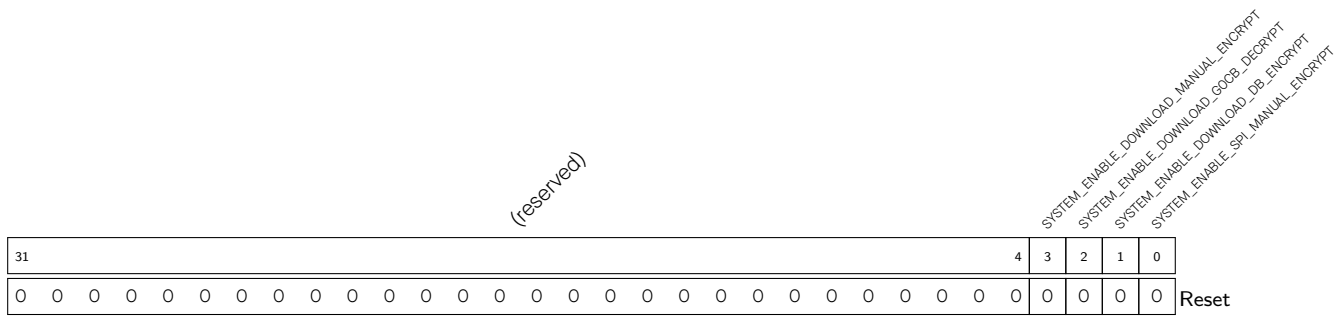

**SYSTEM\_ENABLE\_SPI\_MANUAL\_ENCRYPT** 置 1 在 SPI Boot 模式下使能手动加密 (Manual Encryption)。(R/W)

**SYSTEM\_ENABLE\_DOWNLOAD\_DB\_ENCRYPT** 置 1 在 Download Boot 模式下使能自动加密 (Auto Encryption)。(R/W)

**SYSTEM\_ENABLE\_DOWNLOAD\_GOCB\_DECRYPT** 置 1 在 Download Boot 模式下使能自动解密 (Auto Decryption)。(R/W)

**SYSTEM\_ENABLE\_DOWNLOAD\_MANUAL\_ENCRYPT** 置 1 在 Download Boot 模式下使能手动加密 (Manual Encryption)。(R/W)

Register 16.19. SYSTEM\_CLOCK\_GATE\_REG (0x0054)

<i>(reserved)</i>																<i>SYSTEM_CLK_EN</i>		
31																	1	0
0 0																1	Reset	

**SYSTEM\_CLK\_EN** 置 1 使能系统时钟。(R/W)

Register 16.20. SYSTEM\_DATE\_REG (0x0FFC)

<i>(reserved)</i>				<i>SYSTEM_DATE</i>																								
31	28	27																									0	
0 0 0 0				0x2007150																								Reset

**SYSTEM\_DATE** 版本控制寄存器。(R/W)

本小节的所有地址均为相对于 apb 控制寄存器基地址的地址偏移量（相对地址），具体基地址请见章节 3 系统和存储器 中的表 3-3。

Register 16.21. SYSCON\_CLKGATE\_FORCE\_ON\_REG (0x00A4)

<i>(reserved)</i>																<i>SYSCON_SRAM_CLKGATE_FORCE_ON</i>				<i>SYSCON_ROM_CLKGATE_FORCE_ON</i>			
31																	6	5	2		1	0	
0 0																0xf				3	Reset		

**SYSCON\_ROM\_CLKGATE\_FORCE\_ON** 置 1 配置 ROM 内存的时钟门控始终打开；置 0 则配置 ROM 内存的时钟门控在被访问时自动打开，没有访问时自动关闭。(R/W)

**SYSCON\_SRAM\_CLKGATE\_FORCE\_ON** 置 1 配置 SRAM 内存的时钟门控始终打开；置 0 则配置 SRAM 内存的时钟门控在被访问时自动打开，没有访问时自动关闭。(R/W)

Register 16.22. SYSCON\_MEM\_POWER\_DOWN\_REG (0x00A8)

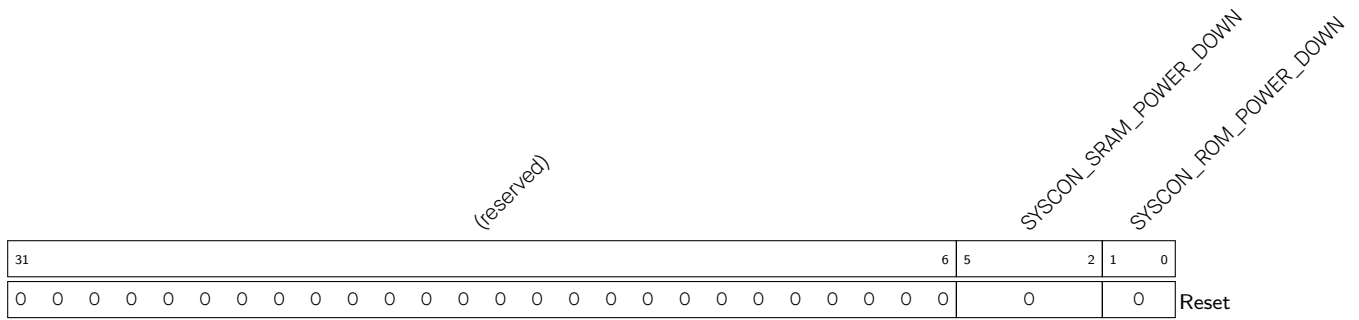

**SYSCON\_ROM\_POWER\_DOWN** 控制 Internal ROM 进入 Retention 状态。(R/W)

**SYSCON\_SRAM\_POWER\_DOWN** 控制 Internal SRAM 进入 Retention 状态。(R/W)

Register 16.23. SYSCON\_MEM\_POWER\_UP\_REG (0x00AC)

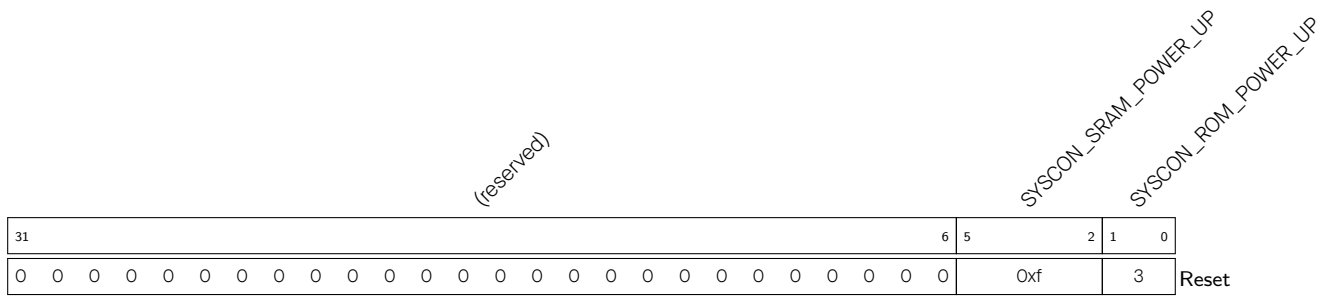

**SYSCON\_ROM\_POWER\_UP** 控制 Internal ROM 在芯片进入 Light-sleep 时不会进入 Retention 状态。(R/W)

**SYSCON\_SRAM\_POWER\_UP** 控制 Internal SRAM 在芯片进入 Light-sleep 时不会进入 Retention 状态。(R/W)

## 17 辅助调试 (ASSIST\_DEBUG)

### 17.1 概述

辅助调试模块提供一套调试功能，可用于软件开发时进行调试定位问题所在。

### 17.2 主要特性

- **读写监测**：监测 CPU 总线是否在限定的地址范围内进行读写操作，若发生读写操作则触发中断。
- **栈指针 (SP) 监测**：监测栈指针是否超出限定的范围，若超出范围则产生中断。
- **程序计数器 (PC) 记录**：记录 PC，可以获得上一次 CPU 复位时的 PC 值。
- **总线访问记录**：记录总线访问信息，当 CPU 或者 DMA 写了某个特殊值时，会记录此次写行为的地址和 PC 值，并将这些信息记录到 SRAM 中。

### 17.3 功能描述

#### 17.3.1 区域读写监测

为确认 CPU 是否在某段地址范围（即区域）进行过读写行为，辅助调试模块能够监测 CPU 的数据总线和外设总线，当总线在监测地址范围进行读写操作时会触发中断。数据总线可同时监测两段地址范围，假设命名为数据总线区域 0 和数据总线区域 1，外设总线也可同时监测两段地址范围，假设命名为外设总线区域 0 和外设总线区域 1。区域 0 和区域 1 根据需要进行配置。

#### 17.3.2 栈指针监测

为防止栈溢出或者错误的压栈弹栈，辅助调试模块能够监测栈指针，当栈指针超过限定的上下边界时会记录 PC 指针并产生中断，边界由软件进行配置。

#### 17.3.3 PC 记录

在某些时候软件开发者希望知道上次 CPU 复位时的 PC 指针。比如，在程序卡死只能复位时，开发者可能希望读取复位时的 PC 指针以便知道程序在哪里卡死，然后进行调试。辅助调试模块可以记录 CPU 复位时的 PC，方便开发者进行调试。

#### 17.3.4 CPU/DMA 总线访问记录

辅助调试模块能够实时记录 CPU 数据总线和 DMA 总线的写行为，当总线在某个范围内发生写操作或者写某个特定的值时，此次操作的总线类型、PC 和地址等信息会被记录下来，并按照一定的格式存储到 SRAM 中。

### 17.4 工作流程

#### 17.4.1 区域监测和栈监测配置

区域监测可监测数据总线和外设总线的读写行为，每个总线可同时监测两个区域。详细监测模式如下。

- 数据总线读写监测
  - 监测数据总线在区域 0 是否进行读操作

- 监测数据总线在区域 0 是否进行写操作
- 监测数据总线在区域 1 是否进行读操作
- 监测数据总线在区域 1 是否进行写操作
- 外设总线读写监测
  - 监测外设总线在区域 0 是否进行读操作
  - 监测外设总线在区域 0 是否进行写操作
  - 监测外设总线在区域 1 是否进行读操作
  - 监测外设总线在区域 1 是否进行写操作
- 栈指针监测
  - 监测栈指针是否越过上限
  - 监测栈指针是否越过下限

区域监测和栈监测的配置流程如下：

#### 1. 配置监测区域和栈指针

- 数据总线区域 0 由 `ASSIST_DEBUG_CORE_0_AREA_DRAMO_0_MIN_REG` 和 `ASSIST_DEBUG_CORE_0_AREA_DRAMO_0_MAX_REG` 进行配置。
- 数据总线区域 1 由 `ASSIST_DEBUG_CORE_0_AREA_DRAMO_1_MIN_REG` 和 `ASSIST_DEBUG_CORE_0_AREA_DRAMO_1_MAX_REG` 进行配置。
- 外设总线区域 0 由 `ASSIST_DEBUG_CORE_0_AREA_PIF_0_MIN_REG` 和 `ASSIST_DEBUG_CORE_0_AREA_PIF_0_MAX_REG` 进行配置。
- 外设总线区域 1 由 `ASSIST_DEBUG_CORE_0_AREA_PIF_1_MIN_REG` 和 `ASSIST_DEBUG_CORE_0_AREA_PIF_1_MAX_REG` 进行配置。
- 栈指针范围由 `ASSIST_DEBUG_CORE_0_SP_MIN_REG` 和 `ASSIST_DEBUG_CORE_0_SP_MAX_REG` 进行配置。

#### 2. 配置中断

- 配置 `ASSIST_DEBUG_CORE_0_INTR_ENA_REG` 用于使能不同模式的中断。
- 配置 `ASSIST_DEBUG_CORE_0_INTR_RAW_REG` 用于查询不同模式的中断状态。
- 配置 `ASSIST_DEBUG_CORE_0_INTR_CLR_REG` 用于清除不同模式的中断。

#### 3. 配置 `ASSIST_DEBUG_CORE_0_MONTR_ENA_REG` 使能不同的监测模式，可同时使能。

比如，若想监测数据总线地址 A 到地址 B 范围内是否进行过写操作，可通过数据总线区域 0 或者区域 1 进行监测，以区域 0 为例：

1. 配置 `ASSIST_DEBUG_CORE_0_AREA_DRAMO_0_MIN_REG` 为 A。
2. 配置 `ASSIST_DEBUG_CORE_0_AREA_DRAMO_0_MAX_REG` 为 B。
3. 配置 `ASSIST_DEBUG_CORE_0_INTR_ENA_REG` bit[1] 使能数据总线区域 0 写监测中断。
4. 配置 `ASSIST_DEBUG_CORE_0_MONTR_ENA_REG` bit[1] 使能数据总线区域 0 写监测。
5. 配置中断矩阵将 `ASSIST_DEBUG_INT` 映射到 CPU 中断上（参考章节 8 中断矩阵 (*INTERRUPT*)）。

## 6. 发生中断后

- 读取 `ASSIST_DEBUG_CORE_O_INTR_RAW_REG` 确认是什么操作触发的中断。
- 如果是区域监测引发的中断，读取 `ASSIST_DEBUG_CORE_O_AREA_PC` 可获取触发中断时刻的 PC 值，读取 `ASSIST_DEBUG_CORE_O_AREA_SP` 可获取触发中断时刻的 SP 值。
- 如果是栈监测引发的中断，读取 `ASSIST_DEBUG_CORE_O_SP_PC` 可获取触发中断时刻的 PC 值。
- 配置 `ASSIST_DEBUG_CORE_O_INTR_CLR_REG` 不同位可清除不同的中断。

### 17.4.2 PC 记录配置

CPU 输出一个 PC 信号给辅助调试模块，当 `ASSIST_DEBUG_CORE_O_RCD_PDEBUGEN` 配置为 1 时，该信号才有效，否则一直为 0。同时当 `ASSIST_DEBUG_CORE_O_RCD_RECORDEN` 配置为 1 时，`ASSIST_DEBUG_CORE_O_RCD_PDEBUGPC_REG` 会去采样 CPU PC 信号，否则保持原值。

寄存器 `ASSIST_DEBUG_CORE_O_RCD_EN_REG`、`ASSIST_DEBUG_CORE_O_RCD_PDEBUGPC_REG` 描述见 17.18、17.19。

当 CPU 发生复位时，`ASSIST_DEBUG_CORE_O_RCD_EN_REG` 会被复位，但是 `ASSIST_DEBUG_CORE_O_RCD_PDEBUGPC_REG` 不会被复位，因此后者会一直保持复位时刻的 PC 值。

### 17.4.3 CPU/DMA 总线访问记录配置

总线访问记录的配置流程如下：

#### 1. 配置监测地址范围

- 配置 `ASSIST_DEBUG_LOG_MIN_REG` 和 `ASSIST_DEBUG_LOG_MAX_REG` 确定地址范围。

#### 2. 配置监测模式 (`ASSIST_DEBUG_LOG_MODE`)

- 写监测（监测总线是否发生写操作）
- 字 (word) 监测（监测总线是否写某个特定 word）
- 半字 (halfword) 监测（监测总线是否写某个特定 halfword）
- 字节 (byte) 监测（监测总线是否写某个特定 byte）

#### 3. 配置需要监测的特殊值

- 监测模式为 word 监测时，`ASSIST_DEBUG_LOG_DATA_O_REG` 即为监测的特定 word。
- 监测模式为 halfword 监测时，`ASSIST_DEBUG_LOG_DATA_O_REG` 的 [15:0] 即为监测的特定 halfword。
- 监测模式为 byte 监测时，`ASSIST_DEBUG_LOG_DATA_O_REG` 的 [7:0] 即为监测的特定 byte。
- `ASSIST_DEBUG_LOG_DATA_MASK_REG` 用于屏蔽 `ASSIST_DEBUG_LOG_DATA_O_REG` 的相应 byte。当某一 byte 被屏蔽，表示该 byte 可为任意的值，比如 word 监测，`ASSIST_DEBUG_LOG_DATA_O_REG` 配置为 `0x01020304`，`ASSIST_DEBUG_LOG_DATA_MASK_REG` 配置为 `0x1`，因此只要总线写 `0x010203XX` 都会被记录。

#### 4. 配置记录信息的存储地址范围

- `ASSIST_DEBUG_LOG_MEM_START_REG` 和 `ASSIST_DEBUG_LOG_MEM_END_REG` 为存储地址范围配置寄存器。记录信息的存储地址范围为 `0x3FCC_0000 ~ 0x3FCD_FFFF`。

- 配置辅助调试模块对 internal SRAM 的使用权限，只有开启了辅助调试模块对 SRAM 的使用权限才能访问 SRAM。关于如何配置，详情见章节 14 权限管理 (PMS)。

#### 5. 配置写内存的存储模式：loop 模式和非 loop 模式

- loop 模式下，会在配置地址范围内进行循环写，当写到结束地址时回到起始地址开始写，覆盖之前记录的信息。  
例如，地址范围为 0 ~ 4，有 1 ~ 10 十次写操作，那么第 5 次写操作写到地址 4 后，第 6 次写操作会回到地址 0 开始写，第 6 ~ 10 写操作会覆盖之前的 0 ~ 4 写操作的数据。
- 非 loop 模式下，当写到结束地址后，会一直停留在结束地址进行写，不会覆盖最开始的记录信息。  
例如，地址范围为 0 ~ 4，有 1 ~ 10 十次写操作，那么第 5 次写操作写到地址 4 后，第 6 ~ 10 写操作会一直在地址 4 上写，并且地址 4 最后会保留第 10 次写操作的数据。

#### 6. 配置总线使能

- 配置 ASSIST\_DEBUG\_LOG\_ENA 使能 CPU 或 DMA 总线访问记录，可同时使能。

当总线访问记录结束后需要从内存中读取记录数据并进行解码。记录数据里只有两种包格式，CPU 数据包和 DMA 数据包，对应 CPU 数据总线记录信息和 DMA 总线访问记录信息，其包格式如表 17-1、17-2 所示：

表 17-1. CPU 包格式

Bit[49:29]	Bit[28:2]	Bit[1:0]
addr_offset	pc_offset	format

表 17-2. DMA 包格式

Bit[24:6]	Bit[5:2]	Bit[1:0]
addr_offset	dma_source	format

从包格式可以看出，CPU 数据包共 50 位，DMA 数据包共 25 位。下面介绍各个域的含义：

- format** 表示此次数据包的类型，1 表示 CPU 数据包，3 表示 DMA 数据包，其余值保留。
- pc\_offset** 记录了 CPU 的 PC 指针的偏移量，实际 PC = pc\_offset + 0x4000\_0000。
- addr\_offset** 记录了此次写操作的地址偏移，实际地址 = addr\_offset + ASSIST\_DEBUG\_LOG\_MIN\_REG。
- dma\_source** 记录了哪一个外设发起的 DMA 访问，具体见 17-3。

表 17-3. DMA 访问来源

值	来源
1	SPI2
2	reserved
3	reserved
4	AES
5	SHA
6	ADC_DAC
7	I2SO
8	reserved
9	LCD_CAM

值	来源
10	reserved
11	UHCIO
12	reserved
13	LC
14	reserved
15	reserved

数据包缓存到内部 buffer 中，当 buffer 中数据满 125 位后扩展为 128 位数据写到 internal SRAM 中，写入内存的数据格式如表 17-4 所示。

表 17-4. 写内存数据格式

Bit[127:3]	Bit[2:0]
有效数据包	START_FLAG

由于 CPU 数据包共 50 位，DMA 数据包共 25 位，因此每次产生的记录信息最少 25 位，最多 75 位。当内部 buffer 满 125 位后，将数据写进内存，因此存在有的数据包被分成两部分，前部分被写进内存，后部分留在 buffer 中等待下次写入的情况，留在 buffer 中的数据称为残留数据。START\_FLAG 表示本次 125 位数据中残留数据的位数（位数 = START\_FLAG \* 25），也可以理解为本次第一个完整数据包的起始位 (bit)。比如当前已经发生了 4 次 DMA 写操作，此时 buffer 里有 4 个 DMA 数据包共 100 位数据，此时再发生一次 CPU 写操作，会产生 50 位记录数据，此时 buffer 会将前面 100 位数据和 CPU 数据包里的前 25 位写入 SRAM，后 25 位留在 buffer 中等待下次写入，那么下次写入时数据格式中的 START\_FLAG 会指明上次残留有 25 位在本次数据中。

当采用 loop 模式时，若在配置的存储地址范围内循环了若干次，残留数据会干扰解析，因此确定第一个有效数据包的位置时必须过滤残留数据。使用 START\_FLAG 和 ASSIST\_DEBUG\_LOG\_MEM\_CURRENT\_ADDR\_REG 确定了数据包的起始位置之后，数据都是连续的，可忽略 START\_FLAG 标志信息。

注意，由于内部存在 buffer，当 buffer 不满时不会写入内存，在解析时，应确保所有的数据都已写入内存，通过关闭总线访问记录能确保 buffer 中的数据全部写入内存中。当总线使能 ASSIST\_DEBUG\_LOG\_ENA 全部配置为 0 时，若 buffer 有数据未写入内存中会以高位补零的形式以 128 位写到内存中。

数据包解析流程如下：

- ASSIST\_DEBUG\_LOG\_MEM\_FULL\_FLAG 确定数据是否溢出配置范围，如果未溢出，则以 ASSIST\_DEBUG\_LOG\_MEM\_START\_REG 作为第一个数据包的起始地址，若溢出并且开启了 loop 模式，则以 ASSIST\_DEBUG\_LOG\_MEM\_CURRENT\_ADDR\_REG 作为第一个数据包的起始地址。
- 从起始地址处开始读取数据并解析，每次读取 128 位。
- 通过 START\_FLAG 来确认第一个数据包的起始位 (bit)，起始位为 START\_FLAG \* 25 + 3。

注意 START\_FLAG 只用来找到起始位，找到第一个数据包之后后续数据中需过滤掉该信息。

数据解析完成之后需要通过配置 ASSIST\_DEBUG\_CLR\_LOG\_MEM\_FULL\_FLAG 清除 ASSIST\_DEBUG\_LOG\_MEM\_FULL\_FLAG 标志位。



## 17.5 寄存器列表

本小节的所有地址均为相对于辅助调试基地址的地址偏移量（相对地址），具体基地址请见章节 3 系统和存储器中的表 3-3。

请查看章节 [寄存器的访问类型](#)，了解“访问”列缩写的含义。

名称	描述	地址	访问
<b>监测配置寄存器</b>			
ASSIST_DEBUG_CORE_O_MONTR_ENA_REG	监测使能配置寄存器	0x0000	读/写
ASSIST_DEBUG_CORE_O_AREA_DRAMO_O_MIN_REG	数据总线区域 0 监测地址配置寄存器	0x0010	读/写
ASSIST_DEBUG_CORE_O_AREA_DRAMO_O_MAX_REG	数据总线区域 0 监测地址配置寄存器	0x0014	读/写
ASSIST_DEBUG_CORE_O_AREA_DRAMO_1_MIN_REG	数据总线区域 1 监测地址配置寄存器	0x0018	读/写
ASSIST_DEBUG_CORE_O_AREA_DRAMO_1_MAX_REG	数据总线区域 1 监测地址配置寄存器	0x001C	读/写
ASSIST_DEBUG_CORE_O_AREA_PIF_O_MIN_REG	外设总线区域 0 监测地址配置寄存器	0x0020	读/写
ASSIST_DEBUG_CORE_O_AREA_PIF_O_MAX_REG	外设总线区域 0 监测地址配置寄存器	0x0024	读/写
ASSIST_DEBUG_CORE_O_AREA_PIF_1_MIN_REG	外设总线区域 1 监测地址配置寄存器	0x0028	读/写
ASSIST_DEBUG_CORE_O_AREA_PIF_1_MAX_REG	外设总线区域 1 监测地址配置寄存器	0x002C	读/写
ASSIST_DEBUG_CORE_O_AREA_PC_REG	区域监测 CPU PC 状态寄存器	0x0030	只读
ASSIST_DEBUG_CORE_O_AREA_SP_REG	区域监测 CPU SP 状态寄存器	0x0034	只读
ASSIST_DEBUG_CORE_O_SP_MIN_REG	栈监测边界配置寄存器	0x0038	读/写
ASSIST_DEBUG_CORE_O_SP_MAX_REG	栈监测边界配置寄存器	0x003C	读/写
ASSIST_DEBUG_CORE_O_SP_PC_REG	栈监测 CPU PC 状态寄存器	0x0040	只读
<b>中断配置寄存器</b>			
ASSIST_DEBUG_CORE_O_INTR_RAW_REG	中断状态寄存器	0x0004	只读
ASSIST_DEBUG_CORE_O_INTR_ENA_REG	中断使能配置寄存	0x0008	读/写
ASSIST_DEBUG_CORE_O_INTR_CLR_REG	清除中断配置寄存器	0x000C	读/写
<b>PC 记录配置寄存器</b>			
ASSIST_DEBUG_CORE_O_RCD_EN_REG	PC 记录使能配置寄存器	0x0044	读/写
<b>PC 记录状态寄存器</b>			
ASSIST_DEBUG_CORE_O_RCD_PDEBUGPC_REG	记录信息寄存器	0x0048	只读
ASSIST_DEBUG_CORE_O_RCD_PDEBUGSP_REG	记录信息寄存器	0x004C	只读

名称	描述	地址	访问
<b>总线记录配置寄存器</b>			
ASSIST_DEBUG_LOG_SETTING_REG	总线访问记录配置寄存器	0x0070	读/写
ASSIST_DEBUG_LOG_DATA_O_REG	总线访问监测数据配置寄存器	0x0074	读/写
ASSIST_DEBUG_LOG_DATA_MASK_REG	总线访问监测数据屏蔽配置寄存器	0x0078	读/写
ASSIST_DEBUG_LOG_MIN_REG	总线访问监测范围配置寄存器	0x007C	读/写
ASSIST_DEBUG_LOG_MAX_REG	总线访问监测范围配置寄存器	0x0080	读/写
ASSIST_DEBUG_LOG_MEM_START_REG	记录数据写入内存的起始地址	0x0084	读/写
ASSIST_DEBUG_LOG_MEM_END_REG	记录数据写入内存的结束地址	0x0088	读/写
ASSIST_DEBUG_LOG_MEM_CURRENT_ADDR_REG	指示下一次写内存的写地址	0x008C	只读
ASSIST_DEBUG_LOG_MEM_FULL_FLAG_REG	记录溢出状态寄存器	0x0090	不定
<b>CPU 状态寄存器</b>			
ASSIST_DEBUG_CORE_O_LASTPC_BEFORE_EXCEPTION_REG	CPU 异常前的最后一条指令的 PC	0x0094	只读
ASSIST_DEBUG_CORE_O_DEBUG_MODE_REG	CPU 处于 Debug Mode 的标志寄存器	0x0098	只读
<b>版本寄存器</b>			
ASSIST_DEBUG_DATE_REG	版本寄存器	0x01FC	读/写

## 17.6 寄存器

本小节的所有地址均为相对于辅助调试基地址的地址偏移量（相对地址），具体基地址请见章节 3 系统和存储器中的表 3-3。

Register 171. ASSIST\_DEBUG\_CORE\_0\_MONTR\_ENA\_REG (0x0000)

(reserved)										ASSIST_DEBUG_CORE_0_SP_SPILL_MAX_ENA ASSIST_DEBUG_CORE_0_SP_SPILL_MIN_ENA ASSIST_DEBUG_CORE_0_AREA_PIF_1_WR_ENA ASSIST_DEBUG_CORE_0_AREA_PIF_1_RD_ENA ASSIST_DEBUG_CORE_0_AREA_PIF_0_WR_ENA ASSIST_DEBUG_CORE_0_AREA_PIF_0_RD_ENA ASSIST_DEBUG_CORE_0_AREA_DRAMO_1_WR_ENA ASSIST_DEBUG_CORE_0_AREA_DRAMO_1_RD_ENA ASSIST_DEBUG_CORE_0_AREA_DRAMO_0_WR_ENA ASSIST_DEBUG_CORE_0_AREA_DRAMO_0_RD_ENA										
31									10	9	8	7	6	5	4	3	2	1	0	
0	0	0	0	0	0	0	0	0	0	0	0	0	0	0	0	0	0	0	0	Reset

- ASSIST\_DEBUG\_CORE\_0\_AREA\_DRAMO\_0\_RD\_ENA 数据总线在区域 0 内读操作的监测使能。(读/写)
- ASSIST\_DEBUG\_CORE\_0\_AREA\_DRAMO\_0\_WR\_ENA 数据总线在区域 0 内写操作的监测使能。(读/写)
- ASSIST\_DEBUG\_CORE\_0\_AREA\_DRAMO\_1\_RD\_ENA 数据总线在区域 1 内读操作的监测使能。(读/写)
- ASSIST\_DEBUG\_CORE\_0\_AREA\_DRAMO\_1\_WR\_ENA 数据总线在区域 1 内写操作的监测使能。(读/写)
- ASSIST\_DEBUG\_CORE\_0\_AREA\_PIF\_0\_RD\_ENA 外设总线在区域 0 内读操作的监测使能。(读/写)
- ASSIST\_DEBUG\_CORE\_0\_AREA\_PIF\_0\_WR\_ENA 外设总线在区域 0 内写操作的监测使能。(读/写)
- ASSIST\_DEBUG\_CORE\_0\_AREA\_PIF\_1\_RD\_ENA 外设总线在区域 1 内读操作的监测使能。(读/写)
- ASSIST\_DEBUG\_CORE\_0\_AREA\_PIF\_1\_WR\_ENA 外设总线在区域 1 内写操作的监测使能。(读/写)
- ASSIST\_DEBUG\_CORE\_0\_SP\_SPILL\_MIN\_ENA 栈指针小于栈监测区域的下边界的监测使能。(读/写)
- ASSIST\_DEBUG\_CORE\_0\_SP\_SPILL\_MAX\_ENA 栈指针大于栈监测区域的上边界的监测使能。(读/写)

## Register 17.2. ASSIST\_DEBUG\_CORE\_0\_AREA\_DRAMO\_0\_MIN\_REG (0x0010)

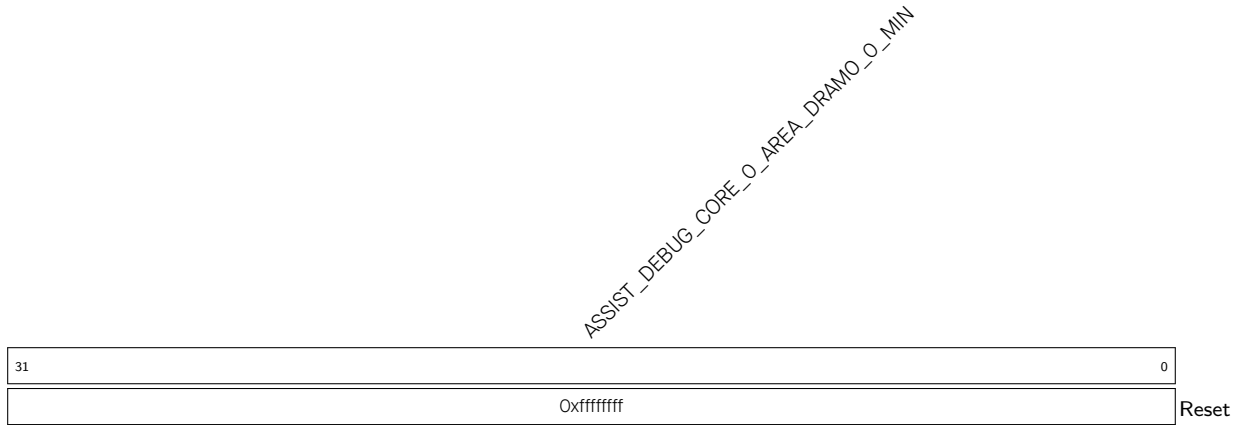

ASSIST\_DEBUG\_CORE\_0\_AREA\_DRAMO\_0\_MIN 数据总线区域 0 的下边界。(读/写)

## Register 17.3. ASSIST\_DEBUG\_CORE\_0\_AREA\_DRAMO\_0\_MAX\_REG (0x0014)

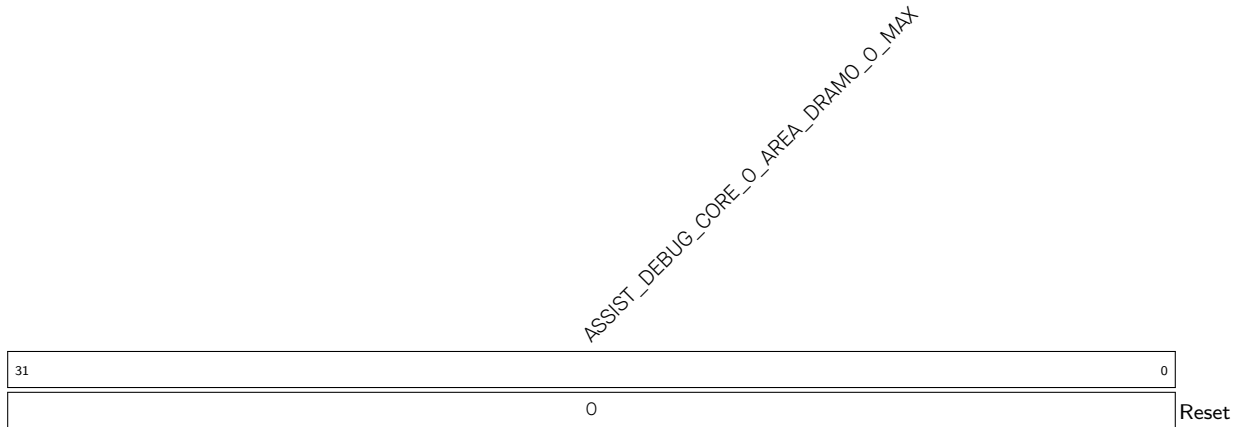

ASSIST\_DEBUG\_CORE\_0\_AREA\_DRAMO\_0\_MAX 数据总线区域 0 的上边界。(读/写)

## Register 17.4. ASSIST\_DEBUG\_CORE\_0\_AREA\_DRAMO\_1\_MIN\_REG (0x0018)

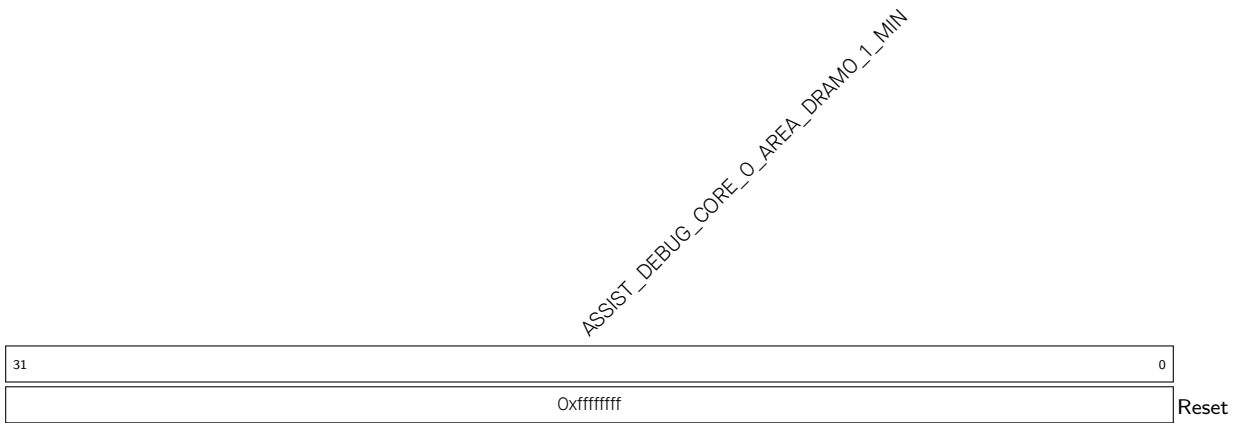

**ASSIST\_DEBUG\_CORE\_0\_AREA\_DRAMO\_1\_MIN** 数据总线区域 1 的下边界。(读/写)

## Register 17.5. ASSIST\_DEBUG\_CORE\_0\_AREA\_DRAMO\_1\_MAX\_REG (0x001C)

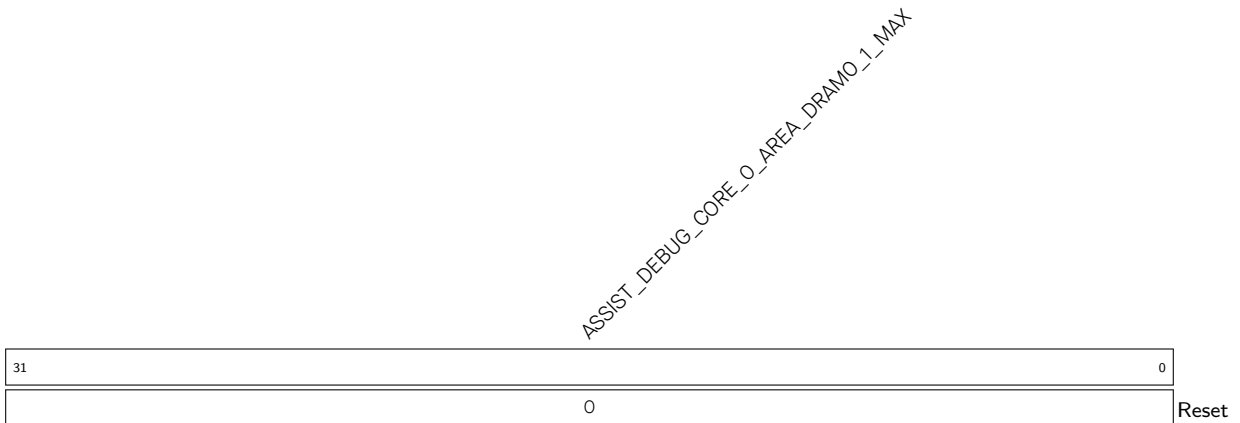

**ASSIST\_DEBUG\_CORE\_0\_AREA\_DRAMO\_1\_MAX** 数据总线区域 1 的上边界。(读/写)

## Register 17.6. ASSIST\_DEBUG\_CORE\_0\_AREA\_PIF\_0\_MIN\_REG (0x0020)



**ASSIST\_DEBUG\_CORE\_0\_AREA\_PIF\_0\_MIN** 外设总线区域 0 的下边界。(读/写)

## Register 17.7. ASSIST\_DEBUG\_CORE\_0\_AREA\_PIF\_0\_MAX\_REG (0x0024)

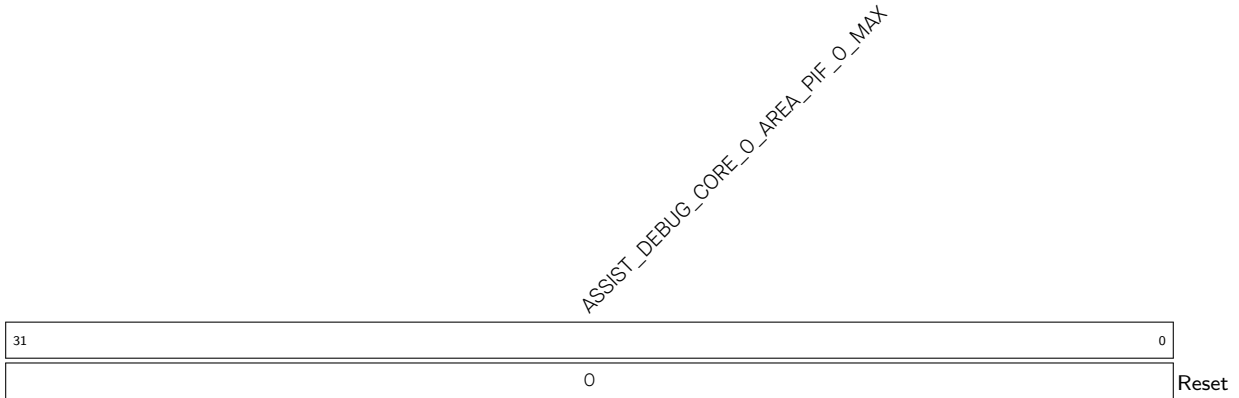

**ASSIST\_DEBUG\_CORE\_0\_AREA\_PIF\_0\_MAX** 外设总线区域 0 的上边界。(读/写)

## Register 17.8. ASSIST\_DEBUG\_CORE\_0\_AREA\_PIF\_1\_MIN\_REG (0x0028)



**ASSIST\_DEBUG\_CORE\_0\_AREA\_PIF\_1\_MIN** 外设总线区域 1 的下边界。(读/写)

## Register 17.9. ASSIST\_DEBUG\_CORE\_0\_AREA\_PIF\_1\_MAX\_REG (0x002C)

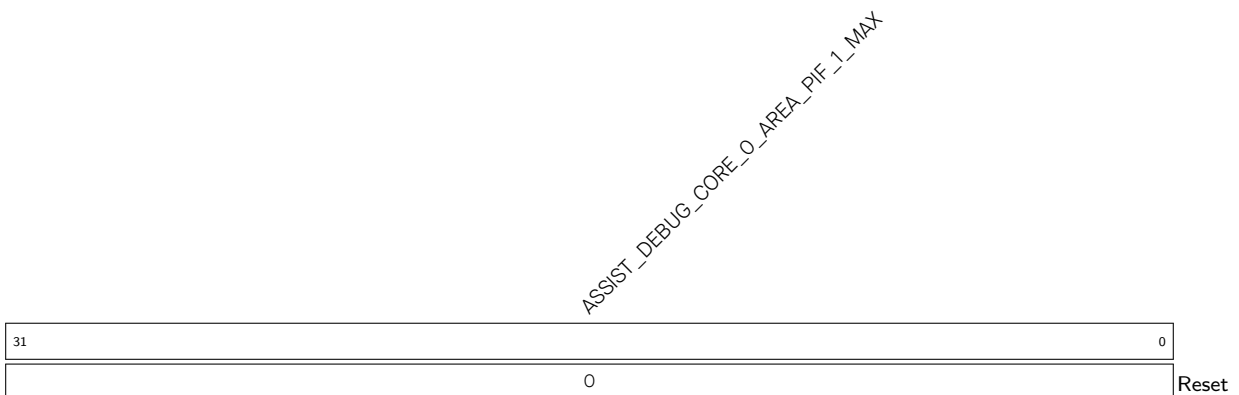

**ASSIST\_DEBUG\_CORE\_0\_AREA\_PIF\_1\_MAX** 外设总线区域 1 的上边界。(读/写)

## Register 17.10. ASSIST\_DEBUG\_CORE\_O\_AREA\_PC\_REG (0x0030)

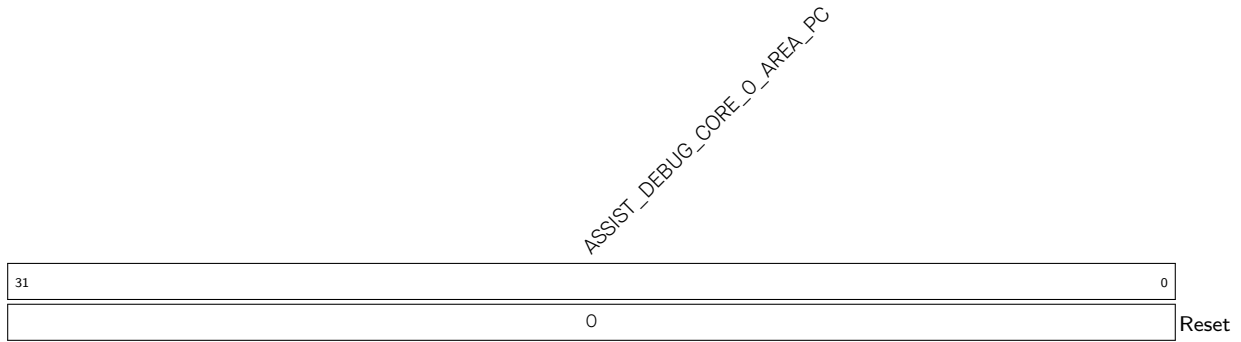

**ASSIST\_DEBUG\_CORE\_O\_AREA\_PC** 区域监测下，记录触发中断时刻的 PC 值。（只读）

## Register 17.11. ASSIST\_DEBUG\_CORE\_O\_AREA\_SP\_REG (0x0034)

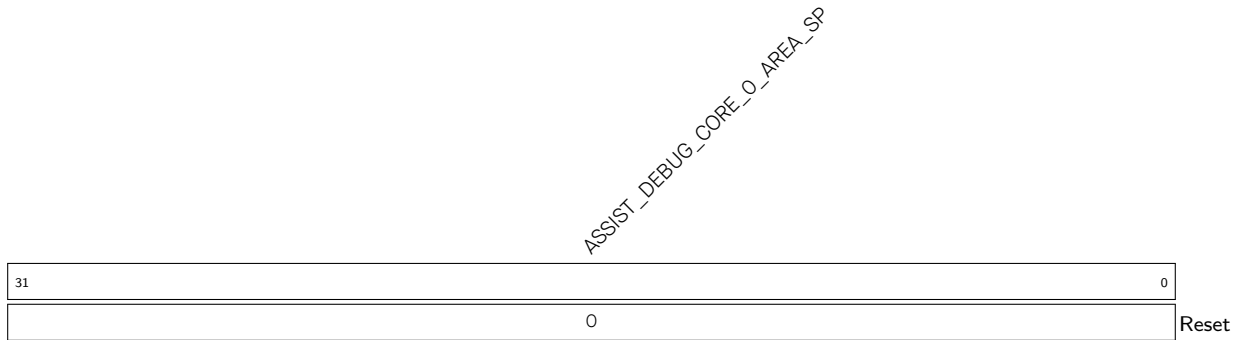

**ASSIST\_DEBUG\_CORE\_O\_AREA\_SP** 区域监测下，记录触发中断时刻的 SP 值。（只读）

## Register 17.12. ASSIST\_DEBUG\_CORE\_O\_SP\_MIN\_REG (0x0038)

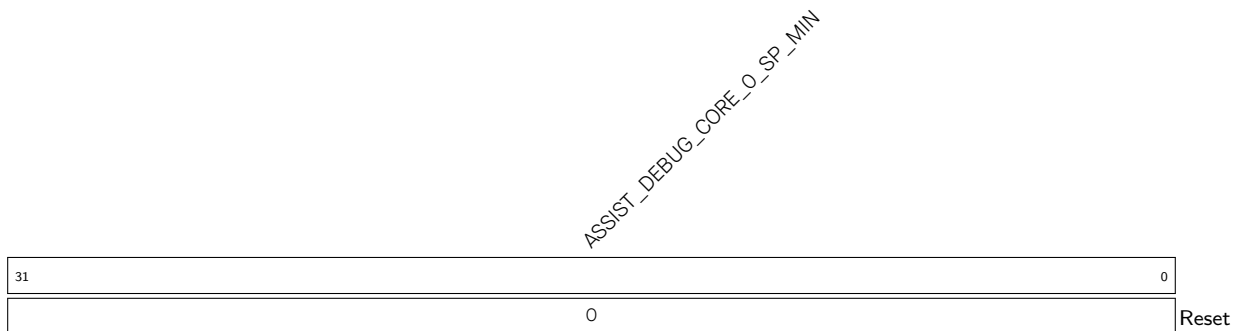

**ASSIST\_DEBUG\_CORE\_O\_SP\_MIN** 栈指针的下边界。（读/写）

## Register 17.13. ASSIST\_DEBUG\_CORE\_0\_SP\_MAX\_REG (0x003C)

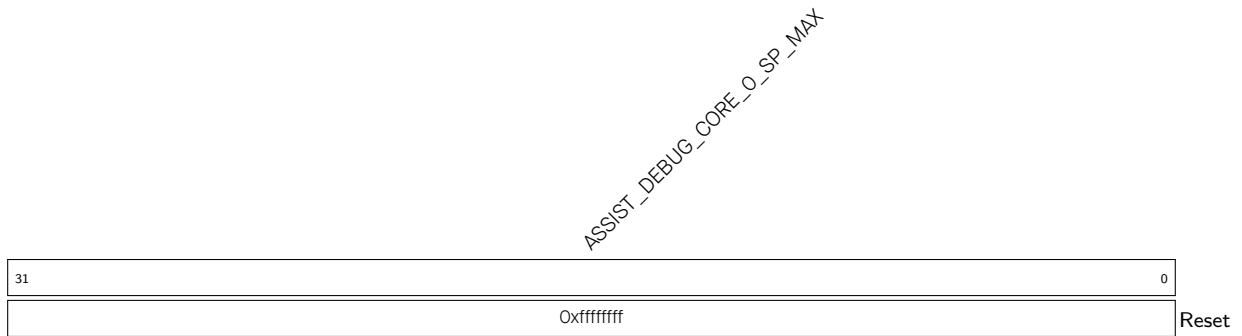

ASSIST\_DEBUG\_CORE\_0\_SP\_MAX 栈指针的上边界。(读/写)

## Register 17.14. ASSIST\_DEBUG\_CORE\_0\_SP\_PC\_REG (0x0040)

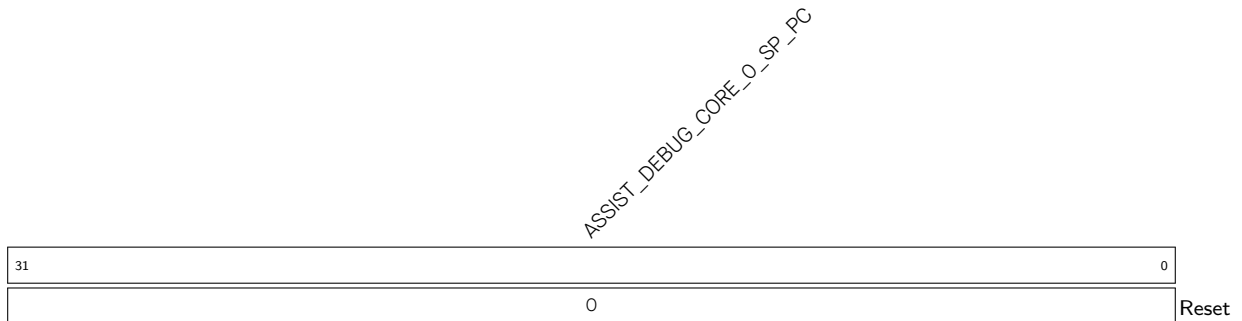

ASSIST\_DEBUG\_CORE\_0\_SP\_PC 记录栈指针监测的 PC 值。(只读)



Register 1715. ASSIST\_DEBUG\_CORE\_0\_INTR\_RAW\_REG (0x0004)

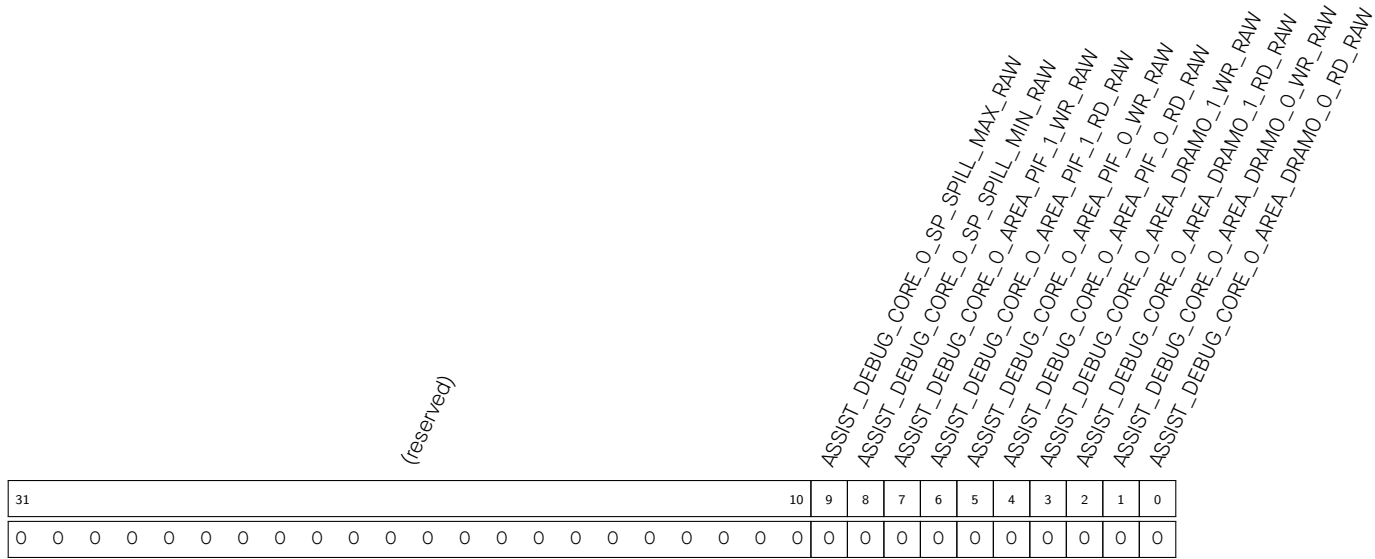

Reset

**ASSIST\_DEBUG\_CORE\_0\_AREA\_DRAMO\_0\_RD\_RAW** 数据总线在区域 0 内读操作的中断状态。(只读)

**ASSIST\_DEBUG\_CORE\_0\_AREA\_DRAMO\_0\_WR\_RAW** 数据总线在区域 0 内写操作的中断状态。(只读)

**ASSIST\_DEBUG\_CORE\_0\_AREA\_DRAMO\_1\_RD\_RAW** 数据总线在区域 1 内读操作的中断状态。(只读)

**ASSIST\_DEBUG\_CORE\_0\_AREA\_DRAMO\_1\_WR\_RAW** 数据总线在区域 1 内写操作的中断状态。(只读)

**ASSIST\_DEBUG\_CORE\_0\_AREA\_PIF\_0\_RD\_RAW** 外设总线在区域 0 内读操作的中断状态。(只读)

**ASSIST\_DEBUG\_CORE\_0\_AREA\_PIF\_0\_WR\_RAW** 外设总线在区域 0 内写操作的中断状态。(只读)

**ASSIST\_DEBUG\_CORE\_0\_AREA\_PIF\_1\_RD\_RAW** 外设总线在区域 1 内读操作的中断状态。(只读)

**ASSIST\_DEBUG\_CORE\_0\_AREA\_PIF\_1\_WR\_RAW** 外设总线在区域 1 内写操作的中断状态。(只读)

**ASSIST\_DEBUG\_CORE\_0\_SP\_SPILL\_MIN\_RAW** 栈指针小于栈监测区域的下边界的中断状态。(只读)

**ASSIST\_DEBUG\_CORE\_0\_SP\_SPILL\_MAX\_RAW** 栈指针大于栈监测区域的上边界的中断状态。(只读)

Register 17.16. ASSIST\_DEBUG\_CORE\_O\_INTR\_ENA\_REG (0x0008)

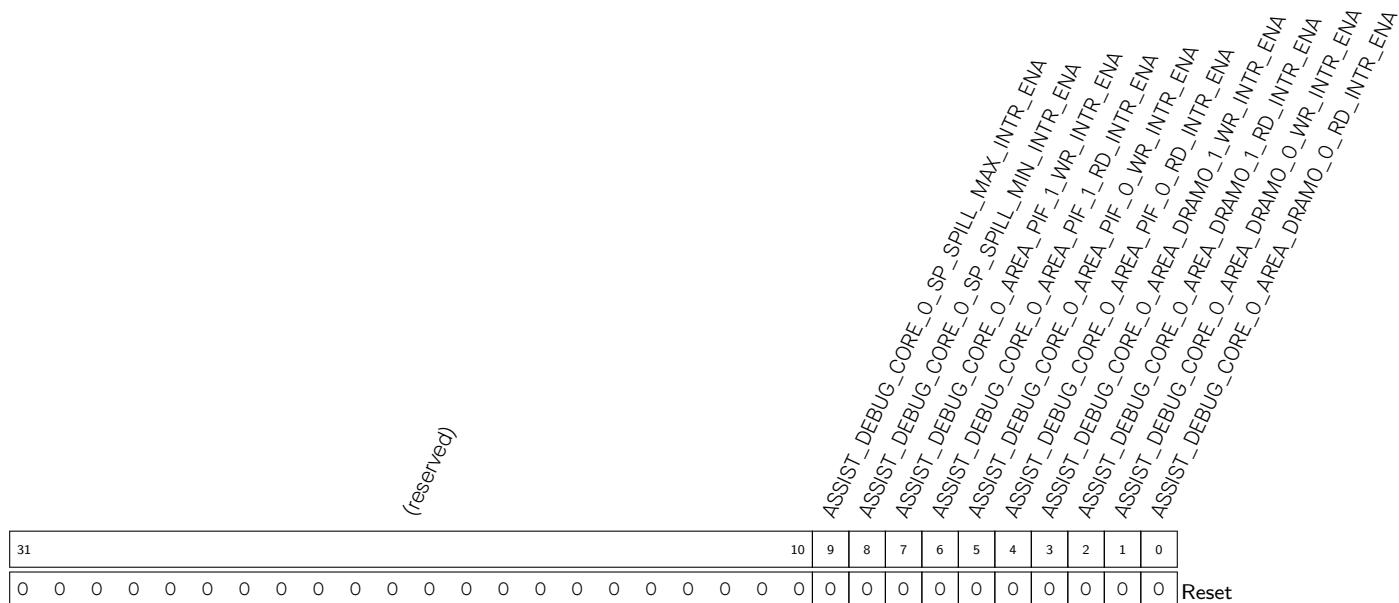

ASSIST\_DEBUG\_CORE\_O\_AREA\_DRAMO\_0\_RD\_INTR\_ENA 数据总线在区域 0 内读操作的中断使能。(读/写)

ASSIST\_DEBUG\_CORE\_O\_AREA\_DRAMO\_0\_WR\_INTR\_ENA 数据总线在区域 0 内写操作的中断使能。(读/写)

ASSIST\_DEBUG\_CORE\_O\_AREA\_DRAMO\_1\_RD\_INTR\_ENA 数据总线在区域 1 内读操作的中断使能。(读/写)

ASSIST\_DEBUG\_CORE\_O\_AREA\_DRAMO\_1\_WR\_INTR\_ENA 数据总线在区域 1 内写操作的中断使能。(读/写)

ASSIST\_DEBUG\_CORE\_O\_AREA\_PIF\_0\_RD\_INTR\_ENA 外设总线在区域 0 内读操作的中断使能。(读/写)

ASSIST\_DEBUG\_CORE\_O\_AREA\_PIF\_0\_WR\_INTR\_ENA 外设总线在区域 0 内写操作的中断使能。(读/写)

ASSIST\_DEBUG\_CORE\_O\_AREA\_PIF\_1\_RD\_INTR\_ENA 外设总线在区域 1 内读操作的中断使能。(读/写)

ASSIST\_DEBUG\_CORE\_O\_AREA\_PIF\_1\_WR\_INTR\_ENA 外设总线在区域 1 内写操作的中断使能。(读/写)

ASSIST\_DEBUG\_CORE\_O\_SP\_SPILL\_MIN\_INTR\_ENA 栈指针小于栈监测区域的下边界的中断使能。(读/写)

ASSIST\_DEBUG\_CORE\_O\_SP\_SPILL\_MAX\_INTR\_ENA 栈指针大于栈监测区域的上边界的中断使能。(读/写)

Register 1717. ASSIST\_DEBUG\_CORE\_0\_INTR\_CLR\_REG (0x000C)

(reserved)										ASSIST_DEBUG_CORE_0_SP_SPILL_MAX_CLR (ASSIST_DEBUG_CORE_0_SP_SPILL_MAX_CLR) (ASSIST_DEBUG_CORE_0_SP_SPILL_MIN_CLR) (ASSIST_DEBUG_CORE_0_AREA_PIF_0_RD_CLR) (ASSIST_DEBUG_CORE_0_AREA_PIF_0_WR_CLR) (ASSIST_DEBUG_CORE_0_AREA_PIF_1_RD_CLR) (ASSIST_DEBUG_CORE_0_AREA_PIF_1_WR_CLR) (ASSIST_DEBUG_CORE_0_AREA_PIF_0_RD_CLR) (ASSIST_DEBUG_CORE_0_AREA_PIF_0_WR_CLR) (ASSIST_DEBUG_CORE_0_AREA_DRAMO_1_RD_CLR) (ASSIST_DEBUG_CORE_0_AREA_DRAMO_1_WR_CLR)										
31										10	9	8	7	6	5	4	3	2	1	0
0 0 0 0 0 0 0 0 0 0										0 0 0 0 0 0 0 0 0 0										Reset

ASSIST\_DEBUG\_CORE\_0\_AREA\_DRAMO\_0\_RD\_CLR 清除数据总线在区域 0 内读操作的中断。(读/写)

ASSIST\_DEBUG\_CORE\_0\_AREA\_DRAMO\_0\_WR\_CLR 清除数据总线在区域 0 内写操作的中断。(读/写)

ASSIST\_DEBUG\_CORE\_0\_AREA\_DRAMO\_1\_RD\_CLR 清除数据总线在区域 1 内读操作的中断。(读/写)

ASSIST\_DEBUG\_CORE\_0\_AREA\_DRAMO\_1\_WR\_CLR 清除数据总线在区域 1 内写操作的中断。(读/写)

ASSIST\_DEBUG\_CORE\_0\_AREA\_PIF\_0\_RD\_CLR 清除外设总线在区域 0 内读操作的中断。(读/写)

ASSIST\_DEBUG\_CORE\_0\_AREA\_PIF\_0\_WR\_CLR 清除外设总线在区域 0 内写操作的中断。(读/写)

ASSIST\_DEBUG\_CORE\_0\_AREA\_PIF\_1\_RD\_CLR 清除外设总线在区域 1 内读操作的中断。(读/写)

ASSIST\_DEBUG\_CORE\_0\_AREA\_PIF\_1\_WR\_CLR 清除外设总线在区域 1 内写操作的中断。(读/写)

ASSIST\_DEBUG\_CORE\_0\_SP\_SPILL\_MIN\_CLR 清除栈指针小于栈监测区域的下边界的中断。(读/写)

ASSIST\_DEBUG\_CORE\_0\_SP\_SPILL\_MAX\_CLR 清除栈指针大于栈监测区域的上边界的中断。(读/写)

Register 17:18. ASSIST\_DEBUG\_CORE\_0\_RCD\_EN\_REG (0x0044)

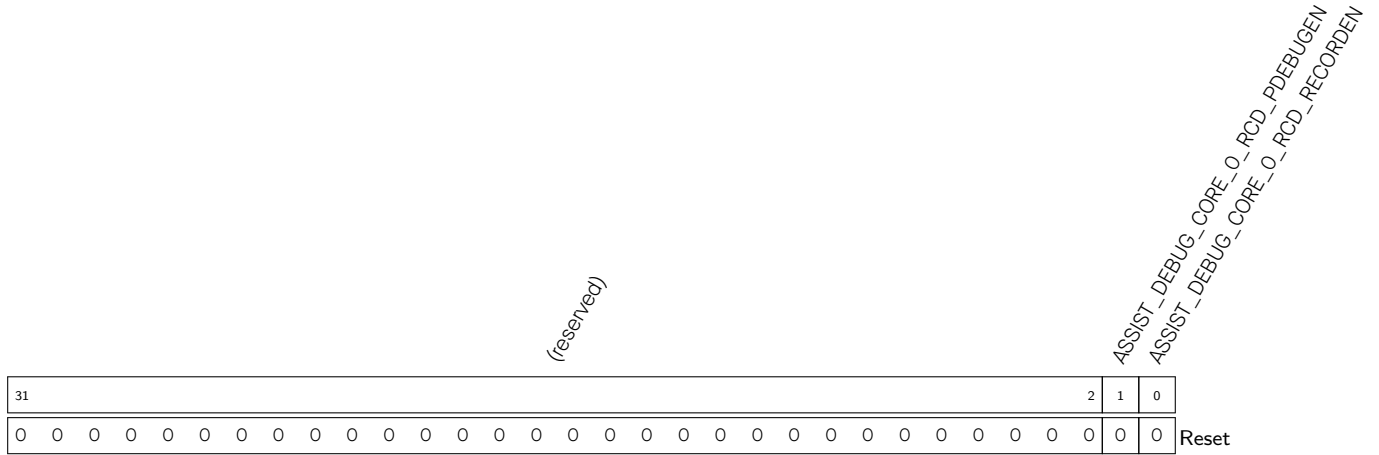

**ASSIST\_DEBUG\_CORE\_0\_RCD\_RECORDEN** PC 记录使能，配置为 1 时，ASSIST\_DEBUG\_CORE\_0\_RCD\_PDEBUGPC\_REG 开始实时记录 PC。(读/写)

**ASSIST\_DEBUG\_CORE\_0\_RCD\_PDEBUGEN** CPU 调试使能，配置为 1 时，CPU 才会输出 PC。(读/写)

Register 17:19. ASSIST\_DEBUG\_CORE\_0\_RCD\_PDEBUGPC\_REG (0x0048)

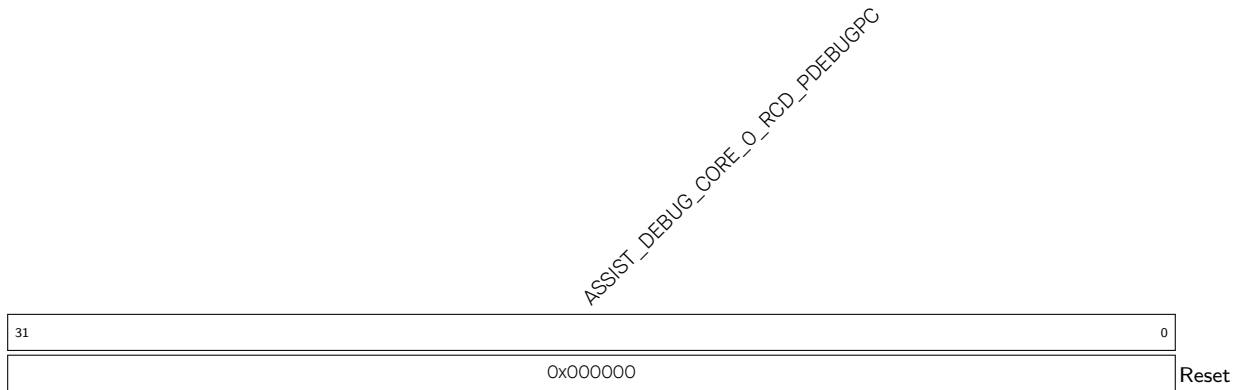

**ASSIST\_DEBUG\_CORE\_0\_RCD\_PDEBUGPC** 记录复位时刻的 PC 值。(只读)

Register 17.20. ASSIST\_DEBUG\_CORE\_0\_RCD\_PDEBUGSP\_REG (0x004C)

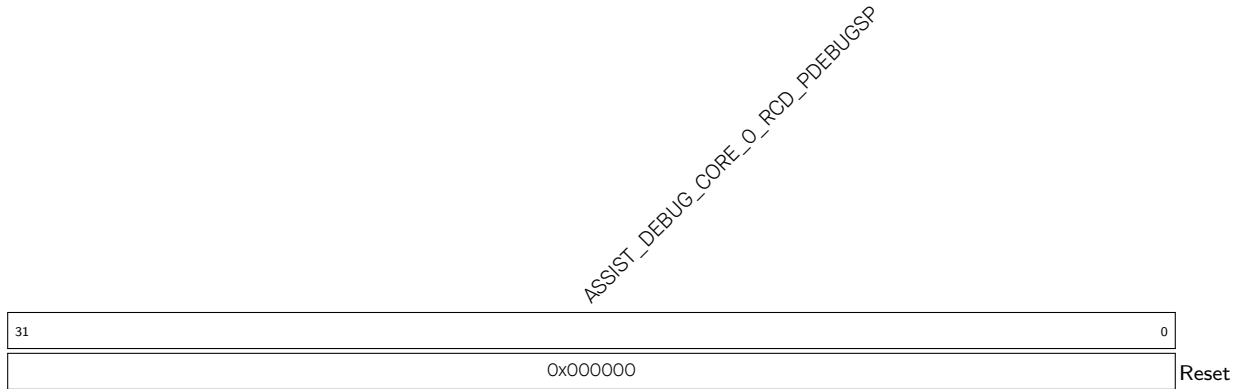

ASSIST\_DEBUG\_CORE\_0\_RCD\_PDEBUGSP 记录 SP。(只读)

Register 17.21. ASSIST\_DEBUG\_LOG\_SETTING\_REG (0x0070)

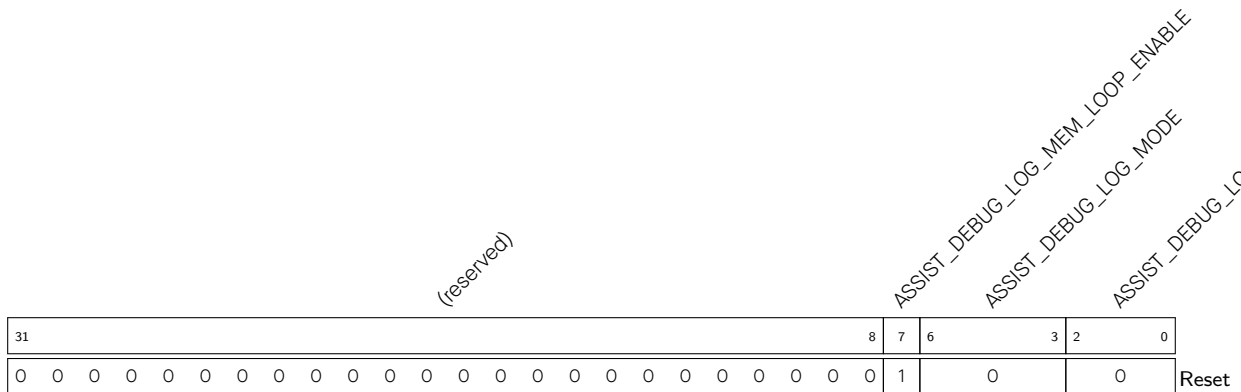

ASSIST\_DEBUG\_LOG\_ENA 使能 CPU 或 DMA 总线访问记录。bit[0]: CPU 总线访问记录; bit[1]: 保留; bit[2]: DMA 总线访问记录。(读/写)

ASSIST\_DEBUG\_LOG\_MODE 配置监测模式。bit[0]: 写监测; bit[1]: word 监测; bit[2]: halfword 监测; bit[3]: byte 监测。(读/写)

ASSIST\_DEBUG\_LOG\_MEM\_LOOP\_ENABLE 配置写内存的存储模式。1: loop 模式; 0: 非 loop 模式。(读/写)

## Register 17.22. ASSIST\_DEBUG\_LOG\_DATA\_0\_REG (0x0074)

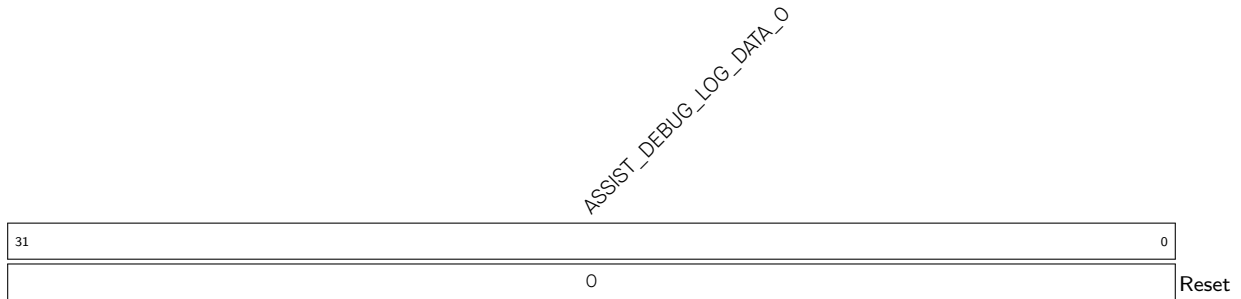

ASSIST\_DEBUG\_LOG\_DATA\_0 配置总线访问监测的特殊值。(读/写)

## Register 17.23. ASSIST\_DEBUG\_LOG\_DATA\_MASK\_REG (0x0078)

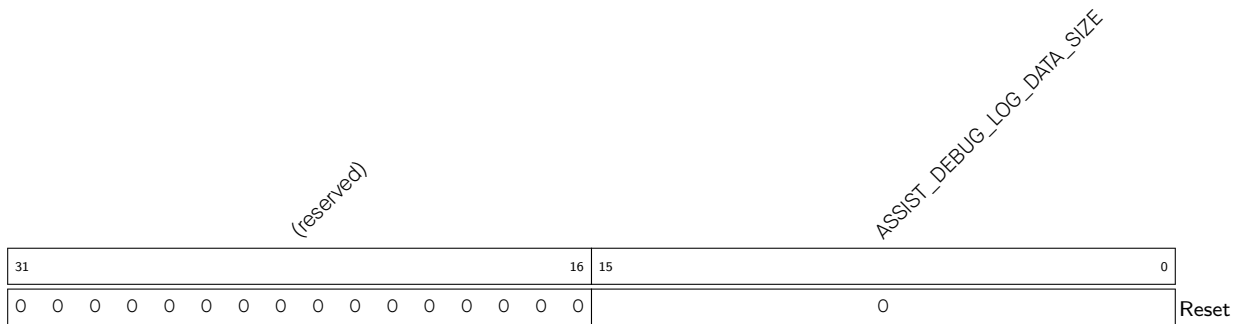

ASSIST\_DEBUG\_LOG\_DATA\_SIZE 用于屏蔽 [ASSIST\\_DEBUG\\_LOG\\_DATA\\_0\\_REG](#) 的相应 byte。(读/写)

## Register 17.24. ASSIST\_DEBUG\_LOG\_MIN\_REG (0x007C)

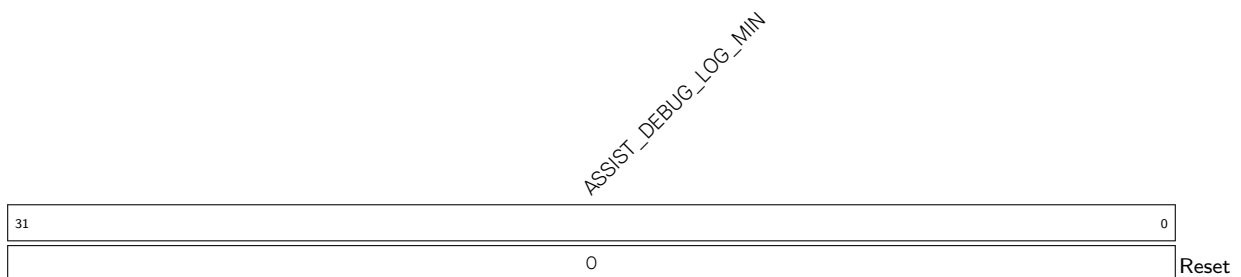

ASSIST\_DEBUG\_LOG\_MIN 配置监测地址的下边界。(读/写)

## Register 17.25. ASSIST\_DEBUG\_LOG\_MAX\_REG (0x0080)

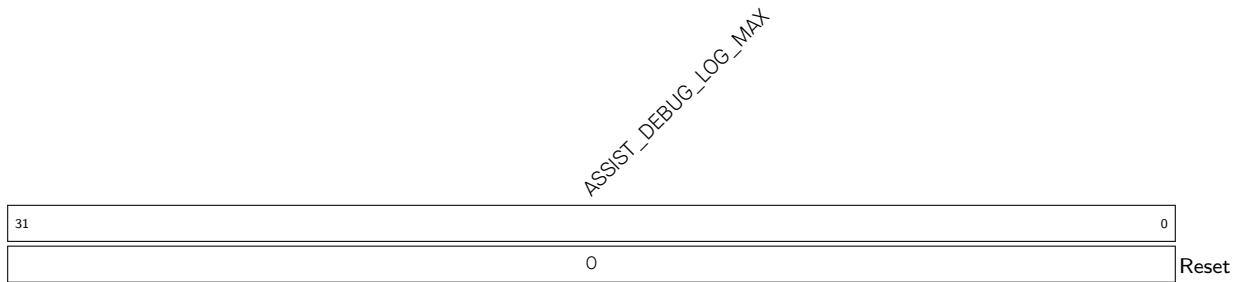

**ASSIST\_DEBUG\_LOG\_MAX** 配置监测地址的上边界。(读/写)

## Register 17.26. ASSIST\_DEBUG\_LOG\_MEM\_START\_REG (0x0084)

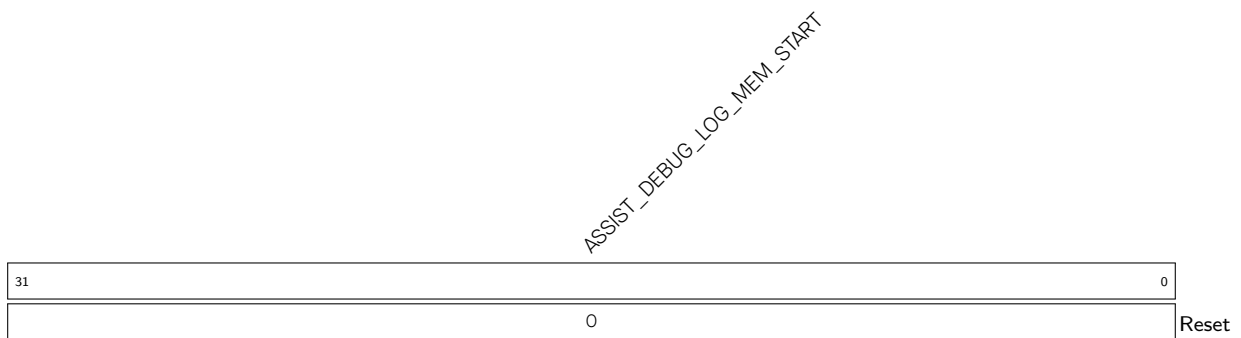

**ASSIST\_DEBUG\_LOG\_MEM\_START** 配置记录数据写入内存的起始地址。(读/写)

## Register 17.27. ASSIST\_DEBUG\_LOG\_MEM\_END\_REG (0x0088)

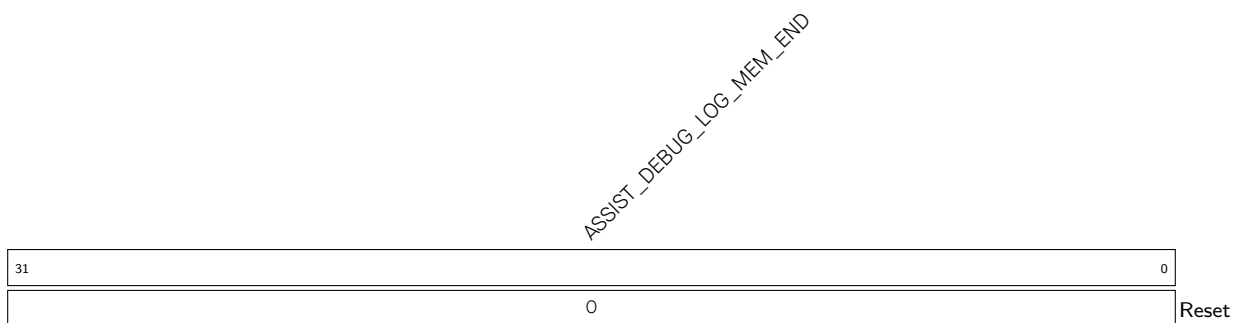

**ASSIST\_DEBUG\_LOG\_MEM\_END** 配置记录数据写入内存的结束地址。(读/写)

Register 17.28. ASSIST\_DEBUG\_LOG\_MEM\_CURRENT\_ADDR\_REG (0x008C)

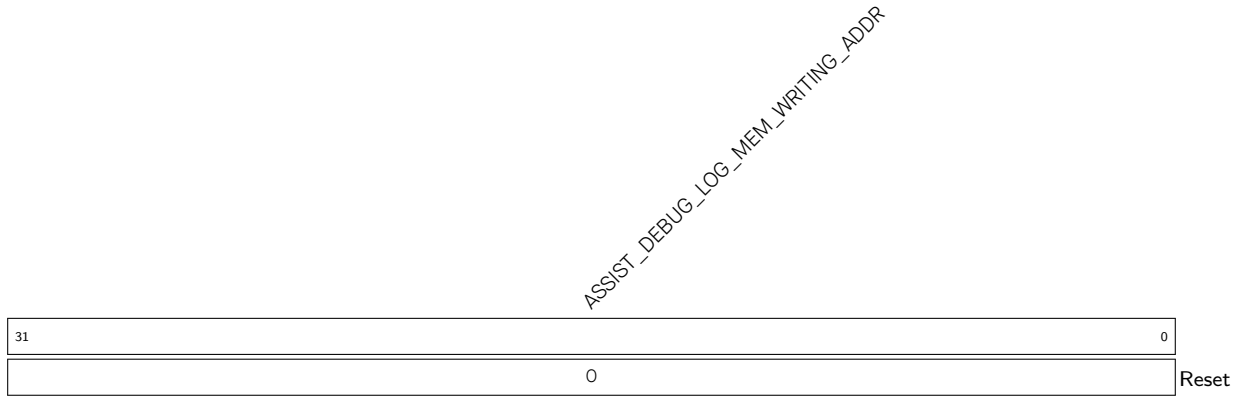

ASSIST\_DEBUG\_LOG\_MEM\_WRITING\_ADDR 指示下一次写内存的写地址。(只读)

Register 17.29. ASSIST\_DEBUG\_LOG\_MEM\_FULL\_FLAG\_REG (0x0090)

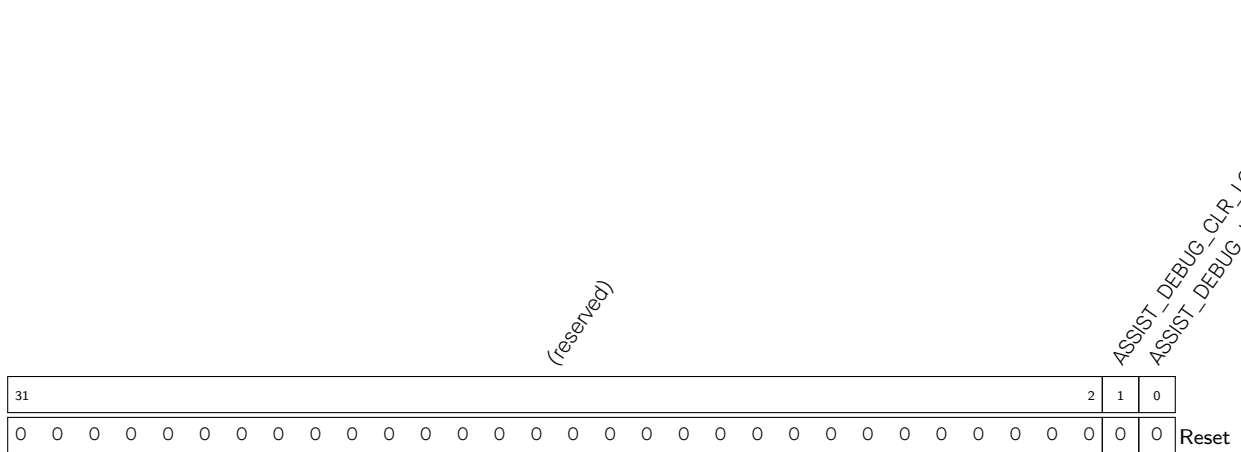

ASSIST\_DEBUG\_LOG\_MEM\_FULL\_FLAG 为 1 则表示数据溢出存储地址范围。(只读)

ASSIST\_DEBUG\_CLR\_LOG\_MEM\_FULL\_FLAG 置 1 清除 ASSIST\_DEBUG\_LOG\_MEM\_FULL\_FLAG 标志位。默认值为 0。(读/写)



Register 17.30. ASSIST\_DEBUG\_CORE\_0\_LASTPC\_BEFORE\_EXCEPTION\_REG (0x0094)

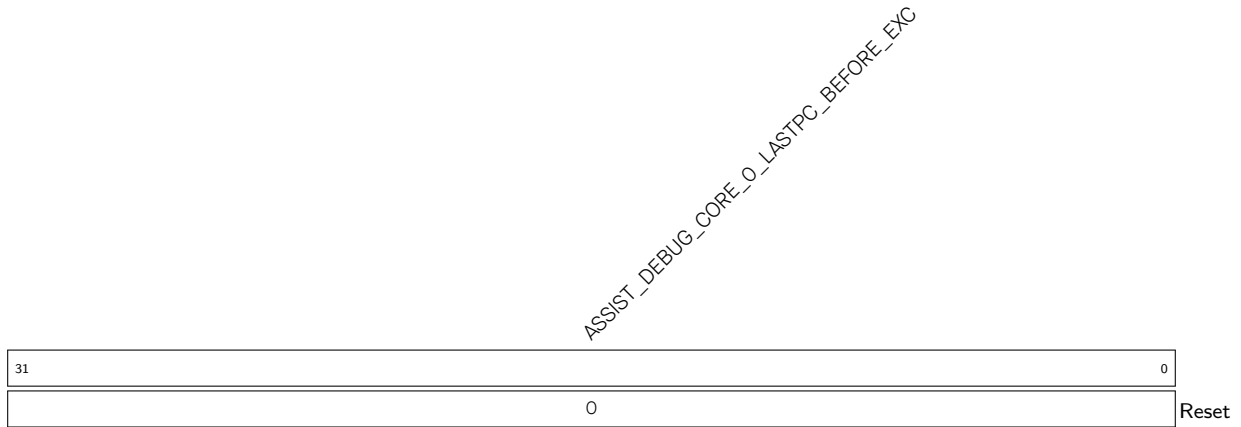

ASSIST\_DEBUG\_CORE\_0\_LASTPC\_BEFORE\_EXC 记录 CPU 异常前的最后一条指令的 PC。(只读)

Register 17.31. ASSIST\_DEBUG\_CORE\_0\_DEBUG\_MODE\_REG (0x0098)

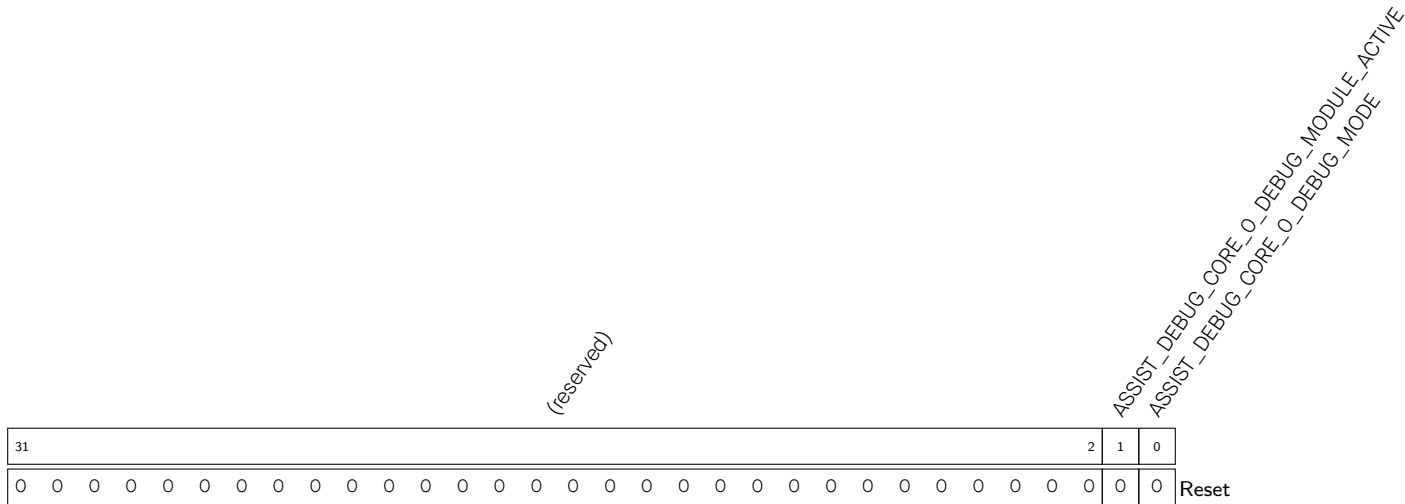

ASSIST\_DEBUG\_CORE\_0\_DEBUG\_MODE 指示 RISC-V CPU 是否处于调试模式。1: 处于调试模式；0: 未处于调试模式。(只读)

ASSIST\_DEBUG\_CORE\_0\_DEBUG\_MODULE\_ACTIVE 指示 RISC-V CPU 调试模块的工作状态。1: 处于工作状态；其它: 未处于工作状态 (只读)

## Register 17.32. ASSIST\_DEBUG\_DATE\_REG (0x01FC)

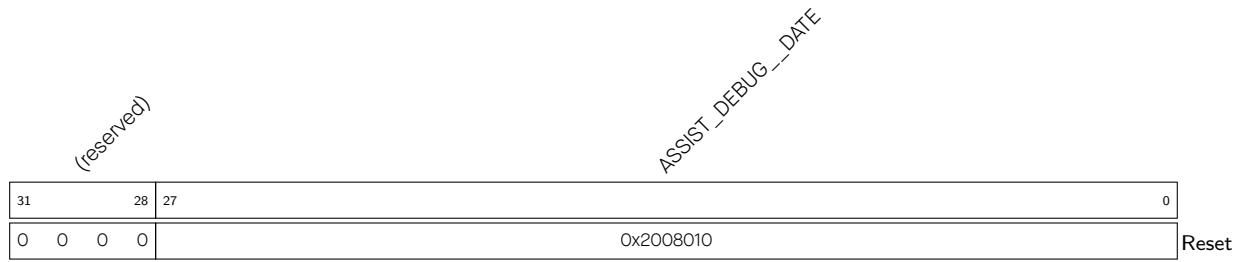

**ASSIST\_DEBUG\_\_DATE** 版本控制寄存器。(读/写)

## 18 SHA 加速器 (SHA)

### 18.1 概述

ESP32-C3 内置 SHA（安全哈希算法）硬件加速器可完成 SHA 运算，具有 [Typical SHA](#) 和 [DMA-SHA](#) 两种工作模式。整体而言，相比基于纯软件的 SHA 运算，SHA 硬件加速器能够极大地提高运算速度。

### 18.2 主要特性

ESP32-C3 的 SHA 硬件加速器：

- 支持 [FIPS PUB 180-4 规范](#) 中的以下运算标准
  - SHA-1 运算
  - SHA-224 运算
  - SHA-256 运算
- 提供两种工作模式
  - Typical SHA 工作模式
  - DMA-SHA 工作模式
- 允许插入 (interleaved) 功能（仅限 Typical SHA 工作模式）
- 允许中断功能（仅限 DMA-SHA 工作模式）

### 18.3 工作模式简介

ESP32-C3 内置的 SHA 加速器支持两种工作模式。

- [Typical SHA 工作模式](#)：所有数据读写统一通过 CPU 访问完成。
- [DMA-SHA 工作模式](#)：所有读数据通过硬件上的 DMA 完成。具体来说，用户可配置 DMA 控制器，由 DMA 控制器提供 SHA 运算过程中所需的数据信息。因此，可以释放 CPU 执行其他任务。

用户可通过配置 [SHA\\_START\\_REG](#) 或 [SHA\\_DMA\\_START\\_REG](#) 选择 SHA 加速器的工作模式，先配置的工作模式生效，具体请见表 18-1。

表 18-1. 工作模式选择

工作模式	选择方式
Typical SHA	<a href="#">SHA_START_REG</a> 置 1
DMA-SHA	<a href="#">SHA_DMA_START_REG</a> 置 1

用户可通过配置 `SHA_MODE_REG` 寄存器选择 SHA 加速器的运算标准，具体请见表 18-2。

表 18-2. 运算标准选择

哈希运算标准	SHA_MODE_REG 的配置
SHA-1	0
SHA-224	1
SHA-256	2

**注意：**

ESP32-C3 的数字签名 (DS) 和 HMAC 模块也会调用 SHA 加速器。此时，用户无法正常访问 SHA 加速器。

## 18.4 功能描述

SHA 加速器可以提取信息摘要 (message digest)，其主要工作流程分为两步：[信息预处理](#)和[哈希运算](#)。

### 18.4.1 信息预处理

信息预处理分为三个主要步骤：[附加填充比特](#)、[信息解析](#)和[设置初始哈希值](#)。

#### 18.4.1.1 附加填充比特

SHA 加速器仅能处理长度为 512 位及其整倍数的信息。因此，在将信息送至 SHA 加速器进行运算前，应先通过软件操作将信息填充为符合要求的长度。

假设待处理信息  $M$  的长度为  $m$  位，则填充步骤见下：

1. 首先，在待处理信息后填充 1 个“1”；
2. 随后，再填充  $k$  个“0”。其中， $k$  为满足  $m + 1 + k \equiv 448 \pmod{512}$  的最小非负数解；
3. 最后，在末尾填充一个 64 位的信息块。该信息块的内容为用二进制表示的待处理信息的长度，即  $m$  的值。

更多详情，请参考 [FIPS PUB 180-4 规范](#) 中的“5.1 Padding the Message”章节。

#### 18.4.1.2 信息解析

在完成信息填充后，我们还需将待处理信息（及其填充）解析为  $N$  个 512 位的信息块，即  $M^{(1)}$ 、 $M^{(2)}$ 、...、 $M^{(N)}$ 。一个 512 位信息块包括 16 个 32 位的字 (word)，则第  $i$  个信息块的第一个 32 位字表示为  $M_0^{(i)}$ ，第二个 32 位字表示为  $M_1^{(i)}$ ，...，第 16 个 32 位字表示为  $M_{15}^{(i)}$ 。

SHA 加速器在工作时，每次处理的信息块数据均将按照如下规则写入相应的寄存器中：将  $M_0^{(i)}$  存放在 `SHA_M_0_REG` 中， $M_1^{(i)}$  存放在 `SHA_M_1_REG`，...， $M_{15}^{(i)}$  存放在 `SHA_M_15_REG` 中。

**说明：**

有关“信息块”及相关概念的描述，请参考 [FIPS PUB 180-4 规范](#) 中“2.1 Glossary of Terms and Acronyms”章节。

### 18.4.1.3 哈希初始值 (Initial Hash Value)

在进行哈希运算前，首先必须设置哈希初始值  $H^{(0)}$ ，其中 SHA-1、SHA-224 和 SHA-256 运算的哈希初始值为常量 C，且已经固定在硬件中，无需额外配置。

## 18.4.2 哈希运算流程

在完成信息预处理后，ESP32-C3 SHA 加速器将正式开始哈希运算，最终根据不同运算标准得到不同长度的信息摘要。正如上文所述，ESP32-C3 SHA 加速器支持 [Typical SHA](#) 和 [DMA-SHA](#) 两种工作模式，下面将对这两种工作模式的具体流程进行介绍。

### 18.4.2.1 Typical SHA 模式下的运算流程

通常情况下，ESP32-C3 的 SHA 会处理完当前信息的所有信息块并生成该信息的信息摘要，之后再开始计算新的信息摘要。

不过，ESP32-C3 SHA 加速器还支持“interleaved”运算（[Typical SHA](#) 和 [DMA-SHA](#) 工作模式均支持），即在完成当前信息的所有运算前，允许插入其他运算任务。

- 在 [Typical SHA](#) 工作模式下，用户每计算完一个信息块后均可插入新的运算；
- 而在 [DMA-SHA](#) 工作模式下，用户必须等待本次 DMA 运算全部完成才可以插入新的运算。

具体来说，用户可以将存储在 [SHA\\_H\\_n\\_REG](#) 寄存器中的信息摘要暂时保存到其他地方，然后让 SHA 加速器来完成其他优先级更高的运算任务。当插入的运算结束后，用户再将之前暂存的信息摘要重新写入 [SHA\\_H\\_n\\_REG](#) 中，并继续完成之前中断的计算。

#### Typical SHA 的具体运算流程

1. 选择运算标准。
  - 配置 [SHA\\_MODE\\_REG](#) 寄存器，设置运算标准。具体配置，请参考表 18-2。
2. 处理当前信息块。
  - 将当前信息块写入 [SHA\\_M\\_n\\_REG](#) 寄存器。
3. 启动 SHA 加速器<sup>1</sup>。
  - 如果为首次运算，则对 [SHA\\_START\\_REG](#) 寄存器置 1，启动 SHA 加速器的运算。此时，SHA 加速器按照步骤 1 中选定的运算标准，使用硬件中固定的哈希初始值进行运算；
  - 如果非首次运算<sup>2</sup>，则对 [SHA\\_CONTINUE\\_REG](#) 寄存器置 1，启动 SHA 加速器的运算。此时，SHA 加速器使用 [SHA\\_H\\_n\\_REG](#) 寄存器中的值作为哈希初始值进行运算。
4. 查询当前信息块的处理进度。
  - 轮询寄存器 [SHA\\_BUSY\\_REG](#) 一直到读回的值为 0，代表 SHA 硬件加速器已完成对当前信息块的计算，进入“空闲”状态<sup>3</sup>。
5. 选择是否有后续的待处理信息块。
  - 如果存在后续待处理信息块，则跳回执行步骤 2。
  - 否则，继续执行。
6. 获取信息摘要：

- 从寄存器堆 `SHA_H_n_REG` 取出信息摘要。

**说明:**

1. 这里，在 SHA 加速器进行硬件运算时，如果存在后续待处理信息块，软件还可以同时将后续信息块写入 `SHA_M_n_REG` 寄存器，以节省时间。
2. 比如重新启动 SHA 加速器完成之前暂停任务的情况。
3. 这里，你可以选择是否需要插入其他任务。如需插入，请前往 [插入任务工作流程](#) 具体查看。

如上文所述，ESP32-C3 SHA 加速器支持在 **Typical SHA 模式**下“插入”任务。

具体工作流程如下。

1. 保存插入前任务的以下数据，准备将 SHA 加速器的使用权移交给插入的任务。
  - 读取并保存寄存器 `SHA_MODE_REG` 中的运算标准类型。
  - 读取并保存寄存器堆 `SHA_H_n_REG` 中的信息摘要。
2. 执行插入的任务。具体按照插入运行类型的不同，请见 [Typical SHA](#) 或 [DMA-SHA 工作流程](#)。
3. 恢复插入前任务的以下数据，准备将 SHA 加速器的使用权交还给插入前的任务。
  - 将获得使用权前保存的运算标准类型重新写入寄存器 `SHA_MODE_REG`;
  - 将获得使用权前保存的信息摘要写入寄存器堆 `SHA_H_n_REG`。
4. 将之前任务的下一个待处理信息块写入 `SHA_M_n_REG` 寄存器，并对 `SHA_CONTINUE_REG` 寄存器置 1，重新启动 SHA 加速器，完成之前暂停的任务。

### 18.4.2.2 DMA-SHA 模式下的运算流程

ESP32-C3 SHA 加速器在 DMA-SHA 工作模式下不支持在完成每个“信息块”运算后插入新的运算，即用户必须在每次 DMA 运算（可能包括 1 个或多个信息块）全部结束后才能插入新的运算。这种情况下，用户如有插入运算需求，可将较大信息块进行拆分，并进行多次 DMA 运算。每次 DMA 运算之间允许插入其他运算标准的计算任务。

单次 DMA 运算最多可以处理 63 个数据块。

与 Typical SHA 不同，SHA 在 DMA-SHA 工作模式下，运算过程中的数据搬运过程均由硬件完成。具体配置可见 [章节 2 通用 DMA 控制器 \(GDMA\)](#)。

#### DMA-SHA 的具体工作流程

1. 选择运算标准。
  - 配置 `SHA_MODE_REG` 寄存器，设置运算标准。具体配置，请参考表 18-2。
2. 选择是否启用中断。请将 `SHA_INT_ENA_REG` 寄存器配置为 1 以启动中断。
3. 配置块个数。
  - 将待加密数据的总块数  $M$  写入 `SHA_DMA_BLOCK_NUM_REG` 寄存器。
4. 开始 DMA-SHA 运算。
  - 如果当前 DMA-SHA 运算为接着另一次 DMA-SHA 的运算，需要提前将另一次计算得到的信息摘要写入寄存器堆 `SHA_H_n_REG` 中，随后将 1 写入寄存器 `SHA_DMA_CONTINUE_REG`;

- 否则，只需要将 1 写入寄存器 `SHA_DMA_START_REG`。
5. 等待 DMA-SHA 运算结束。判断 DMA-SHA 运算结束有以下两种方法：
- 轮询寄存器 `SHA_BUSY_REG` 结果为 0。
  - 等待中断信号产生。此时，应及时通过软件将 `SHA_INT_CLEAR_REG` 寄存器置为 1 以清除中断。
6. 获取信息摘要
- 从寄存器堆 `SHA_H_n_REG` 取出信息摘要。

### 18.4.3 信息摘要存储

哈希运算完成之后，计算得到的信息摘要被 SHA 加速器更新至对应的 `SHA_H_n_REG` ( $n: 0 \sim 7$ ) 寄存器中。不同运算标准得到的信息摘要长度也不同，详情见表 18-3：

表 18-3. 不同运算标准信息摘要的寄存器占用情况

哈希运算标准	信息摘要长度 (位)	寄存器占用情况 <sup>1</sup>
SHA-1	160	SHA_H_0_REG ~ SHA_H_4_REG
SHA-224	224	SHA_H_0_REG ~ SHA_H_6_REG
SHA-256	256	SHA_H_0_REG ~ SHA_H_7_REG

<sup>1</sup> 信息摘要从左至右存放，第一个 word 存放在寄存器 `SHA_H_0_REG` 中，第二个 word 存放在寄存器 `SHA_H_1_REG` 中，以此类推。

### 18.4.4 中断

SHA 加速器在 DMA-SHA 工作模式下允许中断发生。用户可通过将 `SHA_INT_ENA_REG` 寄存器配置为 1 开启中断。如开启中断功能，SHA 加速器在完成运算时，中断发生。注意，该中断必须由软件将 `SHA_INT_CLEAR_REG` 寄存器置为 1 进行清除。由于 SHA 加速器在 Typical SHA 工作模式下的时间开销较小，因此不支持中断功能。

## 18.5 寄存器列表

本小节的所有地址均为相对于 SHA 加速器基地址的地址偏移量（相对地址），具体基地址请见章节 3 系统和存储器 中的表 3-3。

请查看章节 [寄存器的访问类型](#)，了解“访问”列缩写的含义。

名称	描述	地址	权限
<b>控制与状态寄存器</b>			
SHA_CONTINUE_REG	继续 SHA 运算（仅用于 Typical SHA 模式）	0x0014	WO
SHA_BUSY_REG	指示 SHA 加速器是否处于“忙碌”状态	0x0018	RO
SHA_DMA_START_REG	启动 SHA 加速器的 DMA-SHA 模式	0x001C	WO
SHA_START_REG	启动 SHA 加速器的 Typical SHA 模式	0x0010	WO
SHA_DMA_CONTINUE_REG	继续 SHA 运算（仅用于 DMA-SHA 模式）	0x0020	WO
SHA_INT_CLEAR_REG	DMA-SHA 中断清除寄存器	0x0024	WO
SHA_INT_ENA_REG	DMA-SHA 中断使能寄存器	0x0028	R/W
<b>版本寄存器</b>			
SHA_DATE_REG	版本控制寄存器	0x002C	R/W
<b>配置寄存器</b>			
SHA_MODE_REG	配置 SHA 加速器的运算标准	0x0000	R/W
<b>数据寄存器</b>			
SHA_DMA_BLOCK_NUM_REG	信息块个数寄存器（仅用于 DMA-SHA 工作模式）	0x000C	R/W
SHA_H_0_REG	哈希值	0x0040	R/W
SHA_H_1_REG	哈希值	0x0044	R/W
SHA_H_2_REG	哈希值	0x0048	R/W
SHA_H_3_REG	哈希值	0x004C	R/W
SHA_H_4_REG	哈希值	0x0050	R/W
SHA_H_5_REG	哈希值	0x0054	R/W
SHA_H_6_REG	哈希值	0x0058	R/W
SHA_H_7_REG	哈希值	0x005C	R/W
SHA_M_1_REG	输入信息	0x0084	R/W
SHA_M_2_REG	输入信息	0x0088	R/W
SHA_M_3_REG	输入信息	0x008C	R/W
SHA_M_4_REG	输入信息	0x0090	R/W
SHA_M_5_REG	输入信息	0x0094	R/W
SHA_M_6_REG	输入信息	0x0098	R/W
SHA_M_7_REG	输入信息	0x009C	R/W
SHA_M_8_REG	输入信息	0x00A0	R/W
SHA_M_9_REG	输入信息	0x00A4	R/W
SHA_M_10_REG	输入信息	0x00A8	R/W
SHA_M_11_REG	输入信息	0x00AC	R/W
SHA_M_12_REG	输入信息	0x00B0	R/W
SHA_M_13_REG	输入信息	0x00B4	R/W
SHA_M_14_REG	输入信息	0x00B8	R/W
SHA_M_15_REG	输入信息	0x00BC	R/W



## 18.6 寄存器

本小节的所有地址均为相对于 SHA 加速器基地址的地址偏移量（相对地址），具体基地址请见章节 3 系统和存储器 中的表 3-3。

Register 18.1. SHA\_START\_REG (0x0010)

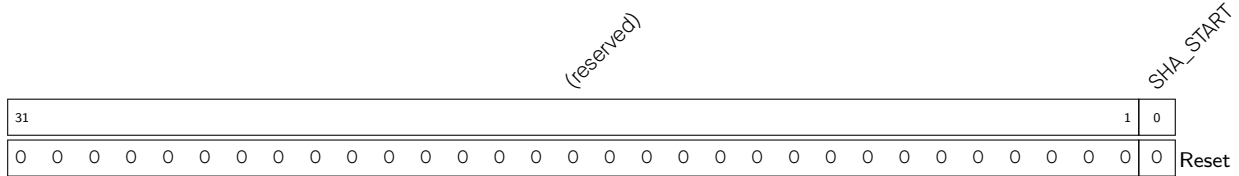

SHA\_START 置 1 启动 SHA 加速器的 Typical SHA 模式。(WO)

Register 18.2. SHA\_CONTINUE\_REG (0x0014)

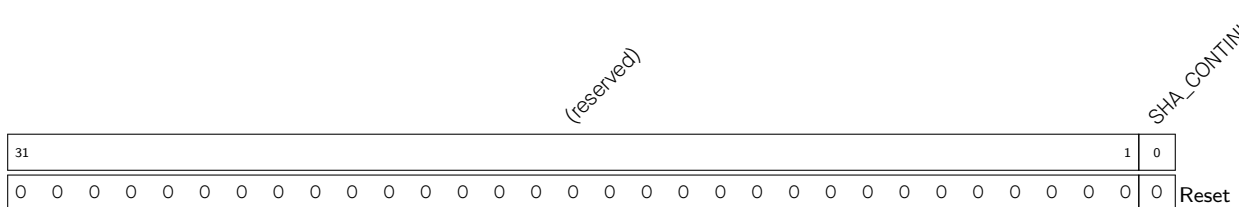

SHA\_CONTINUE 置 1 继续 SHA 加速器的 Typical SHA 运算。(WO)

Register 18.3. SHA\_BUSY\_REG (0x0018)

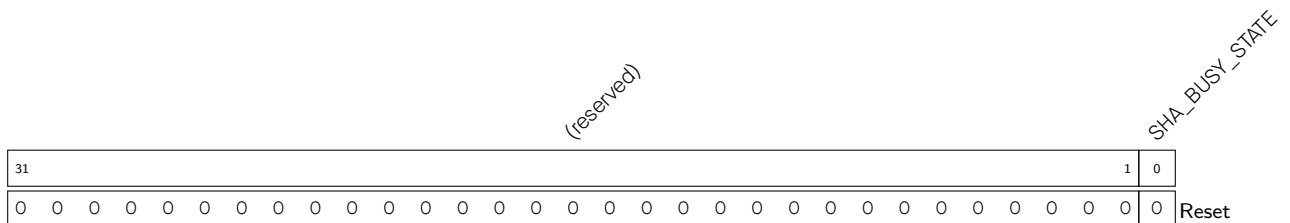

SHA\_BUSY\_STATE 指示 SHA 是否处于“忙碌”状态。(RO) 1'h0: 空闲 1'h1: 忙碌

Register 18.4. SHA\_DMA\_START\_REG (0x001C)

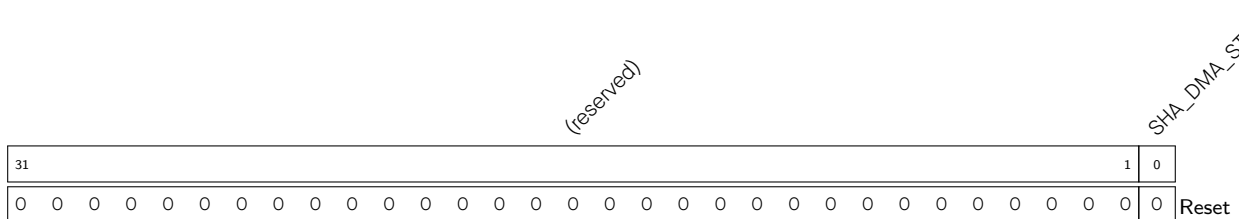

SHA\_DMA\_START 置 1 启动 SHA 加速器的 DMA-SHA 模式。(WO)

Register 18.5. SHA\_DMA\_CONTINUE\_REG (0x0020)

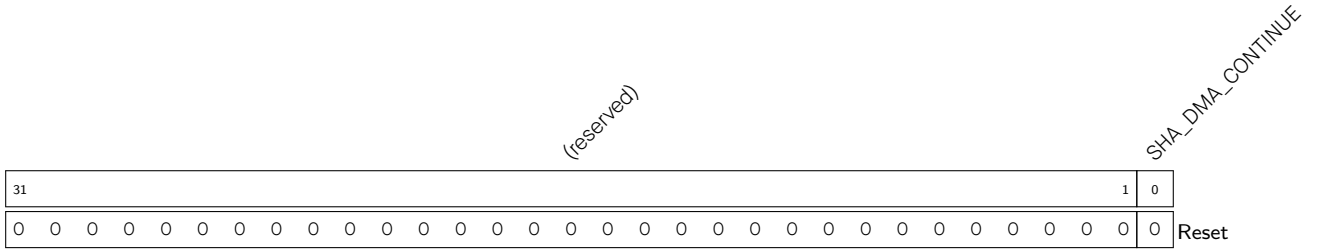

SHA\_DMA\_CONTINUE 置 1 继续 SHA 加速器的 DMA-SHA 运算。(WO)

Register 18.6. SHA\_INT\_CLEAR\_REG (0x0024)

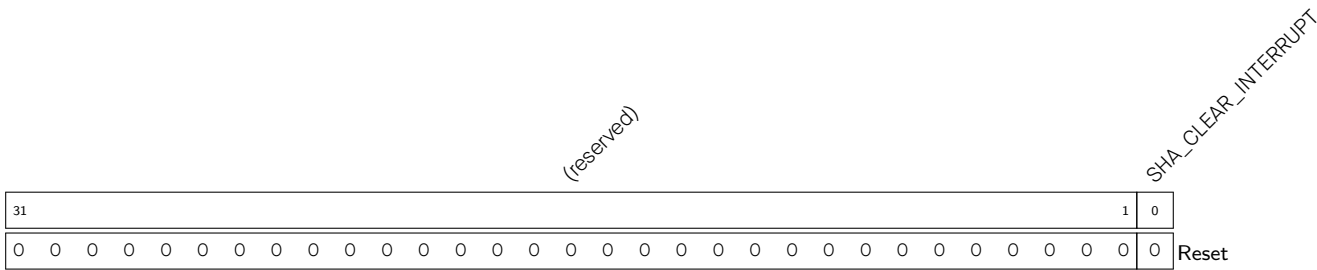

SHA\_CLEAR\_INTERRUPT 清除 DMA-SHA 中断。(WO)

Register 18.7. SHA\_INT\_ENA\_REG (0x0028)

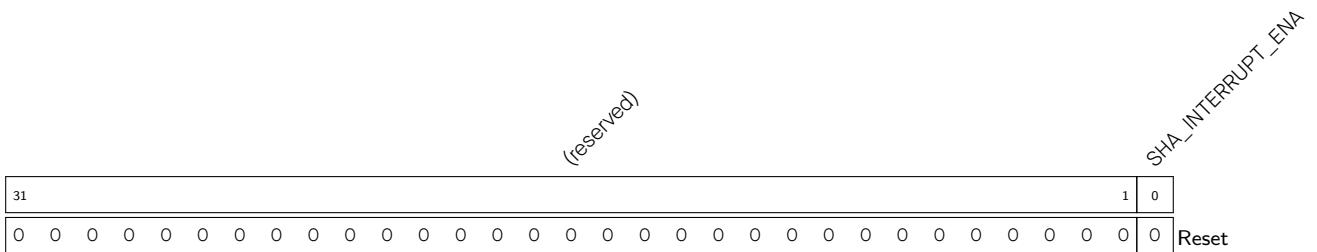

SHA\_INTERRUPT\_ENA 使能 DMA-SHA 中断。(R/W)

Register 18.8. SHA\_DATE\_REG (0x002C)

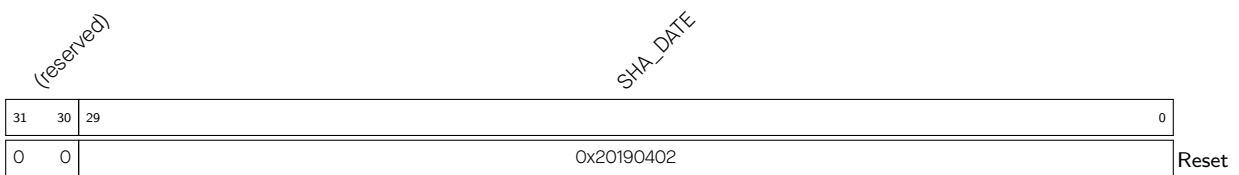

SHA\_DATE 版本控制寄存器。(R/W)

Register 18.9. SHA\_MODE\_REG (0x0000)

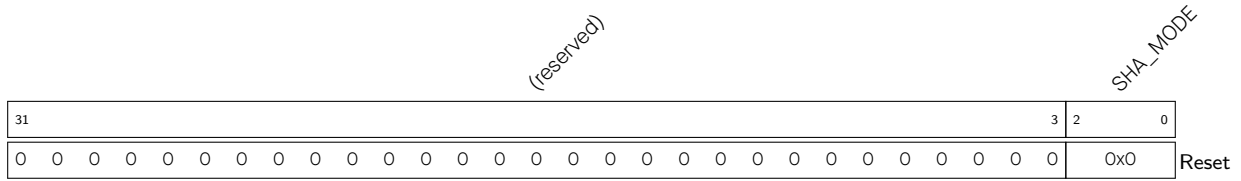

SHA\_MODE 选择 SHA 加速器的运算标准，详见表 18-2。(R/W)

Register 18.10. SHA\_DMA\_BLOCK\_NUM\_REG (0x000C)

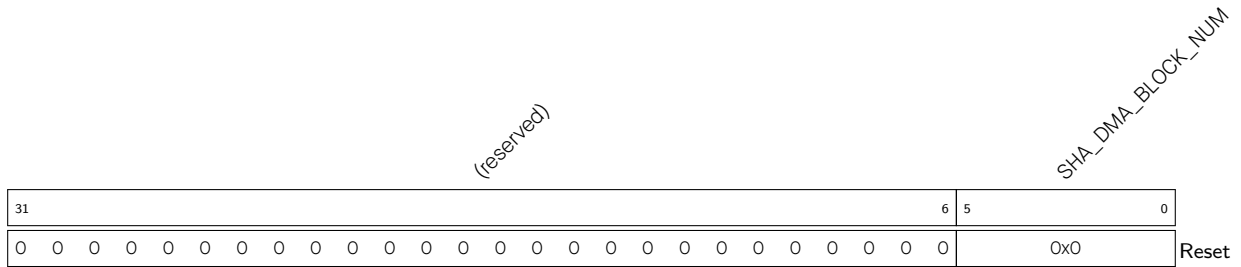

SHA\_DMA\_BLOCK\_NUM 定义 DMA-SHA 工作模式下的信息块个数。(R/W)

Register 18.11. SHA\_H\_n\_REG (n: 0-7) (0x0040+4\*n)

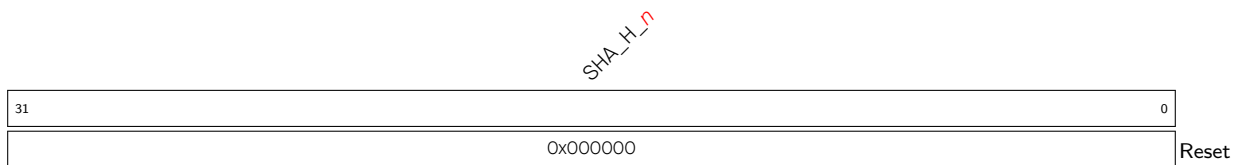

SHA\_H\_n 存储第 n 个 32 位哈希值。(R/W)

Register 18.12. SHA\_M\_n\_REG (n: 0-15) (0x0080+4\*n)

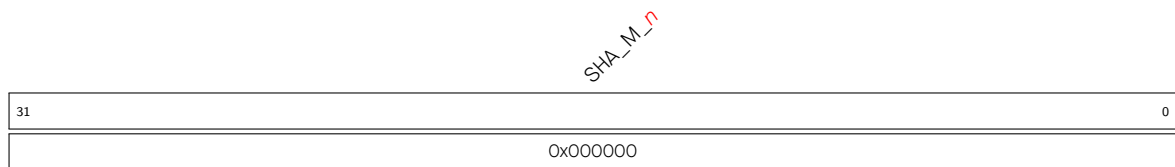

SHA\_M\_n 存储第 n 个 32 位输入信息。(R/W)

## 19 AES 加速器 (AES)

### 19.1 概述

ESP32-C3 内置 AES（高级加密标准）硬件加速器可使用 AES 算法，完成数据的加解密运算，具有 [Typical AES](#) 和 [DMA-AES](#) 两种工作模式。整体而言，相比基于纯软件的 AES 运算，AES 硬件加速器能够极大地提高运算速度。

### 19.2 主要特性

ESP32-C3 支持以下特性：

- Typical AES 工作模式
  - AES-128/AES-256 加解密运算
- DMA-AES 工作模式
  - AES-128/AES-256 加解密运算
  - 块（加密）模式
    - \* ECB (Electronic Codebook)
    - \* CBC (Cipher Block Chaining)
    - \* OFB (Output Feedback)
    - \* CTR (Counter)
    - \* CFB8 (8-bit Cipher Feedback)
    - \* CFB128 (128-bit Cipher Feedback)
  - 中断发生

### 19.3 工作模式简介

ESP32-C3 内置的 AES 加速器支持 Typical AES 和 DMA-AES 两种工作模式。

- Typical AES 工作模式：
  - 支持使用 128 位或 256 位密钥进行加密与解密运算，即 [NIST FIPS 197](#) 标准中的 AES-128 和 AES-256 加解密运算。

这种情况下，明文/密文的读/写操作统一通过 CPU 访问完成。

- DMA-AES 工作模式：
  - 支持使用 128 位或 256 位密钥进行加密与解密运算，即 [NIST FIPS 197](#) 标准中的 AES-128 和 AES-256 加解密运算；
  - 还支持 [NIST SP 800-38A](#) 标准中的 ECB/CBC/OFB/CTR/CFB8/CFB128 等块加密模式运算。

在这种情况下，明文/密文的传输通过硬件上的 DMA 完成，计算完成时会有中断发生。

用户可通过配置 [AES\\_DMA\\_ENABLE\\_REG](#) 选择 AES 加速器的工作模式，具体参考表 19-1。

表 19-1. 工作模式

AES_DMA_ENABLE_REG	工作模式
0	Typical AES
1	DMA-AES

用户可通过配置 AES\_MODE\_REG 寄存器选择密钥长度和加解密方向，具体可参考表 19-2。

表 19-2. 密钥长度和加解密方向

AES_MODE_REG[2:0]	密钥长度和加解密方向
0	AES-128 加密
1	保留
2	AES-256 加密
3	保留
4	AES-128 解密
5	保留
6	AES-256 解密
7	保留

有关 Typical AES 和 DMA-AES 两种工作模式的具体介绍，请见下方 19.4 章节和 19.5 章节。

**注意：**

ESP32-C3 的数字签名 (DS) 模块也会调用 AES 加速器。此时，用户无法正常访问 AES 加速器。

## 19.4 Typical AES 工作模式

在 Typical AES 工作模式下，AES 加速器的状态值可查看寄存器 AES\_STATE\_REG，具体见表 19-3 所示：

表 19-3. 状态返回值

返回值	描述	状态说明
0	IDLE	加速器空闲或计算完成
1	WORK	加速器忙于计算

### 19.4.1 密钥、明文、密文

寄存器 AES\_KEY\_n\_REG 用于存放密钥，由 8 个 32 位寄存器组成。

- 如果为 AES-128 加解密运算，则 128 位密钥在寄存器 AES\_KEY\_0\_REG ~ AES\_KEY\_3\_REG 中。
- 如果为 AES-256 加解密运算，则 256 位密钥在寄存器 AES\_KEY\_0\_REG ~ AES\_KEY\_7\_REG 中。

寄存器 AES\_TEXT\_IN\_m\_REG 和 AES\_TEXT\_OUT\_m\_REG 用于存放明文和密文，各由 4 个 32 位寄存器组成。

- 如果为 AES-128/256 加密运算，则运算开始之前用明文初始化寄存器 AES\_TEXT\_IN\_m\_REG。运算完成之后，AES 加速器将把密文更新入寄存器 AES\_TEXT\_OUT\_m\_REG。

- 如果为 AES-128/256 解密运算，则运算开始之前用密文初始化寄存器 `AES_TEXT_IN_m_REG`。运算完成之后，AES 加速器将把明文更新入寄存器 `AES_TEXT_OUT_m_REG`。

## 19.4.2 字节序

### 文本字节序

在 Typical AES 工作模式下，AES 加速器可以使用密钥对 128 位的 block 进行加解密。在操作寄存器 `AES_TEXT_IN_m_REG` 和 `AES_TEXT_OUT_m_REG` 中的数据时，用户应遵循表 19-4 中定义的文本字节序。

表 19-4. Typical AES 文本字节序

		明文/密文			
State <sup>1</sup>		c <sup>2</sup>			
		0	1	2	3
r	0	<code>AES_TEXT_x_0_REG[7:0]</code>	<code>AES_TEXT_x_1_REG[7:0]</code>	<code>AES_TEXT_x_2_REG[7:0]</code>	<code>AES_TEXT_x_3_REG[7:0]</code>
	1	<code>AES_TEXT_x_0_REG[15:8]</code>	<code>AES_TEXT_x_1_REG[15:8]</code>	<code>AES_TEXT_x_2_REG[15:8]</code>	<code>AES_TEXT_x_3_REG[15:8]</code>
	2	<code>AES_TEXT_x_0_REG[23:16]</code>	<code>AES_TEXT_x_1_REG[23:16]</code>	<code>AES_TEXT_x_2_REG[23:16]</code>	<code>AES_TEXT_x_3_REG[23:16]</code>
	3	<code>AES_TEXT_x_0_REG[31:24]</code>	<code>AES_TEXT_x_1_REG[31:24]</code>	<code>AES_TEXT_x_2_REG[31:24]</code>	<code>AES_TEXT_x_3_REG[31:24]</code>

<sup>1</sup> 有关“State（以及 c 和 r）”的详细定义，请参考 [NIST FIPS 197](#) 中“3.4 The State”章节。

<sup>2</sup> 其中，x = IN 或 OUT。

### 密钥字节序

在 Typical AES 工作模式下，在向寄存器 `AES_KEY_n_REG` 中填入数据时，用户应遵循表 19-5 和表 19-6 中定义的文本字节序。

表 19-5. AES-128 密钥字节序

Bit <sup>1</sup>	w[0]	w[1]	w[2]	w[3] <sup>2</sup>
[31:24]	<code>AES_KEY_0_REG[7:0]</code>	<code>AES_KEY_1_REG[7:0]</code>	<code>AES_KEY_2_REG[7:0]</code>	<code>AES_KEY_3_REG[7:0]</code>
[23:16]	<code>AES_KEY_0_REG[15:8]</code>	<code>AES_KEY_1_REG[15:8]</code>	<code>AES_KEY_2_REG[15:8]</code>	<code>AES_KEY_3_REG[15:8]</code>
[15:8]	<code>AES_KEY_0_REG[23:16]</code>	<code>AES_KEY_1_REG[23:16]</code>	<code>AES_KEY_2_REG[23:16]</code>	<code>AES_KEY_3_REG[23:16]</code>
[7:0]	<code>AES_KEY_0_REG[31:24]</code>	<code>AES_KEY_1_REG[31:24]</code>	<code>AES_KEY_2_REG[31:24]</code>	<code>AES_KEY_3_REG[31:24]</code>

<sup>1</sup> Bit 列代表 w[0] ~ w[3] 每个 word 中的各个字节。

<sup>2</sup> w[0] ~ w[3] 符合标准 [NIST FIPS 197](#) 中“5.2 Key Expansion”章节中对“the first Nk words of the expanded key”的描述。

表 19-6. AES-256 密钥字节序

Bit <sup>1</sup>	w[0]	w[1]	w[2]	w[3]	w[4]	w[5]	w[6]	w[7] <sup>2</sup>
[31:24]	AES_KEY_O_REG[7:0]	AES_KEY_1_REG[7:0]	AES_KEY_2_REG[7:0]	AES_KEY_3_REG[7:0]	AES_KEY_4_REG[7:0]	AES_KEY_5_REG[7:0]	AES_KEY_6_REG[7:0]	AES_KEY_7_REG[7:0]
[23:16]	AES_KEY_O_REG[15:8]	AES_KEY_1_REG[15:8]	AES_KEY_2_REG[15:8]	AES_KEY_3_REG[15:8]	AES_KEY_4_REG[15:8]	AES_KEY_5_REG[15:8]	AES_KEY_6_REG[15:8]	AES_KEY_7_REG[15:8]
[15:8]	AES_KEY_O_REG[23:16]	AES_KEY_1_REG[23:16]	AES_KEY_2_REG[23:16]	AES_KEY_3_REG[23:16]	AES_KEY_4_REG[23:16]	AES_KEY_5_REG[23:16]	AES_KEY_6_REG[23:16]	AES_KEY_7_REG[23:16]
[7:0]	AES_KEY_O_REG[31:24]	AES_KEY_1_REG[31:24]	AES_KEY_2_REG[31:24]	AES_KEY_3_REG[31:24]	AES_KEY_4_REG[31:24]	AES_KEY_5_REG[31:24]	AES_KEY_6_REG[31:24]	AES_KEY_7_REG[31:24]

<sup>1</sup> Bit 列代表 w[0] ~ w[7] 每个 word 中的各个字节。

<sup>2</sup> w[0] ~ w[7] 符合标准 [NIST FIPS 197](#) 中“5.2 Key Expansion”章节中对“the first Nk words of the expanded key”的描述。

### 19.4.3 Typical AES 工作模式的流程

#### 单次运算

1. 对寄存器 `AES_DMA_ENABLE_REG` 写入 0。
2. 初始化寄存器 `AES_MODE_REG`、`AES_KEY_n_REG`、`AES_TEXT_IN_m_REG`。
3. 启动运算。对寄存器 `AES_TRIGGER_REG` 写入 1。
4. 等待运算完成。轮询寄存器 `AES_STATE_REG`，直到读到 0。
5. 从寄存器 `AES_TEXT_OUT_m_REG` 读取结果。

#### 连续运算

在连续运算过程中，每次运算完成之后，只有寄存器 `AES_TEXT_IN_m_REG` 和 `AES_TEXT_OUT_m_REG` ( $m: 0-3$ ) 会被 AES 加速器更新，而 `AES_DMA_ENABLE_REG`、`AES_MODE_REG`、`AES_KEY_n_REG` 等寄存器中的内容不会变化。所以进行连续运算时可以简化初始化操作。

1. 第一次运算之前对寄存器 `AES_DMA_ENABLE_REG` 写入 0。
2. 第一次运算之前初始化寄存器 `AES_MODE_REG` 和 `AES_KEY_n_REG`。
3. 更新寄存器 `AES_TEXT_IN_m_REG`。
4. 启动运算。对寄存器 `AES_TRIGGER_REG` 写入 1。
5. 等待运算完成。轮询寄存器 `AES_STATE_REG`，直到读到 0。
6. 从寄存器 `AES_TEXT_OUT_m_REG` 读取结果。返回步骤 3，进行下一轮运算。



## 19.5 DMA-AES 工作模式

在 DMA-AES 工作模式下, AES 加速器可支持 ECB/CBC/OFB/CTR/CFB8/CFB128 等 6 种块模式运算。用户可通过配置 `AES_BLOCK_MODE_REG` 寄存器选择具体运算类型, 具体可参考表 19-7。

表 19-7. 块模式选择

AES_BLOCK_MODE_REG[2:0]	块模式
0	ECB (Electronic Code Book)
1	CBC (Cipher Block Chaining)
2	OFB (Output FeedBack)
3	CTR (Counter)
4	CFB8 (8-bit Cipher FeedBack)
5	CFB128 (128-bit Cipher FeedBack)
6	保留
7	保留

AES 加速器的状态值可查看寄存器 `AES_STATE_REG`, 具体见表 19-8 所示:

表 19-8. 状态返回值

返回值	描述	状态说明
0	IDLE	加速器空闲
1	WORK	加速器忙于计算
2	DONE	加速器计算完成

AES 加速器在 DMA-AES 工作模式下允许中断发生, 软件清零。中断功能默认关闭, 用户可通过将 `AES_INT_ENA_REG` 寄存器配置为 1 开启中断。如开启中断功能, AES 加速器在完成计算时, 中断发生。

### 19.5.1 密钥、明文、密文

#### 块运算模式

在块运算模式下, AES 加速器的源数据来自 DMA, 结果数据也将被写入 DMA。

- 如果为加密运算, 则 DMA 从 memory 中读取明文数据流并将其传给 AES。AES 计算出密文后将密文写入 DMA。DMA 再将密文写入 memory。
- 如果为解密运算, 则 DMA 从 memory 中读取密文数据流并将其传给 AES。AES 计算出明文后将明文写入 DMA。DMA 再将明文写入 memory。

AES 加速器在进行块运算时, 结果数据与源数据的大小保持一致。此时, DMA 的数据搬运过程和 AES 的计算过程有所交叠, 因此总工作时间有所减少。

值得注意的是, AES 加速器在 DMA-AES 工作模式下要求源数据的大小必须是 128 位的整数倍, 否则需要将原始明文封装为 128 位的整数倍, 即在原比特串 (bit string) 尾部尽可能少的补“0”, 具体过程见表 19-9 所示。

表 19-9. TEXT-PADDING

Function : TEXT-PADDING()	
Input	: $X$ , bit string.
Output	: $Y = \text{TEXT-PADDING}(X)$ , whose length is the nearest integral multiples of 128 bits.
Steps	
Let us assume that $X$ is a data-stream that can be split into $n$ parts as following:	
$X = X_1    X_2    \dots    X_{n-1}    X_n$	
Here, the lengths of $X_1, X_2, \dots, X_{n-1}$ all equal to 128 bits, and the length of $X_n$ is $t$ ( $0 < t < 127$ ).	
If $t = 0$ , then	
$\text{TEXT-PADDING}(X) = X;$	
If $0 < t < 127$ , define a 128-bit block, $X_n^*$ , and let $X_n^* = X_n    0^{128-t}$ , then	
$\text{TEXT-PADDING}(X) = X_1    X_2    \dots    X_{n-1}    X_n^* = X    0^{128-t}$	

### 19.5.2 字节序

在 DMA-AES 工作模式下，源数据和结果数据的传输完全由 DMA 完成，因此不支持字节序的控制调节，但要求它们在 memory 中以一定的方式来存放，且要求数据量必须是 block 的整数倍。

举例说明，假设 DMA 需要搬运 2 个 block 大小的源数据：

- 十六进制：0102030405060708090A0B0C0D0E0F101112131415161718191A1B1C1D1E1F20

假设起始地址为 0x0280，则源数据在 memory 中的存放位置如表 19-10 所示。结果数据也遵从相同的存放规则，在此不多做介绍。

表 19-10. DMA AES 存储字节序

地址	字节	地址	字节	地址	字节	地址	字节
0x0280	0x01	0x0281	0x02	0x0282	0x03	0x0283	0x04
0x0284	0x05	0x0285	0x06	0x0286	0x07	0x0287	0x08
0x0288	0x09	0x0289	0x0A	0x028A	0x0B	0x028B	0x0C
0x028C	0x0D	0x028D	0x0E	0x028E	0x0F	0x028F	0x10
0x0290	0x11	0x0291	0x12	0x0292	0x13	0x0293	0x14
0x0294	0x15	0x0295	0x16	0x0296	0x17	0x0297	0x18
0x0298	0x19	0x0299	0x1A	0x029A	0x1B	0x029B	0x1C
0x029C	0x1D	0x029D	0x1E	0x029E	0x1F	0x029F	0x20

### 19.5.3 标准增量函数

AES 加速器在进行 CTR 块运算时，还可提供两种标准增量函数供用户选择：INC<sub>32</sub> 和 INC<sub>128</sub>。用户可通过将寄存器 AES\_INC\_SEL\_REG 置为 0 或 1 选择 INC<sub>32</sub> 或 INC<sub>128</sub> 标准增量函数。更多有关标准增量函数的内容，请见 [NIST SP 800-38A](#) 标准中的“B.1 The Standard Incrementing Function”章节。

### 19.5.4 块个数

寄存器 AES\_BLOCK\_NUM\_REG 存放明文或密文的块个数 (Block Number)，其值等于  $\text{length}(\text{TEXT-PADDING}(P))/128$ ，也等于  $\text{length}(\text{TEXT-PADDING}(C))/128$ 。这里的  $P$  指明文 (plaintext)， $C$  指密文 (ciphertext)。该寄存器

仅在 DMA-AES 工作模式下有意义。

### 19.5.5 初始向量

存储器 `AES_IV_MEM` 的空间大小为 16 字节，仅在块运算模式下有效。对于 CBC/OFB/CFB8/CFB128 等操作，`AES_IV_MEM` 用于存放初始向量 (Initialization Vector, IV) 的值。对于 CTR 操作，`AES_IV_MEM` 存放初始计数器 (Initial Counter Block, ICB) 的值。

IV 和 ICB 都是 128-bit 长的比特串，从左向右被分割成 16 个字节 (Byte0, Byte1, Byte2, ..., Byte15)，构成一个字节序列，在 `AES_IV_MEM` 中存放时需要遵循表 19-10 中的字节序规则，即 Byte0 存放在 `AES_IV_MEM` 中的最低地址中，Byte15 存放在 `AES_IV_MEM` 中的最高地址中。

更多有关 IV 和 ICB 的信息，请参考 [NIST SP 800-38A](#) 标准。

### 19.5.6 DMA-AES 工作模式的流程

1. 选择一条 DMA 通道与 AES 加速器连接，配置 DMA 链表，而后启动 DMA。详情请见章节 2 通用 DMA 控制器 (GDMA)。
2. 配置 AES：
  - 对寄存器 `AES_DMA_ENABLE_REG` 写入 1。
  - 选择是否开启中断。根据需要设置寄存器 `AES_INT_ENA_REG` 的值。
  - 初始化 `AES_MODE_REG` 和 `AES_KEY_n_REG` 寄存器。
  - 配置 `AES_BLOCK_MODE_REG` 寄存器，选择具体块加密模式。详见表 19-7。
  - 初始化寄存器 `AES_BLOCK_NUM_REG`，请参照章节 19.5.4。
  - 初始化寄存器 `AES_INC_SEL_REG` (仅在 CTR 块模式下使用)。
  - 初始化存储器 `AES_IV_MEM` (在 ECB 块模式下不使用)。
3. 启动运算。对寄存器 `AES_TRIGGER_REG` 写入 1。
4. 等待运算完成。轮询寄存器 `AES_STATE_REG`，直到读到 2。如果开启了中断功能，也可以等待 `AES_INT` 中断产生。
5. 确认 DMA 完成从 AES 到内存的数据传输。此时，结果数据已经被 DMA 写入 memory，可以直接从中读取。详情请参考章节 2 通用 DMA 控制器 (GDMA)。
6. 如果开启了中断，当处理中断程序完成后，请及时对寄存器 `AES_INT_CLR_REG` 写 1 以清除中断。
7. 对寄存器 `AES_DMA_EXIT_REG` 写入 1 释放 AES 加速器。之后如果再读取寄存器 `AES_STATE_REG` 将读到 0。该步操作可以提前完成，但必须在步骤 4 之后。

## 19.6 存储器列表

本小节的所有地址均为相对于 AES 加速器基地址的地址偏移量（相对地址），具体基地址请见章节 3 系统和存储器 中的表 3-3。

请查看章节 [寄存器的访问类型](#)，了解“访问”列缩写的含义。

名称	描述	大小（比特）	起始地址	结束地址	访问权限
AES_IV_MEM	存储器 IV	16 字节	0x0050	0x005F	(R/W)

## 19.7 寄存器列表

本小节的所有地址均为相对于 AES 加速器基地址的地址偏移量（相对地址），具体基地址请见章节 3 系统和存储器 中的表 3-3。

请查看章节 [寄存器的访问类型](#)，了解“访问”列缩写的含义。

名称	描述	地址	访问
<b>密钥寄存器</b>			
AES_KEY_0_REG	AES 密钥资料寄存器 0	0x0000	R/W
AES_KEY_1_REG	AES 密钥资料寄存器 1	0x0004	R/W
AES_KEY_2_REG	AES 密钥资料寄存器 2	0x0008	R/W
AES_KEY_3_REG	AES 密钥资料寄存器 3	0x000C	R/W
AES_KEY_4_REG	AES 密钥资料寄存器 4	0x0010	R/W
AES_KEY_5_REG	AES 密钥资料寄存器 5	0x0014	R/W
AES_KEY_6_REG	AES 密钥资料寄存器 6	0x0018	R/W
AES_KEY_7_REG	AES 密钥资料寄存器 7	0x001C	R/W
<b>TEXT_IN 寄存器</b>			
AES_TEXT_IN_0_REG	源数据资料寄存器 0	0x0020	R/W
AES_TEXT_IN_1_REG	源数据资料寄存器 1	0x0024	R/W
AES_TEXT_IN_2_REG	源数据资料寄存器 2	0x0028	R/W
AES_TEXT_IN_3_REG	源数据资料寄存器 3	0x002C	R/W
<b>TEXT_OUT 寄存器</b>			
AES_TEXT_OUT_0_REG	结果数据资料寄存器 0	0x0030	RO
AES_TEXT_OUT_1_REG	结果数据资料寄存器 1	0x0034	RO
AES_TEXT_OUT_2_REG	结果数据资料寄存器 2	0x0038	RO
AES_TEXT_OUT_3_REG	结果数据资料寄存器 3	0x003C	RO
<b>配置寄存器</b>			
AES_MODE_REG	选择密钥长度和加解密方向	0x0040	R/W
AES_DMA_ENABLE_REG	选择 AES 加速器工作模式	0x0090	R/W
AES_BLOCK_MODE_REG	选择 DMA-AES 下的块运算模式	0x0094	R/W
AES_BLOCK_NUM_REG	块数量配置寄存器	0x0098	R/W
AES_INC_SEL_REG	标准增量函数选择寄存器	0x009C	R/W
<b>控制 / 状态寄存器</b>			
AES_TRIGGER_REG	开始运算寄存器	0x0048	WO
AES_STATE_REG	运算状态寄存器	0x004C	RO
AES_DMA_EXIT_REG	退出运算寄存器	0x00B8	WO

名称	描述	地址	访问
<b>中断寄存器</b>			
<a href="#">AES_INT_CLR_REG</a>	DMA-AES 中断清除	0x00AC	WO
<a href="#">AES_INT_ENA_REG</a>	DMA-AES 中断使能寄存器	0x00B0	R/W

## 19.8 寄存器

本小节的所有地址均为相对于 AES 加速器基地址的地址偏移量（相对地址），具体基地址请见章节 3 系统和存储器 中的表 3-3。

Register 19.1. AES\_KEY\_  $n$  \_REG ( $n$ : 0-7) (0x0000+4\* $n$ )

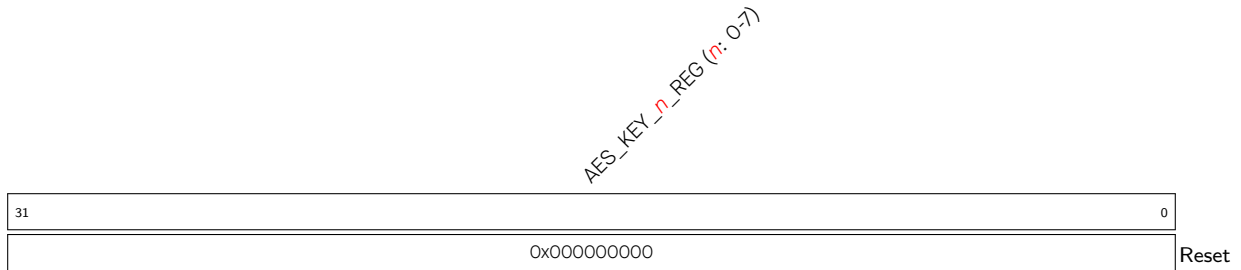

AES\_KEY\_  $n$  \_REG ( $n$ : 0-7) AES 密钥资料寄存器。(R/W)

Register 19.2. AES\_TEXT\_IN\_  $m$  \_REG ( $m$ : 0-3) (0x0020+4\* $m$ )

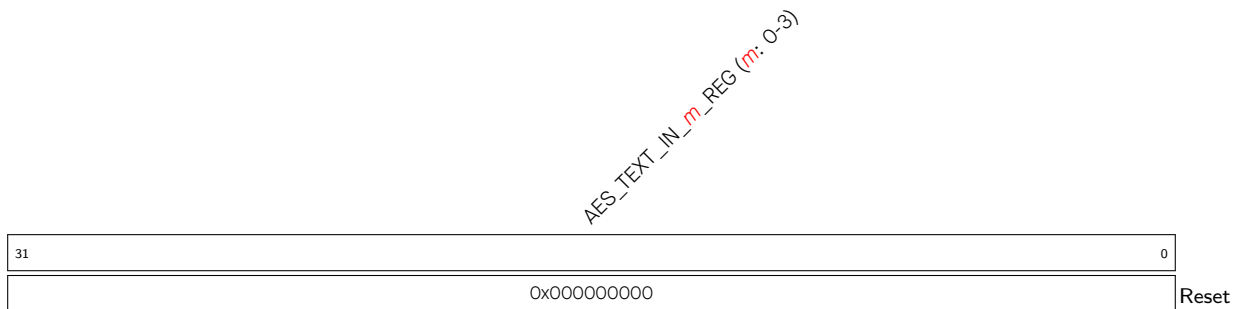

AES\_TEXT\_IN\_  $m$  \_REG ( $m$ : 0-3) Typical AES 文本输入寄存器。(R/W)

Register 19.3. AES\_TEXT\_OUT\_  $m$  \_REG ( $m$ : 0-3) (0x0030+4\* $m$ )

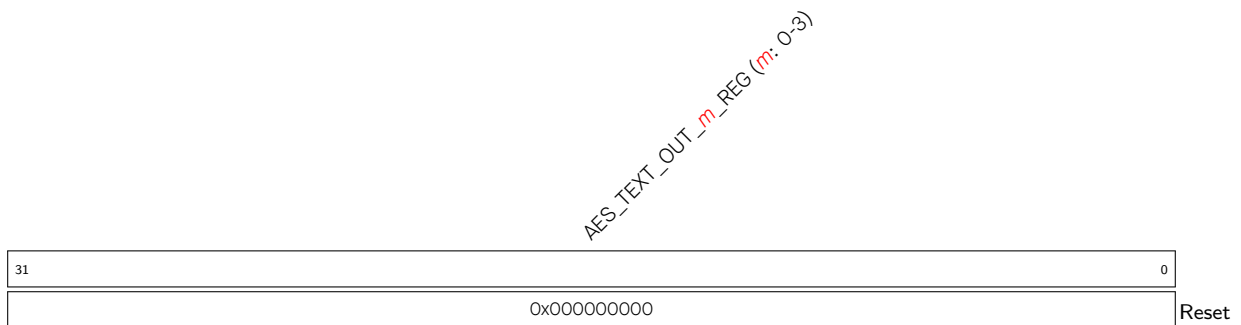

AES\_TEXT\_OUT\_  $m$  \_REG ( $m$ : 0-3) Typical AES 文本输出寄存器。(RO)

Register 19.4. AES\_MODE\_REG (0x0040)

(reserved)		AES_MODE	
31	3	2	0
0x00000000			0
			Reset

**AES\_MODE** 选择 AES 加速器的密钥长度和解密方向，详情请见表 19-2。(R/W)

Register 19.5. AES\_DMA\_ENABLE\_REG (0x0090)

(reserved)		AES_DMA_ENABLE	
31	1	0	
0x00000000			0
			Reset

**AES\_DMA\_ENABLE** 选择 AES 加速器的工作模式。0: Typical AES, 1: DMA-AES。详情请见表 19-1。  
(R/W)

Register 19.6. AES\_BLOCK\_MODE\_REG (0x0094)

(reserved)		AES_BLOCK_MODE	
31	3	2	0
0x00000000			0
			Reset

**AES\_BLOCK\_MODE** 选择 AES 加速器在 DMA-AES 工作模式下的块模式，详情请见表 19-7。(R/W)

Register 19.7. AES\_BLOCK\_NUM\_REG (0x0098)

(reserved)		AES_BLOCK_NUM	
31	0		
0x00000000			
Reset			

**AES\_BLOCK\_NUM** 在 DMA-AES 运算中待加解密的文本块数。详情请见章节 19.5.4。(R/W)

## Register 19.8. AES\_INC\_SEL\_REG (0x009C)

(reserved)		AES_INC_SEL	
31	1	0	
0x00000000		0	Reset

**AES\_INC\_SEL** 选择 CTR 块模式使用的标准增量函数。置 0 选择 INC<sub>32</sub> 标准增量函数，置 1 选择 INC<sub>128</sub> 标准增量函数。(R/W)

## Register 19.9. AES\_TRIGGER\_REG (0x0048)

(reserved)		AES_TRIGGER	
31	1	0	
0x00000000		x	Reset

**AES\_TRIGGER** 写入 1 使能 AES 运算。(WO)

## Register 19.10. AES\_STATE\_REG (0x004C)

(reserved)		AES_STATE		
31	2	1	0	
0x00000000		0x0		Reset

**AES\_STATE** AES 状态寄存器。详见表 19-3 (Typical AES 工作模式) 和表 19-8 (DMA-AES 工作模式)。(RO)

## Register 19.11. AES\_DMA\_EXIT\_REG (0x00B8)

(reserved)		AES_DMA_EXIT	
31	1	0	
0x00000000		x	Reset

**AES\_DMA\_EXIT** 在 DMA-AES 运算完成后，在下次配置 AES 任何寄存器之前，写入 1 使 AES 回到空闲状态。(WO)



Register 19.12. AES\_INT\_CLR\_REG (0x00AC)

<i>(reserved)</i>		<i>AES_INT_CLR</i>	
31	1	0	
0x00000000			x Reset

**AES\_INT\_CLR** 写入 1 清除 AES 中断。(WO)

Register 19.13. AES\_INT\_ENA\_REG (0x00B0)

<i>(reserved)</i>		<i>AES_INT_ENA</i>	
31	1	0	
0x00000000			0 Reset

**AES\_INT\_ENA** 写入 1 使能 AES 中断功能，写入 0 关闭 AES 中断功能。(R/W)

## 20 RSA 加速器 (RSA)

### 20.1 概述

RSA 加速器可为多种运用于“RSA 非对称式加密演算法”的高精度计算提供硬件支持，能够极大地降低此类运算的软件复杂度，且支持多种“运算子长度”，具有很高的运算效率。

### 20.2 主要特性

RSA 加速器支持以下功能：

- 大数模幂运算（支持两个加速选项）
- 大数模乘运算
- 大数乘法运算
- 多种运算子长度
- 中断功能

### 20.3 功能描述

RSA 加速器的激活仅需使能 `SYSTEM_PERIP_CLK_EN1_REG` 外围时钟的 `SYSTEM_CRYPT0_RSA_CLK_EN` 位，并同时清零 `SYSTEM_RSA_PD_CTRL_REG` 寄存器中的 `SYSTEM_RSA_MEM_PD` 位。

不过，RSA 加速器激活后还须等待 RSA 相关存储器初始化完成后才能开始工作。具体来说，寄存器 `RSA_CLEAN_REG` 读 0 时初始化开始，读 1 时初始化完成。因此，在复位后首次使用 RSA 加速器时，软件需要先查询寄存器 `RSA_CLEAN_REG` 的值是否为 1，以确保 RSA 加速器可正常工作。

此外，RSA 加速器支持中断功能，可对寄存器 `RSA_INTERRUPT_ENA_REG` 写 1 / 0 以开启 / 关闭中断。RSA 加速器的中断功能默认开启。

**注意：**

ESP32-C3 的数字签名 (DS) 模块也会调用 RSA 加速器。此时，用户无法正常访问 RSA 加速器。

#### 20.3.1 大数模幂运算

大数模幂运算的算法是  $Z = X^Y \bmod M$ ，它是基于 Montgomery Multiplication（蒙哥马利乘法）实现的。因此，对于大数模幂运算，除了需要运算子  $X$ 、 $Y$ 、 $M$  外，还需要额外两个运算子，即参数  $\bar{r}$  和  $M'$ 。这两个参数需要通过软件提前运算得到。

RSA 加速器支持运算子长度为  $N = 32 \times x$  ( $x \in \{1, 2, 3, \dots, 96\}$ ) 的大数模幂运算。 $Z$ 、 $X$ 、 $Y$ 、 $M$  和  $\bar{r}$  的位宽为这 96 种中的任意一种，要求它们的位宽必须相同，而  $M'$  的位宽始终是 32。

设进制数

$$b = 2^{32}$$

则运算符可以由若干个  $b$  进制数来表示:

$$n = \frac{N}{32}$$

$$Z = (Z_{n-1}Z_{n-2} \cdots Z_0)_b$$

$$X = (X_{n-1}X_{n-2} \cdots X_0)_b$$

$$Y = (Y_{n-1}Y_{n-2} \cdots Y_0)_b$$

$$M = (M_{n-1}M_{n-2} \cdots M_0)_b$$

$$\bar{r} = (\bar{r}_{n-1}\bar{r}_{n-2} \cdots \bar{r}_0)_b$$

其中  $Z_{n-1} \cdots Z_0$ 、 $X_{n-1} \cdots X_0$ 、 $Y_{n-1} \cdots Y_0$ 、 $M_{n-1} \cdots M_0$ 、 $\bar{r}_{n-1} \cdots \bar{r}_0$  分别表示一个  $b$  进制数, 位宽皆为 32。且  $Z_{n-1}$ 、 $X_{n-1}$ 、 $Y_{n-1}$ 、 $M_{n-1}$ 、 $\bar{r}_{n-1}$  分别为  $Z$ 、 $X$ 、 $Y$ 、 $M$ 、 $\bar{r}$  最高位的  $b$  进制数, 而  $Z_0$ 、 $X_0$ 、 $Y_0$ 、 $M_0$ 、 $\bar{r}_0$  分别为  $Z$ 、 $X$ 、 $Y$ 、 $M$ 、 $\bar{r}$  最低位的  $b$  进制数。

另设  $R = b^n$ , 则计算得参数  $\bar{r} = R^2 \bmod M$ 。

$M'$  可使用下方公式计算:

$$M^{-1} \times M + 1 = R \times R^{-1}$$

$$M' = M^{-1} \bmod b$$

注意, 上方公式适用于使用扩展二进制 GCD 算法的运算。

大数模幂运算的软件流程为:

1. 对寄存器 [RSA\\_INTERRUPT\\_ENA\\_REG](#) 写 1 / 0 以开启 / 关闭中断。
2. 配置相关寄存器。
  - (a) 对寄存器 [RSA\\_MODE\\_REG](#) 写入  $(\frac{N}{32} - 1)$ 。
  - (b) 对寄存器 [RSA\\_M\\_PRIME\\_REG](#) 写入  $M'$ 。
  - (c) 根据需要配置加速选项相关寄存器。请参照章节 20.3.4 获取详细信息。
3. 将  $X_i$ 、 $Y_i$ 、 $M_i$ 、 $\bar{r}_i (i \in \{0, 1, \dots, n-1\})$  分别写入存储器 [RSA\\_X\\_MEM](#)、[RSA\\_Y\\_MEM](#)、[RSA\\_M\\_MEM](#)、[RSA\\_Z\\_MEM](#)。每块存储器的容量都是 96 字 (word)。每块存储器的每一个字刚好存放一个  $b$  进制数。这些存储器都是低地址存放运算符的低位进制数, 高地址存放运算符的高位进制数。  
只需要根据运算符长度, 将各个运算符中有效的数据写入存储器, 没有使用到的存储器可以是任意值。
4. 对寄存器 [RSA\\_MODEXP\\_START\\_REG](#) 写入 1 启动计算。
5. 等待运算结束。轮询寄存器 [RSA\\_IDLE\\_REG](#) 直到读到 1, 或者等待 RSA 中断产生。
6. 从存储器 [RSA\\_Z\\_MEM](#) 读出运算结果  $Z_i (i \in \{0, 1, \dots, n-1\})$ 。
7. 若中断功能已开启, 对寄存器 [RSA\\_CLEAR\\_INTERRUPT\\_REG](#) 写入 1 以清除中断。

运算结束后, 寄存器 [RSA\\_MODE\\_REG](#) 中存储的运算符长度信息以及存储器 [RSA\\_Y\\_MEM](#) 中的  $Y_i$ 、存储器 [RSA\\_M\\_MEM](#) 中的  $M_i$ 、寄存器 [RSA\\_M\\_PRIME\\_REG](#) 中的  $M'$  都不会变化。但是, 存储器 [RSA\\_X\\_MEM](#) 中的  $X_i$  与存储器 [RSA\\_Z\\_MEM](#) 中的  $\bar{r}_i$  都已经被覆盖。所以当需要连续运算时, 只需要更新被覆盖的存储器即可。

### 20.3.2 大数模乘运算

大数模乘运算  $Z = X \times Y \bmod M$  也是基于 Montgomery Multiplication 实现的。因此，与大数模幂运算类似，也需要预先通过软件计算额外的两个运算子  $\bar{r}$  和  $M'$ 。

RSA 加速器也支持 96 种运算子长度的大数模乘运算。

大数模乘运算的软件流程为：

1. 对寄存器 `RSA_INTERRUPT_ENA_REG` 写 1 / 0 以开启 / 关闭中断。
2. 配置相关寄存器。
  - (a) 对寄存器 `RSA_MODE_REG` 写入  $(\frac{N}{32} - 1)$ 。
  - (b) 对寄存器 `RSA_M_PRIME_REG` 写入  $M'$ 。
3. 将  $X_i$ 、 $Y_i$ 、 $M_i$ 、 $\bar{r}_i$  ( $i \in \{0, 1, \dots, n - 1\}$ ) 分别写入存储器 `RSA_X_MEM`、`RSA_Y_MEM`、`RSA_M_MEM`、`RSA_Z_MEM`。每块存储器的容量都是 96 字 (word)。

每块存储器的每一个字刚好存放一个  $b$  进制数。这些存储器都是低地址存放运算子的低位进制数，高地址存放运算子的高位进制数。

只需要根据运算子长度，将各个运算子中有效的数据写入存储器，没有使用到的存储器可以是任意值。

4. 对寄存器 `RSA_MODMULT_START_REG` 写入 1。
5. 等待运算结束。轮询寄存器 `RSA_IDLE_REG` 直到读到 1，或者等待 RSA 中断产生。
6. 从存储器 `RSA_Z_MEM` 读出运算结果  $Z_i$  ( $i \in \{0, 1, \dots, n - 1\}$ )。
7. 若中断功能已开启，对寄存器 `RSA_CLEAR_INTERRUPT_REG` 写入 1 以清除中断。

运算结束后，寄存器 `RSA_MODE_REG` 中存储的运算子长度信息以及存储器 `RSA_X_MEM` 中的  $X_i$ 、存储器 `RSA_Y_MEM` 中的  $Y_i$ 、存储器 `RSA_M_MEM` 中的  $M_i$ 、寄存器 `RSA_M_PRIME_REG` 中的  $M'$  都不会变化。但是，存储器 `RSA_Z_MEM` 中的  $\bar{r}_i$  已经被覆盖。所以当需要连续运算时，只需要更新被覆盖的存储器即可。

### 20.3.3 大数乘法运算

大数乘法运算实现了  $Z = X \times Y$ 。其中  $Z$  的长度是运算子  $X$ 、 $Y$  长度的两倍。所以 RSA 加速器只支持运算子  $X$ 、 $Y$  长度为  $N = 32 \times x$  ( $x \in \{1, 2, 3, \dots, 48\}$ ) 的大数乘法运算。运算子  $Z$  的长度  $\hat{N}$  为  $2 \times N$ 。

大数乘法运算的软件流程为：

1. 对寄存器 `RSA_INTERRUPT_ENA_REG` 写 1 / 0 以开启 / 关闭中断。
2. 配置相关寄存器。对寄存器 `RSA_MODE_REG` 写入  $(\frac{\hat{N}}{32} - 1)$ ，即  $(\frac{N}{16} - 1)$ 。
3. 将  $X_i$ 、 $Y_i$  ( $i \in \{0, 1, \dots, n - 1\}$ ) 分别写入存储器 `RSA_X_MEM`、`RSA_Z_MEM`。每块存储器的每一个字刚好存放一个  $b$  进制数。这些存储器都是低地址存放运算子的低位进制数，高地址存放运算子的高位进制数。 $n$  为  $\frac{N}{32}$ 。

$X_i$  ( $i \in \{0, 1, \dots, n - 1\}$ ) 要填充到存储器 `RSA_X_MEM` 中的第  $i$  个字对应的地址中，但需要注意的是， $Y_i$  ( $i \in \{0, 1, \dots, n - 1\}$ ) 并不是要填充到存储器 `RSA_Z_MEM` 中的第  $i$  个字对应的地址中，而是需要填充到存储器 `RSA_Z_MEM` 中的第  $n + i$  个字对应的地址中，即存储器 `RSA_Z_MEM` 的基地址加上偏移量  $4 \times (n + i)$ 。

只需要根据运算子长度，将这两个运算子中有效的数据写入存储器，没有使用到的存储器可以是任意值。

4. 对寄存器 `RSA_MULT_START_REG` 写入 1。

5. 等待运算结束。轮询寄存器 `RSA_IDLE_REG` 直到读到 1，或者等待 RSA 中断产生。
6. 从存储器 `RSA_Z_MEM` 读出运算结果  $Z_i$  ( $i \in \{0, 1, \dots, \hat{n} - 1\}$ )。  $\hat{n}$  为  $2 \times n$ 。
7. 若中断功能已开启，对寄存器 `RSA_CLEAR_INTERRUPT_REG` 写入 1 以清除中断。

运算结束后，寄存器 `RSA_MODE_REG` 中存储的运算子长度信息以及存储器 `RSA_X_MEM` 中的  $X_i$  都不会变化。但是，存储器 `RSA_Z_MEM` 中的  $Y_i$  已经被覆盖。所以当需要连续运算时，只需要更新必需的寄存器与存储器即可。

### 20.3.4 控制加速

对于大数模幂运算，ESP32-C3 的 RSA 加速器还特别提供 `SEARCH` 和 `CONSTANT_TIME` 两个选项，可提高运算速度。默认情况下，这两个选项均处于不加速状态，可以单独使用，也可以同时使用。

具体来说，当这两个选项均处于不加速状态时，求解  $Z = X^Y \bmod M$  的时间开销完全由运算子长度决定。否则，只要有某个选项携带有加速效果，那么运算的时间开销还与  $Y$  的 0/1 分布有关。

为了更清楚地说明问题，首先假设  $Y$  的二进制表示为：

$$Y = (\tilde{Y}_{N-1}\tilde{Y}_{N-2}\cdots\tilde{Y}_{t+1}\tilde{Y}_t\tilde{Y}_{t-1}\cdots\tilde{Y}_0)_2$$

其中，

- $N$  代表  $Y$  的长度，
- $\tilde{Y}_t$  的值为 1，
- $\tilde{Y}_{N-1}, \tilde{Y}_{N-2}, \dots, \tilde{Y}_{t+1}$  的值均为 0，
- 且  $\tilde{Y}_{t-1}, \tilde{Y}_{t-2}, \dots, \tilde{Y}_0$  中包括  $m$  个 0，其余  $t-m$  全部为 1，即  $\tilde{Y}_{t-1}\tilde{Y}_{t-2}, \dots, \tilde{Y}_0$  的汉明重量 (Hamming weight) 为  $t - m$ 。

此时，当启动任一选项时：

- `SEARCH` 选项 (`RSA_SEARCH_ENABLE` 置 1 开启加速)
  - RSA 加速器将忽略所有  $\tilde{Y}_i$  ( $i > \alpha$ ) 位。其中，加速位置  $\alpha$  可通过 `RSA_SEARCH_POS_REG` 寄存器配置。 $\alpha$  的最大值不能超过  $N-1$ ，否则相当于没有加速；且不建议小于  $t$ ，否则无法正确求解  $Z = X^Y \bmod M$ 。当设置  $\alpha$  为  $t$  时，加速效果最佳。此时， $\tilde{Y}_{N-1}, \tilde{Y}_{N-2}, \dots, \tilde{Y}_{t+1}$  中的 0 位将在运算中全部被忽略。
- `CONSTANT_TIME` 选项 (`RSA_CONSTANT_TIME_REG` 置 0 开启加速)
  - RSA 加速器在运算过程中将简化对  $Y$  中 0 位的处理。因此不难想象， $Y$  中的 0 越多，加速效果越明显。

为了直观地展示这两个选项带来的加速效果，下面通过一个典型实例加以说明。在  $Z = X^Y \bmod M$  中， $N$  等于 3072， $Y$  等于 65537。表 20-1 展示了 4 种选项组合对应的时间开销。注意，这里 `SEARCH` 选项开启时设定  $\alpha$  为 16。

表 20-1. 加速效果

SEARCH 选项	CONSTANT_TIME 选项	时间开销 (ms)
不加速	不加速	752.81
加速	不加速	4.52
不加速	加速	2.406
加速	加速	2.33

可以看到：

- 当两个选项均处于不加速状态时，时间开销最大。
- 当两个选项均处于加速状态时，时间开销最小。
- 相比于不加速状态，任一选项处于加速状态时的时间开销明显大幅度降低。

## 20.4 存储器列表

请注意，这里的地址都是相对于 RSA 加速器基地址的地址偏移量（相对地址），详见章节 3 系统和存储器 中的表 3-3。

请查看章节 寄存器的访问类型，了解“访问”列缩写的含义。

名称	描述	大小 (字节)	起始地址	结束地址	访问
RSA_M_MEM	存储器 M	384	0x0000	0x017F	R/W
RSA_Z_MEM	存储器 Z	384	0x0200	0x037F	R/W
RSA_Y_MEM	存储器 Y	384	0x0400	0x057F	R/W
RSA_X_MEM	存储器 X	384	0x0600	0x077F	R/W

## 20.5 寄存器列表

本小节的所有地址均为相对于 RSA 加速器基地址的地址偏移量（相对地址），具体基地址请见章节 3 系统和存储器 中的表 3-3。请查看章节 寄存器的访问类型，了解“访问”列缩写的含义。

名称	描述	地址	访问
<b>配置寄存器</b>			
RSA_M_PRIME_REG	M' 存储器	0x0800	R/W
RSA_MODE_REG	RSA 长度模式	0x0804	R/W
RSA_CONSTANT_TIME_REG	固定时间选项	0x0820	R/W
RSA_SEARCH_ENABLE_REG	使能 search 加速选项	0x0824	R/W
RSA_SEARCH_POS_REG	search 起始位置	0x0828	R/W
<b>状态/控制寄存器</b>			
RSA_CLEAN_REG	RSA 清除寄存器	0x0808	RO
RSA_MODEXP_START_REG	模幂运算起始位	0x080C	WO
RSA_MODMULT_START_REG	模乘运算起始位	0x0810	WO
RSA_MULT_START_REG	乘法运算起始位	0x0814	WO
RSA_IDLE_REG	RSA 闲置寄存器	0x0818	RO
<b>中断寄存器</b>			

<a href="#">RSA_CLEAR_INTERRUPT_REG</a>	RSA 中断清除寄存器	0x081C	WO
<a href="#">RSA_INTERRUPT_ENA_REG</a>	RSA 中断使能寄存器	0x082C	R/W
<b>版本寄存器</b>			
<a href="#">RSA_DATE_REG</a>	RSA 日期与版本寄存器	0x0830	R/W

## 20.6 寄存器

本小节的所有地址均为相对于 RSA 加速器基地址的地址偏移量（相对地址），具体基地址请见章节 3 系统和存储器 中的表 3-3。

Register 20.1. RSA\_M\_PRIME\_REG (0x0800)

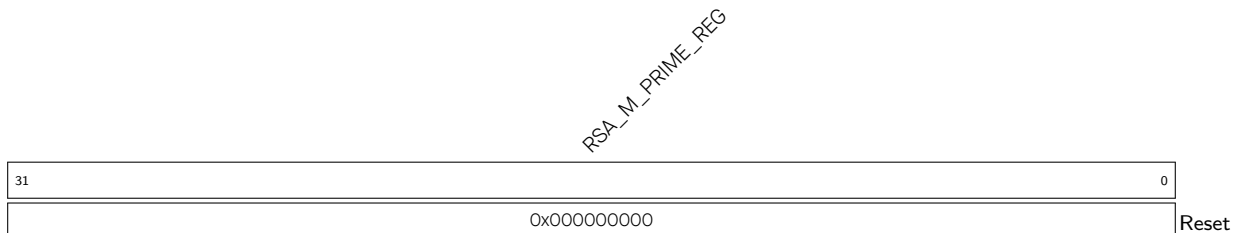

RSA\_M\_PRIME\_REG 此寄存器存储 M'。(R/W)

Register 20.2. RSA\_MODE\_REG (0x0804)

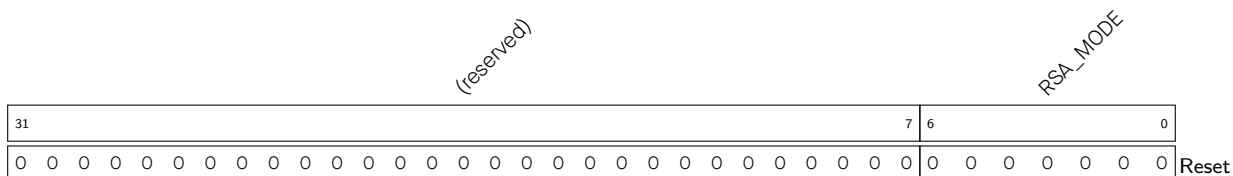

RSA\_MODE 此寄存器存储模幂运算的模式。(R/W)

Register 20.3. RSA\_CLEAN\_REG (0x0808)

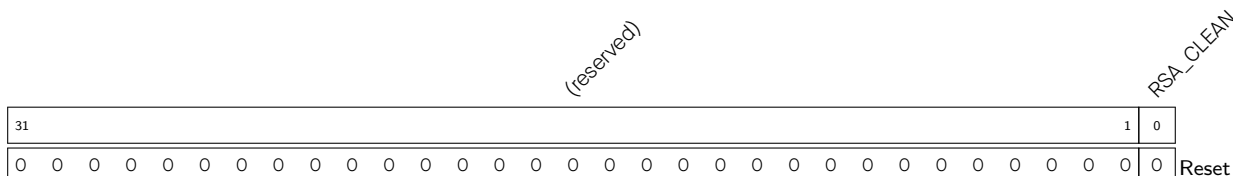

RSA\_CLEAN 一旦存储器初始化结束，此位为 1。(RO)

Register 20.4. RSA\_MODEXP\_START\_REG (0x080C)

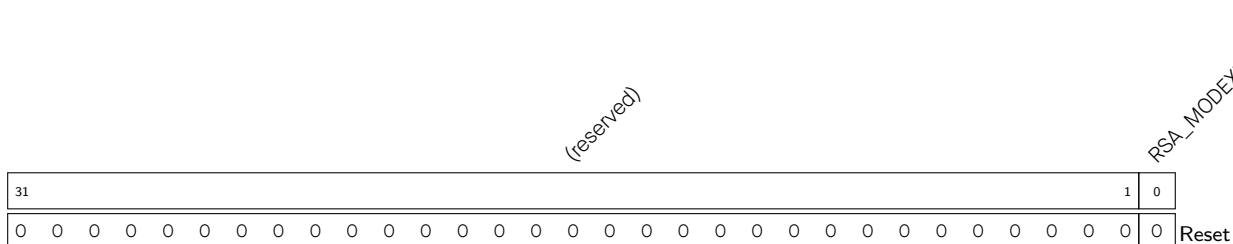

RSA\_MODEXP\_START 写入 1 以开始模幂运算。(WR)



Register 20.5. RSA\_MODMULT\_START\_REG (0x0810)

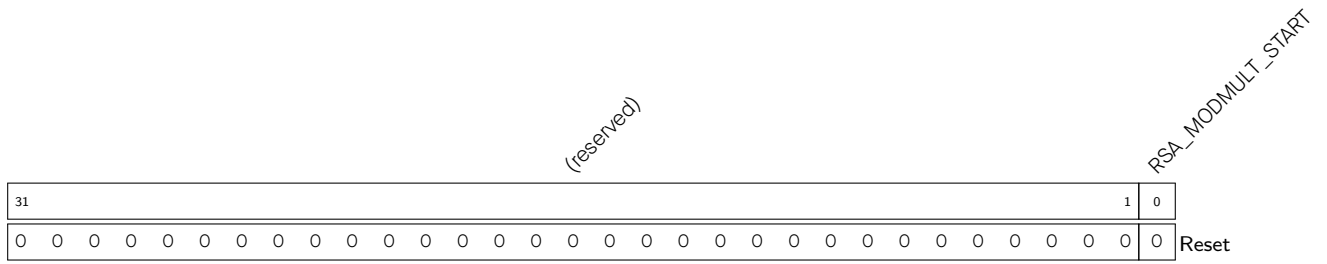

RSA\_MODMULT\_START 写入 1 以开始模乘运算。(WR)

Register 20.6. RSA\_MULT\_START\_REG (0x0814)

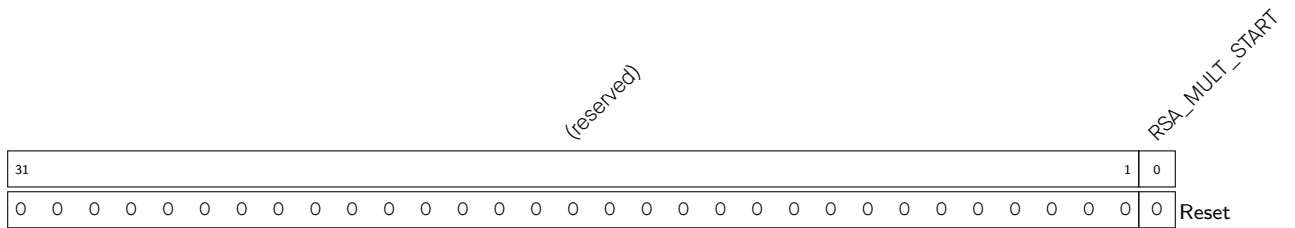

RSA\_MULT\_START 写入 1 以开始乘法运算。(WR)

Register 20.7. RSA\_IDLE\_REG (0x0818)

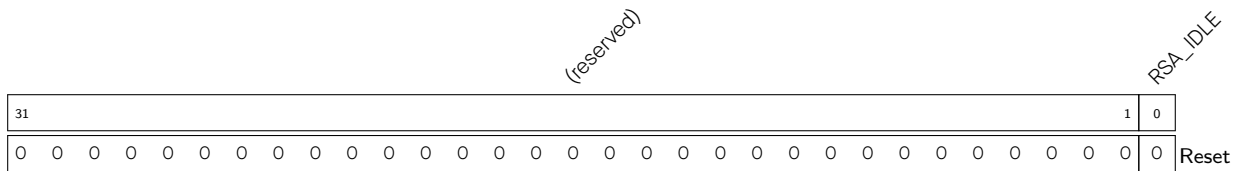

RSA\_IDLE 当 RSA 空闲时，此位为 1。(RO)

Register 20.8. RSA\_CLEAR\_INTERRUPT\_REG (0x081C)

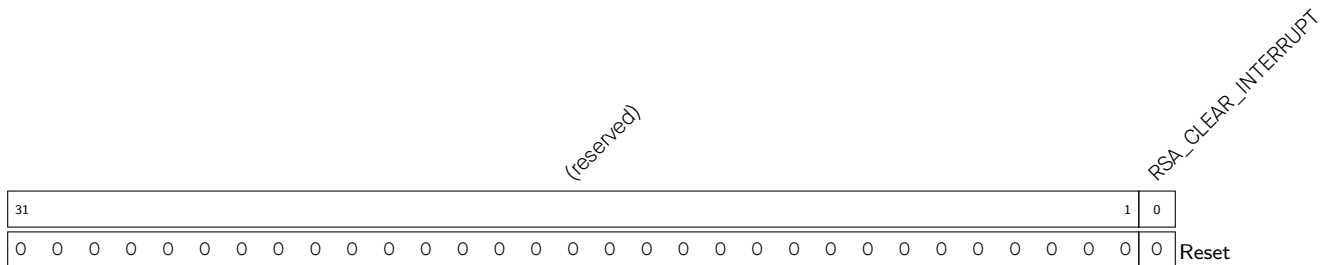

RSA\_CLEAR\_INTERRUPT RSA 中断清除寄存器。写入 1 清除中断。(WR)

Register 20.9. RSA\_CONSTANT\_TIME\_REG (0x0820)

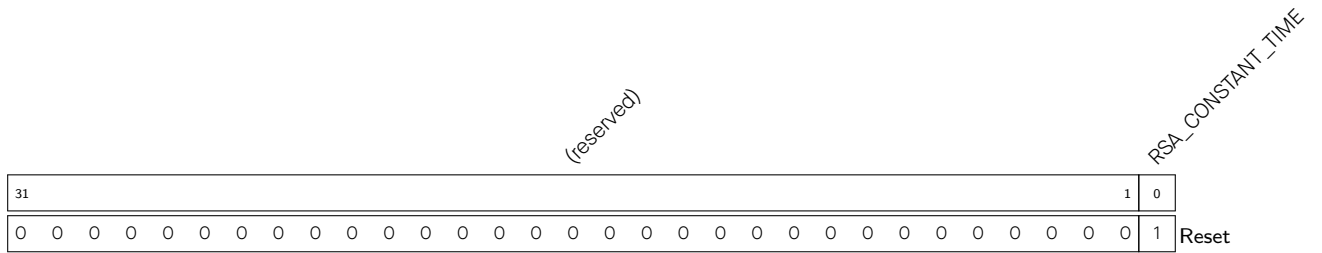

**RSA\_CONSTANT\_TIME\_REG** 控制模幂运算中的 constant\_time 选项。0: 加速; 1: 不加速 (默认)。(R/W)

Register 20.10. RSA\_SEARCH\_ENABLE\_REG (0x0824)

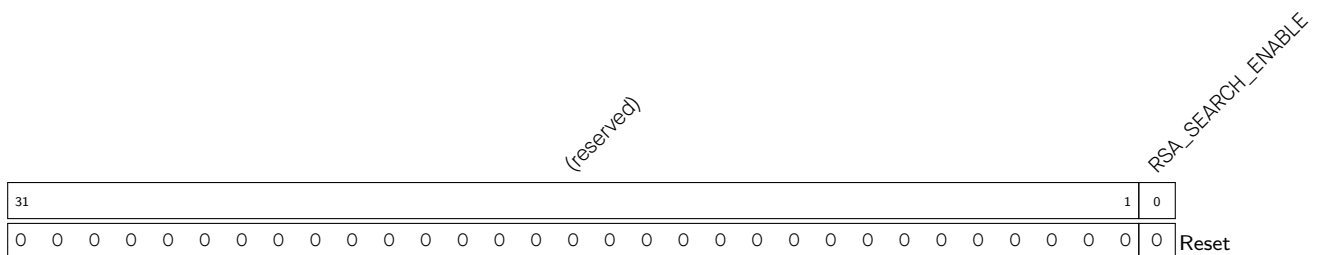

**RSA\_SEARCH\_ENABLE** 控制模幂运算中的 search 选项。1: 加速; 0: 不加速 (默认)。(R/W)

Register 20.11. RSA\_SEARCH\_POS\_REG (0x0828)

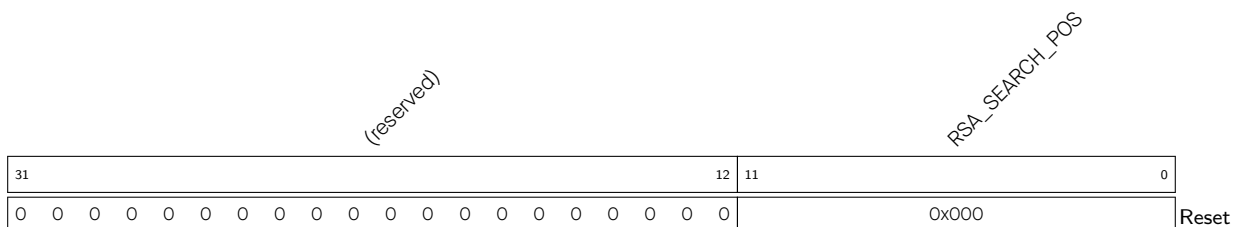

**RSA\_SEARCH\_POS** 模幂运算中的 search 加速选项。用于配置 search 的起始位置。(R/W)

Register 20.12. RSA\_INTERRUPT\_ENA\_REG (0x082C)

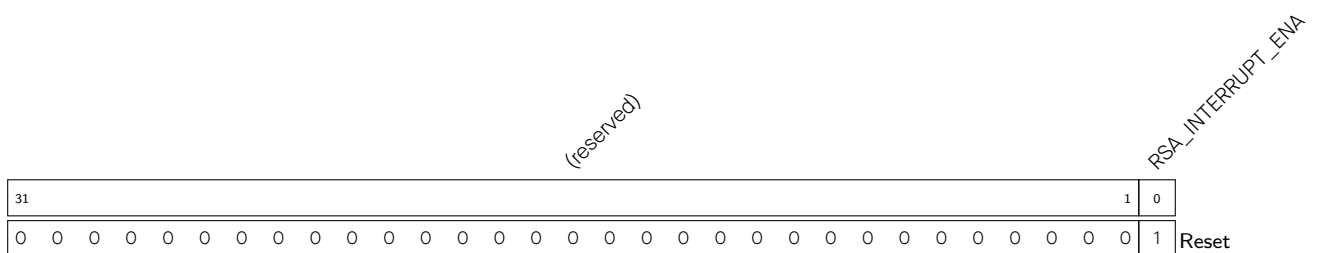

**RSA\_INTERRUPT\_ENA** RSA 中断使能寄存器。写入 1 开启中断, 默认开启。(R/W)

## Register 20.13. RSA\_DATE\_REG (0x0830)

(reserved)		RSA_DATE	
31	30	29	0
0	0	0x20190425	
			Reset

**RSA\_DATE** 版本控制寄存器 (R/W)。

## 21 HMAC 加速器 (HMAC)

如 RFC 2104 中所述，HMAC 模块通过 hash 算法和密钥计算得到数据信息的信息认证码 (MAC)。其中的 hash 算法是 SHA-256，长度为 256-bit 的 HMAC 密钥存储在 eFuse 的密钥块中，可配置成不能被用户读取。

### 21.1 主要特性

- 标准 HMAC-SHA-256 算法
- HMAC 计算的 hash 结果仅支持可配的硬件外设访问（下行模式）
- 兼容挑战-应答身份验证算法
- 生成数字签名外设所需的密钥（下行模式）
- 重启软禁用的 JTAG（下行模式）

### 21.2 功能描述

HMAC 模块可工作于两种模式，即上行模式和下行模式。上行模式中，由用户提供 HMAC 信息，且用户回读其计算结果；下行模式中，HMAC 模块作为其他内部硬件的密钥导出函数 (KDF)。例如，烧写奇数个 1 至 EFUSE\_SOFT\_DIS\_JTAG，可暂时关闭 JTAG。此时，用户可使用 HMAC 模块在下行模式下暂时重启 JTAG。

芯片上电后，HMAC 模块将检查 eFuse 中是否烧写有 DS 模块所需要的功能密钥，如果存在该密钥，将自动进入下行数字签名模式，完成相应密钥计算。

#### 21.2.1 上行模式

任何支持 HMAC-SHA-256 算法的挑战-应答协议都可以使用该方式。假设挑战-应答协议中的通讯双方称为 A, B，想要交换的完整的数据信息为 M，协议的一般验证流程为：

- A 计算出一个特殊的随机数信息 M
- A 将 M 发送给 B
- B 计算 HMAC 结果（通过 M 和密钥）并将其发送给 A
- A 内部计算 HMAC 结果（通过 M 和密钥）
- A 比较两次计算结果。如比较结果相同，则验证通过了 B 的身份

用户应执行下述步骤计算 HMAC 值：

1. 初始化 HMAC 模块，进入上行模式。
2. 将正确填充的信息写入外设中，一次写入一个块中。
3. 从外设寄存器中回读 HMAC 值。

有关此过程的详细步骤，可参见章节 [21.2.5](#)。

#### 21.2.2 下行 JTAG 启动模式

JTAG 可被暂时关闭，此时，用户可使用 HMAC 模块重启 JTAG 功能。该模式下，用户应提供某 eFuse 密钥的 HMAC 计算结果。HMAC 模块将检查用户提供的数值与计算的数值是否匹配。如果二者相同，JTAG 将被启动，直到用户再次调用 HMAC 模块清除计算结果并关闭 JTAG。

eFuse 存储器中有两个参数可以关闭 JTAG 调试：EFUSE\_DIS\_PAD\_JTAG 和 EFUSE\_SOFT\_DIS\_JTAG。前者烧写为 1，JTAG 将被永久关闭；后者烧写奇数个 1，JTAG 将被暂时关闭。详细信息可参见章节 4 [eFuse 控制器 \(EFUSE\)](#)。置位 EFUSE\_SOFT\_DIS\_JTAG 后，可在 HMAC 外设的下行模式下计算得到重启 JTAG 所需的密钥，当用户配置的密钥与计算结果一致时，完成 JTAG 重启。

重启 JTAG：

1. 用户通过初始化时钟和重置 HMAC 信号启动 HMAC 模块，并通过配置 HMAC\_SET\_PARA\_PURPOSE\_REG 位进入下行 JTAG 启动模式，等待完成计算任务。详细步骤可参见章节 21.2.5。
2. 用户将 1 写入 HMAC\_SOFT\_JTAG\_CTRL\_REG 寄存器进入 JTAG 重启比较模式。
3. 用户将预先在本地使用 SHA-256 和已知的随机密钥对 32 字节的 0x00 进行 HMAC 计算得到的 256-bit 数值结果按照 word 的大端序依次写入 HMAC\_WR\_JTAG\_REG。
4. 如果 HMAC 计算的结果与用户本地计算的数值结果匹配，则 JTAG 重启。否则，JTAG 仍保持关闭状态。
5. 在用户将 1 烧写入寄存器 HMAC\_SET\_INVALIDATE\_JTAG\_REG 或上电重启之前，JTAG 将保持关闭状态。如需再次重启 JTAG，用户需要重复上述步骤。

### 21.2.3 下行数字签名模式

数字签名 (DS) 模块使用 AES-CBC 加密其参数。HMAC 模块作为密钥导出函数 (KDF) 导出解密上述参数的 AES 密钥。这些密钥存储于 eFuse 密钥块中。

在启用 DS 模块之前，用户必须先通过 HMAC 模块计算得到 DS 模块工作时所需的密钥。详细信息可参见章节 22 [数字签名 \(DS\)](#)。芯片上电后，HMAC 模块将检查 eFuse 中是否烧写有 DS 模块所需要的功能密钥，如果存在该密钥，将自动进入下行数字签名模式，完成相应密钥计算。

### 21.2.4 HMAC eFuse 配置

每个烧写入 eFuse 密钥块的 HMAC 密钥都有其功能，指定该密钥用于实现哪一功能。HMAC 中，未配置匹配的功能数值的密钥则无法执行计算。当前 HMAC 模块共支持 3 种功能：下行模式下的 JTAG 重启功能和 DS 密钥导出功能以及上行模式下的 HMAC 计算功能。表 21-1 列出了各功能对应的配置寄存器的数值，其中还有一种功能可指定密钥既用于 JTAG 重启，也可用于 DS 密钥导出。

启动 HMAC 模块进行计算之前，用户应先读取 4 [eFuse 控制器 \(EFUSE\)](#) 中 EFUSE\_KEY\_PURPOSE\_x 的值 (x 为 0 ~ 5, eFuse 中共有 6 个密钥)，检查 eFuse 中是否有密钥。例如，在上行模式下，如果 EFUSE\_KEY\_PURPOSE\_0~5 中没有 EFUSE\_KEY\_PURPOSE\_HMAC\_UP，则说明 eFuse 中没有上行模式可用的密钥。此时，可按照下述步骤将密钥烧写入 eFuse 中：

1. 准备一个 256-bit HMAC 密钥，将其烧写到空的 eFuse 密钥块  $y$  中 (eFuse 中共有 6 个密钥块，分别为 4 ~ 9，因此  $y$  的值为 4 ~ 9。因此，若密钥为 key0，则对应的密钥块为 block4)，并声明该密钥块的功能为 EFUSE\_KEY\_PURPOSE\_ $(y-4)$ 。例如在上行模式下，烧写密钥后，应将 EFUSE\_KEY\_PURPOSE\_HMAC\_UP (对应值为 6) 写入 EFUSE\_KEY\_PURPOSE\_ $(y-4)$ 。更多烧写 eFuse 密钥的详细信息，可参见章节 4 [eFuse 控制器 \(EFUSE\)](#)。
2. 配置 eFuse 密钥块读保护功能，使用户无法读取密钥值。用户将步骤中生成的随机密钥安全地存储在其他位置。

请注意，功能为 EFUSE\_KEY\_PURPOSE\_HMAC\_DOWN\_ALL 的密钥既可用于 JTAG 重启，也可用于 DS 密钥导出。

表 21-1. HMAC 功能及配置数值

功能	模式	数值	描述
JTAG 重启	下行模式	6	EFUSE_KEY_PURPOSE_HMAC_DOWN_JTAG
DS 密钥导出	下行模式	7	EFUSE_KEY_PURPOSE_HMAC_DOWN_DIGITAL_SIGNATURE
HMAC 计算	上行模式	8	EFUSE_KEY_PURPOSE_HMAC_UP
JTAG 重启和 DS 密钥导出	下行模式	5	EFUSE_KEY_PURPOSE_HMAC_DOWN_ALL

### 配置 HMAC 的功能

用户应将所使用功能对应的数值写入寄存器 `HMAC_SET_PARA_PURPOSE_REG` 完成配置（可参见章节 21.2.5）。否则，HMAC 将终止计算。

### 选取 eFuse 的密钥块

eFuse 控制器共提供 6 个密钥块，KEY0 ~ 5。用户将编号 `n` 写入寄存器 `HMAC_SET_PARA_KEY_REG`，表示选择 KEY`n` 作为本次 HMAC 模块运行时使用的密钥。

需要注意的是，eFuse memory 中的密钥在烧写时都定义了功能用途，只有当 HMAC 的配置功能与 KEY`n` 定义的功能用途相匹配时，HMAC 模块才会执行配置好的计算任务。否则，返回匹配错误结果并结束当前计算任务。

比如，如果用户选择了 KEY3 作为本次计算的密钥，且烧写入 `KEY_PURPOSE_3` 中的数值为 6 (`EFUSE_KEY_PURPOSE_HMAC_DOWN_JTAG`)，则参照表 21-1 可知，KEY3 是用于 JTAG 重启的密钥。如果此时寄存器 `HMAC_SET_PARA_PURPOSE_REG` 中配置的数值也是 6，HMAC 外设才会启动 JTAG 重启功能的计算。

## 21.2.5 调用 HMAC 流程（详细说明）

用户调用 ESP32-C3 中 HMAC 流程如下：

### 1. 启动 HMAC 模块

- (a) 置位寄存器 `SYSTEM_PERIP_CLK_EN1_REG` 中 HMAC 和 SHA 的外设时钟位，清除寄存器 `SYSTEM_PERIP_RST_EN1_REG` 中相应的外设重启位。关于如何配置时钟和重启信号，请参见章节 3 系统和存储器。
- (b) 将数值 1 写入寄存器 `HMAC_SET_START_REG`。

### 2. 配置 HMAC 密钥和密钥功能

- (a) 将表示密钥功能 `m` 写入寄存器 `HMAC_SET_PARA_PURPOSE_REG`。表 21-1 描述了数值 `m` 对应的密钥功能，可参见章节 21.2.4。
- (b) 通过将数值 `n` 写入寄存器 `HMAC_SET_PARA_KEY_REG`，选择 eFuse memory 中的 KEY`n` 作为本次计算的密钥（`n` 的取值范围为 0 ~ 5），可参见章节 21.2.4。
- (c) 将数值 1 写入寄存器 `HMAC_SET_PARA_FINISH_REG`，完成配置工作。
- (d) 读取寄存器 `HMAC_QUERY_ERROR_REG`。如果返回值为 1，表明选取的密钥块与配置的密钥功能不匹配，结束本次计算任务；如果返回值为 0，表明选取的密钥块与配置的密钥功能匹配，可以执行计算流程。
- (e) 如果设置 `HMAC_SET_PARA_PURPOSE_REG` 的数值不为 8，表明 HMAC 模块将工作在下行模式下，跳转到步骤 3；如果设置其数值为 8，表明 HMAC 模块将工作在上行模式下，跳转到步骤 4。

### 3. 下行模式

(a) 轮询状态寄存器 `HMAC_QUERY_BUSY_REG`，当读取到该寄存器的值为 0 时，继续下一步骤。

(b) 为了清除硬件内部(JTAG 或 DS)的计算结果以节省空间,用户可将数值 1 写入寄存器 `HMAC_SET_INVALIDATE_JTAG` 清除 JTAG 密钥生成的结果;也可将数值 1 写入寄存器 `HMAC_SET_INVALIDATE_DS_REG` 清除数字签名密钥生成的结果。此后,如需重启 JTAG 或 DS 模块,需重新进行 HMAC 调用流程。

### 4. 上行模式下传输数据块 Block<sub>n</sub> ( $n \geq 1$ )

(a) 轮询状态寄存器 `HMAC_QUERY_BUSY_REG`，当读取到该寄存器的值为 0 时，继续下一步骤。

(b) 将 512 位的数据块 Block<sub>n</sub> 写入寄存器 `HMAC_WDATA0~15_REG` 中,随后将数值 1 写入寄存器 `HMAC_SET_MESSAGE` HMAC 模块将计算该数据块。

(c) 轮询状态寄存器 `HMAC_QUERY_BUSY_REG`，当读取到该寄存器的值为 0 时，继续下一步骤。

(d) 根据待处理数据总比特数是否为 512 的整数倍，将产生不同数据块。

- 如果待处理数据总比特数是 512 的整数倍，有以下 3 种选项：
  - i. 如果 Block<sub>n+1</sub> 存在，将数值 1 写入寄存器 `HMAC_SET_MESSAGE_ING_REG`，令  $n = n + 1$ ，随后跳转到步骤 4.(b)。
  - ii. 如果 Block<sub>n</sub> 是最后一个待处理数据块，用户希望由硬件进行 SHA 附加填充，将数值 1 写入寄存器 `HMAC_SET_MESSAGE_END_REG`，随后跳转到步骤 6。
  - iii. 如果 Block<sub>n</sub> 是最后一个填充的数据块，且用户已在软件中进行 SHA 附加填充时，将数值 1 写入寄存器 `HMAC_SET_MESSAGE_PAD_REG`，随后跳转到步骤 5。
- 如果待处理数据总比特数不是 512 的倍数，有以下 3 种选项。注意，这种情况下用户应对数据进行 SHA 附加填充，且填充后待输入数据总比特数应为 512 的整数倍。
  - i. 如果 Block<sub>n</sub> 是唯一一个数据块，且  $n = 1$ ，同时 Block<sub>1</sub> 已经包含了所有的填充位，则将数值 1 写入寄存器 `HMAC_ONE_BLOCK_REG`，随后跳转到步骤 6。
  - ii. 如果 Block<sub>n</sub> 是倒数第二个填充数据块，将数值 1 写入寄存器 `HMAC_SET_MESSAGE_PAD_REG`，执行附加填充比特操作，随后跳转到步骤 5。
  - iii. 如果 Block<sub>n</sub> 既不是最后一个也不是倒数第二个数据块，将数值 1 写入寄存器 `HMAC_SET_MESSAGE_ING_REG`，令  $n = n + 1$ ，随后跳转到步骤 4.(b)。

### 5. 进行 SHA 附加填充

(a) 用户根据 21.3.1 章节描述对最后一个数据块进行 SHA 附加填充，并将该数据块写入寄存器 `HMAC_WDATA0~15_REG`，随后将数值 1 写入寄存器 `HMAC_SET_MESSAGE_ONE_REG`，HMAC 模块开始计算该数据块。

(b) 跳转到步骤 6。

### 6. 读取上行模式下的结果 hash 值

(a) 轮询状态寄存器 `HMAC_QUERY_BUSY_REG`，当读取到该寄存器的值为 0 时，继续下一步。

(b) 从寄存器 `HMAC_RDATA0~7_REG` 中读取 hash 结果数值。

(c) 将数值 1 写入寄存器 `HMAC_SET_RESULT_FINISH_REG`，结束当次计算。

(d) 上行模式下的操作完成。

**说明:**

DS 模块和 HMAC 模块可直接调用或在内部使用 SHA 加速器，但不能同时与其共享硬件资源。因此在 HMAC 模块运行过程中，SHA 模块无法被 CPU 和 DS 模块调用。

## 21.3 HMAC 算法细节

### 21.3.1 附加填充比特

HMAC 模块中采用 SHA-256 作为加密 HASH 算法。该算法中，若待输入数据的总比特数不是 512 的倍数，用户须在软件中应用 SHA-256 附加填充算法。SHA-256 附加填充算法与 [FIPS PUB 180-4](#) 中章节“Padding the Message”所描述相同。下行模式下，用户无需输入数据或进行数据填充，HMAC 模块默认使用 32-byte 0x00 方式重启 JTAG，以及 32-byte 0xff 方式生成 DS 模块的 AES 密钥。

如图 21-1 所示，假设待处理数据长度为  $m$  个比特，填充步骤如下：

1. 在待处理数据末尾附加 1 个比特长度的数值“1”。
2. 附加  $k$  个比特的数值“0”。其中， $k$  为满足  $m + 1 + k \equiv 448(\text{mod}512)$  的最小非负数。
3. 附加一个 64 位的整数值作为二进制块。该二进制块的内容为待填充数据作为一个大端二进制整数值  $m$  的长度。



图 21-1. HMAC 附加填充比特示意图

下行模式下，用户无需输入数据或进行附加填充。上行模式下，若待填充数据总比特数是 512 的整数倍，则用户可通过将数值 1 写入 `HMAC_SET_MESSGAE_END_REG` 配置由硬件完成 SHA 附加填充操作，也可通过将数值 1 写入 `HMAC_SET_MESSAGE_PAD_REG` 自行完成填充操作；若待填充数据总比特数不是 512 的整数倍，则用户只能自行完成 SHA 附加填充操作。数据填充操作完成后，用户应参照章节 21.2.5 完成后续配置。

### 21.3.2 HMAC 算法结构

HMAC 模块中应用的算法结构示意图如 21-2 所示。这是 RFC 2104 中描述的标准 HMAC 算法。

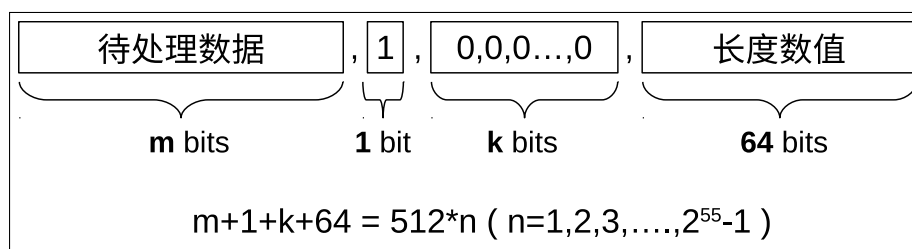
图 21-2 中，

1. ipad 是由 64 个 0x36 字节组成的 512-bit 数据块。
2. opad 是由 64 个 0x5c 字节组成的 512-bit 数据块。

首先，HMAC 模块在 256-bit 的密钥  $K$  的比特序列后附加上 256-bit 的 0 序列，得到 512-bit 的  $K_0$ 。再对  $K_0$  和 ipad 进行异或运算，得到 512-bit 的  $S1$ 。将总比特数为 512 倍数的待输入数据附加到 512-bit 的  $S1$  数值后，使用 SHA-256 加密算法计算得到 256-bit 的  $H1$ 。

HMAC 模块通过对  $K_0$  和 opad 进行异或运算得到  $S2$ ，将 256-bit 的 hash 计算结果附加到 512-bit 的  $S2$  数值后，得到 768-bit 长度的序列，使用 21.3.1 章节中描述的 SHA 附加填充算法将该序列填充成 1024-bit 的序列，最后使





图 21-2. HMAC 结构示意图

用 SHA-256 加密算法计算得到的最终 hash 结果 (256-bit)。

## 21.4 寄存器列表

本小节的所有地址均为相对于 HMAC 加速器基地址的地址偏移量（相对地址），具体基地址请见章节 3 系统和存储器中的表 3-3。

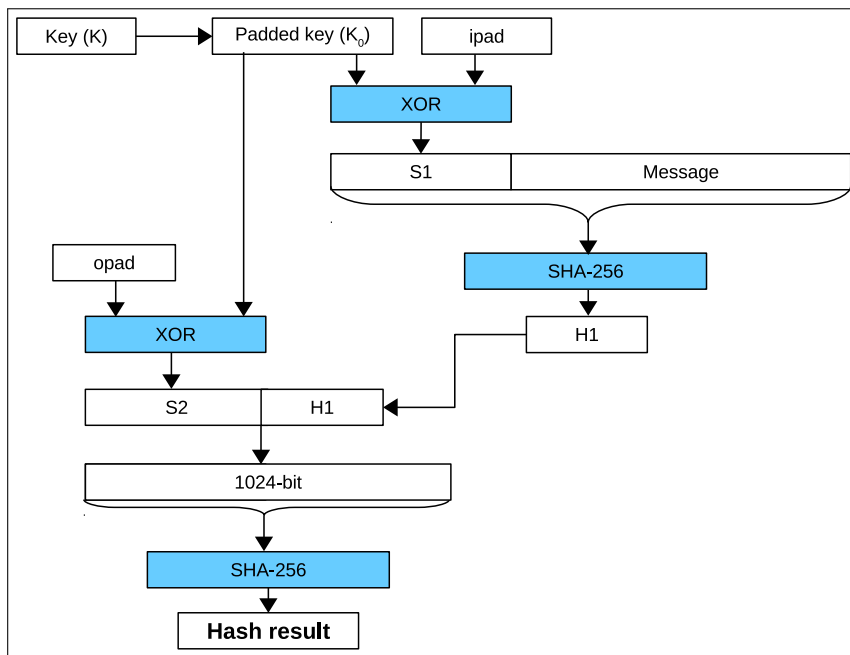
请查看章节 [寄存器的访问类型](#)，了解“访问”列缩写的含义。

名称	描述	地址	访问
<b>Control/Status Registers</b>			
HMAC_SET_START_REG	HMAC 开始控制寄存器	0x0040	WO
HMAC_SET_PARA_FINISH_REG	HMAC 配置完成寄存器	0x004C	WO
HMAC_SET_MESSAGE_ONE_REG	HMAC 信息控制寄存器	0x0050	WO
HMAC_SET_MESSAGE_ING_REG	HMAC 信息继续寄存器	0x0054	WO
HMAC_SET_MESSAGE_END_REG	HMAC 信息终止寄存器	0x0058	WO
HMAC_SET_RESULT_FINISH_REG	HMAC 读取结果完成寄存器	0x005C	WO
HMAC_SET_INVALIDATE_JTAG_REG	注销 JTAG 结果寄存器	0x0060	WO
HMAC_SET_INVALIDATE_DS_REG	注销数字签名结果寄存器	0x0064	WO
HMAC_QUERY_ERROR_REG	存储用户配置的密钥和功能的配对结果	0x0068	RO
HMAC_QUERY_BUSY_REG	存储 HMAC 模块的忙碌状态	0x006C	RO
<b>configuration Registers</b>			
HMAC_SET_PARA_PURPOSE_REG	HMAC 参数配置寄存器	0x0044	WO
HMAC_SET_PARA_KEY_REG	HMAC 密钥配置寄存器	0x0048	WO
HMAC_SOFT_JTAG_CTRL_REG	重启 JTAG 寄存器 0	0x00F8	WO
HMAC_WR_JTAG_REG	重启 JTAG 寄存器 1	0x00FC	WO
<b>HMAC Message Block</b>			
HMAC_WR_MESSAGE_0_REG	信息寄存器 0	0x0080	WO
HMAC_WR_MESSAGE_1_REG	信息寄存器 1	0x0084	WO
HMAC_WR_MESSAGE_2_REG	信息寄存器 2	0x0088	WO
HMAC_WR_MESSAGE_3_REG	信息寄存器 3	0x008C	WO
HMAC_WR_MESSAGE_4_REG	信息寄存器 4	0x0090	WO
HMAC_WR_MESSAGE_5_REG	信息寄存器 5	0x0094	WO
HMAC_WR_MESSAGE_6_REG	信息寄存器 6	0x0098	WO
HMAC_WR_MESSAGE_7_REG	信息寄存器 7	0x009C	WO
HMAC_WR_MESSAGE_8_REG	信息寄存器 8	0x00A0	WO
HMAC_WR_MESSAGE_9_REG	信息寄存器 9	0x00A4	WO
HMAC_WR_MESSAGE_10_REG	信息寄存器 10	0x00A8	WO
HMAC_WR_MESSAGE_11_REG	信息寄存器 11	0x00AC	WO
HMAC_WR_MESSAGE_12_REG	信息寄存器 12	0x00B0	WO
HMAC_WR_MESSAGE_13_REG	信息寄存器 13	0x00B4	WO
HMAC_WR_MESSAGE_14_REG	信息寄存器 14	0x00B8	WO
HMAC_WR_MESSAGE_15_REG	信息寄存器 15	0x00BC	WO
<b>HMAC Upstream Result</b>			
HMAC_RD_RESULT_0_REG	Hash 结果寄存器 0	0x00C0	RO
HMAC_RD_RESULT_1_REG	Hash 结果寄存器 1	0x00C4	RO
HMAC_RD_RESULT_2_REG	Hash 结果寄存器 2	0x00C8	RO
HMAC_RD_RESULT_3_REG	Hash 结果寄存器 3	0x00CC	RO

名称	描述	地址	访问
<a href="#">HMAC_RD_RESULT_4_REG</a>	Hash 结果寄存器 4	0x00D0	RO
<a href="#">HMAC_RD_RESULT_5_REG</a>	Hash 结果寄存器 5	0x00D4	RO
<a href="#">HMAC_RD_RESULT_6_REG</a>	Hash 结果寄存器 6	0x00D8	RO
<a href="#">HMAC_RD_RESULT_7_REG</a>	Hash 结果寄存器 7	0x00DC	RO
<b>Control/Status Registers</b>			
<a href="#">HMAC_SET_MESSAGE_PAD_REG</a>	软件填充寄存器	0x00F0	WO
<a href="#">HMAC_ONE_BLOCK_REG</a>	One block 信息寄存器	0x00F4	WO
<b>Version Register</b>			
<a href="#">HMAC_DATE_REG</a>	版本控制寄存器	0x01FC	R/W

## 21.5 寄存器

本小节的所有地址均为相对于 HMAC 加速器基地址的地址偏移量 (相对地址)，具体基地址请见章节 3 系统和存储器 中的表 3-3。

Register 21.1. HMAC\_SET\_START\_REG (0x0040)

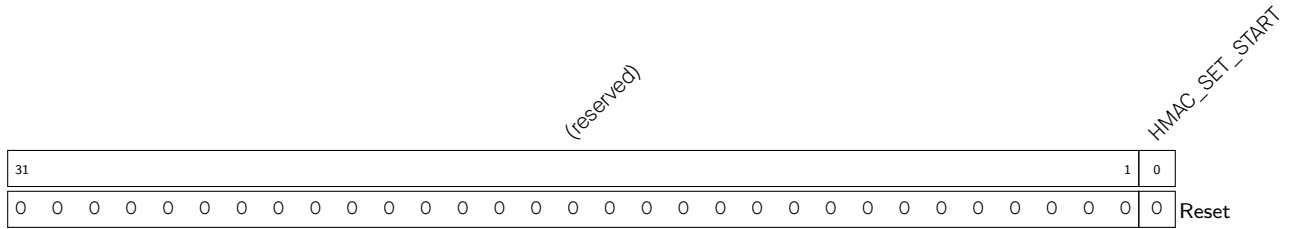

HMAC\_SET\_START 置 1 启动 HMAC。(WO)

Register 21.2. HMAC\_SET\_PARA\_FINISH\_REG (0x004C)

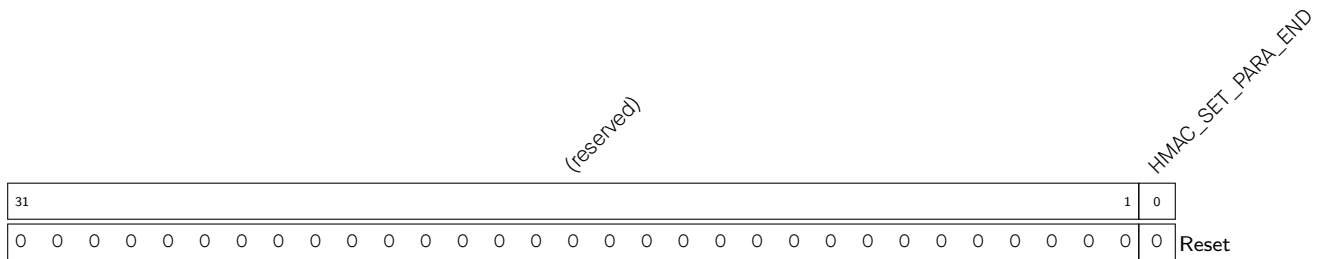

HMAC\_SET\_PARA\_END 置 1 完成 HMAC 配置。(WO)

Register 21.3. HMAC\_SET\_MESSAGE\_ONE\_REG (0x0050)

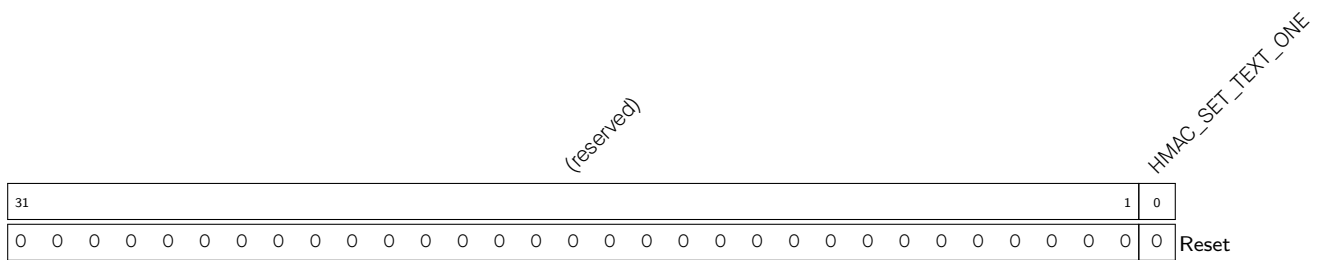

HMAC\_SET\_TEXT\_ONE 调用 SHA 计算一个数据块。(WO)

Register 21.4. HMAC\_SET\_MESSAGE\_ING\_REG (0x0054)

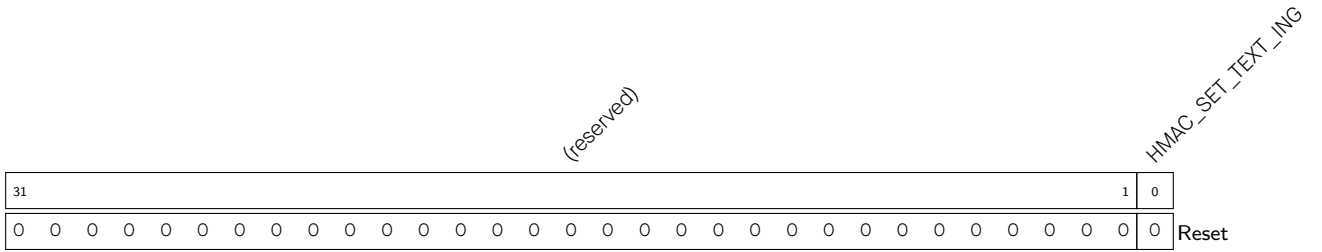

HMAC\_SET\_TEXT\_ING 置 1 表明仍存在未处理的数据块。(WO)

Register 21.5. HMAC\_SET\_MESSAGE\_END\_REG (0x0058)

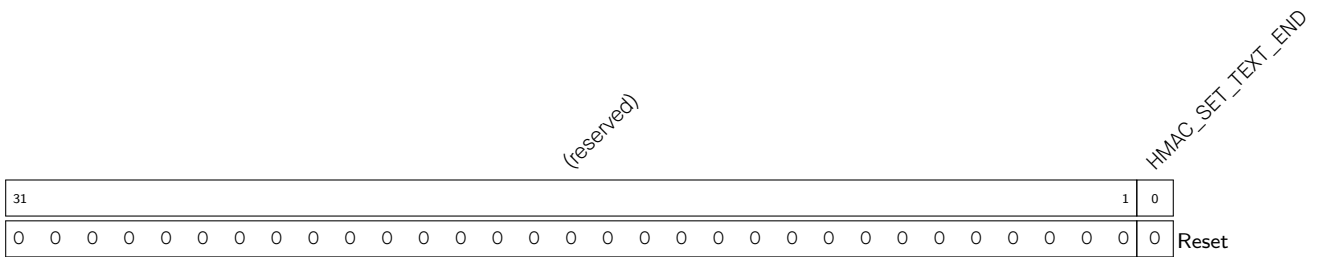

HMAC\_SET\_TEXT\_END 置 1 开始硬件填充。(WO)

Register 21.6. HMAC\_SET\_RESULT\_FINISH\_REG (0x005C)

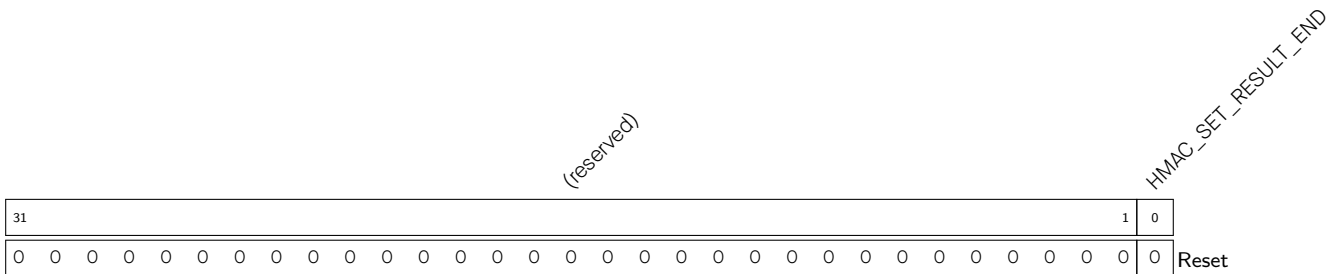

HMAC\_SET\_RESULT\_END 置 1 退出上行模式，并清空计算结果。(WO)

Register 21.7. HMAC\_SET\_INVALIDATE\_JTAG\_REG (0x0060)

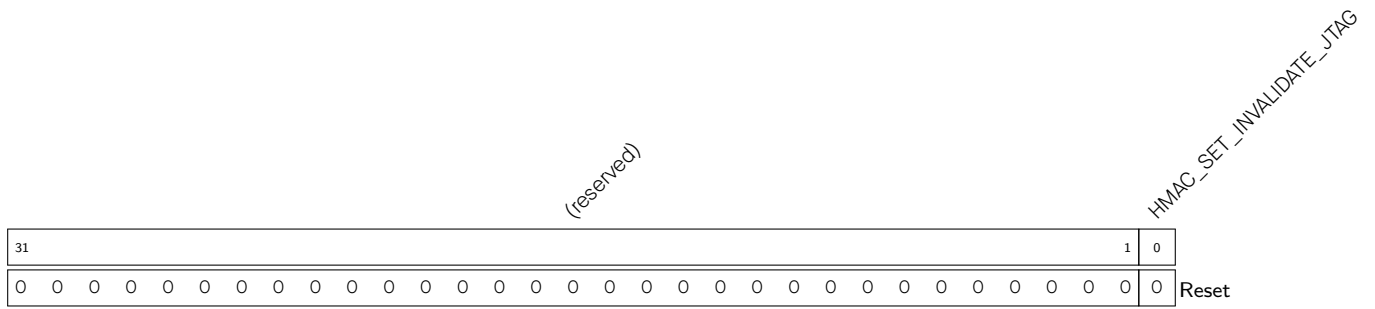

HMAC\_SET\_INVALIDATE\_JTAG 置 1 清空下行模式下 JTAG 重启功能的计算结果。(WO)

Register 21.8. HMAC\_SET\_INVALIDATE\_DS\_REG (0x0064)

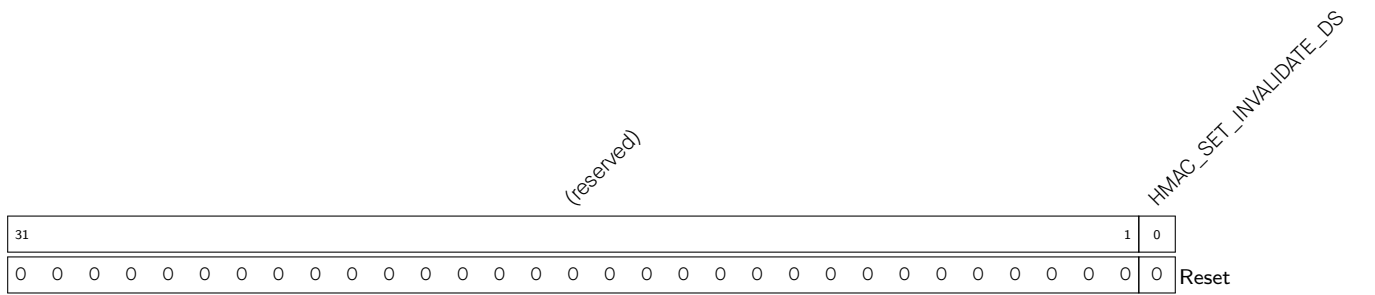

HMAC\_SET\_INVALIDATE\_DS 置 1 清空下行模式下 DS 功能的计算结果。(WO)

Register 21.9. HMAC\_QUERY\_ERROR\_REG (0x0068)

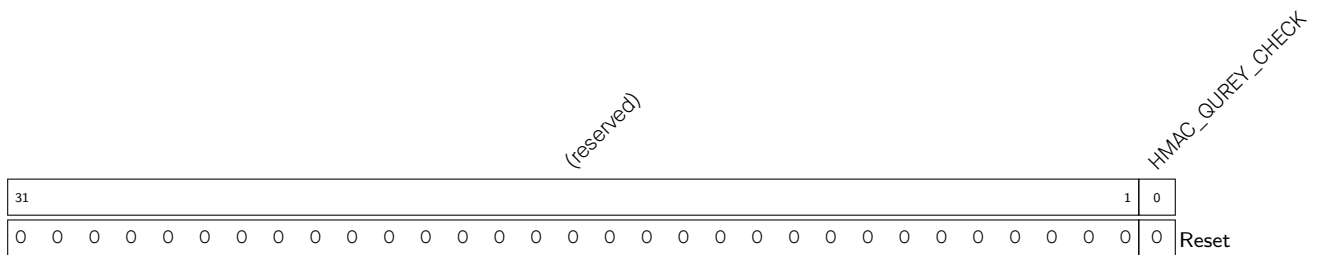

HMAC\_QUERY\_CHECK 指示 HMAC 密钥与功能是否匹配。(RO)

- 0: HMAC 密钥和功能匹配。
- 1: 错误。

Register 21.10. HMAC\_QUERY\_BUSY\_REG (0x006C)

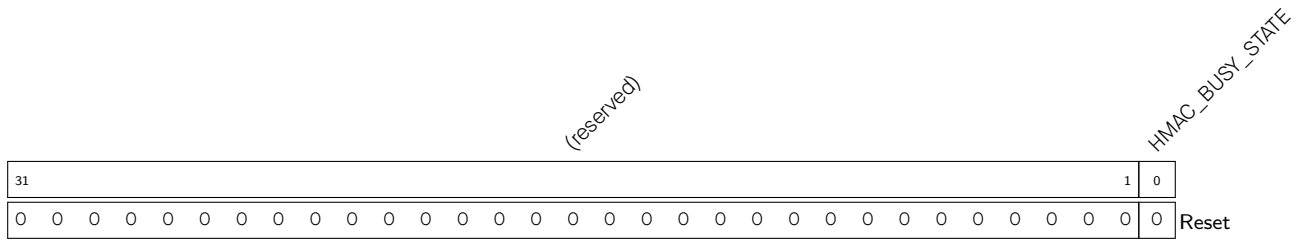

HMAC\_BUSY\_STATE 指示 HMAC 是否处于忙碌状态。执行计算任务之前，请确保 HMAC 已空闲。  
(RO)

- 0: 空闲。
- 1: HMAC 仍处于工作状态。

Register 21.11. HMAC\_SET\_PARA\_PURPOSE\_REG (0x0044)

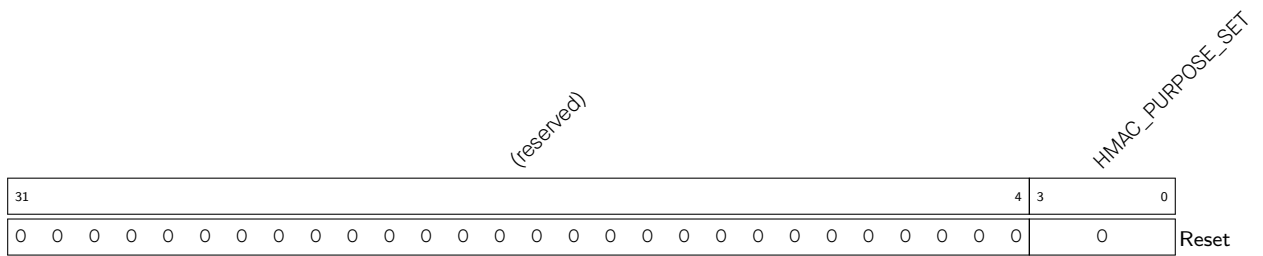

HMAC\_PURPOSE\_SET 设置 HMAC 功能，请参阅表 21-1。(WO)

Register 21.12. HMAC\_SET\_PARA\_KEY\_REG (0x0048)

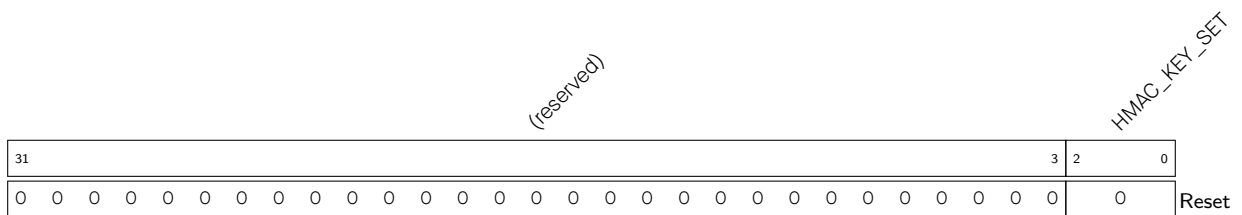

HMAC\_KEY\_SET 选择 HMAC 密钥。共有 6 个密钥，编号 0 至 5，将选择的密钥编号写入该字段即可。(WO)

Register 21.13. HMAC\_WR\_MESSAGE\_n\_REG (n: 0-15) (0x0080+4\*n)

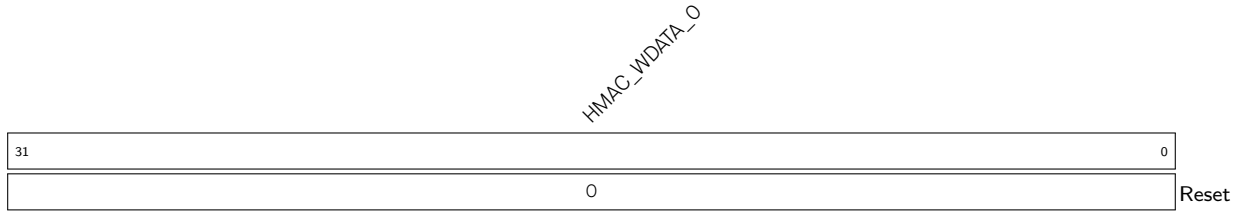

HMAC\_WDATA\_n 存储信息的第 n 个 32 位数据信息。(WO)

Register 21.14. HMAC\_RD\_RESULT\_n\_REG (n: 0-7) (0x00C0+4\*n)

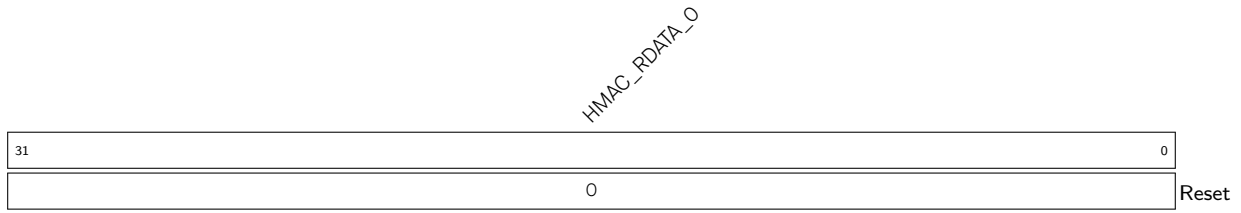

HMAC\_RDATA\_n 读取 hash 结果的第 n 个 32 位。(RO)

Register 21.15. HMAC\_SET\_MESSAGE\_PAD\_REG (0x00F0)

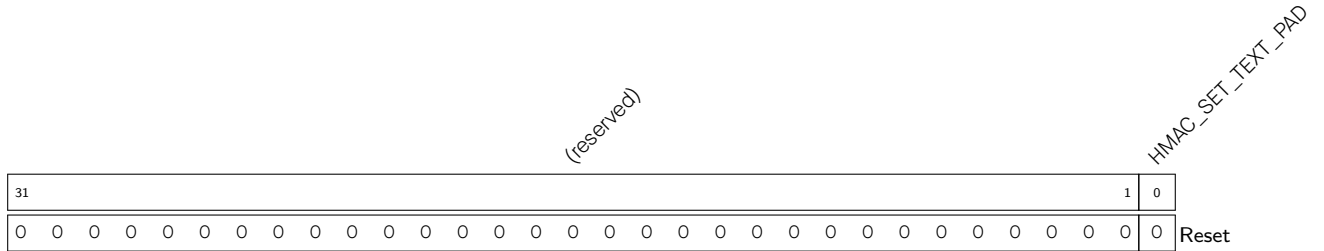

HMAC\_SET\_TEXT\_PAD 置 1 表明由软件执行填充操作。(WO)

Register 21.16. HMAC\_ONE\_BLOCK\_REG (0x00F4)

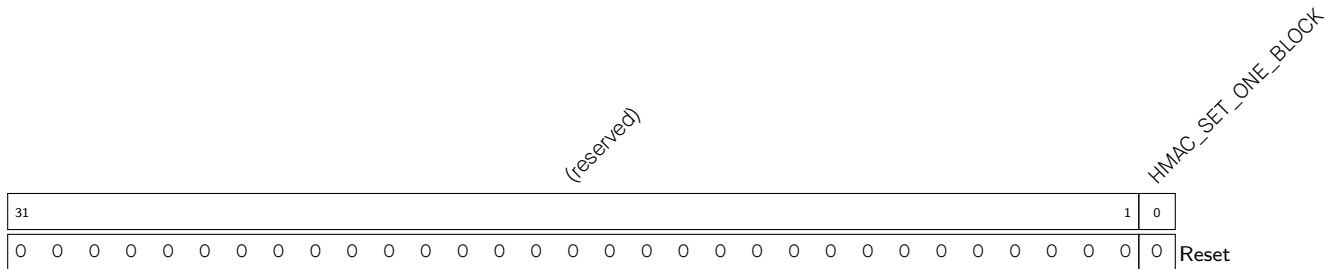

HMAC\_SET\_ONE\_BLOCK 置 1 表明无需填充。(WO)



Register 21.17. HMAC\_SOFT\_JTAG\_CTRL\_REG (0x00F8)

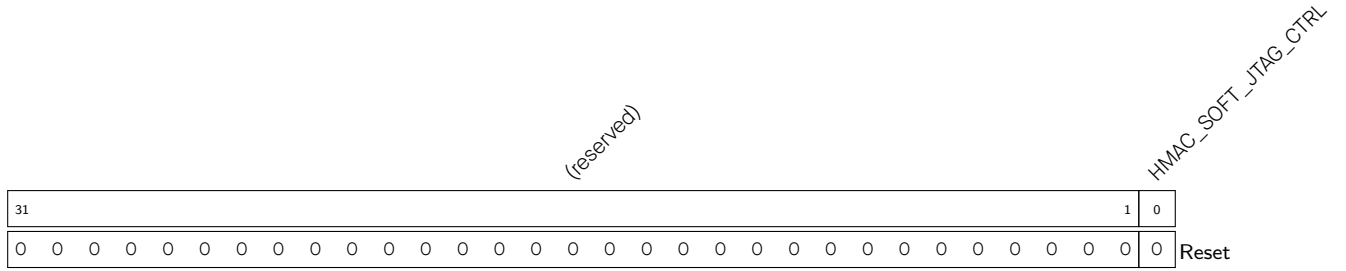

HMAC\_SOFT\_JTAG\_CTRL 置 1 开启 JTAG 验证模式。(WO)

Register 21.18. HMAC\_WR\_JTAG\_REG (0x00FC)

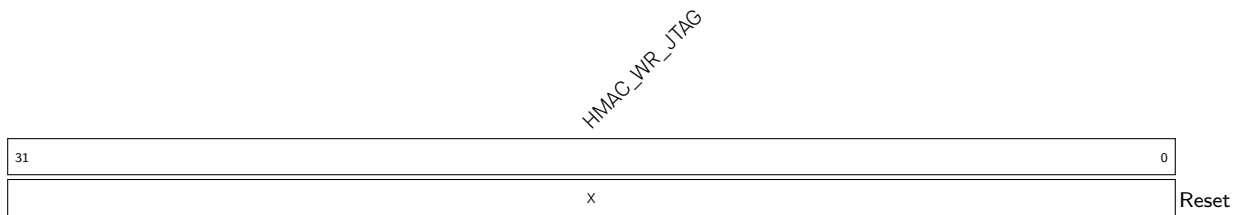

HMAC\_WR\_JTAG 重启 JTAG 比较数值输入寄存器。(WO)

Register 21.19. HMAC\_DATE\_REG (0x00F8)

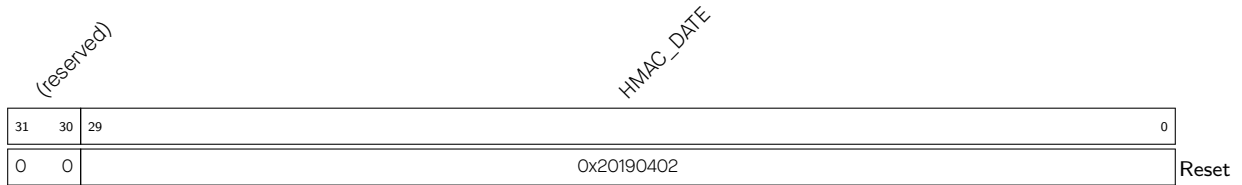

HMAC\_DATE 版本控制寄存器。(R/W)

## 22 数字签名 (DS)

### 22.1 概述

数字签名技术在密码学算法层面上用于验证消息的真实性和完整性。这可用于向服务器验证设备自身身份，或验证消息是否未被篡改。

ESP32-C3 包含一个数字签名 (Digital Signature, DS) 模块，可基于 RSA 高效生成数字签名。数字签名模块使用预先加密的参数计算出签名，HMAC 作为密钥导出函数加密这些参数。反过来，HMAC 则使用 eFuse 作为输入密钥。上述整个过程都发生在硬件层面，因此在计算过程中，不论是解密 RSA 参数的密钥还是用于 HMAC 密钥导出函数的输入密钥都对用户不可见。

### 22.2 主要特性

- RSA 数字签名支持密钥长度最大为 3072 位
- 私钥数据已加密，并且只能由 DS 读取
- SHA-256 摘要用于保护私钥数据免遭攻击者篡改

### 22.3 功能描述

#### 22.3.1 概述

DS 模块计算 RSA 签名操作  $Z = X^Y \bmod M$ ，其中  $Z$  是签名， $X$  是输入消息， $Y$  和  $M$  是 RSA 私钥参数。

私钥参数以密文形式存储在 flash 中。对其解密而使用的密钥 ( $DS\_KEY$ ) 只能由 DS 模块通过 HMAC 模块获取，并且 HMAC 模块求解该密钥所需的一切输入信息 ( $HMAC\_KEY$ ) 只存放在 eFuse 中且只允许被 HMAC 模块访问。这意味着只有 DS 硬件才能解密私钥密文，软件获取不到私钥明文。关于 eFuse 和 HMAC 的相关细节请参照章节 4 eFuse 控制器 (EFUSE) 和章节 21 HMAC 加速器 (HMAC)。

需要签名时，软件直接将输入消息  $X$  发送到 DS 外设。RSA 签名计算完成后，软件将读取签名结果  $Z$ 。

为方便描述，这里约定几个符号，它们的作用域局限于本章。

- $1^s$  表示一个完全由“1”组成的长度为  $s$  位的位串。
- $[x]_s$  一个长度为  $s$  位的位串，要求  $s$  为 8 的整数倍。如果  $x$  是一个数 ( $x < 2^s$ )，那么其在位串中遵循小端字节序。 $x$  可以是一个变量，例如  $[Y]_{4096}$ ，或一个十六进制的常数，比如  $[0x0C]_8$ 。根据需要， $[x]_t$  右边可以加上  $(s - t)$  个 0，使字符串长度扩展成  $s$  位，得到  $[x]_s$ 。例如： $[0x05]_8 = 00000101$ ， $[0x05]_{16} = 0000010100000000$ ， $[0x0005]_{16} = 0000000000000101$ ， $[0x13]_8 = 00010011$ ， $[0x13]_{16} = 0001001100000000$ ， $[0x0013]_{16} = 0000000000010011$ 。
- $||$  表示位串粘接操作符，用于将两个位串前后粘成一个较长的位串。

#### 22.3.2 私钥运算符

私钥运算符  $Y$  (私钥指数) 和  $M$  (密钥模数) 由用户生成。它们具有特定的 RSA 密钥长度 (最大为 3072 位)。RSA 签名操作还额外需要两个运算符，即参数  $\bar{r}$  和  $M'$ ，这两个参数需要软件由  $Y$  和  $M$  运算得到。

运算符  $Y$ 、 $M$ 、 $\bar{r}$  和  $M'$  与验证摘要一起由用户加密并以密文  $C$  的形式存储。密文  $C$  输入到 DS 模块之后先由硬件解密，然后参与 RSA 签名运算。如何生成  $C$  请参考章节 22.3.2。

DS 模块支持运算子长度为  $N = 32 \times x$  ( $x \in \{1, 2, 3, \dots, 96\}$ ) 的 RSA 签名运算  $Z = X^Y \bmod M$ ，需要满足 RSA 计算的运算子长度要求，即  $Z$ 、 $X$ 、 $Y$ 、 $M$  和  $\bar{r}$  的位宽必须相同，但必须为这 96 种中的其中一种，而  $M'$  的位宽始终是 32。更多 RSA 计算相关信息请参考章节 20 RSA 加速器 (RSA) 中的 20.3.1 大数模幂运算 部分。

### 22.3.3 软件需要做的准备工作

如果用户想使用 DS 模块进行数字签名，软件和硬件必须紧密配合才可以顺利完成，并且软件需要做一系列准备工作，如图 22-1 所示。图中左半边给出了在硬件开始 RSA 签名计算之前，软件需要做哪些准备工作。图中右半边展示了硬件在整个签名计算的过程中具体会做些什么。



图 22-1. 软件准备工作与硬件工作流程

#### 说明：

- 对于多次签名计算，软件准备工作（图 22-1 左侧）只需要进行一次，但对于每一次签名计算，硬件运算（图 22-1 右侧）都需要重新进行。

用户需要依照图 22-1 指定的步骤来计算  $C$ 。详细的过程描述如下：

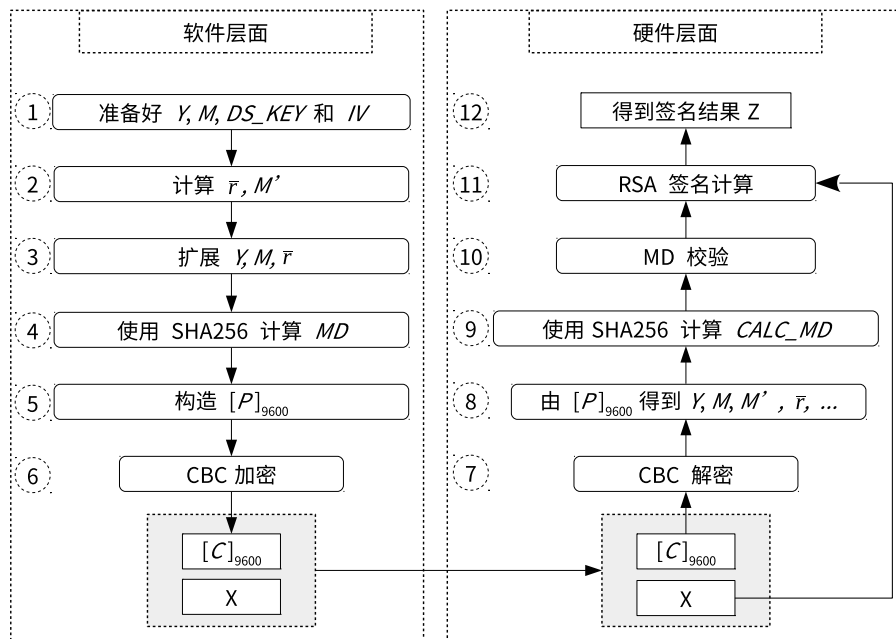
- **步骤 1:** 按照章节 22.3.2 所述准备好 RSA 私钥运算子  $Y$  和  $M$ ，它们应符合运算子的长度要求。记  $[L]_{32} = \frac{N}{32}$ （比如，对于 RSA 3072， $[L]_{32} = [0x60]_{32}$ ）。还需要准备好  $[HMAC\_KEY]_{256}$ ，并计算出  $[DS\_KEY]_{256}$ ，即  $DS\_KEY = \text{HMAC-SHA256}([HMAC\_KEY]_{256}, 1^{256})$ 。另外还需要引入一个随机的  $[IV]_{128}$ ，它需要符合 AES-CBC 块加密算法的要求。有关 AES 更多信息，请参考章节 19 AES 加速器 (AES)。
- **步骤 2:** 根据  $M$  求解  $\bar{r}$  和  $M'$ 。
- **步骤 3:** 扩展  $Y$ 、 $M$  和  $\bar{r}$ ，得到  $[Y]_{3072}$ 、 $[M]_{3072}$  和  $[\bar{r}]_{3072}$ 。由于  $Y$ 、 $M$  和  $\bar{r}$  的最大位宽为 3072，运算子位宽小于 3072 的运算子需要扩展至 3072，位宽等于 3072 则不需要扩展。
- **步骤 4:** 使用 SHA-256 计算 MD 校验码： $[MD]_{256} = \text{SHA256}([Y]_{3072} || [M]_{3072} || [\bar{r}]_{3072} || [M']_{32} || [L]_{32} || [IV]_{128})$
- **步骤 5:** 构造  $[P]_{9600} = ([Y]_{3072} || [M]_{3072} || [\bar{r}]_{3072} || [Box]_{384})$ 。这里  $[Box]_{384} = ([MD]_{256} || [M']_{32} || [L]_{32} || [\beta]_{64})$ ，其中  $[\beta]_{64}$  是符合 PKCS#7 封装方式的追加码，由 8 个字节码  $0x80$  组成，即  $[0x0808080808080808]_{64}$ ，目的在于使  $P$  的长度为 128 位的整数倍。

- **步骤 6:** 计算密文形式的私钥参数  $C = [C]_{9600} = \text{AES-CBC-ENC}([P]_{9600}, [DS\_KEY]_{256}, [IV]_{128})$ , 长度为 1200 字节。  $C$  也可以表示为  $C = [C]_{9600} = ([\hat{Y}]_{3072} || [\hat{M}]_{3072} || [\hat{r}]_{3072} || [\hat{Box}]_{384})$ , 其中  $[\hat{Y}]_{3072}$ 、 $[\hat{M}]_{3072}$ 、 $[\hat{r}]_{3072}$ 、 $[\hat{Box}]_{384}$  是  $C$  的四个子参数, 分别对应  $[Y]_{3072}$ 、 $[M]_{3072}$ 、 $[r]_{3072}$ 、 $[Box]_{384}$  的密文形式。

### 22.3.4 硬件工作流程

每次需要计算数字签名时, 都会触发硬件操作。硬件需要三个输入信息: 预先生成的私钥密文  $C$ 、唯一的消息  $X$ 、 $IV$ 。

DS 模块的工作流程可以分为如下三个阶段:

#### 1. 解析阶段, 即图 22-1 中的步骤 7 和步骤 8

解析过程是图 22-1 中步骤 6 的逆过程。DS 模块将调用 AES 硬件加速器以 CBC 块模式对输入的密文信息  $C$  进行解密, 获取明文信息。该过程可以表示为  $P = \text{AES-CBC-DEC}(C, DS\_KEY, IV)$ , 其中  $IV$  就是  $[IV]_{128}$ , 由用户直接指定;  $[DS\_KEY]_{256}$  由硬件 HMAC 提供, 由存储在 eFuse 中的  $HMAC\_KEY$  得到, 软件无法获取。

显然, DS 模块能够通过  $P$  解析出  $[Y]_{3072}$ 、 $[M]_{3072}$ 、 $[r]_{3072}$ 、 $[M']_{32}$ 、 $[L]_{32}$ 、MD 校验码和追加码  $[\beta]_{64}$ , 这相当于步骤 5 的逆过程。

#### 2. 校验阶段, 即图 22-1 中的步骤 9 和步骤 10

DS 模块会执行两种校验操作: MD 校验和填充 (padding) 校验。由于填充校验和 MD 校验同步进行, 因此填充校验不在图 22-1 中体现。

- MD 校验——DS 模块调用 SHA-256 进行哈希计算获取哈希值  $[CALC\_MD]_{256}$  (即步骤 4), 然后将  $[CALC\_MD]_{256}$  与 MD 校验码  $[MD]_{256}$  作比较, 当且仅当二者相同时, MD 校验通过。
- 填充校验——DS 模块将检查解析阶段解析出的追加码  $[\beta]_{64}$  是否符合 PKCS#7 标准, 当且仅当符合标准时, 填充校验通过。

如果 MD 校验通过, DS 模块将执行后续计算; 否则 DS 模块拒绝执行。如果填充校验失败, 将生成警告信息, 但不会影响 DS 模块的后续操作。

#### 3. 计算阶段, 即图 22-1 中的步骤 11 和步骤 12

DS 模块将把用户输入的  $X$ , 以及解析得到的  $Y$ 、 $M$  和  $r$  都视为大数, 结合解析得到的  $M'$ , 构成了大数模幂运算  $X^Y \bmod M$  的所有必要输入参数。大数模幂运算的运算长度由  $L$  的值唯一指定。DS 模块调用 RSA 硬件加速器完成大数模幂运算  $Z = X^Y \bmod M$ ,  $Z$  为签名结果。

### 22.3.5 软件工作流程

每次需要计算数字签名时, 都应执行以下软件操作。输入消息是预先生成的私钥密文  $C$ 、唯一的消息  $X$ 、 $IV$ 。这些软件步骤触发章节 22.3.4 中描述的硬件工作流程。下述流程基于一个假设: 软件已经调用了 HMAC 外设, 硬件上 HMAC 已经根据  $HMAC\_KEY$  计算出了  $DS\_KEY$ 。

1. **准备工作:** 准备好  $C$ 、 $X$ 、 $IV$ 。具体方法请参考章节 22.3.3。
2. **启动 DS:** 对寄存器 `DS_SET_START_REG` 写 1。
3. **检查  $DS\_KEY$  是否已经准备好:** 轮询寄存器 `DS_QUERY_BUSY_REG` 直到读到 0。

如果 `DS_QUERY_BUSY_REG` 超过 1 ms 还没读到 0, 则说明 HMAC 未被调用。此时, 软件应当读寄存器 `DS_QUERY_KEY_WRONG_REG`, 根据返回值判断具体是哪一种情况。

- 如果读到零值, 说明 HMAC 未被调用。

- 如果读到非零值 (1 ~ 15)，则说明 HMAC 被调用过，但是 DS 模块没有拿到  $DS\_KEY$ ，原因可能是有其他程序的干扰。
4. **配置寄存器**：将  $IV$  block 写入寄存器  $DS\_IV\_m\_REG$  ( $m: 0 \sim 3$ )。有关  $IV$  block 的更多信息，请参考章节 19 AES 加速器 (AES)。
  5. **将  $X$  写入存储器  $DS\_X\_MEM$** ：将  $X_i$  ( $i \in \{0, 1, \dots, n-1\}$ ) 写入存储器  $DS\_X\_MEM$ ，容量为 96 个字 (word)，其中  $n = \frac{N}{32}$ 。每一个字刚好存放一个  $b$  进制数。存储器的低地址存放运算器的低位进制数，高地址存放运算器的高位进制数。当  $X$  的长度小于 96 个字时，存储器  $DS\_X\_MEM$  中有一部分空间未使用，该部分空间中的数据可以是任意值。
  6. **将  $C$  写入存储器**：即将  $C$  中的四个子参数分别写入对应的存储器。
    - 将  $\widehat{Y}_i$  ( $i \in \{0, 1, \dots, 95\}$ ) 写入存储器  $DS\_Y\_MEM$ 。
    - 将  $\widehat{M}_i$  ( $i \in \{0, 1, \dots, 95\}$ ) 写入存储器  $DS\_M\_MEM$ 。
    - 将  $\widehat{r}_i$  ( $i \in \{0, 1, \dots, 95\}$ ) 写入存储器  $DS\_RB\_MEM$ 。
    - 将  $\widehat{Box}_i$  ( $i \in \{0, 1, \dots, 11\}$ ) 写入存储器  $DS\_BOX\_MEM$ 。

其中存储器  $DS\_Y\_MEM$ 、 $DS\_M\_MEM$ 、 $DS\_RB\_MEM$  的容量均为 96 个字，而存储器  $DS\_BOX\_MEM$  容量只有 12 个字。每一个字刚好存放一个  $b$  进制数。存储器的低地址存放运算器的低位进制数，高地址存放运算器的高位进制数。
  7. **启动计算**：对寄存器  $DS\_SET\_ME\_REG$  写入 1。
  8. **等待运算结束**：轮询寄存器  $DS\_QUERY\_BUSY\_REG$  直到读到 0。
  9. **检查校验结果**：读寄存器  $DS\_QUERY\_CHECK\_REG$ ，根据返回值决定后续操作。
    - 如果返回值为 0，则说明填充校验通过，MD 校验通过，可以继续读取  $Z$  结果值。
    - 如果返回值为 1，则说明填充校验通过，但 MD 校验失败。 $Z$  结果值全零无效，跳至步骤 11。
    - 如果返回值为 2，则说明填充校验通过失败，但 MD 校验通过，用户可以继续读取  $Z$  结果值。但仍需注意的是，数据填充不符合 PKCS#7 封装方式，这可能不是你想要的。
    - 如果返回值为 3，则说明填充校验失败，且 MD 校验失败。这种情况说明有致命错误发生。 $Z$  结果值全零无效。跳至步骤 11。
  10. **读出运算结果**：从存储器  $DS\_Z\_MEM$  读出运算结果  $Z_i$  ( $i \in \{0, 1, \dots, n-1\}$ )，其中  $n = \frac{N}{32}$ 。 $Z$  以小端字节序存储在存储器中。
  11. **退出计算环境**：对寄存器  $DS\_SET\_FINISH\_REG$  写入 1，然后轮询寄存器  $DS\_QUERY\_BUSY\_REG$  直到读到 0。

DS 退出计算环境后，所有输入/输出寄存器和存储器中的数据都已经被抹除（清零）。

## 22.4 存储器列表

请注意，这里的起始地址和结束地址都是相对于基地址的地址偏移量（相对地址）。请参阅章节 3 系统和存储器中的表 3-3 获取 DS 模块的基地址。

名称	描述	大小 (字节)	起始地址	结束地址	访问
DS_Y_MEM	存储器 Y	384	0x0000	0x017F	WO
DS_M_MEM	存储器 M	384	0x0200	0x037F	WO
DS_RB_MEM	存储器 $\bar{r}$	384	0x0400	0x057F	WO
DS_BOX_MEM	存储器 Box	48	0x0600	0x062F	WO
DS_X_MEM	存储器 X	384	0x0800	0x097F	WO
DS_Z_MEM	存储器 Z	384	0x0A00	0x0B7F	RO

## 22.5 寄存器列表

本小节的所有地址均为相对于数字签名基地址的地址偏移量（相对地址），具体基地址请见章节 3 系统和存储器中的表 3-3。

请查看章节 [寄存器的访问类型](#)，了解“访问”列缩写的含义。

名称	描述	地址	访问
<b>配置寄存器</b>			
DS_IV_0_REG	IV block 数据	0x0630	WO
DS_IV_1_REG	IV block 数据	0x0634	WO
DS_IV_2_REG	IV block 数据	0x0638	WO
DS_IV_3_REG	IV block 数据	0x063C	WO
<b>状态/控制寄存器</b>			
DS_SET_START_REG	启动 DS 模块	0x0E00	WO
DS_SET_ME_REG	开始计算	0x0E04	WO
DS_SET_FINISH_REG	结束计算	0x0E08	WO
DS_QUERY_BUSY_REG	DS 模块状态	0x0E0C	RO
DS_QUERY_KEY_WRONG_REG	查询 <i>DS_KEY</i> 未准备好的原因	0x0E10	RO
DS_QUERY_CHECK_REG	查询校验结果	0x0814	RO
<b>版本寄存器</b>			
DS_DATE_REG	版本控制寄存器	0x0820	R/W

## 22.6 寄存器

本小节的所有地址均为相对于数字签名基地址的地址偏移量 (相对地址), 具体基地址请见章节 3 系统和存储器中的表 3-3。

Register 22.1. DS\_IV\_m\_REG (m: 0-3) (0x0630+4\*m)

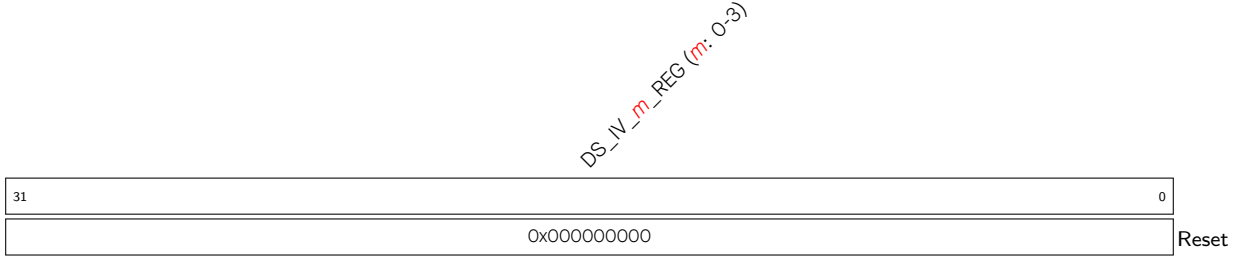

DS\_IV\_m\_REG (m: 0-3) IV block 数据。(WO)

Register 22.2. DS\_SET\_START\_REG (0x0E00)

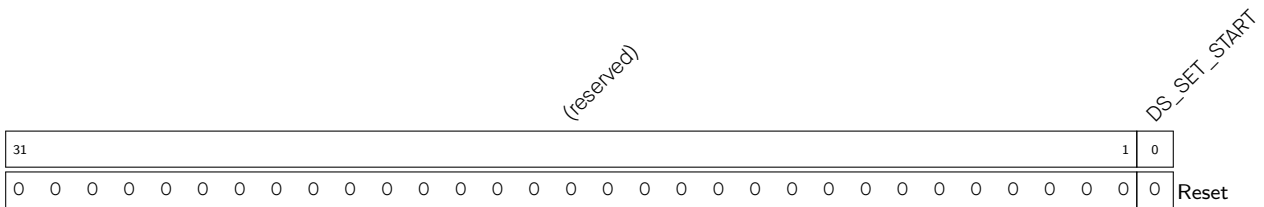

DS\_SET\_START 写入 1 启动 DS 模块。(WO)

Register 22.3. DS\_SET\_ME\_REG (0x0E04)

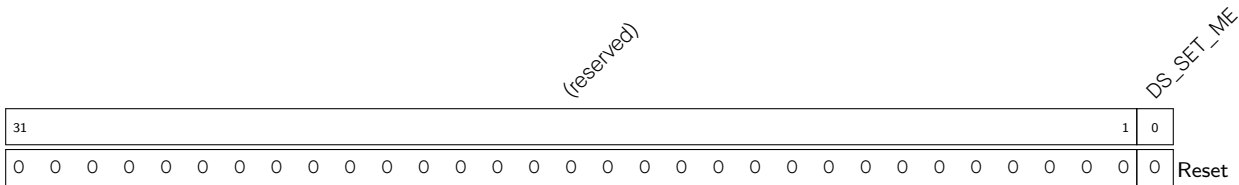

DS\_SET\_ME 写入 1 以开始计算。(WO)



## Register 22.4. DS\_SET\_FINISH\_REG (0x0E08)

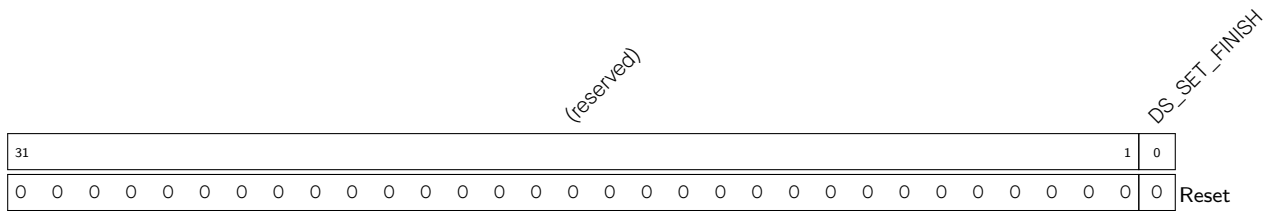

**DS\_SET\_FINISH** 写入 1 以结束运算。(WO)

## Register 22.5. DS\_QUERY\_BUSY\_REG (0x0E0C)

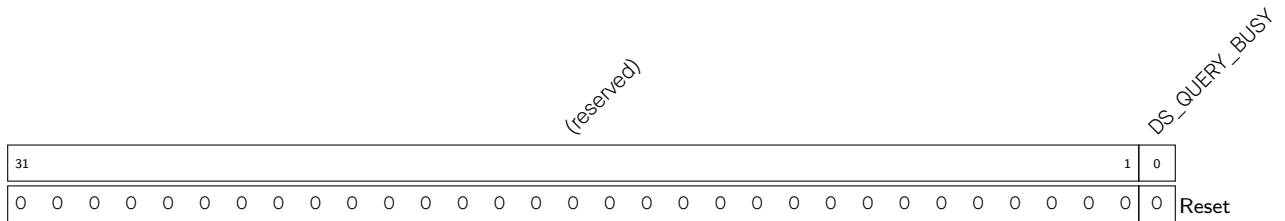

**DS\_QUERY\_BUSY** 1: DS 模块正在忙; 0: DS 模块空闲。(RO)

## Register 22.6. DS\_QUERY\_KEY\_WRONG\_REG (0x0E10)

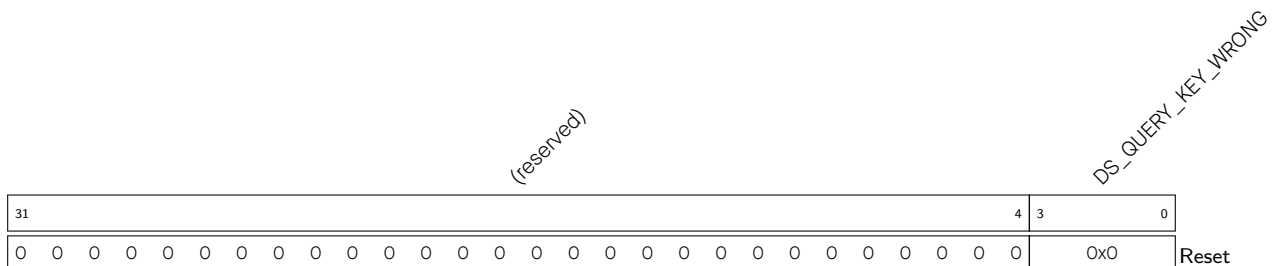

**DS\_QUERY\_KEY\_WRONG** 1-15: HMAC 被调用, 但 DS 模块未拿到 *DS\_KEY* (最大值为 15); 0: HMAC 未被调用。(RO)

## Register 22.7. DS\_QUERY\_CHECK\_REG (0x0E14)

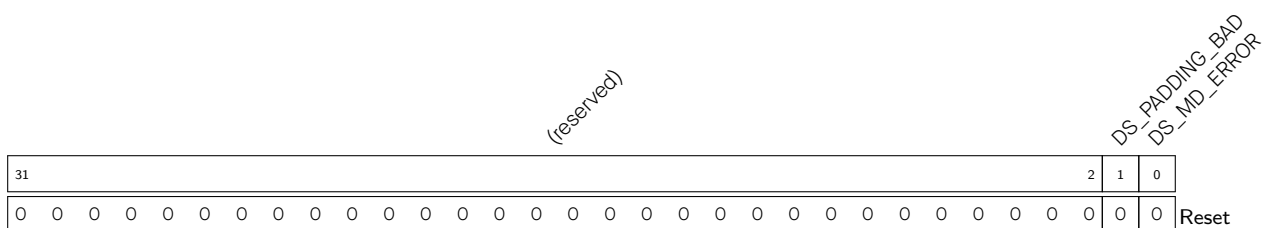

**DS\_PADDING\_BAD** 1: 填充校验失败; 0: 填充校验通过。(RO)

**DS\_MD\_ERROR** 1: MD 校验失败; 0: MD 校验通过。(RO)

## Register 22.8. DS\_DATE\_REG (0x0E20)

(reserved)		DS_DATE	
31	30	29	0
0	0	0x20200618	
			Reset

**DS\_DATE** 版本控制寄存器。(R/W)

## 23 片外存储器加密与解密 (XTS\_AES)

### 23.1 概述

ESP32-C3 芯片集成了片外存储器加密与解密模块，采用符合 [IEEE Std 1619-2007](#) 指定的 XTS-AES 标准算法，为用户存放在片外存储器 (flash) 的应用代码和数据提供了安全保障。用户可以将专有固件、敏感的用户数据（如用来访问私有网络的证书）存放在片外 flash 中。

### 23.2 主要特性

- 通用 XTS-AES 算法，符合 IEEE Std 1619-2007
- 手动加密过程需要软件参与
- 高速的自动解密过程，无需软件参与
- 寄存器配置、eFuse 参数、启动 (boot) 模式共同决定加解密功能

### 23.3 模块结构

片外存储器加解密模块包含两个部分：手动加密 (Manual Encryption) 模块和自动解密 (Auto Decryption) 模块。结构图如图 23-1 所示。



图 23-1. 片外存储器加解密结构

手动加密模块能够对指令/数据进行加密，指令/数据将以密文状态通过 SPI1 被写入片外 flash。

系统寄存器 (SYSREG) 外设中（请参见 [16 系统寄存器 \(SYSREG\)](#)）

SYSTEM\_EXTERNAL\_DEVICE\_ENCRYPT\_DECRYPT\_CONTROL\_REG 内的以下 4 个位与片外存储器加解密相关：

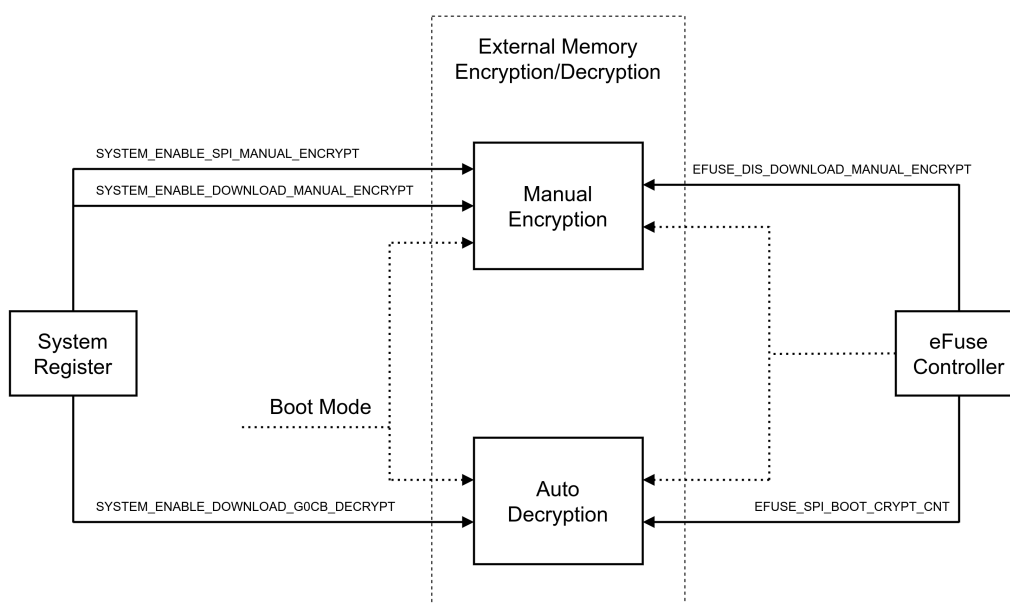
- SYSTEM\_ENABLE\_DOWNLOAD\_MANUAL\_ENCRYPT
- SYSTEM\_ENABLE\_DOWNLOAD\_GOCB\_DECRYPT
- SYSTEM\_ENABLE\_DOWNLOAD\_DB\_ENCRYPT

- SYSTEM\_ENABLE\_SPI\_MANUAL\_ENCRYPT

片外存储器加解密模块还会从外设 eFuse 控制器中获取 2 个参数: EFUSE\_DIS\_DOWNLOAD\_MANUAL\_ENCRYPT 和 EFUSE\_SPI\_BOOT\_CRYPT\_CNT。更多详细信息, 请参考章节 4 eFuse 控制器 (EFUSE)。

## 23.4 功能描述

### 23.4.1 XTS 算法

不论是手动加密, 还是自动解密, 该模块使用的都是 XTS 算法。根据算法特征, 在具体实现中, 使用 1024 位为一个数据单元 (data unit), 此处的“数据单元”由 XTS-AES Tweakable Block Cipher 标准中的章节 XTS-AES encryption procedure 定义。更多关于 XTS-AES 算法的信息, 请参考 [IEEE Std 1619-2007](#)。

### 23.4.2 密钥

在执行 XTS 运算时, 手动加密模块和自动解密模块使用完全相同的密钥 *Key*。密钥 *Key* 来自硬件 eFuse, 且无法被用户访问获取。

密钥 *Key* 的长度为 256 位。*Key* 的值完全由 eFuse 参数信息决定。为方便阐述如何通过 eFuse 参数信息推导出 *Key* 的值, 现约定:

- Block<sub>A</sub>: BLOCK4 ~ BLOCK9 中的密钥用途为 EFUSE\_KEY\_PURPOSE\_XTS\_AES\_128\_KEY 的 BLOCK (请参考表 4-2 密钥用途数值对应的含义)。如果 Block<sub>A</sub> 存在, 那么 Block<sub>A</sub> 中存放着 256 位的 *Key<sub>A</sub>*。

根据 Block<sub>A</sub> 是否存在可以产生两种可能性。不同情况下, *Key* 值可以由 *Key<sub>A</sub>* 的值唯一确定, 如表 23-1 所示。

表 23-1. 根据 *Key<sub>A</sub>* 生成的 *Key* 值

Block <sub>A</sub> 是否存在	<i>Key</i>	<i>Key</i> 长度 (位)
是	<i>Key<sub>A</sub></i>	256
否	0 <sup>256</sup>	256

#### 说明:

表 23-1 中, “0<sup>256</sup>” 表示由 256 个位 0 组成的位串。

更多有关密钥用途的信息, 请参考章节 4 eFuse 控制器 (EFUSE) 中的表 4-2 密钥用途数值对应的含义。

### 23.4.3 目标空间

目标空间指: 片外存储器 (flash) 中存放首次加密密文的一段连续地址空间。目标空间可由目标大小和目标基地址这两个参数唯一确定。这两个参数的定义如下:

- 目标大小: 目标空间的大小 (*size*), 以字节为单位, 即单次对多少数据进行加密。仅支持 16 和 32 字节。
- 目标基地址: 目标空间的基地址 (*base\_addr*), 这是一个 24 位的物理地址, 取值范围为 0x0000\_0000 ~ 0x00FF\_FFFF, 但要求以 *size* 为单位对齐, 即  $base\_addr \% size == 0$ 。

如某一次加密操作, 要将 16 字节的指令数据加密后存放在片外 flash 中的地址段 0x130 ~ 0x13F 中, 则目标空间为 0x130 ~ 0x13F, 目标大小为 16 (字节), 目标基地址为 0x130。

对于任意长度 (必须是 16 字节的整数倍) 的明文指令/数据的加密, 可以将整个加密过程拆分成多次进行, 每次都有各自的目标空间和相应参数。

对于自动解密模块，目标空间等参数由硬件自动调节。对于手动加密模块，目标空间等参数需要用户主动配置。

**说明：**

[IEEE Std 1619-2007](#) 中的章节 *Data units and tweaks* 中定义的“tweak”是一个 128-bit 的非负整数 (*tweak*)，其值可以通过公式求出： $tweak = (base\_addr \& 0x00FFFF80)$ 。*tweak* 中低 7 位和高 97 位恒为零。

### 23.4.4 数据写入

对于自动解密模块，数据的写入由硬件自动完成。对于手动加密模块，数据的写入需要用户主动配置。手动加密模块中包含 8 个寄存器 XTS\_AES\_PLAIN\_*n*\_REG (*n*: 0 ~ 7) 构成的寄存器块，专用于数据写入，一次可以存放最多 256 位明文指令/数据。

实际上，手动加密模块不在乎明文来自什么地方，只注重密文将要存放在什么地方。考虑到明文和密文之间呈严格的对应关系，为了更好地描述明文如何存放在寄存器块中，现假设明文从一开始就放在目标空间中，并在加密完成后被密文替换。因此，接下来的描述不再出现“明文”这个概念，而用“目标空间”来代替。但请注意，在真正使用时，明文可以来自任何地方，但用户必须清晰知道明文如何存放在寄存器块中。

**目标空间映射到寄存器块的方法：**

假设目标空间中某个字的存放地址为 *address*，记  $offset = address \% 32$ ， $n = \frac{offset}{4}$ ，那么该字将被存放在寄存器 XTS\_AES\_PLAIN\_*n*\_REG 中。

例如，当目标大小为 32 时，寄存器块中的所有寄存器都将被使用，目标空间中的地址与寄存器块之间的映射关系如表 23-2 所示。

表 23-2. 目标空间与寄存器堆的映射关系

<i>offset</i>	寄存器	<i>offset</i>	寄存器
0x00	XTS_AES_PLAIN_0_REG	0x10	XTS_AES_PLAIN_4_REG
0x04	XTS_AES_PLAIN_1_REG	0x14	XTS_AES_PLAIN_5_REG
0x08	XTS_AES_PLAIN_2_REG	0x18	XTS_AES_PLAIN_6_REG
0x0C	XTS_AES_PLAIN_3_REG	0x1C	XTS_AES_PLAIN_7_REG

### 23.4.5 手动加密模块

手动加密模块是一个外设模块，自身带有寄存器，可以被 CPU 直接访问。模块内的寄存器、系统寄存器 (SYSREG) 外设、eFuse 参数、boot 模式共同配置并使用这一模块。请注意，手动加密模块只能加密片外 flash。

**当且仅当手动加密模块拥有工作权限时，才允许手动加密。**手动加密模块是否拥有工作权限取决于：

- SPI Boot 模式下

当寄存器 SYSTEM\_EXTERNAL\_DEVICE\_ENCRYPT\_DECRYPT\_CONTROL\_REG 的 SYSTEM\_ENABLE\_SPI\_MANUAL\_ENCRYPT 位为 1 时，手动加密模块拥有工作权限，否则无法工作。

- Download Boot 模式下

当寄存器 SYSTEM\_EXTERNAL\_DEVICE\_ENCRYPT\_DECRYPT\_CONTROL\_REG 的 SYSTEM\_ENABLE\_DOWNLOAD\_MANUAL\_ENCRYPT 位为 1，且 eFuse 参数 EFUSE\_DIS\_DOWNLOAD\_MANUAL\_ENCRYPT 为 0 时，手动加密模块拥有工作权限，否则无法工作。

**说明:**

- 即使 CPU 可以越过 cache，直接读片外存储器从而得到加密指令/数据，但用户还是绝对无法获取到密钥 *Key*。

### 23.4.6 自动解密模块

自动解密并非传统外设模块，自身不带寄存器，不能被 CPU 直接访问。系统寄存器 (SYSREG) 外设、eFuse 参数、boot 模式共同配置并使用这一模块。

**当且仅当自动解密模块拥有工作权限时，才允许自动解密。** 自动解密模块是否拥有工作权限取决于：

- SPI Boot 模式下

当参数 SPI\_BOOT\_CRYPT\_CNT (3 位) 中奇数个位为 1 时，自动解密模块拥有工作权限，否则无法工作。

- Download Boot 模式下

当寄存器 SYSTEM\_EXTERNAL\_DEVICE\_ENCRYPT\_DECRYPT\_CONTROL\_REG 的 SYSTEM\_ENABLE\_DOWNLOAD\_GOCB\_DECRYPT 位为 1 时，自动解密模块拥有工作权限，否则无法工作。

**说明:**

- 当自动解密模块拥有工作权限时，如果 CPU 通过 cache 读取片外存储器中的指令/数据，自动解密将自动对读取到的密文进行解密以恢复指令/数据。解密的整个过程无需软件参与并且对 cache 是透明的。解密算法过程中密钥 *Key* 绝对无法被用户获取。
- 当自动解密模块没有工作权限时，自动解密模块不对片外存储器中的数据产生作用，无论是加密内容还是未加密内容，因此 CPU 通过 cache 读取到的是片外存储器中的原始内容。

## 23.5 软件流程

手动加密模块工作时需要软件参与，软件流程为：

## 1. 配置 XTS\_AES：

- 将寄存器 XTS\_AES\_PHYSICAL\_ADDRESS\_REG 的值设置为 *base\_addr*。
- 将寄存器 XTS\_AES\_LINESIZE\_REG 的值设置为  $\frac{size}{32}$ 。

关于 *base\_addr* 和 *size* 的定义，请参考章节 23.4.3。

2. 将明文数据写入至寄存器块 XTS\_AES\_PLAIN\_n\_REG (*n*: 0 ~ 7)。更多详细信息，请参考章节 23.4.4。请根据您的实际需求写入寄存器，未使用的寄存器可为任意值。

## 3. 等待手动加密模块成为空闲状态。轮询寄存器 XTS\_AES\_STATE\_REG 直到软件读取到 0。

## 4. 向寄存器 XTS\_AES\_TRIGGER\_REG 写入 1，启动手动加密。

5. 等待加密完成。轮询寄存器 XTS\_AES\_STATE\_REG，直到软件读取到 2。  
上述步骤为使用 *Key* 操作手动加密模块对明文指令进行加密的过程。

## 6. 向寄存器 XTS\_AES\_RELEASE\_REG 写入 1，使 SPI1 获得密文的访问权限。然后，寄存器 XTS\_AES\_STATE\_REG 的值将为 3。

## 7. 调用 SPI1，将密文写入片外 flash（请参阅章节 27 SPI 控制器 (SPI)）。

8. 向寄存器 `XTS_AES_DESTROY_REG` 写入 1，销毁密文。然后，寄存器 `XTS_AES_STATE_REG` 的值将为 0。重复上述步骤，即可满足明文指令/数据的加密需求。

## 23.6 寄存器列表

本小节的所有地址均为相对于片外存储器加密与解密基地址的地址偏移量（相对地址），具体基地址请见章节 3 系统和存储器 中的表 3-3。

请查看章节 寄存器的访问类型，了解“访问”列缩写的含义。

名称	描述	地址	访问
<b>明文寄存器堆</b>			
XTS_AES_PLAIN_0_REG	明文寄存器 0	0x0000	读/写
XTS_AES_PLAIN_1_REG	明文寄存器 1	0x0004	读/写
XTS_AES_PLAIN_2_REG	明文寄存器 2	0x0008	读/写
XTS_AES_PLAIN_3_REG	明文寄存器 3	0x000C	读/写
XTS_AES_PLAIN_4_REG	明文寄存器 4	0x0010	读/写
XTS_AES_PLAIN_5_REG	明文寄存器 5	0x0014	读/写
XTS_AES_PLAIN_6_REG	明文寄存器 6	0x0018	读/写
XTS_AES_PLAIN_7_REG	明文寄存器 7	0x001C	读/写
<b>配置寄存器</b>			
XTS_AES_LINESIZE_REG	配置目标空间的大小	0x0040	读/写
XTS_AES_DESTINATION_REG	配置片外存储器的类型	0x0044	读/写
XTS_AES_PHYSICAL_ADDRESS_REG	物理地址	0x0048	读/写
<b>控制/状态寄存器</b>			
XTS_AES_TRIGGER_REG	启动 AES 算法	0x004C	只写
XTS_AES_RELEASE_REG	释放控制	0x0050	只写
XTS_AES_DESTROY_REG	销毁控制	0x0054	只写
XTS_AES_STATE_REG	状态寄存器	0x0058	只读
<b>版本寄存器</b>			
XTS_AES_DATE_REG	版本控制寄存器	0x005C	只读



## 23.7 寄存器

本小节的所有地址均为相对片外存储器加密与解密基地址的地址偏移量（相对地址），具体基地址请见章节 3 系统和存储器 中的表 3-3。

Register 23.1. XTS\_AES\_PLAIN\_ $n$ \_REG ( $n$ : 0-15) (0x0000+4\* $n$ )

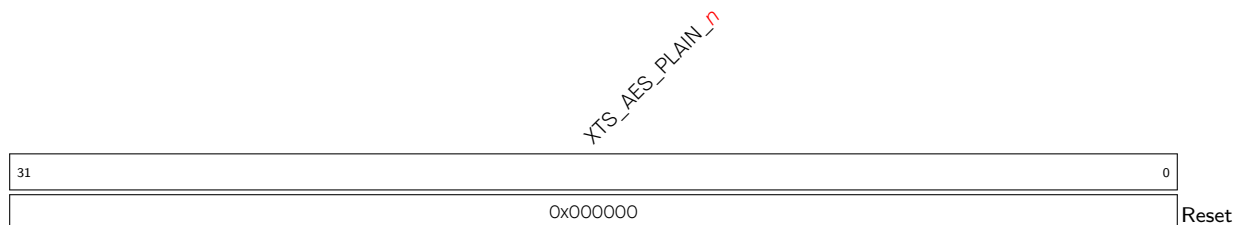

XTS\_AES\_PLAIN\_ $n$  存储明文的第  $n$  个 32 位部分。（读/写）

Register 23.2. XTS\_AES\_LINESIZE\_REG (0x0040)



XTS\_AES\_LINESIZE 配置单次加密的数据大小。

- 0: 加密 16 字节；
- 1: 加密 32 字节。（读/写）

Register 23.3. XTS\_AES\_DESTINATION\_REG (0x0044)

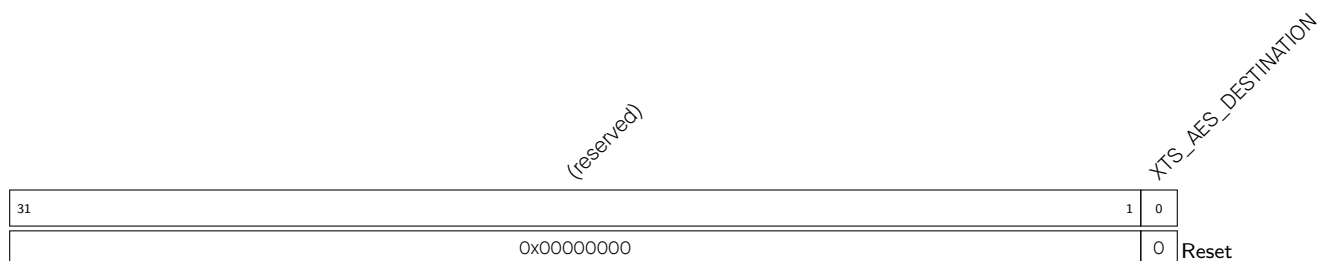

XTS\_AES\_DESTINATION 决定手动加密类型，目前只能手动加密 flash，所以只能为 0。用户不能写入 1，否则将发生错误。

- 0: 加密 flash；
- 1: 加密片外 RAM。（读/写）

## Register 23.4. XTS\_AES\_PHYSICAL\_ADDRESS\_REG (0x0048)

(reserved)		XTS_AES_PHYSICAL_ADDRESS	
31	30	29	0
0x0		0x00000000	
			Reset

**XTS\_AES\_PHYSICAL\_ADDRESS** 物理地址 (请注意, 该值范围必须为 0x0000\_0000 ~ 0x00FF\_FFFF)。 (读/写)

## Register 23.5. XTS\_AES\_TRIGGER\_REG (0x004C)

(reserved)		XTS_AES_TRIGGER	
31	1	0	0
0x00000000		x	Reset

**XTS\_AES\_TRIGGER** 置位使能手动加密运算。(只写)

## Register 23.6. XTS\_AES\_RELEASE\_REG (0x0050)

(reserved)		XTS_AES_RELEASE	
31	1	0	0
0x00000000		x	Reset

**XTS\_AES\_RELEASE** 置位使 SPI1 获取密文访问权限 (只写)

## Register 23.7. XTS\_AES\_DESTROY\_REG (0x0054)

(reserved)		<i>XTS_AES_DESTROY</i>	
31	1	0	
0x00000000		x	Reset

**XTS\_AES\_DESTROY** 置位销毁加密结果。(只写)

## Register 23.8. XTS\_AES\_STATE\_REG (0x0058)

(reserved)		<i>XTS_AES_STATE</i>	
31	2	1	0
0x00000000		0x0	
			Reset

**XTS\_AES\_STATE** 手动加密模块状态寄存器。

- 0x0 (XTS\_AES\_IDLE): 空闲;
- 0x1 (XTS\_AES\_BUSY): 计算中;
- 0x2 (XTS\_AES\_DONE): 计算完成, 但手动加密结果数据对 SPI 不可见;
- 0x3 (XTS\_AES\_RELEASE): 手动加密结果对 SPI 可见。(只读)

## Register 23.9. XTS\_AES\_DATE\_REG (0x005C)

(reserved)		<i>XTS_AES_DATE</i>	
31	30	29	0
0	0	0x20200111	
			Reset

**XTS\_AES\_DATE** 版本控制寄存器。(读/写)

## 24 时钟毛刺检测

### 24.1 概述

为提升 ESP32-C3 的安全性能，防止攻击者通过给外部晶振 XTAL\_CLK 附加毛刺，使芯片进入异常状态，从而实施对芯片的攻击，ESP32-C3 搭载了毛刺检测模块 (CLK Glitch\_Detect)，用于检测从外部晶振输入的 XTAL\_CLK 是否携带毛刺，并在检测到毛刺后，产生数字系统复位信号，复位包括 RTC 在内的整个数字电路。

### 24.2 功能描述

#### 24.2.1 时钟毛刺检测

ESP32-C3 的毛刺检测模块将对输入芯片的 XTAL\_CLK 时钟信号进行检测，当时钟的脉宽 (a 或 b) 小于 3 ns 时，将认为检测到毛刺，触发毛刺检测信号，屏蔽输入的 XTAL\_CLK 时钟信号。



图 24-1. XTAL\_CLK 脉宽

#### 24.2.2 复位

当时钟毛刺检测电路检测到 XTAL\_CLK 上有影响电路正常工作的毛刺之后，如果 `RTC_CNTL_GLITCH_RST_EN` 位为 1，将触发系统级复位。该位默认为开启复位状态。

## 25 随机数发生器 (RNG)

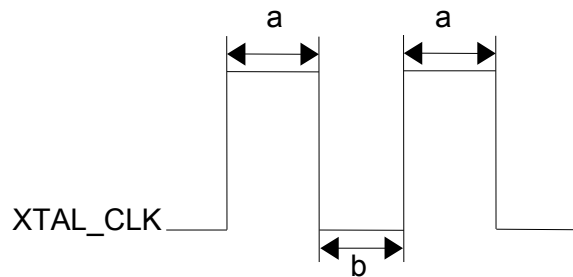
### 25.1 概述

ESP32-C3 内置一个真随机数发生器，其生成的 32 位随机数可作为加密等操作的基础。

### 25.2 主要特性

ESP32-C3 的随机数发生器可通过物理过程而非算法生成真随机数，所有生成的随机数在特定范围内出现的概率完全一样。

### 25.3 功能描述

系统可以从随机数发生器的寄存器 `RNG_DATA_REG` 中读取随机数，每个读到的 32 位随机数都是真随机数，噪声源为系统中的**热噪声**和**异步时钟**。

- **热噪声**可以来自 SAR ADC 或高速 ADC 或两者兼有。当芯片的 SAR ADC 或高速 ADC 工作时，就会产生比特流，并通过异或 (XOR) 逻辑运算作为随机数种子进入随机数生成器。
- `RC_FAST_CLK` 是一种**异步时钟源**，会产生电路亚稳态。这种亚稳态也可以作为随机数种子<sup>2</sup>，进入随机数生成器。



图 25-1. 噪声源

当 SAR ADC 打开时，每个 `RC_FAST_CLK` (20 MHz) 时钟周期内（来自内部 RC 振荡器，详见 6 复位和时钟 章节），随机数发生器将获得 2 位的熵。因此，为了获得最大的熵值，建议读取 `RNG_DATA_REG` 寄存器时的速率不超过 1 MHz。

当高速 ADC 打开时，每个 APB 时钟周期（通常为 80 MHz）内，随机数发生器将获得 2 位的熵。因此，为了获得最大的熵值，建议读取 `RNG_DATA_REG` 寄存器时的速率不超过 5 MHz。

我们在仅打开高速 ADC 的状态下，以 5 MHz 的速率从 `RNG_DATA_REG` 读取了 2 GB 的数据样本，并使用 Dieharder 随机数测试套件（版本 3.31.1）对样本进行了测试。最终，样本通过了所有测试。

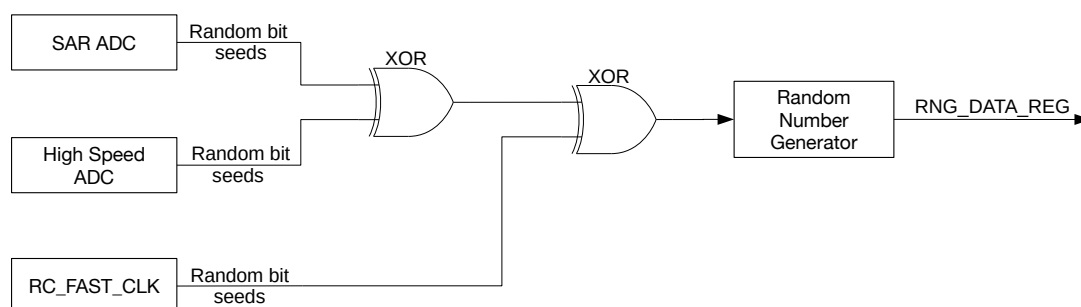
### 25.4 编程指南

在使用 ESP32-C3 的随机数生成器时，应该至少保证 SAR ADC 或高速 ADC<sup>1</sup> 或 `RC_FAST_CLK` 处于使能状态<sup>2</sup>，否则可能会导致产生伪随机数，应注意避免。其中，

- SAR ADC 受控于 DIG ADC 控制器。详见 [34 片上传感器与模拟信号处理](#) 章节。
- 高速 ADC 在 Wi-Fi 或蓝牙开启时自动打开。
- RC\_FAST\_CLK 可通过设置 `RTC_CNTL_CLK_CONF_REG` 寄存器中的 `RTC_CNTL_DIG_FOSC_EN` 位使能。

**说明:**

1. 注意，在 Wi-Fi 开启时，极端情况下高速 ADC 有读值饱和的可能，这会降低熵值。因此，建议在 Wi-Fi 开启时，同时通过 DIG ADC1 控制器打开 SAR ADC 产生随机数。
2. RC\_FAST\_CLK 时钟仅可以提高随机数发生器的熵值。然而，为了保证随机数发生器可以获得足够大的熵值，仍建议在使用随机数发生器时至少保证 SAR ADC 或高速 ADC 处于工作状态。

在使用随机数生成器时，请多次读取 `RNG_DATA_REG` 寄存器的值，直至获得足够多的随机数。在读取寄存器时，注意控制速率不要超过上方第 25.3 小节的介绍。

## 25.5 寄存器列表

请查看章节 [寄存器的访问类型](#)，了解“访问”列缩写的含义。

名称	描述	地址	访问
<code>RNG_DATA_REG</code>	随机数数据	0x6002_60B0	只读

## 25.6 寄存器

Register 25.1. RNG\_DATA\_REG (0x6002\_60B0)

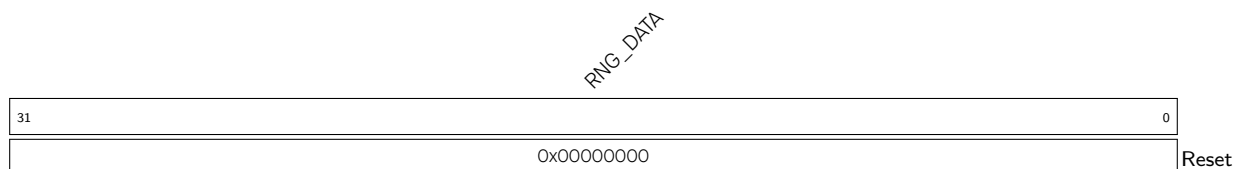

**RNG\_DATA** 随机数来源。(只读)

## 26 UART 控制器 (UART)

### 26.1 概述

嵌入式应用通常要求一个简单的并且占用系统资源少的方法来传输数据。通用异步收发传输器 (UART) 即可以满足这些要求，它能够灵活地与外部设备进行全双工数据交换。芯片中有两个 UART 控制器可供使用，并且兼容不同的 UART 设备。另外，UART 还可以用作红外数据交换 (IrDA) 或 RS485 调制解调器。

两个 UART 控制器分别有一组功能相同的寄存器。本文以 UART $n$  指代两个 UART 控制器， $n$  为 0、1。

UART 是一种以字符为导向的通用数据链，可以实现设备间的通信。异步传输的意思是不需要在发送数据上添加时钟信息。这也要求发送端和接收端的速率、停止位、奇偶校验位等都要相同，通信才能成功。

一个典型的 UART 帧开始于一个起始位，紧接着是有效数据，然后是奇偶校验位（可有可无），最后是停止位。芯片上的 UART 控制器支持多种字符长度和停止位。另外，控制器还支持软硬件流控和 GDMA，可以实现无缝高速的数据传输。开发者可以使用多个 UART 端口，同时又能保证很少的软件开销。

### 26.2 主要特性

UART 控制器具有如下特性：

- 支持三个可预分频的时钟源
- 可编程收发波特率
- 两个 UART 的发送 FIFO 以及接收 FIFO 共享 512 x 8-bit RAM
- 全双工异步通信
- 支持输入信号波特率自检功能
- 支持 5/6/7/8 位数据长度
- 支持 1/1.5/2 个停止位
- 支持奇偶校验位
- 支持 AT\_CMD 特殊字符检测
- 支持 RS485 协议
- 支持 IrDA 协议
- 支持 GDMA 高速数据通信
- 支持 UART 唤醒模式
- 支持软件流控和硬件流控

### 26.3 UART 架构



图 26-1. UART 架构概况



图 26-2. UART 基本架构图

图 26-2 为 UART 基本架构图。UART 模块工作在两个时钟域：APB\_CLK 时钟域和 Core 时钟域。UART Core 有三个时钟源：80 MHz APB\_CLK、RC\_FAST\_CLK 以及晶振时钟 XTAL\_CLK（详情请参考章节 6 复位和时钟）。可以通过配置 UART\_SCLK\_SEL 来选择时钟源。分频器用于对时钟源进行分频，然后产生时钟信号来驱动 UART Core 模块。UART\_CLKDIV\_REG 将分频系数分成两个部分：UART\_CLKDIV 用于配置整数部分，UART\_CLKDIV\_FRAG 用于配置小数部分。

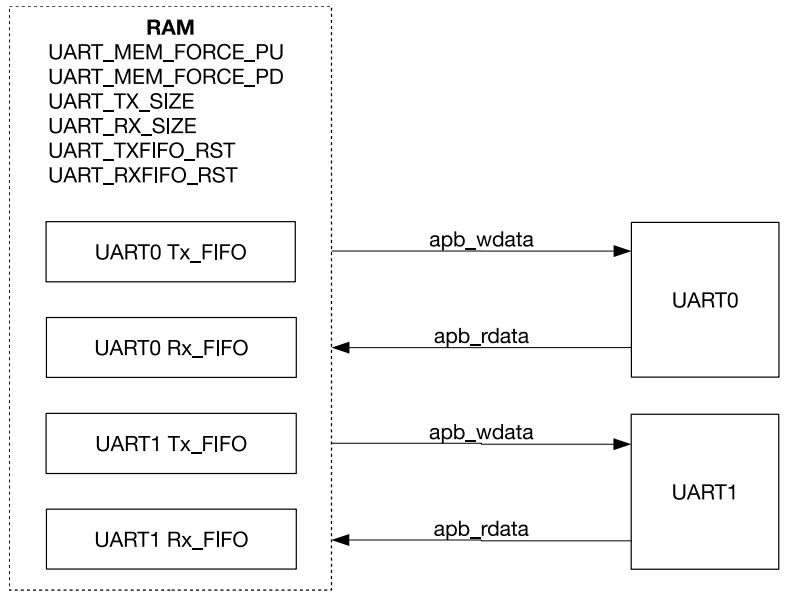
UART 控制器可以分为两个功能块：发送块和接收块。

发送块包含一个发送 FIFO 用于缓存待发送的数据。软件可以通过 APB 总线向 Tx\_FIFO 写数据，也可以通过 GDMA

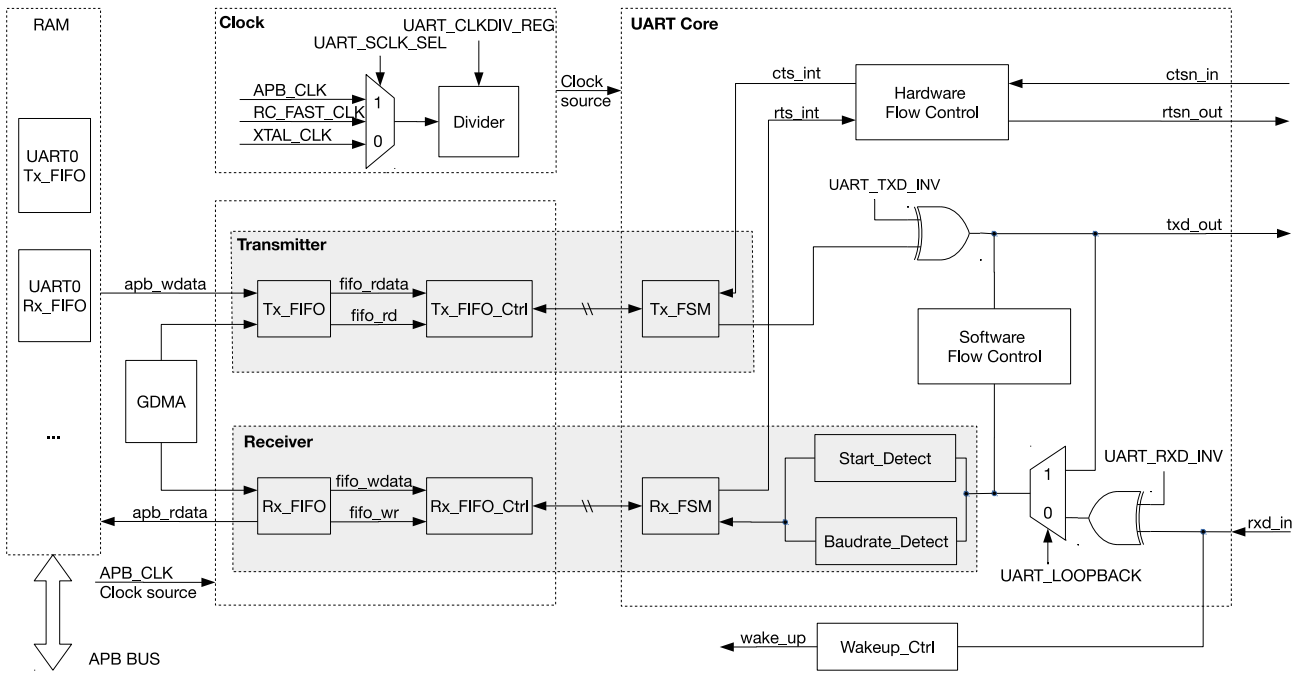

将数据搬入 Tx\_FIFO。Tx\_FIFO\_Ctrl 用于控制 Tx\_FIFO 的读写过程, 当 Tx\_FIFO 非空时, Tx\_FSM 通过 Tx\_FIFO\_Ctrl 读取数据, 并将数据按照配置的帧格式转化成比特流。比特流输出信号 txd\_out 可以通过配置 `UART_TXD_INV` 寄存器实现取反功能。

接收块包含一个接收 FIFO 用于缓存待处理的数据。输入比特流 rxd\_in 可以输入到 UART 控制器。可以通过 `UART_RXD_INV` 寄存器实现取反。Baudrate\_Detect 通过检测最小比特流输入信号的脉宽来测量输入信号的波特率。Start\_Detect 用于检测数据的 START 位, 当检测到 START 位之后, Rx\_FSM 通过 Rx\_FIFO\_Ctrl 将帧解析后的数据存入 Rx\_FIFO 中。软件可以通过 APB 总线读取 Rx\_FIFO 中的数据也可以使用 GDMA 进行数据接收。

HW\_Flow\_Ctrl 通过标准 UART RTS 和 CTS (rtsn\_out 和 ctsn\_in) 流控信号来控制 rxd\_in 和 txd\_out 的数据流。SW\_Flow\_Ctrl 通过在发送数据流中插入特殊字符以及在接收数据流中检测特殊字符来进行数据流的控制。当 UART 处于 Light-sleep 状态 (详情请参考章节 9 低功耗管理) 时, Wakeup\_Ctrl 开始计算 rxd\_in 的上升沿个数, 当上升沿个数大于等于 (`UART_ACTIVE_THRESHOLD + 3`) 时产生 wake\_up 信号给 RTC 模块, 由 RTC 来唤醒芯片。

## 26.4 功能描述

### 26.4.1 时钟与复位

UART 为异步外设。其寄存器配置模块与 TX/RX FIFO 工作在 APB\_CLK 时钟域, 而控制 UART 发送与接收的 Core 模块工作在 UART Core 时钟域。UART Core 有三个时钟源: APB\_CLK, RC\_FAST\_CLK 以及晶振时钟 XTAL\_CLK, 可通过配置 `UART_SCLK_SEL` 字段来选择时钟源。选择后的时钟源通过预分频器分频后进入 UART Core 模块。该预分频器支持小数分频, `UART_SCLK_DIV_NUM` 字段为整数部分, `UART_SCLK_DIV_B` 字段为小数部分的分子, `UART_SCLK_DIV_A` 为小数部分的分母。支持的分频范围为: 1 ~ 256。

若分频之后的 Core 时钟频率还能满足生成波特率的需求, 可通过预分频使 UART Core 模块工作在较小的时钟频率, 从而减小 UART 外设的功耗。通常情况下, UART Core 模块时钟小于 APB\_CLK 时钟, 并且在满足 UART 波特率的情况下, UART Core 时钟分频系数可以配置到最大值。UART 也支持 UART Core 模块时钟大于 APB\_CLK 时钟, 此时, UART Core 模块时钟最大为 APB\_CLK 的 3 倍。另外, UART TX/RX 的 Core 时钟可以被单独控制。置位 `UART_TX_SCLK_EN` 使能 UART TX 的 Core 时钟; 置位 `UART_RX_SCLK_EN` 使能 UART RX 的 Core 时钟。

为确保配置寄存器的值成功从 APB\_CLK 时钟域同步到 UART Core 时钟域, 寄存器配置需要遵循一定的流程, 详情请参考章节 26.5。

对整个 UART 的复位, 需要遵循如下配置流程:

- 将 `SYSTEM_UART_MEM_CLK_EN` 置 1 打开 UART RAM 时钟;
- 将 `SYSTEM_UART $n$ _CLK_EN` 置 1 打开 UART $n$  APB\_CLK;
- 将 `SYSTEM_UART $n$ _RST` 位清 0;
- 向寄存器 `UART_RST_CORE` 写 1;
- 向寄存器 `SYSTEM_UART $n$ _RST` 写 1;
- 将寄存器 `SYSTEM_UART $n$ _RST` 清 0;
- 将寄存器 `UART_RST_CORE` 清 0。

注: 不推荐单独复位 UART APB 模块或者 UART Core 模块。

## 26.4.2 UART RAM



图 26-3. UART 共享 RAM 图

芯片中两个 UART 控制器共用 512×8-bit RAM 空间。如图 26-3 所示，RAM 以 block 为单位进行分配，1 block 为 128×8 bits。图 26-3 所示为默认情况下两个 UART 控制器的 Tx\_FIFO 和 Rx\_FIFO 占用 RAM 的情况。通过配置 `UART_TX_SIZE` 可以对 UART $n$  的 Tx\_FIFO 以 1 block 为单位进行扩展，通过配置 `UART_RX_SIZE` 可以对 UART $n$  的 Rx\_FIFO 以 1 block 为单位进行扩展：

- UART0 Tx\_FIFO 可以从地址 0 扩展到整个 RAM 空间；
- UART1 Tx\_FIFO 可以从地址 128 扩展到 RAM 的尾地址；
- UART0 Rx\_FIFO 可以从地址 256 扩展到 RAM 的尾地址；
- UART1 Rx\_FIFO 则不支持地址空间扩展。

需要注意的是所有 UART 的 FIFO 起始地址是固定的，因此前一个 UART 的 FIFO 空间向后扩展会占用后面 UART 的 FIFO 空间。比如，设置 UART0 的 `UART_TX_SIZE` 为 2，则 UART0 Tx\_FIFO 的地址从 0 扩展到 255。这时，UART1 Tx\_FIFO 的默认空间被占用，这时将不能使用 UART1 发送器功能。

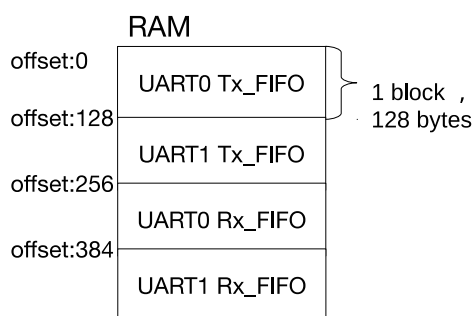
当两个 UART 控制器都不工作时，可以通过置位 `UART_MEM_FORCE_PD` 来使 RAM 进入低功耗状态。

UART0 和 UART1 的 Tx\_FIFO 可以通过置位 `UART_TXFIFO_RST` 来复位，UART0 和 UART1 的 Rx\_FIFO 可以通过置位 `UART_RXFIFO_RST` 来复位。

对于 TX FIFO，可以通过 APB 总线或 GDMA 向其写入数据，硬件 Tx\_FSM 自动从其中读取数据，数据将按照配置的帧格式转换成比特流；对于 RX FIFO，可以通过 APB 总线或 GDMA 读取其中的数据，并存储到内存，硬件 Rx\_FSM 将接收到的比特流转换成字节并写入 RX FIFO。两个 UART 共享同一个 GDMA 通道。

配置 `UART_TXFIFO_EMPTY_THRHD` 可以设置 Tx\_FIFO 空信号阈值，当存储在 Tx\_FIFO 中的数据量小于 `UART_TXFIFO_EMPTY_THRHD` 时会产生中断 `UART_TXFIFO_EMPTY_INT`；配置 `UART_RXFIFO_FULL_THRHD` 可以设置 Rx\_FIFO 满信号阈值，当储存在 Rx\_FIFO 中的数据量大于 `UART_RXFIFO_FULL_THRHD` 会产生中断 `UART_RXFIFO_FULL_INT`。另外，当 Rx\_FIFO 中储存的数据量超过其能存储的最大值时，会产生 `UART_RXFIFO_OVF_INT` 中断。

UART $n$  可以通过寄存器 `UART_FIFO_REG` 访问 FIFO。您可以写 `UART_RXFIFO_RD_BYTE` 将数据存入 TX FIFO，也可以读 `UART_RXFIFO_RD_BYTE` 获取 RX FIFO 中的数据。

## 26.4.3 波特率产生与检测

### 26.4.3.1 波特率产生

在 UART 发送或接收数据之前，需要配置寄存器来设置波特率。波特率发生器主要通过通过对输入时钟源的分频来实现，支持小数分频。`UART_CLKDIV_REG` 将分频系数分成两个部分：`UART_CLKDIV` 用于配置整数部分，`UART_CLKDIV_FRAG`

用于配置小数部分。在输入时钟为 80 MHz 的情况下，UART 能支持的最大波特率为 5 MBaud。

波特率分频器系数为

$$UART\_CLKDIV + \frac{UART\_CLKDIV\_FRAG}{16}$$

也就是说，最终波特率为

$$\frac{INPUT\_FREQ}{UART\_CLKDIV + \frac{UART\_CLKDIV\_FRAG}{16}}$$

其中，INPUT\_FREQ 为 UART Core 时钟。例如，若  $UART\_CLKDIV = 694$ ， $UART\_CLKDIV\_FRAG = 7$ ，则分频系数为

$$694 + \frac{7}{16} = 694.4375$$

$UART\_CLKDIV\_FRAG$  为 0 时，分频器为整数分频，每  $UART\_CLKDIV$  个输入脉冲都会产生一个输出脉冲。

$UART\_CLKDIV\_FRAG$  不为 0 时，分频器为小数分频，输出波特率脉冲不完全统一。如图 26-4 所示，每 16 个输出脉冲，波特率发生器分频  $(UART\_CLKDIV + 1)$  个输入脉冲或  $UART\_CLKDIV$  个输入脉冲。分频  $(UART\_CLKDIV + 1)$  个输入脉冲产生  $UART\_CLKDIV\_FRAG$  个输出脉冲，分频  $UART\_CLKDIV$  个输入脉冲产生剩余的  $(16 - UART\_CLKDIV\_FRAG)$  个输出脉冲。

如图 26-4 所示，输出脉冲相互交错，使得输出时序更加统一。



图 26-4. UART 控制器分频

为了支持 IrDA（详情见章节 26.4.7），IrDA 小数分频器会产生  $16 \times UART\_CLKDIV\_REG$  分频的时钟用于 IrDA 数据传输。产生 IrDA 数据传输时钟的小数分频器原理与上述小数分频器一样，取  $UART\_CLKDIV/16$  作为分频值的整数部分，取  $UART\_CLKDIV$  的低 4 比特作为小数部分。

### 26.4.3.2 波特率检测

置位 `UART_AUTOBAUD_EN` 可以开启 UART 波特率自检测功能。图 26-2 中的 `Baudrate_Detect` 可以滤除信号脉宽小于 `UART_GLITCH_FILT` 的噪声。

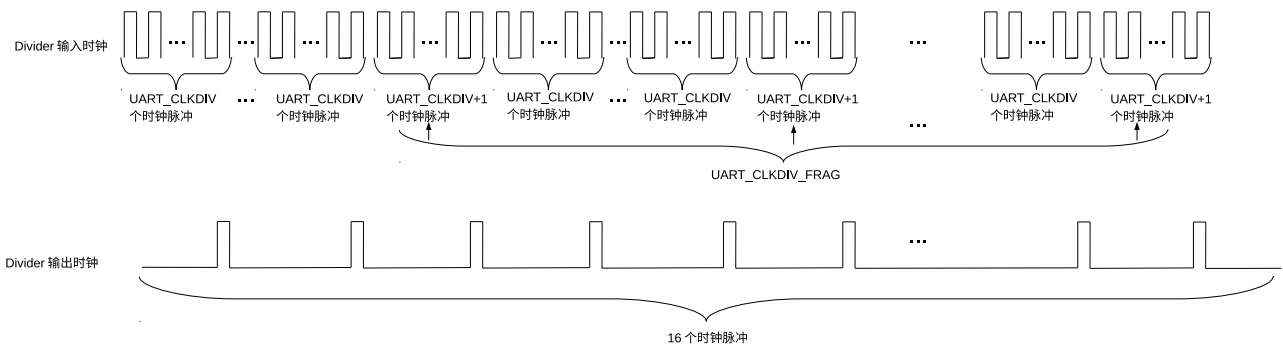
在 UART 双方进行通信之前可以通过发送几个随机数据让具有波特率检测功能的数据接收方进行波特率分析。`UART_LOWPULSE_MIN_CNT` 存储了最小低电平脉冲宽度，`UART_HIGHPULSE_MIN_CNT` 存储了最小高电平脉冲宽度，`UART_POSEDGE_MIN_CNT` 存储了两个上升沿之间的最小脉冲宽度，`UART_NEGEDGE_MIN_CNT` 存储了两个下降沿之间最小的脉冲宽度。软件可以通过读取这四个寄存器获取发送方的波特率。



图 26-5. UART 信号下降沿较差时序图

波特率的计算分为三种情况：

1. 正常情况下，为防止因亚稳态在上升沿或下降沿附近采样数据错误而导致 `UART_LOWPULSE_MIN_CNT` 或者 `UART_HIGHPULSE_MIN_CNT` 不准确，单比特脉冲宽度可以通过将这两个值相加取平均消除误差。计算公式如下：

$$B_{\text{uart}} = \frac{f_{\text{clk}}}{(\text{UART\_LOWPULSE\_MIN\_CNT} + \text{UART\_HIGHPULSE\_MIN\_CNT} + 2)/2}$$

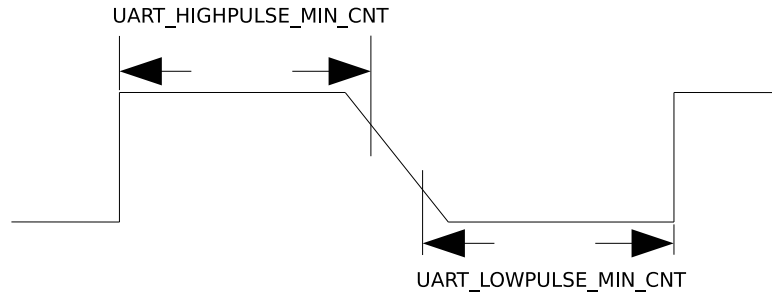
2. 对于 UART 信号的下降沿信号比较差的情况，如图 26-5 所示，这时通过取 `UART_LOWPULSE_MIN_CNT` 与 `UART_HIGHPULSE_MIN_CNT` 的和平均得到的值不准确，可以通过 `UART_POSEDGE_MIN_CNT` 获取发送方波特率。计算公式如下：

$$B_{\text{uart}} = \frac{f_{\text{clk}}}{(\text{UART\_POSEDGE\_MIN\_CNT} + 1)/2}$$

3. 对于 UART 信号的上升沿信号比较差的情况，可以通过 `UART_NEGEDGE_MIN_CNT` 获取发送方波特率。计算公式如下：

$$B_{\text{uart}} = \frac{f_{\text{clk}}}{(\text{UART\_NEGEDGE\_MIN\_CNT} + 1)/2}$$

#### 26.4.4 UART 数据帧



图 26-6. UART 数据帧结构

图 26-6 所示为基本数据帧格式，数据帧从 START 位开始以 STOP 位结束。START 占用 1 bit，STOP 位可以通过配置 `UART_STOP_BIT_NUM` 实现 1、1.5、2 位宽（RS485 模式下可增加转换延时，详见章节 26.4.6.2）。START 为低电平，STOP 为高电平。

数据位宽 (BIT0 ~ BITn) 为 5 ~ 8 bit，可以通过 `UART_BIT_NUM` 进行配置。当置位 `UART_PARITY_EN` 时，数据帧会在数据之后添加一位奇偶校验位。`UART_PARITY` 用于选择奇校验或是偶校验。当接收器检测到输入数据的校验位错误时会产生 `UART_PARITY_ERR_INT` 中断，输入数据仍会存入 `Rx_FIFO`。当接收器检测到数据数据帧格式错误时会产生 `UART_FRM_ERR_INT` 中断，默认情况下，输入数据会被存入 `Rx_FIFO`。

Tx\_FIFO 中数据都发送完成后会产生 UART\_TX\_DONE\_INT 中断。置位 UART\_TXD\_BRK 时, Tx\_FIFO 中数据发送完成后, 发送端会进入终止状态 (break condition), 继续发送几个连续的特殊数据帧 NULL, 在 NULL 数据帧, TX 数据线输出为低电平。NULL 数据帧的数量可由 UART\_TX\_BRK\_NUM 进行配置。发送器发送完所有的 NULL 数据帧之后会产生 UART\_TX\_BRK\_DONE\_INT 中断。数据帧之间可以通过配置 UART\_TX\_IDLE\_NUM 保持最小间隔时间。当一帧数据之后的空闲时间大于等于 UART\_TX\_IDLE\_NUM 寄存器的配置值时则产生 UART\_TX\_BRK\_IDLE\_DONE\_INT 中断。

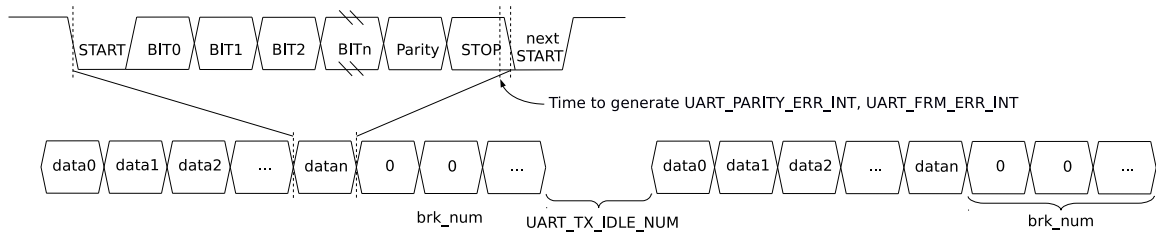
在传输一个 NULL 数据帧所需的时间内, RX 数据线若一直输出低电平, 接收端会检测为终止状态, 并触发 UART\_BRK\_DET\_INT 中断表示终止状态已结束。

接收端通过 UART\_RXFIFO\_TOUT\_INT 中断检测总线状态。接收端接收到至少一个字节数据后, 总线处于空闲状态超过 UART\_RX\_TOUT\_THRHD 位时间时, 触发 UART\_RXFIFO\_TOUT\_INT 中断。您可用此中断检测发送端是否已经发送所有数据。

### 26.4.5 AT\_CMD 字符格式



图 26-7. AT\_CMD 字符格式

图 26-7 为一种特殊的 AT\_CMD 字符格式。当接收器连续收到 AT\_CMD\_CHAR 字符且字符之间满足如下条件时将会产生 UART\_AT\_CMD\_CHAR\_DET\_INT 中断。

- 接收到的第一个 AT\_CMD\_CHAR 与上一个非 AT\_CMD\_CHAR 之间间隔至少 UART\_PRE\_IDLE\_NUM 个波特率周期。
- AT\_CMD\_CHAR 字符之间间隔小于 UART\_RX\_GAP\_TOUT 个波特率周期。
- 接收的 AT\_CMD\_CHAR 字符个数必须大于等于 UART\_CHAR\_NUM。
- 接收到的最后一个 AT\_CMD\_CHAR 字符与下一个非 AT\_CMD\_CHAR 之间间隔至少 UART\_POST\_IDLE\_NUM 个波特率周期。

### 26.4.6 RS485

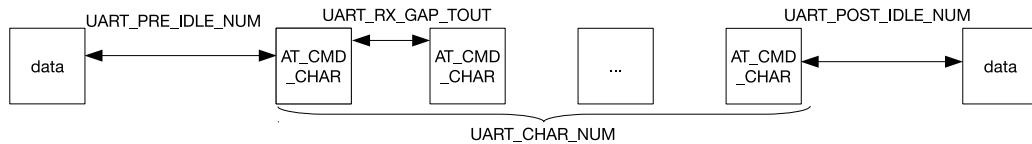
UART 支持 RS485 协议, RS485 因使用差分信号传输数据, 相比于 RS232 具有更远的传输距离及更高的传输速率。RS485 有两线半双工及四线全双工模式, UART 模块采用两线半双工模式, 并支持侦听总线的功能。RS485 两线 multidrop 模式, 最大可支持 32 个 slave。

#### 26.4.6.1 驱动控制

如图 26-8 所示, RS485 两线 multidrop 系统中, 需要一个外部 RS485 传输器实现单端信号与差分信号的转换。RS485 传输器包括一个驱动器与一个接收器。当 UART 不作为发送器时, 通过关闭驱动器来断开与差分传输线的连接。DE 为 1 时, 使能驱动器; DE 为 0 关闭驱动器。

UART 接收端通过外部接收器将差分信号转为单端信号。RE 作为接收器的使能控制信号, RE 为 0, 使能接收器; RE 为 1, 关闭接收器。如果 RE 被配置为 0, 从而允许 UART 保持侦听总线上的数据, 包括 UART 发送的数据。

DE 信号的控制分为软件控制和硬件控制两种方法。为减少软件的开销，DE 信号采用硬件来控制。图 26-8 所示，DE 与 UART 的 dtrn\_out 相连（详见 26.4.9.1 小节）。



图 26-8. RS485 模式驱动控制结构图

### 26.4.6.2 转换延时

默认情况下，UART 处于接收状态。当从发送转为接收状态时，为保证发送数据被稳定接收，RS485 协议推荐在发送停止位之后增加一个波特率的转换延时。UART 发送模块支持在 Start 位之前或在停止位之后增加一个波特率的延时。置位 `UART_DLO_EN`，在 Start 位之前增加一个波特率周期延时；置位 `UART_DL1_EN`，在停止位之后增加一个波特率周期延时。

### 26.4.6.3 总线侦听

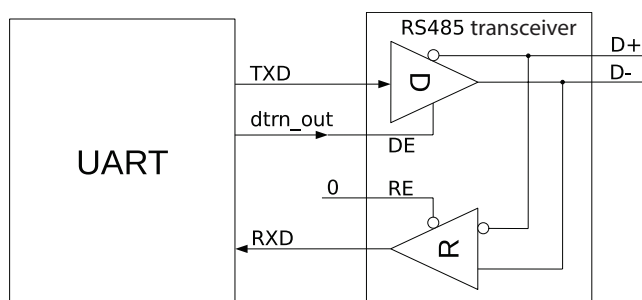
RS485 两线 multidrop 系统中，当外部 RS485 传输器的 RE 被配置为 0 时，UART 支持侦听总线。默认情况下，不允许 UART 在发送数据时接收数据。置位 `UART_RS485TX_RX_EN`，允许在发送数据时接收数据，配合外部 RS485 传输器的配置，UART 保持侦听传输总线。另外，默认情况下，不允许 UART 在接收数据时发送数据。置位 `UART_RS485RXBY_TX_EN`，允许在接收数据时发送数据。

UART 支持侦听 UART 发送的数据。UART 处于发送状态下，当侦听到 UART 发送的数据与 UART 接收的数据不同时，触发 `UART_RS485_CLASH_INT` 中断；侦听到发送的数据帧错误时，触发 `UART_RS485_FRM_ERR_INT` 中断；侦听到发送数据极性错误时，触发 `UART_RS485_PARITY_ERR_INT` 中断。

### 26.4.7 IrDA

IrDA 数据协议由物理层，链路接入层和链路管理层三个基本层协议组成。UART 实现了其物理层协议。在 IrDA 编码模式下，支持最大信号速率到 115.2 Kbit/s，即 SIR 模式。如图 26-9 所示，IrDA 编码器将来自 UART 的非归零编码（NRZ）信号采用反向归零编码（RZ1）并输出给外部驱动和红外 LED，用 3/16 Bit Time 的脉宽调制信号表示逻辑“0”，用低电平表示逻辑“1”。IrDA 解码器接收来自红外接收器的信号并输出为 UART 的 NRZ 编码。一般情况下，接收端信号空闲时为高电平，编码器输出极性与解码器输入极性相反。当检测到低脉冲表示接收到开始信号。

IrDA 使能时，一个比特被划分为 16 个时钟周期，在其第 9、10、11 个时钟周期中，当需要发送的比特为 0 时，IrDA 输出为高。



图 26-9. SIR 模式编解码时序图

IrDA 为半双工传输协议，不允许同时进行收发。如图26-10所示，置位 `UART_IRDA_EN` 使能 IrDA 功能。置位 `UART_IRDA_TX_EN`（拉高）使能 IrDA 发送数据，这时不允许 IrDA 接收数据；复位 `UART_IRDA_TX_EN`（拉低）使能 IrDA 接收数据，这时不允许 IrDA 发送数据。

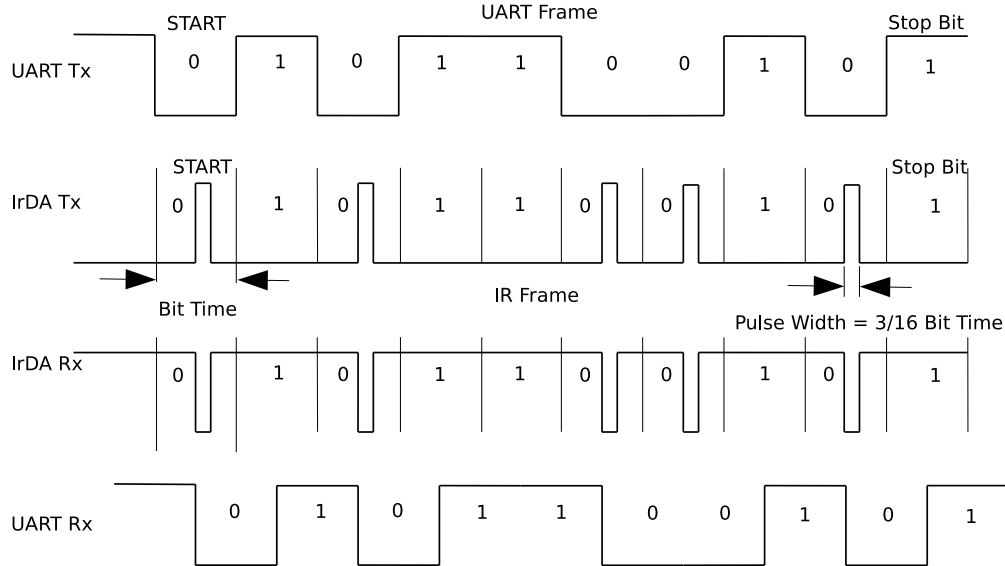

图 26-10. IrDA 编解码结构图

### 26.4.8 唤醒

UART0 和 UART1 支持唤醒功能。当 UART 处于 Light-sleep 状态时，Wakeup\_Ctrl 开始计算 rxd\_in 的上升沿个数，当上升沿个数大于等于 (`UART_ACTIVE_THRESHOLD + 3`) 时产生 wake\_up 信号给 RTC 模块，由 RTC 来唤醒芯片。

### 26.4.9 流控

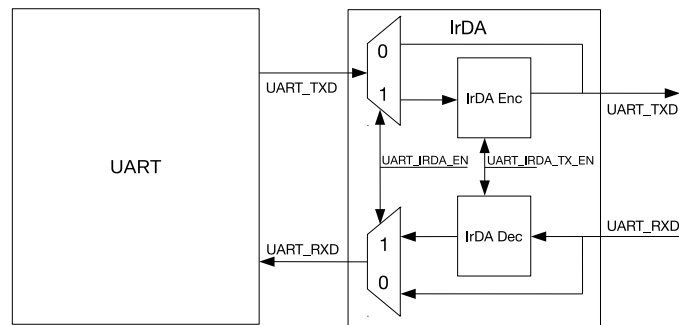
UART 控制器有两种数据流控方式：硬件流控和软件流控。硬件流控主要通过输出信号 `rtsn_out` 以及输入信号 `dsmn_in` 进行数据流控制。软件流控主要通过发送数据流中插入特殊字符以及在接收数据流中检测特殊字符来实现数据流控功能。

### 26.4.9.1 硬件流控



图 26-11 为 UART 硬件流控图。硬件流控的控制信号为输出信号 rtsn\_out 及输入信号 ctsn\_in。图 26-12 为两个 UART 之间硬件流控信号连接图。记 ESP32-C3 UART 为 IU0，External UART 为 EU0，下文将使用这两个标记来区分两个 UART。输出信号 rtsn\_out (IU0) 为低电平表示允许对方 (EU0) 发送数据，rtsn\_out (IU0) 为高电平表示通知对方 (EU0) 中止数据发送直到 rtsn\_out (IU0) 恢复低电平。rtsn\_out 输出信号的控制有两种方式。

- 软件控制：将 `UART_RX_FLOW_EN` 置 0 进入该模式。该模式下通过软件配置 `UART_SW_RTS` 改变 rtsn\_out 的电平。
- 硬件控制：将 `UART_RX_FLOW_EN` 置 1 进入该模式。该模式下硬件会当 Rx\_FIFO 中的数据大于 `UART_RX_FLOW_THRHD` 时拉高 rtsn\_out 的电平。



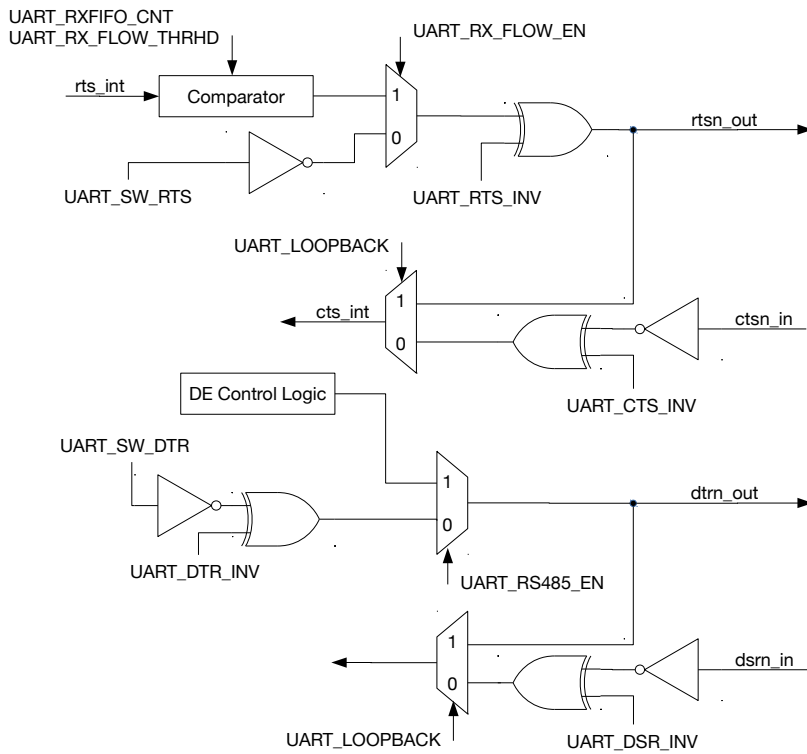
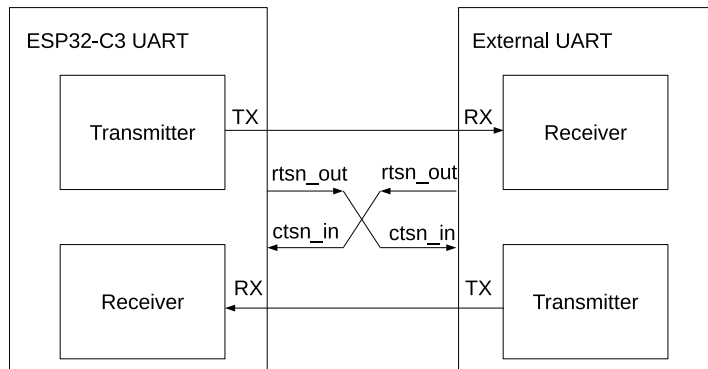

输入信号 `ctsn_in` (IUO) 为低电平表示允许发送端 (IUO) 发送数据; `ctsn_in` (IUO) 为高电平表示禁止发送端 (IUO) 发送数据。当 UART 检测到输入信号 `ctsn_in` (IUO) 的沿变化时会产生 `UART_CTS_CHG_INT` 中断。

UART 发送设备 (IUO) 输出信号 `dtrn_out` 为高电平表示发送数据已经准备完毕, 处于可用状态。`dtrn_out` 通过配置寄存器 `UART_SW_DTR` 产生。UART 接收设备 (IUO) 在检测到输入信号 `dsmn_in` 的沿变化时会产生 `UART_DSR_CHG_INT` 中断。软件在检测到中断后, 通过读取 `UART_DSRN` 可以获取 `dsmn_in` 的输入信号电平, `UART_DSRN` 为高电平时, 表示对方设备 (EUO) 处于可用状态。

对于 RS485 两线 multidrop 系统, 使用 `dtrn_out` 来收发转换。置位 `UART_RS485_EN` 使能 RS485 功能, `dtrn_out` 由硬件产生。数据开始发送时, `dtrn_out` 拉高, 使能外部驱动器; 数据最后一位发送完成后, `dtrn_out` 拉低, 关闭外部驱动器。注意, 当使能停止位之后增加一个波特率延时, `dtrn_out` 会在延时结束后才拉低。

置位 `UART_LOOPBACK` 即开启 UART 的回环测试功能。此时 UART 的输出信号 `txd_out` 和其输入信号 `rx_d_in` 相连, `rtsn_out` 和 `ctsn_in` 相连, `dtrn_out` 和 `dsmn_out` 相连。当接收的数据与发送的数据相同时表明 UART 能够正常发送和接收数据。

### 26.4.9.2 软件流控

软件流控不使用硬件的 CTS/RTS 控制线, 而是在发送数据流中嵌入 XON/XOFF 字符来通知对方是否可以使用数据发送来实现流控。将 `UART_SW_FLOW_CON_EN` 置 1 使能软件流控。

在使用软件流控后, 硬件会自动检测接收数据流中是否有 XON/XOFF 字符, 在检测到相应的字符后会产生 `UART_SW_XOFF_INT` 或 `UART_SW_XON_INT` 中断。在检测到接收数据流中有 XOFF 字符后, 发送器将会在发送完当前数据后停止发送; 在检测到接收数据流中有 XON 字符后, 将会使能发送器发送数据。另外, 软件可以通过置位 `UART_FORCE_XOFF` 来强制发送器停止发送数据, 发送器会在发送完当前字节后停止发送; 也可以通过置位 `UART_FORCE_XON` 来使能发送器发送数据。

软件可以根据 `Rx_FIFO` 中剩余空间大小决定流控字符的发送。置位 `UART_SEND_XOFF`, 发送器会在发送完当前数据之后插入一个 XOFF 字符, 该字符通过寄存器 `UART_XOFF_CHAR` 配置; 置位 `UART_SEND_XON`, 发送器会在发送完当前数据之后插入一个 XON 字符, 该字符通过寄存器 `UART_XON_CHAR` 配置。另外, 当 UART 接收 FIFO 中的数据量超过 `UART_XOFF_THRESHOLD` 时, 硬件会置位 `UART_SEND_XOFF`, UART 发送器会在发送完当前数据之后插入一个 XOFF 字符, 该字符通过寄存器 `UART_XOFF_CHAR` 配置。当 UART 接收 FIFO 中的数据量小于 `UART_XON_THRESHOLD` 时, 硬件会置位 `UART_SEND_XON`, UART 发送器会在发送完当前数据之后插入一个 XON 字符, 该字符通过寄存器 `UART_XON_CHAR` 配置。

### 26.4.10 GDMA 模式

ESP32-C3 中的两个 UART 接口通过通用主机控制器接口 (UHCI) 共用 1 组 GDMA TX/RX 通道。在 GDMA 模式下, 支持对 HCI 协议数据包的解析 (decoder) 及数据包封装 (encoder)。`UHCI_UARTn_CE` 字段用于选择哪个串口占用 GDMA 通道。



图 26-13. GDMA 模式数据传输

图 26-13 为 GDMA 方式数据传输图。在 GDMA Rx 通道接收数据前,软件将接收链表准备好。`GDMA_INLINK_ADDR_CHn` 用于指向第一个接收链表描述符。置位 `GDMA_INLINK_START_CHn` 之后,通用主机控制器接口 (UHCI) 会将 UART 接收到的数据传送给 Decoder。经过 Decoder 解析之后的数据在 GDMA 通道的控制下存入接收链表指定的 RAM 空间。

在 GDMA Tx 通道发送数据前,软件需要将发送链表和发送数据准备好, `GDMA_OUTLINK_ADDR_CHn` 用于指向第一个发送链表描述符。置位 `GDMA_OUTLINK_START_CHn` 之后, GDMA 引擎即从链表中指定的 RAM 地址读取数据,并通过 Encoder 进行数据包封装,然后经 UART 的发送模块串行发送出去。

HCI 的数据包格式为 (分隔符 + 数据 + 分隔符)。Encoder 用于在数据前后加上分隔符,并将数据中和分隔符一样的数据用特殊字符替换。Decoder 用于去除数据包前后分隔符,并将数据中的特殊字符进行替换为分隔符。数据前后的分隔符可以有连续多个。分隔符可由 `UHCI_SEPER_CHAR` 进行配置,默认值为 `0xC0`。数据中与分隔符一样的数据可以用 `UHCI_ESC_SEGO_CHAR0` (默认为 `0xDB`) 和 `UHCI_ESC_SEGO_CHAR1` (默认为 `0xDD`) 进行替换。当数据全部发送完成后,会产生 `GDMA_OUT_TOTAL_EOF_CHn_INT` 中断。当数据接收完成后,会产生 `GDMA_IN_SUC_EOF_CHn_INT` 中断。

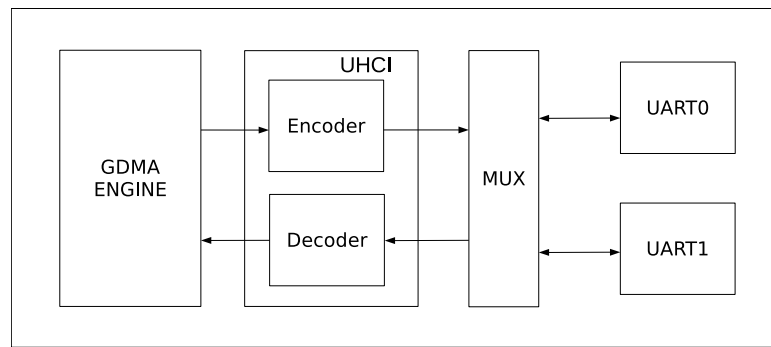
### 26.4.11 UART 中断

- `UART_AT_CMD_CHAR_DET_INT`: 当接收器检测到 `AT_CMD` 字符时触发此中断。
- `UART_RS485_CLASH_INT`: 在 RS485 模式下检测到发送器和接收器之间的冲突时触发此中断。
- `UART_RS485_FRM_ERR_INT`: 在 RS485 模式下检测到发送块发送的数据帧错误时触发此中断。
- `UART_RS485_PARITY_ERR_INT`: 在 RS485 模式下检测到发送块发送的数据校验位错误时触发此中断。
- `UART_TX_DONE_INT`: 当发送器发送完 FIFO 中的所有数据时触发此中断。
- `UART_TX_BRK_IDLE_DONE_INT`: 当发送器在最后一个数据发送后保持了最短的间隔时间时触发此中断。
- `UART_TX_BRK_DONE_INT`: 当发送 FIFO 中的数据发送完之后发送器完成了发送 NULL 则触发此中断。
- `UART_GLITCH_DET_INT`: 当接收器在起始位的中点处检测到毛刺时触发此中断。
- `UART_SW_XOFF_INT`: `UART_SW_FLOW_CON_EN` 置位时,当接收器接收到 XOFF 字符时触发此中断。
- `UART_SW_XON_INT`: `UART_SW_FLOW_CON_EN` 置位时,当接收器接收到 XON 字符时触发此中断。
- `UART_RXFIFO_TOUT_INT`: 当接收器接收一个字节的的时间大于 `UART_RX_TOUT_THRHD` 时触发此中断。
- `UART_BRK_DET_INT`: 当接收器在停止位之后检测到一个 NULL (即传输一个 NULL 的时间内保持逻辑低电平) 时触发此中断。
- `UART_CTS_CHG_INT`: 当接收器检测到 `CTSn` 信号的沿变化时触发此中断。

- UART\_DSR\_CHG\_INT: 当接收器检测到 DSRn 信号的沿变化时触发此中断。
- UART\_RXFIFO\_OVF\_INT: 当接收器接收到的数据量多于 FIFO 的存储量时触发此中断。
- UART\_FRM\_ERR\_INT: 当接收器检测到数据帧错误时触发此中断。
- UART\_PARITY\_ERR\_INT: 当接收器检测到校验位错误时触发此中断。
- UART\_TXFIFO\_EMPTY\_INT: 当发送 FIFO 中的数据量少于 `UART_TXFIFO_EMPTY_THRHD` 所指定的值时触发此中断。
- UART\_RXFIFO\_FULL\_INT: 当接收器接收到的数据多于 `UART_RXFIFO_FULL_THRHD` 所指定的值时触发此中断。
- UART\_WAKEUP\_INT: UART 被唤醒时产生此中断。

### 26.4.12 UCHI 中断

- UHCI\_APP\_CTRL1\_INT: 软件置位 `UHCI_APP_CTRL1_INT_RAW` 时触发此中断。
- UHCI\_APP\_CTRL0\_INT: 软件置位 `UHCI_APP_CTRL0_INT_RAW` 时触发此中断。
- UHCI\_OUTLINK\_EOF\_ERR\_INT: 当检测到发送链表描述符中的 EOF 有错误时触发此中断。
- UHCI\_SEND\_A\_REG\_Q\_INT: 当使用 `always_send` 发送一串短包, UHCI 发送了短包后触发此中断。
- UHCI\_SEND\_S\_REG\_Q\_INT: 当使用 `single_send` 发送一串短包, UHCI 发送了短包后触发此中断。
- UHCI\_TX\_HUNG\_INT: 当 UHCI 利用 GDMA Tx 通道从 RAM 中读取数据的时间过长时触发此中断。
- UHCI\_RX\_HUNG\_INT: 当 UHCI 利用 GDMA Rx 通道接收数据的时间过长时触发此中断。
- UHCI\_TX\_START\_INT: 当检测到分隔符时触发此中断。
- UHCI\_RX\_START\_INT: 当分隔符已发送时触发此中断。

## 26.5 编程流程

### 26.5.1 寄存器类型

UART 的所有寄存器都处于 APB\_CLK 时钟域。对于软件可配置的寄存器, 根据其作用的时钟域及同步处理, 将其分为三类: 立即寄存器, 同步寄存器及静态寄存器。立即寄存器作用于 APB\_CLK 时钟域, 通过 APB 总线配置后立即生效; 同步寄存器作用于 Core 时钟域, 这些寄存器需要经过同步之后才能生效; 静态寄存器也作用于 Core 时钟域, 但这些寄存器不会在 UART 工作过程中动态修改。静态寄存器没有同步处理, 软件可以通过开关 UART TX/RX Core 时钟的方式保证 UART Core 时钟域采样到正确的配置信息。

#### 26.5.1.1 同步寄存器

为了确保作用于 UART Core 时钟域的寄存器被正确采样, 他们中大多数都做了跨时钟域处理, 这部分即为同步寄存器。同步寄存器如表26-1所示。对这些寄存器的配置流程如下:

- 将 `UART_UPDATE_CTRL` 清 0 使能寄存器同步功能;
- 等待 `UART_REG_UPDATE` 为 0, 确保上一次同步已经完成;
- 配置同步寄存器;
- 向 `UART_REG_UPDATE` 写 1, 将配置的值同步到 Core 时钟域。

表 26-1. UART<sub>n</sub>同步寄存器

寄存器	域名
UART_CLKDIV_REG	UART_CLKDIV_FRAG[3:0]
	UART_CLKDIV[11:0]
UART_CONFO_REG	UART_AUTOBAUD_EN
	UART_ERR_WR_MASK
	UART_TXD_INV
	UART_RXD_INV
	UART_IRDA_EN
	UART_TX_FLOW_EN
	UART_LOOPBACK
	UART_IRDA_RX_INV
	UART_IRDA_TX_EN
	UART_IRDA_WCTL
	UART_IRDA_TX_EN
	UART_IRDA_DPLX
	UART_STOP_BIT_NUM
	UART_BIT_NUM
	UART_PARITY_EN
UART_PARITY	
UART_FLOW_CONF_REG	UART_SEND_XOFF
	UART_SEND_XON
	UART_FORCE_XOFF
	UART_FORCE_XON
	UART_XONOFF_DEL
	UART_SW_FLOW_CON_EN
UART_TXBRK_CONF_REG	UART_RS485_TX_DLY_NUM[3:0]
	UART_RS485_RX_DLY_NUM
	UART_RS485RXBY_TX_EN
	UART_RS485TX_RX_EN
	UART_DL1_EN
	UART_DLO_EN
	UART_RS485_EN

### 26.5.1.2 静态寄存器

在作用于 UART Core 时钟域的寄存器中，有一部分寄存器不会在 UART 工作过程中动态修改，被认为是静态的，称为静态寄存器。静态寄存器没有做跨时钟域处理。静态寄存器的配置一定是 UART TX/RX 停止工作阶段，因此可以通过关闭 UART TX/RX 时钟的方式，保证配置寄存器的亚稳态不会被采样到。当打开 UART TX/RX 时钟打开时，软件配置的值已经稳定，从而确保配置的值被正确采样。表 26-2 列出了这些寄存器。对这些寄存器的配置流程如下：

- 根据当前停止工作的模块为 UART TX 还是 RX，将 `UART_TX_SCLK_EN` 或 `UART_RX_SCLK_EN` 清 0 关闭 UART Tx 或 RX 时钟；
- 配置静态寄存器；

- 向 `UART_TX_SCLK_EN` 或 `UART_RX_SCLK_EN` 写 1 打开 UART Tx 或 RX 时钟。

表 26-2. UART<sub>n</sub>静态寄存器

寄存器	域名
UART_RX_FILT_REG	UART_GLITCH_FILT_EN
	UART_GLITCH_FILT[7:0]
UART_SLEEP_CONF_REG	UART_ACTIVE_THRESHOLD[9:0]
UART_SWFC_CONFO_REG	UART_XOFF_CHAR[7:0]
UART_SWFC_CONF1_REG	UART_XON_CHAR[7:0]
UART_IDLE_CONF_REG	UART_TX_IDLE_NUM[9:0]
UART_AT_CMD_PRECNT_REG	UART_PRE_IDLE_NUM[15:0]
UART_AT_CMD_POSTCNT_REG	UART_POST_IDLE_NUM[15:0]
UART_AT_CMD_GAPTOUT_REG	UART_RX_GAP_TOUT[15:0]
UART_AT_CMD_CHAR_REG	UART_CHAR_NUM[7:0]
	UART_AT_CMD_CHAR[7:0]

### 26.5.1.3 立即寄存器

除表26-1与26-2 外的所有软件可配置寄存器作用于 APB\_CLK 时钟域，即为立即寄存器，例如，中断及 FIFO 配置寄存器等。

### 26.5.2 具体步骤

图26-14 显示了 UART 模块的编程流程。主要包括：初始化、寄存器配置、启动 UART TX/RX 和数据传输结束。



图 26-14. UART 编程流程

### 26.5.2.1 URAT $n$ 模块初始化

URAT $n$  模块初始化流程如下:

- 将 `SYSTEM_UART_MEM_CLK_EN` 置 1 打开 UART RAM 时钟;
- 将 `SYSTEM_UART $n$ _CLK_EN` 置 1 打开 UART $n$  APB\_CLK;
- 将寄存器 `SYSTEM_UART $n$ _RST` 清 0;

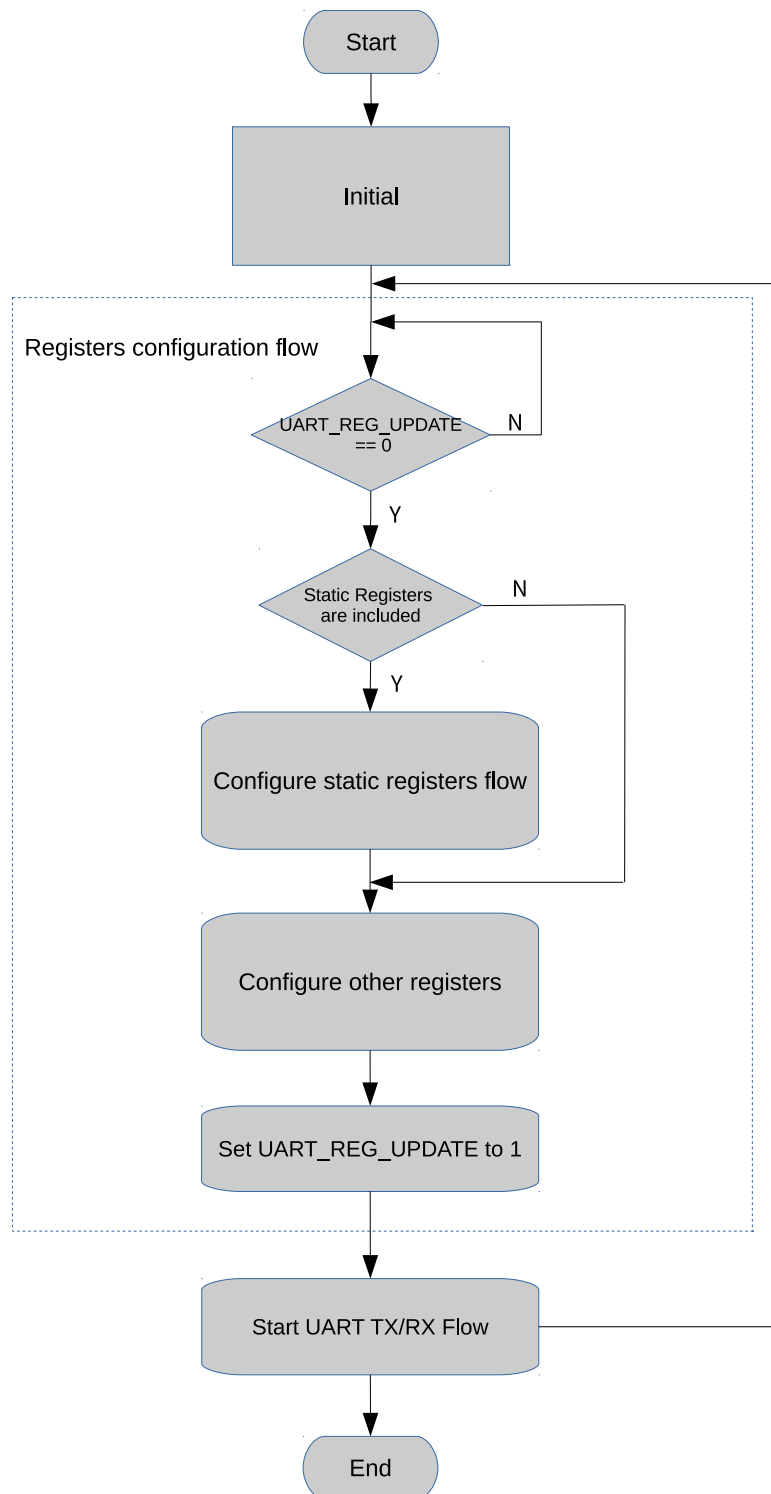
- 向寄存器 `UART_RST_CORE` 写 1;
- 向寄存器 `SYSTEM_UART $n$ _RST` 写 1;
- 将寄存器 `SYSTEM_UART $n$ _RST` 清 0;
- 将寄存器 `UART_RST_CORE` 清 0;
- 将 `UART_UPDATE_CTRL` 清 0 使能寄存器同步功能。

### 26.5.2.2 URAT $n$ 通信配置

URAT $n$  通信配置流程如下:

- 等待 `UART_REG_UPDATE` 为 0, 确保上一次同步已经完成;
- 如果配置寄存器中包含静态寄存器, 配置流程参考章节 26.5.1.2 完成配置;
- 配置 `UART_SCLK_SEL` 选择时钟源;
- 配置 `UART_SCLK_DIV_NUM`、`UART_SCLK_DIV_A`、`UART_SCLK_DIV_B` 设置预分频器系数;
- 配置 `UART_CLKDIV`、`UART_CLKDIV_FRAG` 设置发送波特率;
- 配置 `UART_BIT_NUM` 设置数据长度;
- 配置 `UART_PARITY_EN`、`UART_PARITY` 设置奇偶校验;
- 可选步骤, 根据应用不同存在差异...
- 向 `UART_REG_UPDATE` 写 1, 将配置的值同步到 Core 时钟域。

### 26.5.2.3 启动 URAT $n$

启动 UART $n$  TX 发送数据:

- 配置 `UART_TXFIFO_EMPTY_THRHD`, 设置 TX FIFO 空阈值;
- 对 `UART_TXFIFO_EMPTY_INT_ENA` 置 0, 关闭 `UART_TXFIFO_EMPTY_INT` 中断;
- 向 `UART_RXFIFO_RD_BYTE` 写入需要发送的数据;
- 置位 `UART_TXFIFO_EMPTY_INT_CLR`, 清除 `UART_TXFIFO_EMPTY_INT` 中断;
- 置位 `UART_TXFIFO_EMPTY_INT_ENA`, 使能 `UART_TXFIFO_EMPTY_INT` 中断;
- 检测 `UART_TXFIFO_EMPTY_INT`, 等待发送数据结束。

启动 UART $n$  RX 数据接收:

- 配置 `UART_RXFIFO_FULL_THRHD`, 设置 RX FIFO 满阈值;
- 置位 `UART_RXFIFO_FULL_INT_ENA`, 使能 `UART_RXFIFO_FULL_INT` 中断;
- 检测 `UART_RXFIFO_FULL_INT`, 等待 RX FIFO 接收数据满;
- 通过读 `UART_RXFIFO_RD_BYTE`, 从 RX FIFO 中读出数据, 并可通过 `UART_RXFIFO_CNT` 获得当前 RX FIFO 中的接收数据量。

## 26.6 寄存器列表

本小节的所有地址均为相对于 UART 控制器基地址的地址偏移量（相对地址），具体基地址请见章节 3 系统和存储器中的表 3-3。

请查看章节 [寄存器的访问类型](#)，了解“访问”列缩写的含义。

名称	描述	地址	访问
<b>FIFO 配置</b>			
UART_FIFO_REG	FIFO 数据寄存器	0x0000	RO
UART_MEM_CONF_REG	UART 阈值和分配配置	0x0060	R/W
<b>UART 中断寄存器</b>			
UART_INT_RAW_REG	原始中断状态	0x0004	R/WTC/SS
UART_INT_ST_REG	屏蔽中断状态	0x0008	RO
UART_INT_ENA_REG	中断使能位	0x000C	R/W
UART_INT_CLR_REG	中断清除位	0x0010	WT
<b>配置寄存器</b>			
UART_CLKDIV_REG	时钟分频配置	0x0014	R/W
UART_RX_FILT_REG	RX 滤波器配置	0x0018	R/W
UART_CONFO_REG	配置寄存器 0	0x0020	R/W
UART_CONF1_REG	配置寄存器 1	0x0024	R/W
UART_FLOW_CONF_REG	软件流控配置	0x0034	varies
UART_SLEEP_CONF_REG	睡眠模式配置	0x0038	R/W
UART_SWFC_CONFO_REG	软件流控字符配置	0x003C	R/W
UART_SWFC_CONF1_REG	软件流控字符配置	0x0040	R/W
UART_TXBRK_CONF_REG	TX 断开字符配置	0x0044	R/W
UART_IDLE_CONF_REG	帧结束空闲配置	0x0048	R/W
UART_RS485_CONF_REG	RS485 模式配置	0x004C	R/W
UART_CLK_CONF_REG	UART core 时钟配置	0x0078	R/W
<b>状态寄存器</b>			
UART_STATUS_REG	UART 状态寄存器	0x001C	RO
UART_MEM_TX_STATUS_REG	TX FIFO 写入、读取偏移地址	0x0064	RO
UART_MEM_RX_STATUS_REG	RX FIFO 写入、读取偏移地址	0x0068	RO
UART_FSM_STATUS_REG	UART 发送和接收状态	0x006C	RO
<b>自动波特率检测寄存器</b>			
UART_LOWPULSE_REG	自动波特率检测最短低电平脉冲持续时间寄存器	0x0028	RO
UART_HIGHPULSE_REG	自动波特率检测最短高电平脉冲持续时间寄存器	0x002C	RO
UART_RXD_CNT_REG	自动波特率检测沿变化计数寄存器	0x0030	RO
UART_POSPULSE_REG	自动波特率检测高电平脉冲寄存器	0x0070	RO
UART_NEGPULSE_REG	自动波特率检测低电平脉冲寄存器	0x0074	RO
<b>AT 转义序列检测配置</b>			
UART_AT_CMD_PRECNT_REG	序列发送前的时序配置	0x0050	R/W
UART_AT_CMD_POSTCNT_REG	序列发送后的时序配置	0x0054	R/W
UART_AT_CMD_GAPTOUR_REG	超时配置	0x0058	R/W



名称	描述	地址	访问
UART_AT_CMD_CHAR_REG	AT 转义序列检测配置	0x005C	R/W
<b>版本寄存器</b>			
UART_DATE_REG	UART 版本控制寄存器	0x007C	R/W
UART_ID_REG	UART ID 寄存器	0x0080	varies

名称	描述	地址	访问
<b>配置寄存器</b>			
UHCI_CONFO_REG	UHCI 配置寄存器	0x0000	R/W
UHCI_CONF1_REG	UHCI 配置寄存器	0x0014	varies
UHCI_ESCAPE_CONF_REG	转义符配置	0x0020	R/W
UHCI_HUNG_CONF_REG	超时配置	0x0024	R/W
UHCI_ACK_NUM_REG	配置 UHCI ACK 值	0x0028	varies
UHCI_QUICK_SENT_REG	UHCI 快速发送配置寄存器	0x0030	varies
UHCI_REG_Q0_WORD0_REG	Q0_WORD0 快速发送寄存器	0x0034	R/W
UHCI_REG_Q0_WORD1_REG	Q0_WORD1 快速发送寄存器	0x0038	R/W
UHCI_REG_Q1_WORD0_REG	Q1_WORD0 快速发送寄存器	0x003C	R/W
UHCI_REG_Q1_WORD1_REG	Q1_WORD1 快速发送寄存器	0x0040	R/W
UHCI_REG_Q2_WORD0_REG	Q2_WORD0 快速发送寄存器	0x0044	R/W
UHCI_REG_Q2_WORD1_REG	Q2_WORD1 快速发送寄存器	0x0048	R/W
UHCI_REG_Q3_WORD0_REG	Q3_WORD0 快速发送寄存器	0x004C	R/W
UHCI_REG_Q3_WORD1_REG	Q3_WORD1 快速发送寄存器	0x0050	R/W
UHCI_REG_Q4_WORD0_REG	Q4_WORD0 快速发送寄存器	0x0054	R/W
UHCI_REG_Q4_WORD1_REG	Q4_WORD1 快速发送寄存器	0x0058	R/W
UHCI_REG_Q5_WORD0_REG	Q5_WORD0 快速发送寄存器	0x005C	R/W
UHCI_REG_Q5_WORD1_REG	Q5_WORD1 快速发送寄存器	0x0060	R/W
UHCI_REG_Q6_WORD0_REG	Q6_WORD0 快速发送寄存器	0x0064	R/W
UHCI_REG_Q6_WORD1_REG	Q6_WORD1 快速发送寄存器	0x0068	R/W
UHCI_ESC_CONFO_REG	转义序列配置寄存器 0	0x006C	R/W
UHCI_ESC_CONF1_REG	转义序列配置寄存器 1	0x0070	R/W
UHCI_ESC_CONF2_REG	转义序列配置寄存器 2	0x0074	R/W
UHCI_ESC_CONF3_REG	转义序列配置寄存器 3	0x0078	R/W
UHCI_PKT_THRES_REG	包长度配置寄存器	0x007C	R/W
<b>UHCI 中断寄存器</b>			
UHCI_INT_RAW_REG	原始中断状态	0x0004	varies
UHCI_INT_ST_REG	屏蔽中断状态	0x0008	RO
UHCI_INT_ENA_REG	中断使能位	0x000C	R/W
UHCI_INT_CLR_REG	中断清除位	0x0010	WT
<b>UHCI 状态寄存器</b>			
UHCI_STATE0_REG	UHCI 接收状态	0x0018	RO
UHCI_STATE1_REG	UHCI 发送状态	0x001C	RO
UHCI_RX_HEAD_REG	UHCI 包报头寄存器	0x002C	RO
<b>版本寄存器</b>			
UHCI_DATE_REG	UHCI 版本控制寄存器	0x0080	R/W

## 26.7 寄存器

本小节的所有地址均为相对于 UART 控制器基地址的地址偏移量（相对地址），具体基地址请见章节 3 系统和存储器 中的表 3-3。

Register 26.1. UART\_FIFO\_REG (0x0000)

(reserved)																UART_RXFIFO_RD_BYTE		
31															8	7	0	
0																0		Reset

**UART\_RXFIFO\_RD\_BYTE** UART $n$  通过此字段访问 FIFO。(RO)

Register 26.2. UART\_MEM\_CONF\_REG (0x0060)

(reserved)				UART_MEM_FORCE_PU		UART_MEM_FORCE_PD		UART_RX_TOUT_THRHD				UART_RX_FLOW_THRHD				UART_TX_SIZE		UART_RX_SIZE		(reserved)			
31	28		27	26		25		16				15		7		6	4		3	1		0	
0		0		0	0		0		0xa				0x0		0x1		1		0		0		Reset

**UART\_RX\_SIZE** 配置 RAM 分配给 RX FIFO 的空间大小。默认为 128 字节。(R/W)

**UART\_TX\_SIZE** 配置 RAM 分配给 TX FIFO 的空间大小。默认为 128 字节。(R/W)

**UART\_RX\_FLOW\_THRHD** 配置使用硬件流控时接收数据的最大值。(R/W)

**UART\_RX\_TOUT\_THRHD** 配置接收器接收一个字节所需时间的阈值，单位是比特时间（即传输一个比特所需的时间）。接收器接收一个字节所需时间超过阈值且 UART\_RX\_TOUT\_EN 置 1 时触发 UART\_RXFIFO\_TOUT\_INT 中断。(R/W)

**UART\_MEM\_FORCE\_PD** 置位此位强制关闭 UART RAM。(R/W)

**UART\_MEM\_FORCE\_PU** 置位此位强制开启 UART RAM。(R/W)

Register 26.3. UART\_INT\_RAW\_REG (0x0004)

(reserved)												UART_WAKEUP_INT_RAW UART_AT_CMD_CHAR_DET_INT_RAW UART_RS485_CLASH_INT_RAW UART_RS485_FRM_ERR_INT_RAW UART_TX_DONE_INT_RAW UART_TX_BRK_IDLE_DONE_INT_RAW UART_GLITCH_DET_INT_RAW UART_SW_XON_INT_RAW UART_SW_XOFF_INT_RAW UART_RXFIFO_TOUT_INT_RAW UART_BRK_DET_INT_RAW UART_CTS_CHG_INT_RAW UART_DSR_CHG_INT_RAW UART_RXFIFO_OVF_INT_RAW UART_FRM_ERR_INT_RAW UART_TXFIFO_EMPTY_INT_RAW UART_RXFIFO_FULL_INT_RAW																													
31																				20	19	18	17	16	15	14	13	12	11	10	9	8	7	6	5	4	3	2	1	0	Reset
0	0	0	0	0	0	0	0	0	0	0	0	0	0	0	0	0	0	0	0	0	0	0	0	0	0	0	0	0	1	0											

**UART\_RXFIFO\_FULL\_INT\_RAW** 接收器接收数据多于 UART\_RXFIFO\_FULL\_THRHD 的值时, 该原始中断位翻转至高电平。(R/WTC/SS)

**UART\_TXFIFO\_EMPTY\_INT\_RAW** TX FIFO 中的数据少于 UART\_TXFIFO\_EMPTY\_THRHD 的值时, 该原始中断位翻转至高电平。(R/WTC/SS)

**UART\_PARITY\_ERR\_INT\_RAW** 接收器检测到数据奇偶检验位错误时, 该原始中断位翻转至高电平。(R/WTC/SS)

**UART\_FRM\_ERR\_INT\_RAW** 接收器检测到数据帧错误时, 该原始中断位翻转至高电平。(R/WTC/SS)

**UART\_RXFIFO\_OVF\_INT\_RAW** 接收器接收数据超过 RX FIFO 的存储容量时, 该原始中断位翻转至高电平。(R/WTC/SS)

**UART\_DSR\_CHG\_INT\_RAW** 接收器检测到 DSRn 信号的沿变化时, 该原始中断位翻转至高电平。(R/WTC/SS)

**UART\_CTS\_CHG\_INT\_RAW** 接收器检测到 CTSn 信号的沿变化时, 该原始中断位翻转至高电平。(R/WTC/SS)

**UART\_BRK\_DET\_INT\_RAW** 接收器在停止位后检测到 0 时, 该原始中断位翻转至高电平。(R/WTC/SS)

**UART\_RXFIFO\_TOUT\_INT\_RAW** 接收器接收一个字节所需时间超过 UART\_RX\_TOUT\_THRHD 时, 该原始中断位翻转至高电平。(R/WTC/SS)

**UART\_SW\_XON\_INT\_RAW** 接收器接收到 XON 字符且 UART\_SW\_FLOW\_CON\_EN 置 1 时, 该原始中断位翻转至高电平。(R/WTC/SS)

**UART\_SW\_XOFF\_INT\_RAW** 接收器接收到 XOFF 字符且 UART\_SW\_FLOW\_CON\_EN 置 1 时, 该原始中断位翻转至高电平。(R/WTC/SS)

**UART\_GLITCH\_DET\_INT\_RAW** 接收器在起始位的中点处检测到毛刺时, 该原始中断位翻转至高电平。(R/WTC/SS)

见下页...

**Register 26.3. UART\_INT\_RAW\_REG (0x0004)**

[接上页...](#)

**UART\_TX\_BRK\_DONE\_INT\_RAW** 发送器在发送完 TX FIFO 中所有数据后完成 NULL 字符的发送时，该原始中断位翻转至高电平。(R/WTC/SS)

**UART\_TX\_BRK\_IDLE\_DONE\_INT\_RAW** 发送器发送完最后一个数据后的间隔时间达到阈值时，该原始中断位翻转至高电平。(R/WTC/SS)

**UART\_TX\_DONE\_INT\_RAW** 发送器发完 FIFO 中的所有数据后，该原始中断位翻转至高电平。(R/WTC/SS)

**UART\_RS485\_PARITY\_ERR\_INT\_RAW** RS485 模式下接收器检测到发送器回音的数据检验位错误时，该原始中断位翻转至高电平。(R/WTC/SS)

**UART\_RS485\_FRM\_ERR\_INT\_RAW** RS485 模式下接收器检测到发送器回音的数据帧错误时，该原始中断位翻转至高电平。(R/WTC/SS)

**UART\_RS485\_CLASH\_INT\_RAW** RS485 模式下检测到发送器与接收器冲突时，该原始中断位翻转至高电平。(R/WTC/SS)

**UART\_AT\_CMD\_CHAR\_DET\_INT\_RAW** 接收器检测到配置的 UART\_AT\_CMD\_CHAR 时，该原始中断位翻转至高电平。(R/WTC/SS)

**UART\_WAKEUP\_INT\_RAW** 输入 RXD 沿变化次数超过 Light-sleep 模式指定的 UART\_ACTIVE\_THRESHOLD 值加 3 时，该原始中断位翻转至高电平。(R/WTC/SS)

Register 26.4. UART\_INT\_ST\_REG (0x0008)

(reserved)												UART_WAKEUP_INT_ST UART_AT_CMD_CHAR_DET_INT_ST UART_RS485_CLASH_INT_ST UART_RS485_FRM_ERR_INT_ST UART_TX_DONE_INT_ST UART_TX_BRK_IDLE_INT_ST UART_BRK_DONE_INT_ST UART_GLITCH_DET_INT_ST UART_SW_XON_INT_ST UART_RXFIFO_TOUT_INT_ST UART_BRK_DET_INT_ST UART_CTS_CHG_INT_ST UART_DSR_CHG_INT_ST UART_RXFIFO_OVF_INT_ST UART_FRM_ERR_INT_ST UART_PARITY_ERR_INT_ST UART_TXFIFO_EMPTY_INT_ST UART_RXFIFO_FULL_INT_ST																		
31	20	19	18	17	16	15	14	13	12	11	10	9	8	7	6	5	4	3	2	1	0	Reset								
0	0	0	0	0	0	0	0	0	0	0	0	0	0	0	0	0	0	0	0	0	0	0	0							

**UART\_RXFIFO\_FULL\_INT\_ST** UART\_RXFIFO\_FULL\_INT\_ENA 置 1 时 UART\_RXFIFO\_FULL\_INT 的状态位。(RO)

**UART\_TXFIFO\_EMPTY\_INT\_ST** UART\_TXFIFO\_EMPTY\_INT\_ENA 置 1 时 UART\_TXFIFO\_EMPTY\_INT 的状态位。(RO)

**UART\_PARITY\_ERR\_INT\_ST** UART\_PARITY\_ERR\_INT\_ENA 置 1 时 UART\_PARITY\_ERR\_INT 的状态位。(RO)

**UART\_FRM\_ERR\_INT\_ST** UART\_FRM\_ERR\_INT\_ENA 置 1 时 UART\_FRM\_ERR\_INT 的状态位。(RO)

**UART\_RXFIFO\_OVF\_INT\_ST** UART\_RXFIFO\_OVF\_INT\_ENA 置 1 时 UART\_RXFIFO\_OVF\_INT 的状态位。(RO)

**UART\_DSR\_CHG\_INT\_ST** UART\_DSR\_CHG\_INT\_ENA 置 1 时 UART\_DSR\_CHG\_INT 的状态位。(RO)

**UART\_CTS\_CHG\_INT\_ST** UART\_CTS\_CHG\_INT\_ENA 置 1 时 UART\_CTS\_CHG\_INT 的状态位。(RO)

**UART\_BRK\_DET\_INT\_ST** UART\_BRK\_DET\_INT\_ENA 置 1 时 UART\_BRK\_DET\_INT 的状态位。(RO)

**UART\_RXFIFO\_TOUT\_INT\_ST** UART\_RXFIFO\_TOUT\_INT\_ENA 置 1 时 UART\_RXFIFO\_TOUT\_INT 的状态位。(RO)

**UART\_SW\_XON\_INT\_ST** UART\_SW\_XON\_INT\_ENA 置 1 时 UART\_SW\_XON\_INT 的状态位。(RO)

**UART\_SW\_XOFF\_INT\_ST** UART\_SW\_XOFF\_INT\_ENA 置 1 时 UART\_SW\_XOFF\_INT 的状态位。(RO)

**UART\_GLITCH\_DET\_INT\_ST** UART\_GLITCH\_DET\_INT\_ENA 置 1 时 UART\_GLITCH\_DET\_INT 的状态位。(RO)

见下页...

**Register 26.4. UART\_INT\_ST\_REG (0x0008)**

接上页...

**UART\_TX\_BRK\_DONE\_INT\_ST** UART\_TX\_BRK\_DONE\_INT\_ENA 置 1 时 UART\_TX\_BRK\_DONE\_INT 的状态位。(RO)

**UART\_TX\_BRK\_IDLE\_DONE\_INT\_ST** UART\_TX\_BRK\_IDLE\_DONE\_INT\_ENA 置 1 时 UART\_TX\_BRK\_IDLE\_DONE\_INT 的状态位。(RO)

**UART\_TX\_DONE\_INT\_ST** UART\_TX\_DONE\_INT\_ENA 置 1 时 UART\_TX\_DONE\_INT 的状态位。(RO)

**UART\_RS485\_PARITY\_ERR\_INT\_ST** UART\_RS485\_PARITY\_INT\_ENA 置 1 时 UART\_RS485\_PARITY\_ERR\_INT 的状态位。(RO)

**UART\_RS485\_FRM\_ERR\_INT\_ST** UART\_RS485\_FRM\_ERR\_INT\_ENA 置 1 时 UART\_RS485\_FRM\_ERR\_INT 的状态位。(RO)

**UART\_RS485\_CLASH\_INT\_ST** UART\_RS485\_CLASH\_INT\_ENA 置 1 时 UART\_RS485\_CLASH\_INT 的状态位。(RO)

**UART\_AT\_CMD\_CHAR\_DET\_INT\_ST** UART\_AT\_CMD\_CHAR\_DET\_INT\_ENA 置 1 时 UART\_AT\_CMD\_CHAR\_DET\_INT 的状态位。(RO)

**UART\_WAKEUP\_INT\_ST** UART\_WAKEUP\_INT\_ENA 置 1 时 UART\_WAKEUP\_INT 的状态位。(RO)

Register 26.5. UART\_INT\_ENA\_REG (0x000C)

31	20	19	18	17	16	15	14	13	12	11	10	9	8	7	6	5	4	3	2	1	0
0	0	0	0	0	0	0	0	0	0	0	0	0	0	0	0	0	0	0	0	0	0

Reset

(reserved)

UART\_WAKEUP\_INT\_ENA  
 UART\_AT\_CMD\_CHAR\_DET\_INT\_ENA  
 UART\_RS485\_CLASH\_INT\_ENA  
 UART\_RS485\_FRM\_ERR\_INT\_ENA  
 UART\_RS485\_PARITY\_ERR\_INT\_ENA  
 UART\_TX\_DONE\_INT\_ENA  
 UART\_TX\_BRK\_IDLE\_DONE\_INT\_ENA  
 UART\_GLITCH\_DET\_INT\_ENA  
 UART\_SW\_XOFF\_INT\_ENA  
 UART\_SW\_XON\_INT\_ENA  
 UART\_RXFIFO\_TOUT\_INT\_ENA  
 UART\_BRK\_DET\_INT\_ENA  
 UART\_DSR\_CHG\_INT\_ENA  
 UART\_RXFIFO\_OVF\_INT\_ENA  
 UART\_FRM\_ERR\_INT\_ENA  
 UART\_PARITY\_ERR\_INT\_ENA  
 UART\_TXFIFO\_EMPTY\_INT\_ENA  
 UART\_RXFIFO\_FULL\_INT\_ENA

**UART\_RXFIFO\_FULL\_INT\_ENA** UART\_RXFIFO\_FULL\_INT 的使能位。(R/W)

**UART\_TXFIFO\_EMPTY\_INT\_ENA** UART\_TXFIFO\_EMPTY\_INT 的使能位。(R/W)

**UART\_PARITY\_ERR\_INT\_ENA** UART\_PARITY\_ERR\_INT 的使能位。(R/W)

**UART\_FRM\_ERR\_INT\_ENA** UART\_FRM\_ERR\_INT 的使能位。(R/W)

**UART\_RXFIFO\_OVF\_INT\_ENA** UART\_RXFIFO\_OVF\_INT 的使能位。(R/W)

**UART\_DSR\_CHG\_INT\_ENA** UART\_DSR\_CHG\_INT 的使能位。(R/W)

**UART\_CTS\_CHG\_INT\_ENA** UART\_CTS\_CHG\_INT 的使能位。(R/W)

**UART\_BRK\_DET\_INT\_ENA** UART\_BRK\_DET\_INT 的使能位。(R/W)

**UART\_RXFIFO\_TOUT\_INT\_ENA** UART\_RXFIFO\_TOUT\_INT 的使能位。(R/W)

**UART\_SW\_XON\_INT\_ENA** UART\_SW\_XON\_INT 的使能位。(R/W)

**UART\_SW\_XOFF\_INT\_ENA** UART\_SW\_XOFF\_INT 的使能位。(R/W)

**UART\_GLITCH\_DET\_INT\_ENA** UART\_GLITCH\_DET\_INT 的使能位。(R/W)

**UART\_TX\_BRK\_DONE\_INT\_ENA** UART\_TX\_BRK\_DONE\_INT 的使能位。(R/W)

**UART\_TX\_BRK\_IDLE\_DONE\_INT\_ENA** UART\_TX\_BRK\_IDLE\_DONE\_INT 的使能位。(R/W)

**UART\_TX\_DONE\_INT\_ENA** UART\_TX\_DONE\_INT 的使能位。(R/W)

**UART\_RS485\_PARITY\_ERR\_INT\_ENA** UART\_RS485\_PARITY\_ERR\_INT 的使能位。(R/W)

**UART\_RS485\_FRM\_ERR\_INT\_ENA** UART\_RS485\_FRM\_ERR\_INT 的使能位。(R/W)

**UART\_RS485\_CLASH\_INT\_ENA** UART\_RS485\_CLASH\_INT 的使能位。(R/W)

**UART\_AT\_CMD\_CHAR\_DET\_INT\_ENA** UART\_AT\_CMD\_CHAR\_DET\_INT 的使能位。(R/W)

**UART\_WAKEUP\_INT\_ENA** UART\_WAKEUP\_INT 的使能位。(R/W)

Register 26.6. UART\_INT\_CLR\_REG (0x0010)

(reserved)	UART_WAKEUP_INT_CLR	UART_AT_CMD_CHAR_DET_INT_CLR	UART_RS485_FRM_ERR_INT_CLR	UART_RS485_PARITY_ERR_INT_CLR	UART_TX_DONE_INT_CLR	UART_TX_BRK_IDLE_DONE_INT_CLR	UART_GLITCH_DET_INT_CLR	UART_SW_XOFF_INT_CLR	UART_SW_XON_INT_CLR	UART_RXFIFO_TOUT_INT_CLR	UART_BRK_DET_INT_CLR	UART_CTS_CHG_INT_CLR	UART_DSR_CHG_INT_CLR	UART_RXFIFO_OVF_INT_CLR	UART_FRM_ERR_INT_CLR	UART_PARITY_ERR_INT_CLR	UART_TXFIFO_EMPTY_INT_CLR	UART_RXFIFO_FULL_INT_CLR				
31	20	19	18	17	16	15	14	13	12	11	10	9	8	7	6	5	4	3	2	1	0	
0	0	0	0	0	0	0	0	0	0	0	0	0	0	0	0	0	0	0	0	0	0	Reset

- UART\_RXFIFO\_FULL\_INT\_CLR 置位此位清除 UART\_RXFIFO\_FULL\_INT 中断。(WT)
- UART\_TXFIFO\_EMPTY\_INT\_CLR 置位此位清除 UART\_TXFIFO\_EMPTY\_INT 中断。(WT)
- UART\_PARITY\_ERR\_INT\_CLR 置位此位清除 UART\_PARITY\_ERR\_INT 中断。(WT)
- UART\_FRM\_ERR\_INT\_CLR 置位此位清除 UART\_FRM\_ERR\_INT 中断。(WT)
- UART\_RXFIFO\_OVF\_INT\_CLR 置位此位清除 UART\_RXFIFO\_OVF\_INT 中断。(WT)
- UART\_DSR\_CHG\_INT\_CLR 置位此位清除 UART\_DSR\_CHG\_INT 中断。(WT)
- UART\_CTS\_CHG\_INT\_CLR 置位此位清除 UART\_CTS\_CHG\_INT 中断。(WT)
- UART\_BRK\_DET\_INT\_CLR 置位此位清除 UART\_BRK\_DET\_INT 中断。(WT)
- UART\_RXFIFO\_TOUT\_INT\_CLR 置位此位清除 UART\_RXFIFO\_TOUT\_INT 中断。(WT)
- UART\_SW\_XON\_INT\_CLR 置位此位清除 UART\_SW\_XON\_INT 中断。(WT)
- UART\_SW\_XOFF\_INT\_CLR 置位此位清除 UART\_SW\_XOFF\_INT 中断。(WT)
- UART\_GLITCH\_DET\_INT\_CLR 置位此位清除 UART\_GLITCH\_DET\_INT 中断。(WT)
- UART\_TX\_BRK\_DONE\_INT\_CLR 置位此位清除 UART\_TX\_BRK\_DONE\_INT 中断。(WT)
- UART\_TX\_BRK\_IDLE\_DONE\_INT\_CLR 置位此位清除 UART\_TX\_BRK\_IDLE\_DONE\_INT 中断。(WT)
- UART\_TX\_DONE\_INT\_CLR 置位此位清除 UART\_TX\_DONE\_INT 中断。(WT)
- UART\_RS485\_PARITY\_ERR\_INT\_CLR 置位此位清除 UART\_RS485\_PARITY\_ERR\_INT 中断。(WT)
- UART\_RS485\_FRM\_ERR\_INT\_CLR 置位此位清除 UART\_RS485\_FRM\_ERR\_INT 中断。(WT)
- UART\_RS485\_CLASH\_INT\_CLR 置位此位清除 UART\_RS485\_CLASH\_INT 中断。(WT)
- UART\_AT\_CMD\_CHAR\_DET\_INT\_CLR 置位此位清除 UART\_AT\_CMD\_CHAR\_DET\_INT 中断。(WT)
- UART\_WAKEUP\_INT\_CLR 置位此位清除 UART\_WAKEUP\_INT 中断。(WT)



Register 26.7. UART\_CLKDIV\_REG (0x0014)

(reserved)								UART_CLKDIV_FRAG				(reserved)								UART_CLKDIV				
31								24	23				20	19				12	11				0	
0 0 0 0 0 0 0 0								0x0				0 0 0 0 0 0 0 0								0x2b6				Reset

UART\_CLKDIV 分频系数的整数部分。(R/W)

UART\_CLKDIV\_FRAG 分频系数的小数部分。(R/W)

Register 26.8. UART\_RX\_FILT\_REG (0x0018)

(reserved)																UART_GLITCH_FILT_EN		UART_GLITCH_FILT			
31															9	8	7			0	
0 0 0 0 0 0 0 0 0 0 0 0 0 0 0 0																0 0		0x8		Reset	

UART\_GLITCH\_FILT 宽度小于该字段值的输入脉冲会被忽略。(R/W)

UART\_GLITCH\_FILT\_EN 置位此位，使能 RX 信号滤波器。(R/W)

Register 26.9. UART\_CONFO\_REG (0x0020)

(reserved)	UART_MEM_CLK_EN	UART_AUTOBAUD_EN	UART_ERR_WD_MASK	UART_CLK_EN	UART_DTR_INV	UART_RTS_INV	UART_TXD_INV	UART_DSR_INV	UART_CTS_INV	UART_RXD_INV	UART_TXFIFO_RST	UART_RXFIFO_RST	UART_IRDA_EN	UART_TX_FLOW_EN	UART_LOOPBACK	UART_IRDA_RX_INV	UART_IRDA_TX_INV	UART_IRDA_WCTL	UART_IRDA_TX_EN	UART_IRDA_DPLX	UART_SW_BRK	UART_SW_DTR	UART_SW_RTS	UART_STOP_BIT_NUM	UART_BIT_NUM	UART_PARITY_EN	UART_PARITY			
31	29	28	27	26	25	24	23	22	21	20	19	18	17	16	15	14	13	12	11	10	9	8	7	6	5	4	3	2	1	0
0	0	0	1	0	0	0	0	0	0	0	0	0	0	0	0	0	0	0	0	0	0	0	0	0	1	3	0	0	0	

Reset

**UART\_PARITY** 配置奇偶检验方式。(R/W)

**UART\_PARITY\_EN** 置位此位使能 UART 奇偶检验。(R/W)

**UART\_BIT\_NUM** 设置数据长度。(R/W)

**UART\_STOP\_BIT\_NUM** 设置停止位的长度。(R/W)

**UART\_SW\_RTS** 该位用于配置软件流控使用的软件 RTS 信号。(R/W)

**UART\_SW\_DTR** 该位用于配置软件流控使用的软件 DTR 信号。(R/W)

**UART\_TXD\_BRK** 置位此位，使能发送器在发完数据后发送 NULL。(R/W)

**UART\_IRDA\_DPLX** 置位此位开启 IrDA 回环测试模式。(R/W)

**UART\_IRDA\_TX\_EN** IrDA 发送器的启动使能位。(R/W)

**UART\_IRDA\_WCTL** 1: IrDA 发送器的第 11 位与第 10 位相同；0: 将 IrDA 发送器的第 11 位置 0。(R/W)

**UART\_IRDA\_TX\_INV** 置位此位翻转 IrDA 发送器的电平。(R/W)

**UART\_IRDA\_RX\_INV** 置位此位翻转 IrDA 接收器的电平。(R/W)

**UART\_LOOPBACK** 置位此位开启 UART 回环测试模式。(R/W)

**UART\_TX\_FLOW\_EN** 置位此位使能发送器的流控功能。(R/W)

**UART\_IRDA\_EN** 置位此位使能 IrDA 协议。(R/W)

**UART\_RXFIFO\_RST** 置位此位复位 UART RX FIFO。(R/W)

**UART\_TXFIFO\_RST** 置位此位复位 UART TX FIFO。(R/W)

**UART\_RXD\_INV** 置位此位翻转 UART RXD 信号电平。(R/W)

**UART\_CTS\_INV** 置位此位翻转 UART CTS 信号电平。(R/W)

**UART\_DSR\_INV** 置位此位翻转 UART DSR 信号电平。(R/W)

**UART\_TXD\_INV** 置位此位翻转 UART TXD 信号电平。(R/W)

**UART\_RTS\_INV** 置位此位翻转 UART RTS 信号电平。(R/W)

**UART\_DTR\_INV** 置位此位翻转 UART DTR 信号电平。(R/W)

见下页...

Register 26.9. UART\_CONFO\_REG (0x0020)

接上页...

UART\_CLK\_EN 1: 强制为寄存器开启时钟; 0: 仅在应用写寄存器时支持时钟。(R/W)

UART\_ERR\_WR\_MASK 1: 若数据错误, 接收器不再将数据存入 FIFO; 0: 若数据错误, 接收器仍存储。(R/W)

UART\_AUTOBAUD\_EN 波特率检测的使能信号。(R/W)

UART\_MEM\_CLK\_EN UART RAM 门控使能信号。(R/W)

Register 26.10. UART\_CONF1\_REG (0x0024)

(reserved)										UART_RX_TOUT_EN UART_RX_FLOW_EN UART_RX_TOUT_FLOW_DIS UART_DIS_RX_DAT_OVF				UART_TXFIFO_EMPTY_THRHD		UART_RXFIFO_FULL_THRHD									
31											22	21	20	19	18	17			9	8					0
0 0 0 0 0 0 0 0 0 0										0	0	0	0	0x60				0x60				Reset			

UART\_RXFIFO\_FULL\_THRHD 接收器接收数据多于该字段的值时产生 UART\_RXFIFO\_FULL\_INT 中断。(R/W)

UART\_TXFIFO\_EMPTY\_THRHD TX FIFO 中的数据少于该字段的值时产生 UART\_TXFIFO\_EMPTY\_INT 中断。(R/W)

UART\_DIS\_RX\_DAT\_OVF 关闭 UART RX 数据溢出检测。(R/W)

UART\_RX\_TOUT\_FLOW\_DIS 使用硬件流控时置位此位停止堆积 idle\_cnt。(R/W)

UART\_RX\_FLOW\_EN UART 接收器流控功能的使能位。(R/W)

UART\_RX\_TOUT\_EN UART 接收器超时功能的使能位。(R/W)

Register 26.11. UART\_FLOW\_CONF\_REG (0x0034)

(reserved)																UART_SEND_XOFF	UART_SEND_XON	UART_FORCE_XON	UART_FORCE_XOFF	UART_XONOFF_DEL	UART_SW_FLOW_CON_EN	
31															6	5	4	3	2	1	0	
0																0	0	0	0	0	0	0

Reset

**UART\_SW\_FLOW\_CON\_EN** 置位此位使能软件流控。UART 接收到 **UART\_XON\_CHAR** 或 **UART\_XOFF\_CHAR** 配置的流控字符 XON 或 XOFF 时, **UART\_SW\_XON\_INT** 或 **UART\_SW\_XOFF\_INT** 中断可在使能时触发。(R/W)

**UART\_XONOFF\_DEL** 置位此位移除接收数据中的流控字符。(R/W)

**UART\_FORCE\_XON** 置位此位让发送器继续发送数据。(R/W)

**UART\_FORCE\_XOFF** 置位此位让发送器停止发送数据。(R/W)

**UART\_SEND\_XON** 置位此位发送 XON 字符。此位由硬件自动清除。(R/W/SS/SC)

**UART\_SEND\_XOFF** 置位此位发送 XOFF 字符。此位由硬件自动清除。(R/W/SS/SC)

Register 26.12. UART\_SLEEP\_CONF\_REG (0x0038)

(reserved)																UART_ACTIVE_THRESHOLD				
31											10	9			0					
0										0										0xf0

Reset

**UART\_ACTIVE\_THRESHOLD** 输入 RXD 沿变化次数超过该字段的值加 3 时, UART 从 Light-sleep 模式唤醒。(R/W)

Register 26.13. UART\_SWFC\_CONFO\_REG (0x003C)

<i>(reserved)</i>																<i>UART_XOFF_CHAR</i>				<i>UART_XOFF_THRESHOLD</i>						
31																17	16				9	8				0
0 0 0 0 0 0 0 0 0 0 0 0 0 0 0 0																0x13				0xe0				Reset		

**UART\_XOFF\_THRESHOLD** RX FIFO 中的数据超过该字段的值且 UART\_SW\_FLOW\_CON\_EN 置 1 时，发送 XOFF 字符。(R/W)

**UART\_XOFF\_CHAR** 存储 XOFF 流控字符。(R/W)

Register 26.14. UART\_SWFC\_CONF1\_REG (0x0040)

<i>(reserved)</i>																<i>UART_XON_CHAR</i>				<i>UART_XON_THRESHOLD</i>						
31																17	16				9	8				0
0 0 0 0 0 0 0 0 0 0 0 0 0 0 0 0																0x11				0x0				Reset		

**UART\_XON\_THRESHOLD** RX FIFO 中的数据小于该字段的值且 UART\_SW\_FLOW\_CON\_EN 置 1 时，发送 XON 字符。(R/W)

**UART\_XON\_CHAR** 存储 XON 流控字符。(R/W)

Register 26.15. UART\_TXBRK\_CONF\_REG (0x0044)

<i>(reserved)</i>																<i>UART_TX_BRK_NUM</i>					
31																8	7				0
0 0 0 0 0 0 0 0 0 0 0 0 0 0 0 0																0xa				Reset	

**UART\_TX\_BRK\_NUM** 配置数据发完后待发 NULL 字符的数量。UART\_TXD\_BRK 置 1 时有意义。(R/W)

Register 26.16. UART\_IDLE\_CONF\_REG (0x0048)

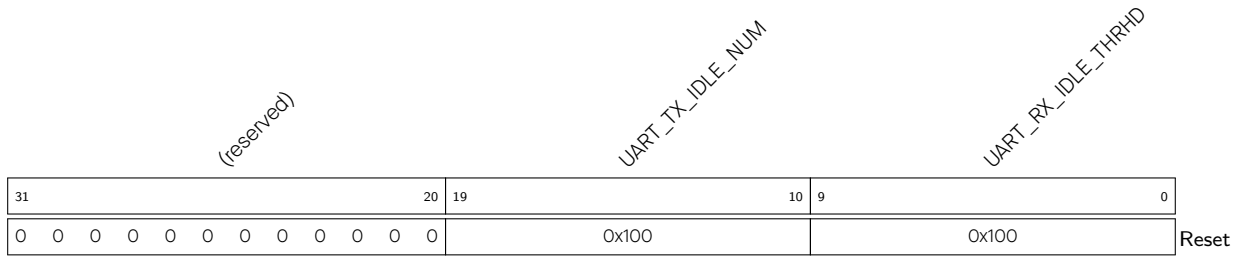

**UART\_RX\_IDLE\_THRHD** 接收器接收一字节数据所需时间超过该字段的值时产生帧结束信号，单位是比特时间（即传输一个比特所需的时间）。(R/W)

**UART\_TX\_IDLE\_NUM** 配置两次数据传输的间隔时间，单位是比特时间（即传输一个比特所需的时间）。(R/W)

Register 26.17. UART\_RS485\_CONF\_REG (0x004C)

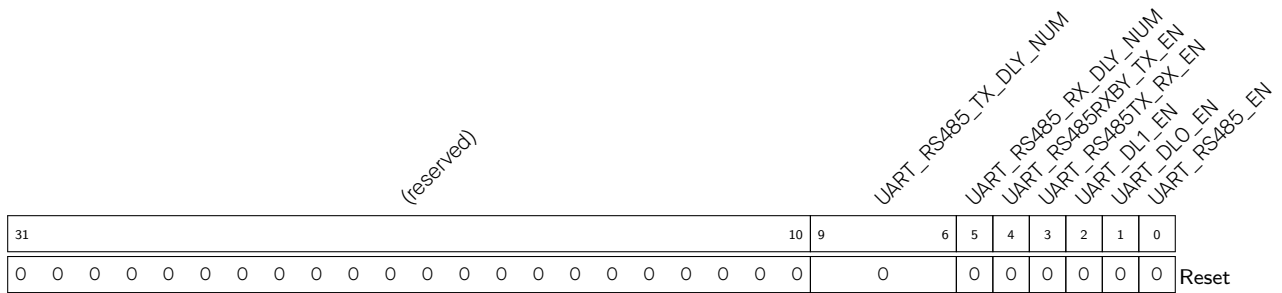

**UART\_RS485\_EN** 置位此位选择 RS485 模式。(R/W)

**UART\_DLO\_EN** 配置是否在起始位之前增加一位延时。  
0: 不增加 1: 增加  
(R/W)

**UART\_DL1\_EN** 配置是否在停止位之后增加一位延时。  
0: 不增加  
1: 增加  
(R/W)

**UART\_RS485TX\_RX\_EN** 发送器在 RS485 模式下发送数据时，置位此位使能接收器接收数据。(R/W)

**UART\_RS485RXBY\_TX\_EN** 1'h1: RS485 接收器线路繁忙时使能 RS485 发送器发送数据。(R/W)

**UART\_RS485\_RX\_DLY\_NUM** 延迟接收器的内部数据信号。(R/W)

**UART\_RS485\_TX\_DLY\_NUM** 延迟发送器的内部数据信号。(R/W)

Register 26.18. UART\_CLK\_CONF\_REG (0x0078)

(reserved)							UART_RX_SCLK_EN	UART_TX_SCLK_EN	UART_RST_CORE	UART_SCLK_EN	UART_SCLK_SEL	UART_SCLK_DIV_NUM	UART_SCLK_DIV_A	UART_SCLK_DIV_B		
31	26	25	24	23	22	21	20	19				12	11	6	5	0
0	0	0	0	0	0	1	1	0	1	3		0x1		0x0		0x0

Reset

UART\_SCLK\_DIV\_B 分频系数的分母。(R/W)

UART\_SCLK\_DIV\_A 分频系数的分子。(R/W)

UART\_SCLK\_DIV\_NUM 分频系数的整数部分。(R/W)

UART\_SCLK\_SEL 选择 UART 时钟源。1: APB\_CLK; 2: RC\_FAST\_CLK; 3: XTAL\_CLK。(R/W)

UART\_SCLK\_EN 置位此位，使能 UART TX/RX 使能。(R/W)

UART\_RST\_CORE 向此位先写 1 后写 0，复位 UART TX/RX。(R/W)

UART\_TX\_SCLK\_EN 置位此位，使能 UART TX 时钟。(R/W)

UART\_RX\_SCLK\_EN 置位此位，使能 UART RX 时钟。(R/W)

Register 26.19. UART\_STATUS\_REG (0x001C)

UART_TXD	UART_RTSN	UART_DTRN	(reserved)			UART_TXFIFO_CNT	UART_RXD	UART_CTSN	UART_DSRN	(reserved)			UART_RXFIFO_CNT	
31	30	29	28	26	25		16	15	14	13	12	10	9	0
1	1	1	0	0	0	0		1	1	0	0	0	0	0

Reset

UART\_RXFIFO\_CNT 存储 RX FIFO 中有效数据的字节数。(RO)

UART\_DSRN 该位表示内部 UART DSR 信号的电平值。(RO)

UART\_CTSN 该位表示内部 UART CTS 信号的电平值。(RO)

UART\_RXD 该位表示内部 UART RXD 信号的电平值。(RO)

UART\_TXFIFO\_CNT 存储 TX FIFO 中数据的字节数。(RO)

UART\_DTRN 此位表示内部 UART DTR 信号的电平。(RO)

UART\_RTSN 此位表示内部 UART RTS 信号的电平。(RO)

UART\_TXD 此位表示内部 UART TXD 信号的电平。(RO)

Register 26.20. UART\_MEM\_TX\_STATUS\_REG (0x0064)

(reserved)										UART_TX_RADDR										(reserved)										UART_APB_TX_WADDR										
31											21	20											11	10	9											0				
0 0 0 0 0 0 0 0 0 0										0x0										0										0x0										Reset

UART\_APB\_TX\_WADDR 在软件通过 APB 总线写 TX FIFO 时存储 TX FIFO 的偏移地址。(RO)

UART\_TX\_RADDR 在 TX FSM 通过 Tx\_FIFO\_Ctrl 读取数据时存储 TX FIFO 的偏移地址。(RO)

Register 26.21. UART\_MEM\_RX\_STATUS\_REG (0x0068)

(reserved)										UART_RX_WADDR										(reserved)										UART_APB_RX_RADDR										
31											21	20											11	10	9											0				
0 0 0 0 0 0 0 0 0 0										0x100										0										0x100										Reset

UART\_APB\_RX\_RADDR 在软件通过 APB 总线读取 RX FIFO 数据时存储 RX FIFO 的偏移地址。UART0 为 0x200, UART1 为 0x280。(RO)

UART\_RX\_WADDR 在 Rx\_FIFO\_Ctrl 写 RX FIFO 时存储 RX FIFO 的偏移地址。(RO)

Register 26.22. UART\_FSM\_STATUS\_REG (0x006C)

(reserved)																UART_ST_UTX_OUT												UART_ST_URX_OUT													
31																	8	7											4	3											0
0 0 0 0 0 0 0 0 0 0 0 0 0 0 0 0																0												0												Reset	

UART\_ST\_URX\_OUT 接收器的状态字段。(RO)

UART\_ST\_UTX\_OUT 发送器的状态字段。(RO)



## Register 26.23. UART\_LOWPULSE\_REG (0x0028)

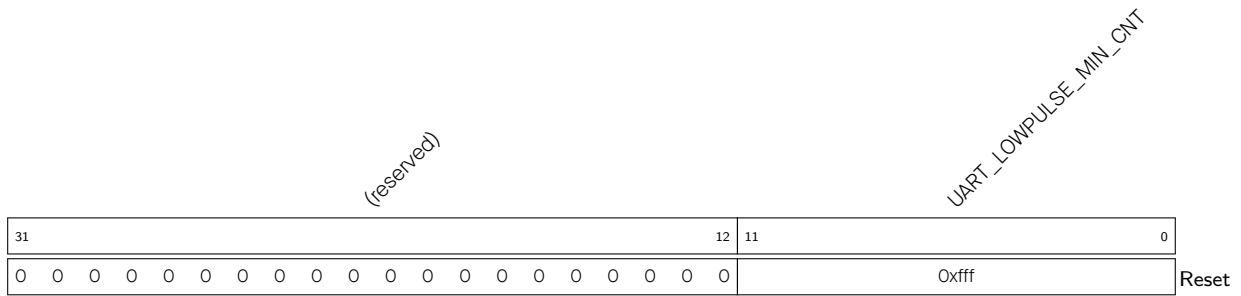

**UART\_LOWPULSE\_MIN\_CNT** 存储低电平脉冲的最短持续时间，用于波特率检测，单位是 APB\_CLK 时钟周期。(RO)

## Register 26.24. UART\_HIGHPULSE\_REG (0x002C)

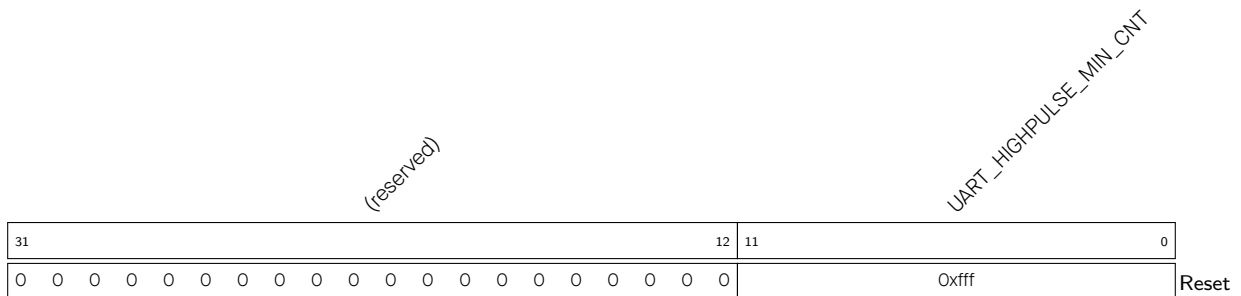

**UART\_HIGHPULSE\_MIN\_CNT** 存储最长高电平脉冲持续时间。用于波特率检测，单位是 APB\_CLK 时钟周期。(RO)

## Register 26.25. UART\_RXD\_CNT\_REG (0x0030)

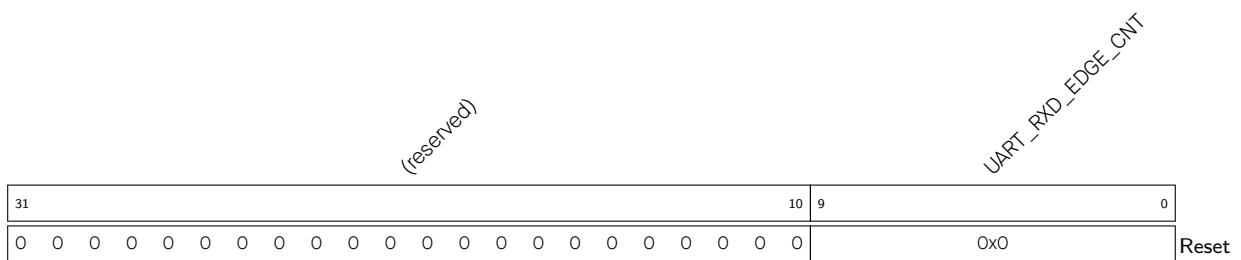

**UART\_RXD\_EDGE\_CNT** 存储 RXD 沿变化的次数。用于波特率检测。(RO)

Register 26.26. UART\_POSPULSE\_REG (0x0070)

(reserved)																UART_POSEDGE_MIN_CNT																	
31																12	11																0
0 0 0 0 0 0 0 0 0 0 0 0 0 0 0 0																0xffff																Reset	

UART\_POSEDGE\_MIN\_CNT 存储两个上升沿之间的最小输入时钟计数值。用于波特率检测。(RO)

Register 26.27. UART\_NEGPULSE\_REG (0x0074)

(reserved)																UART_NEGEDGE_MIN_CNT																	
31																12	11																0
0 0 0 0 0 0 0 0 0 0 0 0 0 0 0 0																0xffff																Reset	

UART\_NEGEDGE\_MIN\_CNT 存储两个下降沿之间的最小输入时钟计数值。用于波特率检测。(RO)

Register 26.28. UART\_AT\_CMD\_PRECNT\_REG (0x0050)

(reserved)																UART_PRE_IDLE_NUM																	
31																16	15																0
0 0 0 0 0 0 0 0 0 0 0 0 0 0 0 0																0x901																Reset	

UART\_PRE\_IDLE\_NUM 配置接收器接收第一个 AT\_CMD 字符前的空闲时间，单位是比特时间（即传输一个比特所需的时间）。(R/W)

Register 26.29. UART\_AT\_CMD\_POSTCNT\_REG (0x0054)

(reserved)																UART_POST_IDLE_NUM																
31																16	15															0
0 0 0 0 0 0 0 0 0 0 0 0 0 0 0 0																0x901															Reset	

**UART\_POST\_IDLE\_NUM** 配置最后一个 AT\_CMD 字符和后续数据的间隔时间，单位是比特时间（即传输一个比特所需的时间）。(R/W)

Register 26.30. UART\_AT\_CMD\_GAPTOU\_REG (0x0058)

(reserved)																UART_RX_GAP_TOUT																
31																16	15															0
0 0 0 0 0 0 0 0 0 0 0 0 0 0 0 0																11															Reset	

**UART\_RX\_GAP\_TOUT** 配置 AT\_CMD 字符的间隔时间，单位是比特时间（即传输一个比特所需的时间）。(R/W)

Register 26.31. UART\_AT\_CMD\_CHAR\_REG (0x005C)

(reserved)																UART_CHAR_NUM								UART_AT_CMD_CHAR									
31																16	15								8	7							0
0 0 0 0 0 0 0 0 0 0 0 0 0 0 0 0																0x3								0x2b							Reset		

**UART\_AT\_CMD\_CHAR** 配置 AT\_CMD 字符的内容。(R/W)

**UART\_CHAR\_NUM** 配置接收器接收连续 AT\_CMD 字符的个数。(R/W)

## Register 26.32. UART\_DATE\_REG (0x007C)

UART_DATE	
31	0
0x2008270	
Reset	

**UART\_DATE** 版本控制寄存器。(R/W)

## Register 26.33. UART\_ID\_REG (0x0080)

UART_REG_UPDATE		UART_UPDATE_CTRL		UART_ID	
31	30	29	0		
0	1	0x000500			
Reset					

**UART\_ID** 配置 UART\_ID。(R/W)

**UART\_UPDATE\_CTRL** 用于控制同步模式。在向 UART\_REG\_UPDATE 写 1 同步配置寄存器至 UART Core 时钟域之前，该位必须配置为 0。(R/W)

**UART\_REG\_UPDATE** 软件向该位写 1，将寄存器值同步到 UART Core 时钟域。该字段在同步完成后由硬件自清。(R/W/SC)

Register 26.34. UHCI\_CONFO\_REG (0x0000)

31														13	12	11	10	9	8	7	6	5	4	3	2	1	0		
(reserved)														UHCI_UART_RX_BRK_EOF_EN UHCI_CLK_EN UHCI_ENCODE_CRC_EN UHCI_LEN_EOF_EN UHCI_UART_IDLE_EOF_EN UHCI_CRC_REC_EN UHCI_HEAD_EN UHCI_SEPER_EN (reserved) UHCI_UART1_CE UHCI_UART0_CE UHCI_RX_RST UHCI_TX_RST											Reset				
0														0	0	1	1	0	1	1	1	0	0	0	0	0	0	0	

**UHCI\_TX\_RST** 向此位先写 1 再写 0 复位解码状态机。(R/W)

**UHCI\_RX\_RST** 向此位先写 1 再写 0 复位编码状态机。(R/W)

**UHCI\_UART0\_CE** 置位此位，将 UHCI 和 UART0 相连。(R/W)

**UHCI\_UART1\_CE** 置位此位，将 UHCI 和 UART1 相连。(R/W)

**UHCI\_SEPER\_EN** 置位此位，使用特殊字符分隔数据帧。(R/W)

**UHCI\_HEAD\_EN** 置位此位，用格式报头编码数据包。(R/W)

**UHCI\_CRC\_REC\_EN** 置位此位，使能 UHCI 接收 16 位 CRC。(R/W)

**UHCI\_UART\_IDLE\_EOF\_EN** 若此位置 1，UHCI 在 UART 空闲时停止接收有效载荷。(R/W)

**UHCI\_LEN\_EOF\_EN** 若此位置 1，UHCI 解码器接收字节数达到指定值时停止接收有效载荷数据。  
**UHCI\_HEAD\_EN** 为 1 时，该值是 UCHI 数据包报头明确的有效负载长度；**UHCI\_HEAD\_EN** 为 0 时，该值为配置值。若此位置 0，UHCI 解码器在接收到 0xC0 后停止接收有效载荷数据。(R/W)

**UHCI\_ENCODE\_CRC\_EN** 置位此位，在有效载荷末尾加 16 位 CCITT-CRC 开始数据完整性检测。(R/W)

**UHCI\_CLK\_EN** 1: 强制为寄存器开启时钟；0: 仅在应用写寄存器时支持时钟。(R/W)

**UHCI\_UART\_RX\_BRK\_EOF\_EN** 若此位置 1，UART 收到 NULL 帧后 UHCI 会停止接收有效载荷。(R/W)

Register 26.35. UHCI\_CONF1\_REG (0x0014)

(reserved)																UHCI_SW_START UHCI_WAIT_SW_START (reserved) UHCI_TX_ACK_NUM_RE UHCI_TX_CHECK_SUM_RE UHCI_SAVE_HEAD UHCI_CRC_DISABLE UHCI_CHECK_SEQ_EN UHCI_CHECK_SUM_EN										
31																9	8	7	6	5	4	3	2	1	0	
0																0	0	0	0	1	1	0	0	1	1	Reset

- UHCI\_CHECK\_SUM\_EN** UHCI 接收数据包时检查报头校验和的使能位。(R/W)
- UHCI\_CHECK\_SEQ\_EN** UHCI 接收数据包时检查序列号的使能位。(R/W)
- UHCI\_CRC\_DISABLE** 置位此位，支持 CRC 计算。UHCI 包中的数据完整性检测位应为 1。(R/W)
- UHCI\_SAVE\_HEAD** 置位此位，在 UHCI 接收数据包时保存数据包报头。(R/W)
- UHCI\_TX\_CHECK\_SUM\_RE** 置位此位，用校验和编码数据包。(R/W)
- UHCI\_TX\_ACK\_NUM\_RE** 准备发送可靠数据包时，置位此位用 ACK 编码该数据包。(R/W)
- UHCI\_WAIT\_SW\_START** 此位置 1 时，UHCI 编码器跳至 ST\_SW\_WAIT 状态。(R/W)
- UHCI\_SW\_START** 若当前 UHCI\_ENCODE\_STATE 为 ST\_SW\_WAIT 状态，此位置 1 时 UHCI 开始发送数据包。(R/W/SC)

Register 26.36. UHCI\_ESCAPE\_CONF\_REG (0x0020)

(reserved)																UHCI_RX_13_ESC_EN UHCI_RX_11_ESC_EN UHCI_RX_DB_ESC_EN UHCI_RX_CO_ESC_EN UHCI_TX_13_ESC_EN UHCI_TX_11_ESC_EN UHCI_TX_DB_ESC_EN UHCI_TX_CO_ESC_EN									
31																8	7	6	5	4	3	2	1	0	
0																0	0	0	1	1	0	0	1	1	Reset

- UHCI\_TX\_CO\_ESC\_EN** 置位此位，在 DMA 接收数据时解析字符 0xCO。(R/W)
- UHCI\_TX\_DB\_ESC\_EN** 置位此位，在 DMA 接收数据时解析字符 0xDB。(R/W)
- UHCI\_TX\_11\_ESC\_EN** 置位此位，在 DMA 接收数据时解析流控字符 0x11。(R/W)
- UHCI\_TX\_13\_ESC\_EN** 置位此位，在 DMA 接收数据时解析流控字符 0x13。(R/W)
- UHCI\_RX\_CO\_ESC\_EN** 置位此位，在 DMA 发送数据时用特殊字符替换字符 0xCO。(R/W)
- UHCI\_RX\_DB\_ESC\_EN** 置位此位，在 DMA 发送数据时用特殊字符替换字符 0xDB。(R/W)
- UHCI\_RX\_11\_ESC\_EN** 置位此位，在 DMA 发送数据时用特殊字符替换流控字符 0x11。(R/W)
- UHCI\_RX\_13\_ESC\_EN** 置位此位，在 DMA 发送数据时用特殊字符替换流控字符 0x13。(R/W)

Register 26.37. UHCI\_HUNG\_CONF\_REG (0x0024)

<i>(reserved)</i>							<i>UHCI_RXFIFO_TIMEOUT_ENA</i>		<i>UHCI_RXFIFO_TIMEOUT_SHIFT</i>		<i>UHCI_RXFIFO_TIMEOUT</i>		<i>UHCI_TXFIFO_TIMEOUT_ENA</i>		<i>UHCI_TXFIFO_TIMEOUT_SHIFT</i>		<i>UHCI_TXFIFO_TIMEOUT</i>			
31								24	23	22	20	19		12	11	10	8	7	0	
0	0	0	0	0	0	0	0	1	0	0x10			1	0	0x10			Reset		

**UHCI\_TXFIFO\_TIMEOUT** . 存储超时值。DMA 接收数据超时时产生 UHCI\_TX\_HUNG\_INT 中断。(R/W)

**UHCI\_TXFIFO\_TIMEOUT\_SHIFT** 用于配置计数最大值。(R/W)

**UHCI\_TXFIFO\_TIMEOUT\_ENA** TX FIFO 接收数据超时的使能位。(R/W)

**UHCI\_RXFIFO\_TIMEOUT** 存储超时值。DMA 读取 RAM 数据超时时产生 UHCI\_RX\_HUNG\_INT 中断。(R/W)

**UHCI\_RXFIFO\_TIMEOUT\_SHIFT** 用于配置计数最大值。(R/W)

**UHCI\_RXFIFO\_TIMEOUT\_ENA** DMA 发送数据超时的使能位。(R/W)

Register 26.38. UHCI\_ACK\_NUM\_REG (0x0028)

<i>(reserved)</i>																<i>UHCI_ACK_NUM_LOAD</i>		<i>UHCI_ACK_NUM</i>													
31																	4	3	2	0											
0	0	0	0	0	0	0	0	0	0	0	0	0	0	0	0	0	0	0	0	0	0	0	0	0	0	0	0	0	1	0x0	Reset

**UHCI\_ACK\_NUM** 软件流控中使用的 ACK 值。(R/W)

**UHCI\_ACK\_NUM\_LOAD** 置位此位，加载 UHCI\_ACK\_NUM 配置的值。(WT)

Register 26.39. UHCI\_QUICK\_SENT\_REG (0x0030)

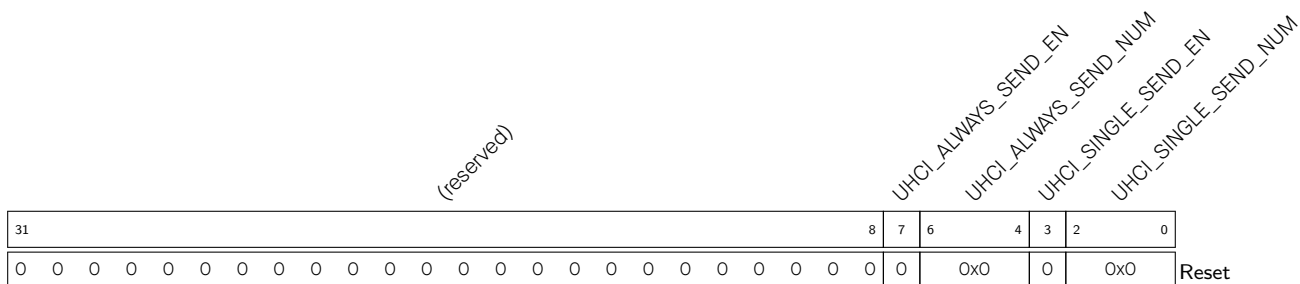

- UHCI\_SINGLE\_SEND\_NUM 设定 single\_send 模式。(R/W)
- UHCI\_SINGLE\_SEND\_EN 置位此位使能 single\_send 模式发送短包。(R/W/SC)
- UHCI\_ALWAYS\_SEND\_NUM 设定 always\_send 模式。(R/W)
- UHCI\_ALWAYS\_SEND\_EN 置位此位使能 always\_send 模式发送短包。(R/W)

Register 26.40. UHCI\_REG\_QO\_WORD0\_REG (0x0034)

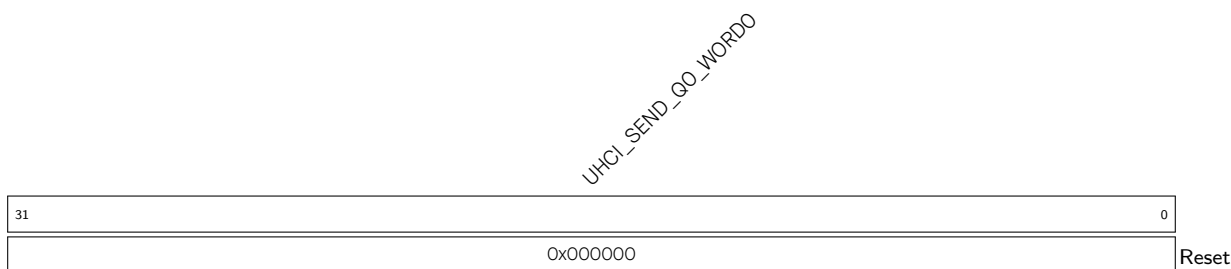

UHCI\_SEND\_QO\_WORD0 在 UHCI\_ALWAYS\_SEND\_NUM 或 UHCI\_SINGLE\_SEND\_NUM 指定模式时用作快速发送寄存器。(R/W)

Register 26.41. UHCI\_REG\_QO\_WORD1\_REG (0x0038)

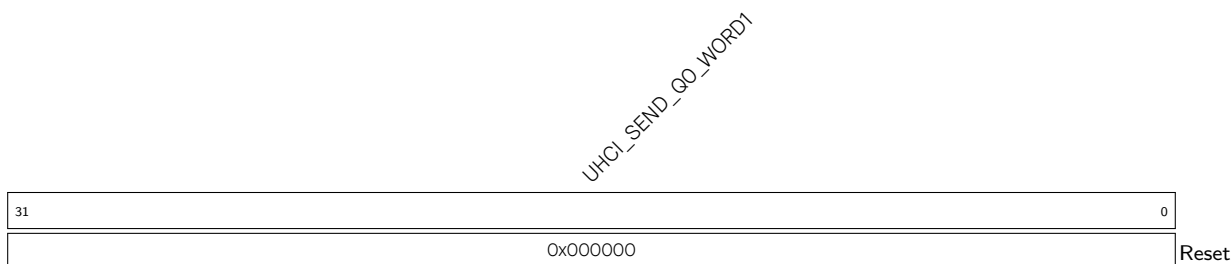

UHCI\_SEND\_QO\_WORD1 在 UHCI\_ALWAYS\_SEND\_NUM 或 UHCI\_SINGLE\_SEND\_NUM 指定模式时用作快速发送寄存器。(R/W)



## Register 26.42. UHCI\_REG\_Q1\_WORD0\_REG (0x003C)

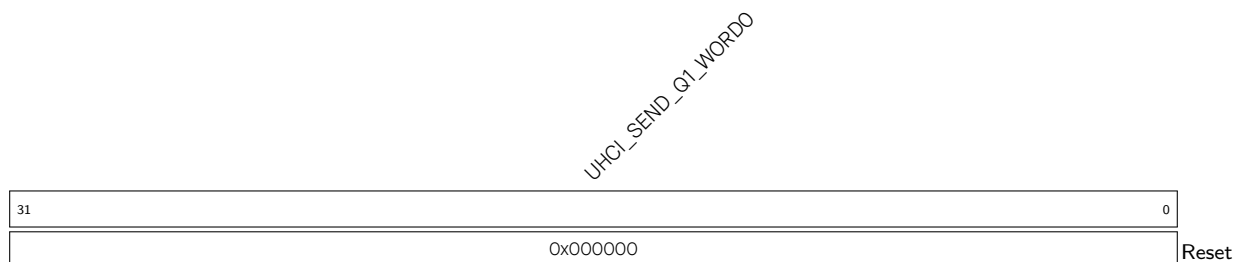

**UHCI\_SEND\_Q1\_WORD0** 在 UHCI\_ALWAYS\_SEND\_NUM 或 UHCI\_SINGLE\_SEND\_NUM 指定模式时用作快速发送寄存器。(R/W)

## Register 26.43. UHCI\_REG\_Q1\_WORD1\_REG (0x0040)

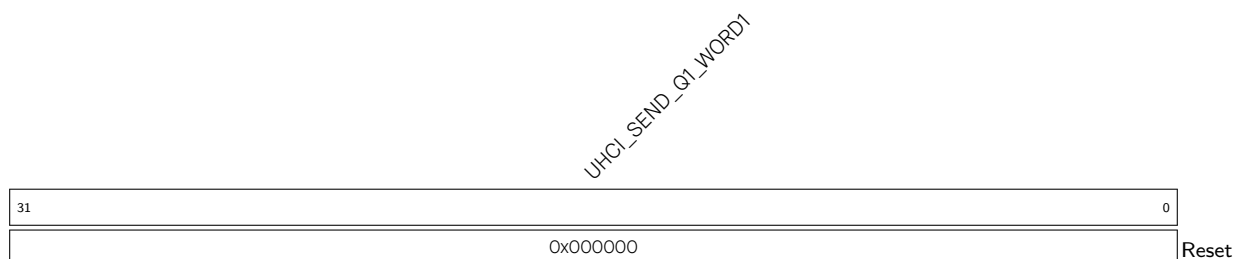

**UHCI\_SEND\_Q1\_WORD1** 在 UHCI\_ALWAYS\_SEND\_NUM 或 UHCI\_SINGLE\_SEND\_NUM 指定模式时用作快速发送寄存器。(R/W)

## Register 26.44. UHCI\_REG\_Q2\_WORD0\_REG (0x0044)

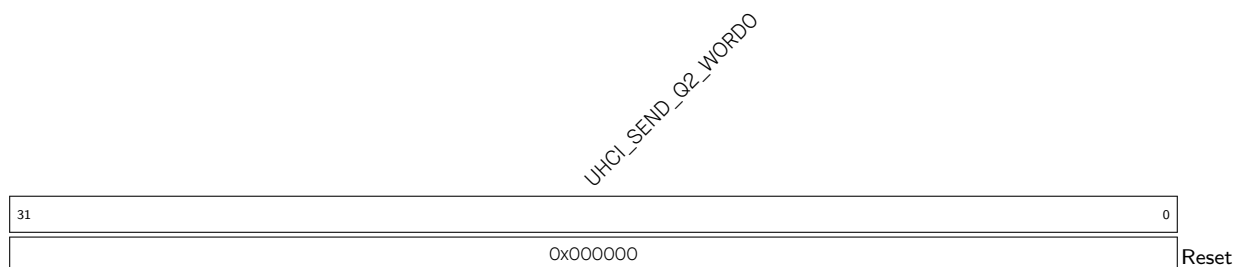

**UHCI\_SEND\_Q2\_WORD0** 在 UHCI\_ALWAYS\_SEND\_NUM 或 UHCI\_SINGLE\_SEND\_NUM 指定模式时用作快速发送寄存器。(R/W)

## Register 26.45. UHCI\_REG\_Q2\_WORD1\_REG (0x0048)

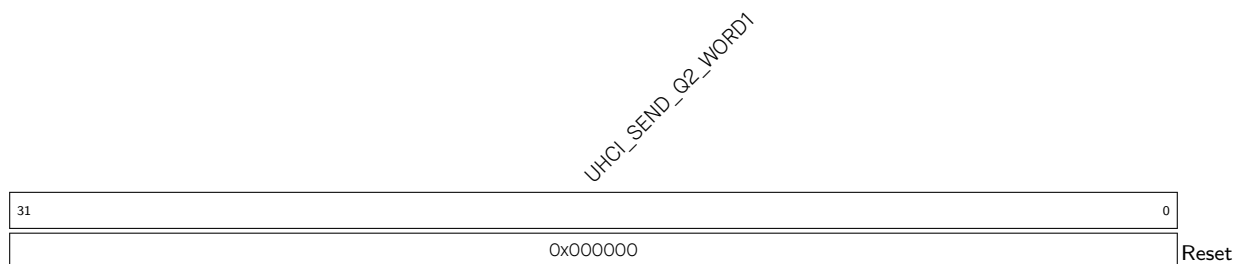

**UHCI\_SEND\_Q2\_WORD1** 在 UHCI\_ALWAYS\_SEND\_NUM 或 UHCI\_SINGLE\_SEND\_NUM 指定模式时用作快速发送寄存器。(R/W)

## Register 26.46. UHCI\_REG\_Q3\_WORD0\_REG (0x004C)

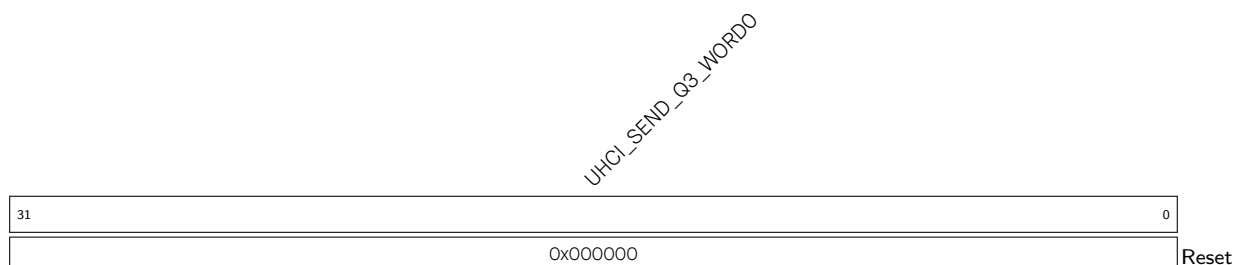

**UHCI\_SEND\_Q3\_WORD0** 在 UHCI\_ALWAYS\_SEND\_NUM 或 UHCI\_SINGLE\_SEND\_NUM 指定模式时用作快速发送寄存器。(R/W)

## Register 26.47. UHCI\_REG\_Q3\_WORD1\_REG (0x0050)

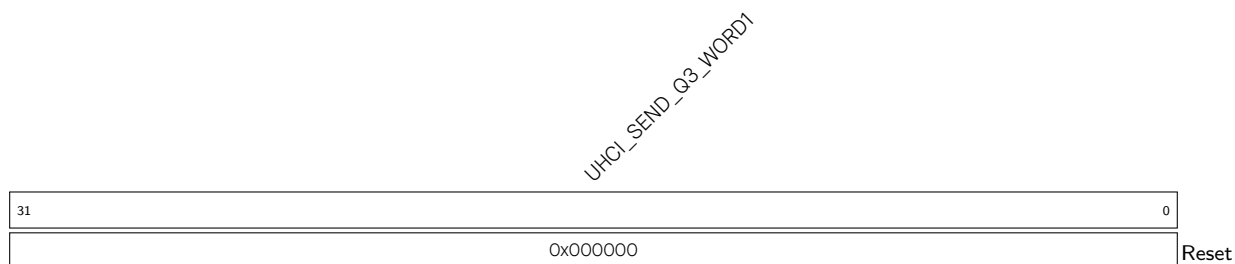

**UHCI\_SEND\_Q3\_WORD1** 在 UHCI\_ALWAYS\_SEND\_NUM 或 UHCI\_SINGLE\_SEND\_NUM 指定模式时用作快速发送寄存器。(R/W)

## Register 26.48. UHCI\_REG\_Q4\_WORD0\_REG (0x0054)

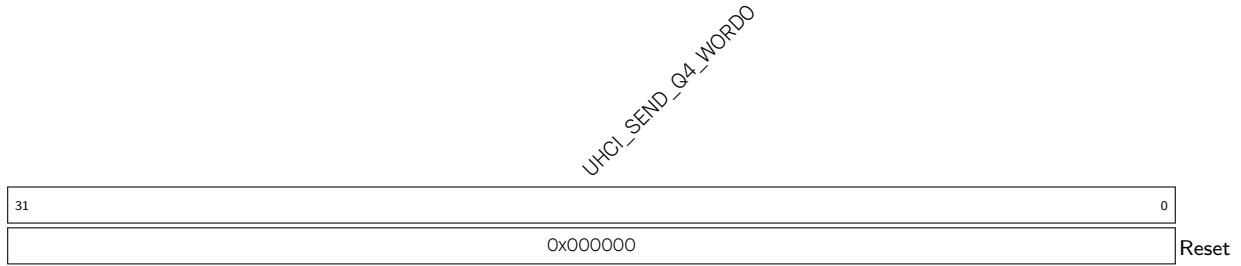

**UHCI\_SEND\_Q4\_WORD0** 在 UHCI\_ALWAYS\_SEND\_NUM 或 UHCI\_SINGLE\_SEND\_NUM 指定模式时用作快速发送寄存器。(R/W)

## Register 26.49. UHCI\_REG\_Q4\_WORD1\_REG (0x0058)

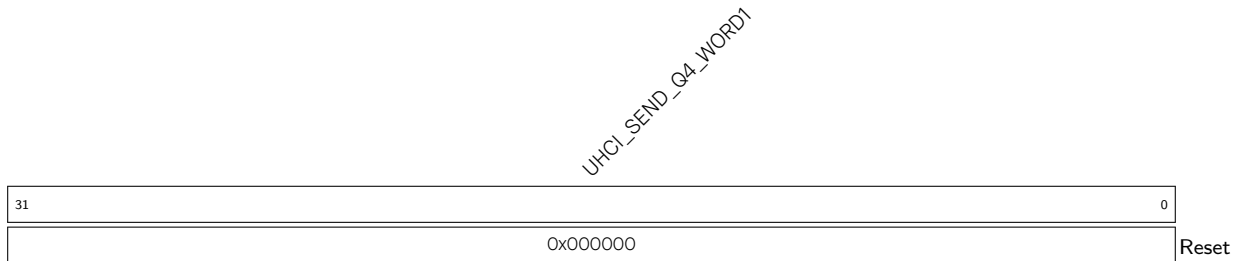

**UHCI\_SEND\_Q4\_WORD1** 在 UHCI\_ALWAYS\_SEND\_NUM 或 UHCI\_SINGLE\_SEND\_NUM 指定模式时用作快速发送寄存器。(R/W)

## Register 26.50. UHCI\_REG\_Q5\_WORD0\_REG (0x005C)

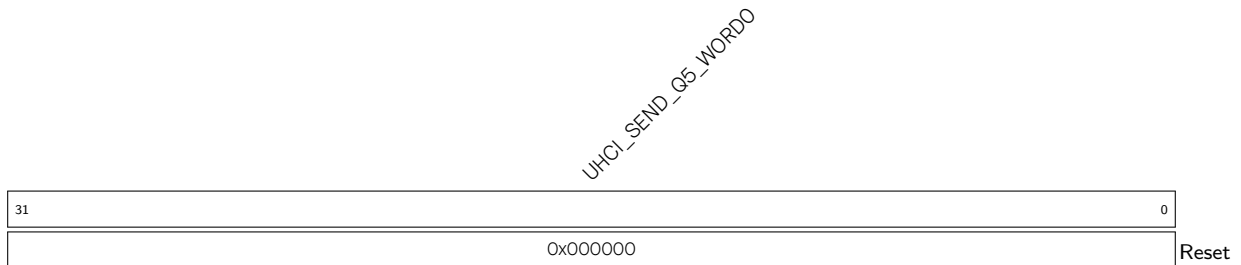

**UHCI\_SEND\_Q5\_WORD0** 在 UHCI\_ALWAYS\_SEND\_NUM 或 UHCI\_SINGLE\_SEND\_NUM 指定模式时用作快速发送寄存器。(R/W)

## Register 26.51. UHCI\_REG\_Q5\_WORD1\_REG (0x0060)

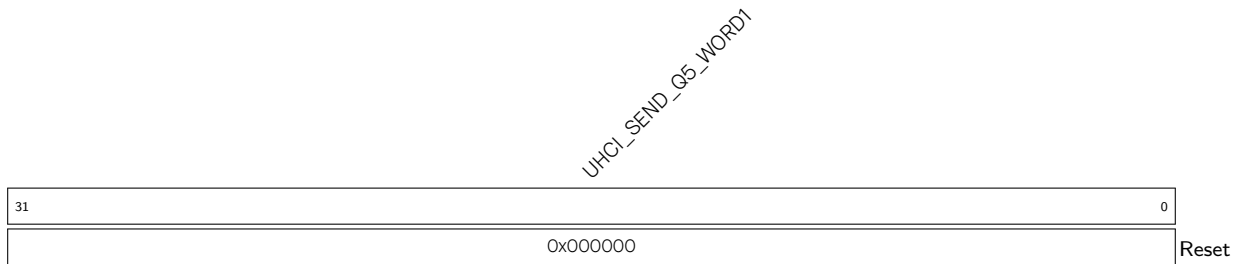

**UHCI\_SEND\_Q5\_WORD1** 在 UHCI\_ALWAYS\_SEND\_NUM 或 UHCI\_SINGLE\_SEND\_NUM 指定模式时用作快速发送寄存器。(R/W)

## Register 26.52. UHCI\_REG\_Q6\_WORD0\_REG (0x0064)

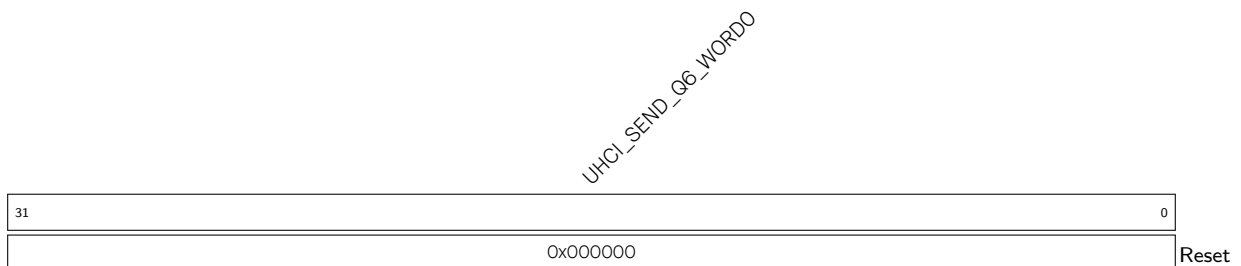

**UHCI\_SEND\_Q6\_WORD0** 在 UHCI\_ALWAYS\_SEND\_NUM 或 UHCI\_SINGLE\_SEND\_NUM 指定模式时用作快速发送寄存器。(R/W)

## Register 26.53. UHCI\_REG\_Q6\_WORD1\_REG (0x0068)

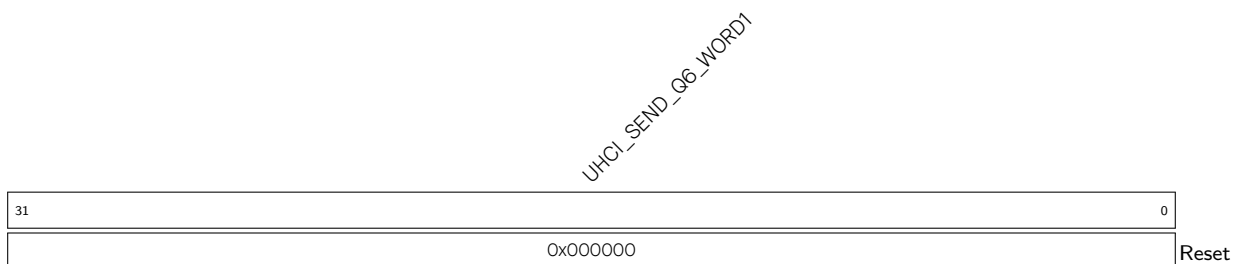

**UHCI\_SEND\_Q6\_WORD1** 在 UHCI\_ALWAYS\_SEND\_NUM 或 UHCI\_SINGLE\_SEND\_NUM 指定模式时用作快速发送寄存器。(R/W)

Register 26.54. UHCI\_ESC\_CONFO\_REG (0x006C)

(reserved)								UHCI_SEPER_ESC_CHAR1								UHCI_SEPER_ESC_CHAR0								UHCI_SEPER_CHAR											
31								24	23								16	15								8	7								0
0 0 0 0 0 0 0 0								0xdc								0xdb								0xc0								Reset			

**UHCI\_SEPER\_CHAR** 定义用于编码的分隔符，默认为 0xc0。(R/W)

**UHCI\_SEPER\_ESC\_CHAR0** 定义 SLIP 转义序列的第一个字符，默认为 0xdb。(R/W)

**UHCI\_SEPER\_ESC\_CHAR1** 定义 SLIP 转义序列的第二个字符，默认为 0xdc。(R/W)

Register 26.55. UHCI\_ESC\_CONF1\_REG (0x0070)

(reserved)								UHCI_ESC_SEQO_CHAR1								UHCI_ESC_SEQO_CHAR0								UHCI_ESC_SEQO											
31								24	23								16	15								8	7								0
0 0 0 0 0 0 0 0								0xdd								0xdb								0xdb								Reset			

**UHCI\_ESC\_SEQO** 定义需编码的字符，默认为用作 SLIP 转义序列第一个字符的 0xdb。(R/W)

**UHCI\_ESC\_SEQO\_CHAR0** 定义 SLIP 转义序列的第一个字符，UHCI\_ESC\_SEQO 默认为 0xdb。(R/W)

**UHCI\_ESC\_SEQO\_CHAR1** 定义 SLIP 转义序列的第二个字符，UHCI\_ESC\_SEQO 默认为 0xdd。(R/W)

Register 26.56. UHCI\_ESC\_CONF2\_REG (0x0074)

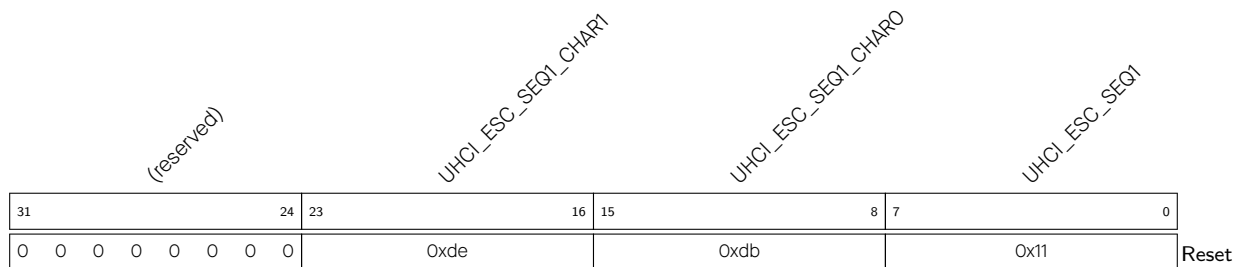

**UHCI\_ESC\_SEQ1** 定义需编码的字符，默认为用作流控字符的 0x11。(R/W)

**UHCI\_ESC\_SEQ1\_CHAR0** 定义 SLIP 转义序列的第一个字符，UHCI\_ESC\_SEQ1 默认为 0xDB。(R/W)

**UHCI\_ESC\_SEQ1\_CHAR1** 定义 SLIP 转义序列的第二个字符，UHCI\_ESC\_SEQ1 默认为 0xDE。(R/W)

Register 26.57. UHCI\_ESC\_CONF3\_REG (0x0078)

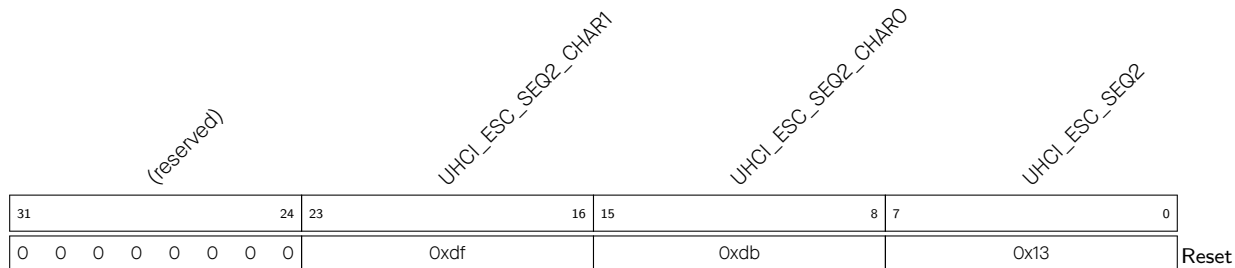

**UHCI\_ESC\_SEQ2** 定义需编码的字符，默认为用作流控字符的 0x13。(R/W)

**UHCI\_ESC\_SEQ2\_CHAR0** 定义 SLIP 转义序列的第一个字符，UHCI\_ESC\_SEQ2 默认为 0xDB。(R/W)

**UHCI\_ESC\_SEQ2\_CHAR1** 定义 SLIP 转义序列的第二个字符，UHCI\_ESC\_SEQ2 默认为 0xDF。(R/W)

Register 26.58. UHCI\_PKT\_THRES\_REG (0x007C)

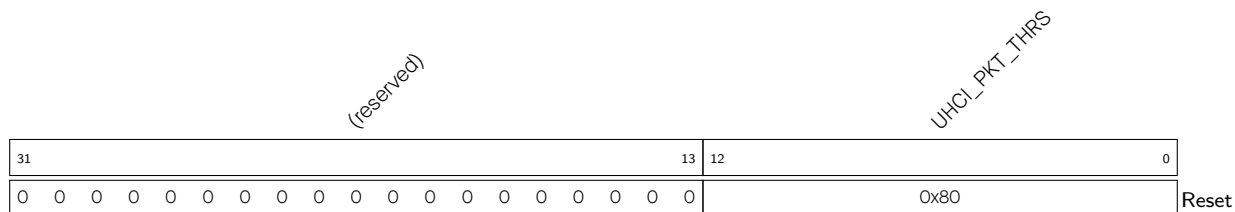

**UHCI\_PKT\_THRS** UHCI\_HEAD\_EN 为 0 时配置包长度的最大值。(R/W)

Register 26.59. UHCI\_INT\_RAW\_REG (0x0004)

(reserved)																UHCI_APP_CTRL1_INT_RAW UHCI_APP_CTRL0_INT_RAW UHCI_OUT_EOF_INT_RAW UHCI_SEND_A_REG_Q_INT_RAW UHCI_SEND_S_REG_Q_INT_RAW UHCI_TX_HUNG_INT_RAW UHCI_RX_HUNG_INT_RAW UHCI_TX_START_INT_RAW UHCI_RX_START_INT_RAW										
31																9	8	7	6	5	4	3	2	1	0	Reset
0	0	0	0	0	0	0	0	0	0	0	0	0	0	0	0	0	0	0	0	0						

**UHCI\_RX\_START\_INT\_RAW** UHCI\_RX\_START\_INT 中断的原始中断位。分隔符成功发送时触发此中断。(R/WTC/SS)

**UHCI\_TX\_START\_INT\_RAW** UHCI\_TX\_START\_INT 中断的原始中断位。DMA 检测到分隔符时触发此中断。(R/WTC/SS)

**UHCI\_RX\_HUNG\_INT\_RAW** UHCI\_RX\_HUNG\_INT 中断的原始中断位。DMA 接收数据所需时间超过配置值时触发此中断。(R/WTC/SS)

**UHCI\_TX\_HUNG\_INT\_RAW** UHCI\_TX\_HUNG\_INT 中断的原始中断位。DMA 读取 RAM 数据所需时间超过配置值时触发此中断。(R/WTC/SS)

**UHCI\_SEND\_S\_REG\_Q\_INT\_RAW** UHCI\_SEND\_S\_REG\_Q\_INT 中断的原始中断位。UHCI 使用 single\_send 模式成功发送短包时触发此中断。(R/WTC/SS)

**UHCI\_SEND\_A\_REG\_Q\_INT\_RAW** UHCI\_SEND\_A\_REG\_Q\_INT 中断的原始中断位。UHCI 使用 always\_send 模式成功发送短包时触发此中断。(R/WTC/SS)

**UHCI\_OUT\_EOF\_INT\_RAW** UHCI\_OUT\_EOF\_INT 中断的原始中断位。接收数据的 EOF 有错误时触发此中断。(R/WTC/SS)

**UHCI\_APP\_CTRL0\_INT\_RAW** UHCI\_APP\_CTRL0\_INT 中断的原始中断位，UHCI\_APP\_CTRL0\_IN\_SET 置 1 时触发中断，清零时清除中断。(R/W)

**UHCI\_APP\_CTRL1\_INT\_RAW** UHCI\_APP\_CTRL1\_INT 中断的原始中断位，UHCI\_APP\_CTRL1\_IN\_SET 置 1 时触发中断，清零时清除中断。(R/W)

Register 26.60. UHCI\_INT\_ST\_REG (0x0008)

(reserved)										UHCI_APP_CTRL1_INT_ST UHCI_APP_CTRL0_INT_ST UHCI_OUTLINK_EOF_ERR_INT_ST UHCI_SEND_A_REG_Q_INT_ST UHCI_SEND_S_REG_Q_INT_ST UHCI_TX_HUNG_INT_ST UHCI_RX_HUNG_INT_ST UHCI_TX_START_INT_ST UHCI_RX_START_INT_ST									
31									9	8	7	6	5	4	3	2	1	0	
0	0	0	0	0	0	0	0	0	0	0	0	0	0	0	0	0	0	0	Reset

- UHCI\_RX\_START\_INT\_ST UHCI\_RX\_START\_INT\_ENA 置 1 时 UHCI\_RX\_START\_INT 中断的屏蔽中断位。(RO)
- UHCI\_TX\_START\_INT\_ST UHCI\_TX\_START\_INT\_ENA 置 1 时 UHCI\_TX\_START\_INT 中断的屏蔽中断位。(RO)
- UHCI\_RX\_HUNG\_INT\_ST UHCI\_RX\_HUNG\_INT\_ENA 置 1 时 UHCI\_RX\_HUNG\_INT 中断的屏蔽中断位。(RO)
- UHCI\_TX\_HUNG\_INT\_ST UHCI\_TX\_HUNG\_INT\_ENA 置 1 时 UHCI\_TX\_HUNG\_INT 中断的屏蔽中断位。(RO)
- UHCI\_SEND\_S\_REG\_Q\_INT\_ST UHCI\_SEND\_S\_REG\_Q\_INT\_ENA 置 1 时 UHCI\_SEND\_S\_REG\_Q\_INT 中断的屏蔽中断位。(RO)
- UHCI\_SEND\_A\_REG\_Q\_INT\_ST UHCI\_SEND\_A\_REG\_Q\_INT\_ENA 置 1 时 UHCI\_SEND\_A\_REG\_Q\_INT 中断的屏蔽中断位。(RO)
- UHCI\_OUTLINK\_EOF\_ERR\_INT\_ST UHCI\_OUTLINK\_EOF\_ERR\_INT\_ENA 置 1 时 UHCI\_OUTLINK\_EOF\_ERR\_INT 中断的屏蔽中断位。(RO)
- UHCI\_APP\_CTRL0\_INT\_ST UHCI\_APP\_CTRL0\_INT\_ENA 置 1 时 UHCI\_APP\_CTRL0\_INT 中断的屏蔽中断位。(RO)
- UHCI\_APP\_CTRL1\_INT\_ST UHCI\_APP\_CTRL1\_INT\_ENA 置 1 时 UHCI\_APP\_CTRL1\_INT 中断的屏蔽中断位。(RO)



Register 26.61. UHCI\_INT\_ENA\_REG (0x000C)

(reserved)										UHCI_APP_CTRL1_INT_ENA UHCI_APP_CTRL0_INT_ENA UHCI_OUTLINK_EOF_ERR_INT_ENA UHCI_SEND_A_REG_Q_INT_ENA UHCI_SEND_S_REG_Q_INT_ENA UHCI_TX_HUNG_INT_ENA UHCI_RX_HUNG_INT_ENA UHCI_TX_START_INT_ENA UHCI_RX_START_INT_ENA										
31									9	8	7	6	5	4	3	2	1	0		
0	0	0	0	0	0	0	0	0	0	0	0	0	0	0	0	0	0	0	0	Reset

**UHCI\_RX\_START\_INT\_ENA** UHCI\_RX\_START\_INT 中断的使能位。(R/W)

**UHCI\_TX\_START\_INT\_ENA** UHCI\_TX\_START\_INT 中断的使能位。(R/W)

**UHCI\_RX\_HUNG\_INT\_ENA** UHCI\_RX\_HUNG\_INT 中断的使能位。(R/W)

**UHCI\_TX\_HUNG\_INT\_ENA** UHCI\_TX\_HUNG\_INT 中断的使能位。(R/W)

**UHCI\_SEND\_S\_REG\_Q\_INT\_ENA** UHCI\_SEND\_S\_REG\_Q\_INT 中断的使能位。(R/W)

**UHCI\_SEND\_A\_REG\_Q\_INT\_ENA** UHCI\_SEND\_A\_REG\_Q\_INT 中断的使能位。(R/W)

**UHCI\_OUTLINK\_EOF\_ERR\_INT\_ENA** UHCI\_OUTLINK\_EOF\_ERR\_INT 中断的使能位。(R/W)

**UHCI\_APP\_CTRL0\_INT\_ENA** UHCI\_APP\_CTRL0\_INT 中断的使能位。(R/W)

**UHCI\_APP\_CTRL1\_INT\_ENA** UHCI\_APP\_CTRL1\_INT 中断的使能位。(R/W)

Register 26.62. UHCI\_INT\_CLR\_REG (0x0010)

(reserved)													UHCI_APP_CTRL1_INT_CLR UHCI_APP_CTRL0_INT_CLR UHCI_OUTLINK_EOF_ERR_INT_CLR UHCI_SEND_A_REG_Q_INT_CLR UHCI_SEND_S_REG_Q_INT_CLR UHCI_RX_HUNG_INT_CLR UHCI_TX_HUNG_INT_CLR UHCI_RX_START_INT_CLR UHCI_TX_START_INT_CLR											
31													9	8	7	6	5	4	3	2	1	0	Reset	
0													0	0	0	0	0	0	0	0	0	0	0	

- UHCI\_RX\_START\_INT\_CLR** 置位此位清除 UHCI\_RX\_START\_INT 中断。(WT)
- UHCI\_TX\_START\_INT\_CLR** 置位此位清除 UHCI\_TX\_START\_INT 中断。(WT)
- UHCI\_RX\_HUNG\_INT\_CLR** 置位此位清除 UHCI\_RX\_HUNG\_INT 中断。(WT)
- UHCI\_TX\_HUNG\_INT\_CLR** 置位此位清除 UHCI\_TX\_HUNG\_INT 中断。(WT)
- UHCI\_SEND\_S\_REG\_Q\_INT\_CLR** 置位此位清除 UHCI\_SEND\_S\_REQ\_Q\_INT 中断。(WT)
- UHCI\_SEND\_A\_REG\_Q\_INT\_CLR** 置位此位清除 UHCI\_SEND\_A\_REQ\_Q\_INT 中断。(WT)
- UHCI\_OUTLINK\_EOF\_ERR\_INT\_CLR** 置位此位清除 UHCI\_OUTLINK\_EOF\_ERR\_INT 中断。(WT)
- UHCI\_APP\_CTRL0\_INT\_CLR** 置位此位清除 UHCI\_APP\_CTRL0\_INT 中断。(WT)
- UHCI\_APP\_CTRL1\_INT\_CLR** 置位此位清除 UHCI\_APP\_CTRL1\_INT 中断。(WT)

Register 26.63. UHCI\_STATE0\_REG (0x0018)

(reserved)													UHCI_DECODE_STATE		UHCI_RX_ERR_CAUSE			
31													6	5	3	2	0	Reset
0													0	0	0	0	0	

- UHCI\_RX\_ERR\_CAUSE** 在 DMA 接收到错误帧时表示错误类型。3'b001: HCI 包校验和错误; 3'b010: HCI 包序列号错误。3'b011: HCI 包 CRC 位错误; 3'b100: 找到 0xC0 但接收的 HCI 包不完整; 3'b101: 未找到 0xC0 但接收的 HCI 包完整; 3'b110: CRC 检测错误。(RO)
- UHCI\_DECODE\_STATE** UHCI 解码器状态。(RO)

## Register 26.64. UHCI\_STATE1\_REG (0x001C)

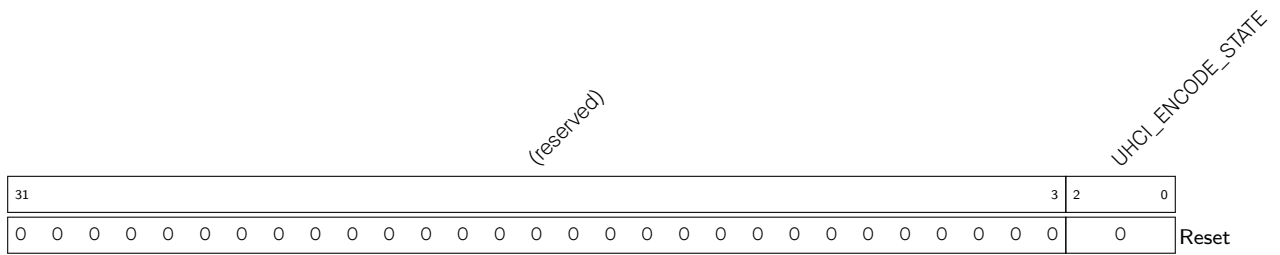

**UHCI\_ENCODE\_STATE** UHCI 编码器状态。(RO)

## Register 26.65. UHCI\_RX\_HEAD\_REG (0x002C)

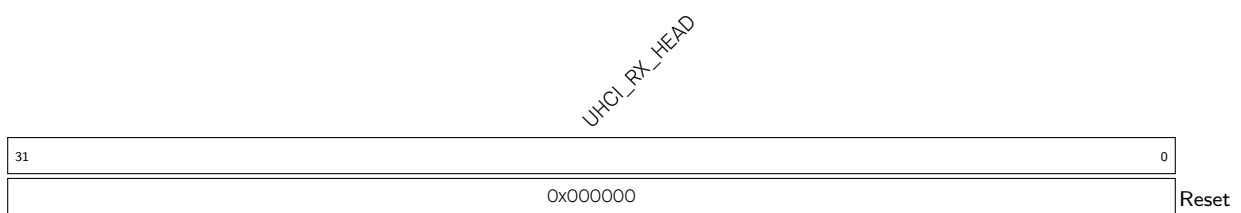

**UHCI\_RX\_HEAD** 存储当前接收包的报头。(RO)

## Register 26.66. UHCI\_DATE\_REG (0x0080)

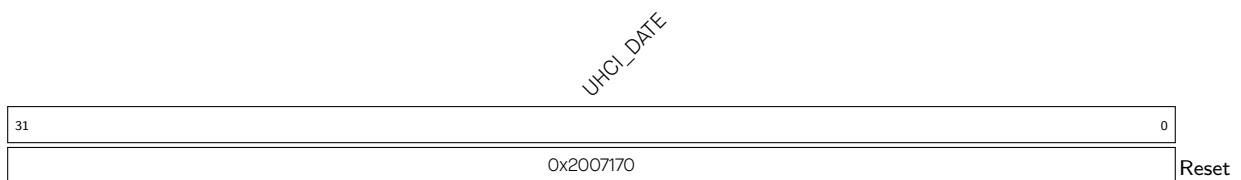

**UHCI\_DATE** 版本控制寄存器。(R/W)

## 27 SPI 控制器 (SPI)

### 27.1 概述

串行外设接口 (SPI) 是一种同步串行接口，可用于与外围设备进行通信。ESP32-C3 芯片集成了三个 SPI 控制器：

- SPI0
- SPI1
- 通用 SPI2，即 GP-SPI2

SPI0 和 SPI1 控制器主要供内部使用。因此，本章节将主要介绍 GP-SPI2 控制器。

### 27.2 术语

为了更好地说明 GP-SPI2 的功能，本章使用了以下术语。

<b>主机模式</b>	GP-SPI2 用作 SPI 主机，发起 SPI 传输事务。
<b>从机模式</b>	GP-SPI2 用作 SPI 从机，当其 CS 被拉低时，与 SPI 主机进行数据传输。
<b>MISO</b>	主机输入，从机输出。数据从从机发送至主机。
<b>MOSI</b>	主机输出，从机输入。数据从主机发送至从机。
<b>传输事务</b>	一次完整的传输事务：主机拉低从机的 CS 线，开始传输数据，然后再拉高从机的 CS 线。传输事务为原子操作，即不可打断。
<b>SPI 传输</b>	SPI 主机与从机完成数据交换的一次完整过程。一次 SPI 传输可以包含一个或多个 SPI 传输事务。
<b>单次传输</b>	在这种传输模式下，仅包含一次传输事务。
<b>CPU 控制的传输</b>	由 CPU 控制， <a href="#">SPI_WO_REG</a> ~ <a href="#">SPI_W15_REG</a> 与 SPI 设备之间的数据传输。
<b>DMA 控制的传输</b>	由 DMA 引擎控制，DMA 与 SPI 设备之间的数据传输。
<b>分段配置传输</b>	主机模式下，DMA 控制的数据传输。此类传输包含多个传输事务（分段），每个传输事务均可独立配置。
<b>从机连续传输</b>	从机模式下，DMA 控制的数据传输。此类传输包含多个传输事务（分段）。
<b>全双工</b>	主机与从机之间的发送线和接收线各自独立，发送数据和接收数据同时进行。
<b>半双工</b>	主机和从机只能有一方先发送数据，另一方接收数据。发送数据和接收数据不能同时进行。
<b>四线全双工</b>	四线包括：时钟线、片选线和两条数据线。其中，可使用两条数据线同时发送和接收数据。
<b>四线半双工</b>	四线包括：时钟线、片选线和两条数据线。其中，分时使用两条数据线，不可同时使用。
<b>三线半双工</b>	三线包括：时钟线、片选线和一条数据线。使用数据线分时发送和接收数据。
<b>1-bit SPI</b>	一个时钟周期传输一位数据。
<b>(2-bit) Dual SPI</b>	一个时钟周期传输两个数据位。

<b>Dual Output Read</b>	Dual SPI 的一种数据模式，一个时钟周期可传输一位命令、或一位地址、或两位数据。
<b>Dual I/O Read</b>	Dual SPI 的另外一种数据模式，一个时钟周期可传输一位命令、或两位地址、或两位数据。
<b>(4-bit) Quad SPI</b>	一个时钟周期传输四个数据位。
<b>Quad Output Read</b>	Quad SPI 的一种数据模式，一个时钟周期可传输一位命令、或一位地址、或四位数据。
<b>Quad I/O Read</b>	Quad SPI 的一种数据模式，一个时钟周期可传输一位命令、或四位地址、或四位数据。
<b>QPI</b>	一个时钟周期可传输四位命令、或四位地址、或四位数据。

## 27.3 特性

GP-SPI2 具有以下特性：

- 支持主机模式和从机模式
- 支持半双工通信和全双工通信
- 支持 CPU 控制的传输模式以及 DMA 控制的传输模式
- 支持多种数据模式：
  - 1-bit SPI 模式
  - 2-bit Dual SPI 模式
  - 4-bit Quad SPI 模式
  - QPI 模式
- 时钟频率可配置：
  - 在主机模式下：时钟频率可达 80 MHz
  - 在从机模式下：时钟频率可达 60 MHz
- 数据长度可配置：
  - 在主机和从机 CPU 控制的传输模式下：数据长度为 1 ~ 64 B
  - 在主机 DMA 控制的单次传输模式下：数据长度为 1 ~ 32 KB
  - 在主机 DMA 控制的分段配置传输模式下：数据长度字节数无限制
  - 在从机 DMA 控制的单次或连续传输模式下：数据长度字节数无限制
- 数据位的读写顺序可配置
- 为 CPU 控制的传输和 DMA 控制的传输分别提供独立中断
- 时钟极性和相位可配置
- 四种 SPI 时钟模式：模式 0 ~ 模式 3
- 在主机模式下，提供六条 CS 线：CS0 ~ CS5
- 支持访问 SPI 接口的传感器、显示屏控制器、flash 或 RAM 芯片

## 27.4 架构概览



图 27-1. SPI 模块概览

图 27-1 所示为 SPI 模块的概览。GP-SPI2 通过以下方式与 SPI 设备进行数据交换：

- 在 CPU 控制的传输模式下：CPU ↔ GP-SPI2 ↔ SPI 设备
- 在 DMA 控制的传输模式下：GDMA ↔ GP-SPI2 ↔ SPI 设备

GP-SPI2 输入输出信号的前缀为“FSPi”。FSPi 总线信号可通过 GPIO 交换矩阵或 IO MUX 与 GPIO 管脚相连。更多信息，见章节 5 IO MUX 和 GPIO 交换矩阵 (GPIO, IO MUX)。

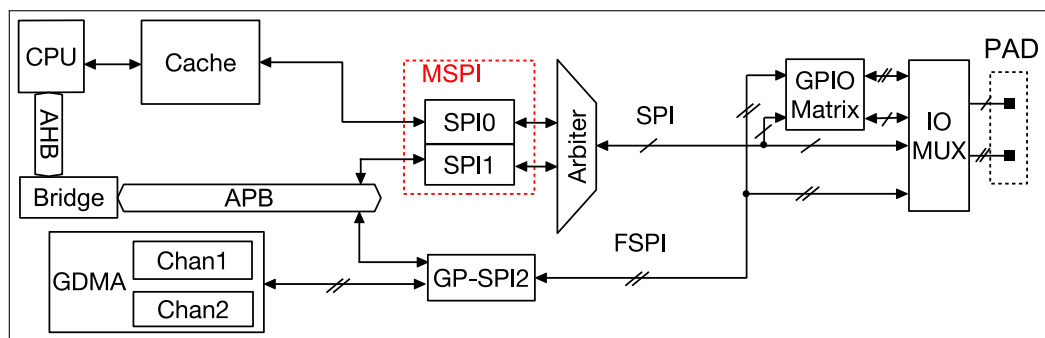
## 27.5 功能描述

### 27.5.1 数据模式

GP-SPI2 可配置成主机或从机模式，采用表 27-2 所示的数据模式与其它 SPI 设备进行通信。

表 27-2. GP-SPI2 支持的数据模式

数据模式		命令阶段	地址阶段	数据阶段
1-bit SPI		1-bit	1-bit	1-bit
Dual SPI	Dual Output Read	1-bit	1-bit	2-bit
	Dual I/O Read	1-bit	2-bit	2-bit
Quad SPI	Quad Output Read	1-bit	1-bit	4-bit
	Quad I/O Read	1-bit	4-bit	4-bit
QPI		4-bit	4-bit	4-bit

主机模式下，有效的阶段请参考第 27.5.8 小节；从机模式下，有效的阶段请参考第 27.5.9 小节。

### 27.5.2 FSPi 总线信号映射

FSPi 总线信号映射关系和功能描述分别见表 27-3 和表 27-4。表 27-3 中每行信号一一对应。例如，在 GP-SPI2 全双工通信模式中，FSPID 连接 MOSI，FSPiQ 连接 MISO。如图 27-7 所示即为其中一种连接方式。

表 27-3. FSPI 总线信号映射关系

标准 SPI 协议		扩展 SPI 协议
全双工 SPI 信号	半双工 SPI 信号	FSPI 总线 信号
MOSI	MOSI	FSPID
MISO	(MISO)	FSPIQ
CS	CS	FSPICSO ~ 5
CLK	CLK	FSPICLK
—	—	FSPiWP
—	—	FSPiHD

表 27-4. FSPI 总线信号功能描述

FSPI 总线信号	功能
FSPID	MOSI/SIO0 <sup>a</sup> ：串行输入输出数据，比特 0
FSPIQ	MISO/SIO1：串行输入输出数据，比特 1
FSPiWP	SIO2：串行输入输出数据，比特 2
FSPiHD	SIO3：串行输入输出数据，比特 3
FSPICLK	主从机模式，输入输出时钟
FSPICSO	主从机模式，输入输出片选信号
FSPICS1 ~ 5	主机模式，输出片选信号

<sup>a</sup> SIO0：全称为 serial data input and output, bit0

表 27-5 则列出了各种 SPI 模式下，使用到的信号。

表 27-5. 各种 SPI 模式下使用到的信号

FSPI 总线信号	主机模式						从机模式					
	FD <sup>1</sup>	1-bit SPI		2-bit Dual SPI	4-bit Quad SPI	QPI	FD	1-bit SPI		2-bit Dual SPI	4-bit Quad SPI	QPI
		3-line HD <sup>2</sup>	4-line HD					3-line HD	4-line HD			
FSPICLK	Y	Y	Y	Y	Y	Y	Y	Y	Y	Y	Y	Y
FSPICS0	Y	Y	Y	Y	Y	Y	Y	Y	Y	Y	Y	Y
FSPICS1	Y	Y	Y	Y	Y	Y						
FSPICS2	Y	Y	Y	Y	Y	Y						
FSPICS3	Y	Y	Y	Y	Y	Y						
FSPICS4	Y	Y	Y	Y	Y	Y						
FSPICS5	Y	Y	Y	Y	Y	Y						
FSPID	Y	Y	(Y) <sup>3</sup>	Y <sup>4</sup>	Y <sup>5</sup>	Y	Y	Y	(Y) <sup>6</sup>	Y <sup>7</sup>	Y <sup>8</sup>	Y
FSPIQ	Y		(Y) <sup>3</sup>	Y <sup>4</sup>	Y <sup>5</sup>	Y	Y		(Y) <sup>6</sup>	Y <sup>7</sup>	Y <sup>8</sup>	Y
FSPIWP					Y <sup>5</sup>	Y					Y <sup>8</sup>	Y
FSPIHD					Y <sup>5</sup>	Y					Y <sup>8</sup>	Y

<sup>1</sup> FD: 全双工

<sup>2</sup> HD: 半双工

<sup>3</sup> 一次只使用两个信号中的一个

<sup>4</sup> 两个信号并行使用

<sup>5</sup> 四个信号并行使用

<sup>6</sup> 一次只使用两个信号中的一个

<sup>7</sup> 两个信号并行使用

<sup>8</sup> 四个信号并行使用



### 27.5.3 数据位读/写顺序控制

在主机模式下：

- GP-SPI2 主机发送的命令、地址和数据的位顺序由 `SPI_WR_BIT_ORDER` 控制；
- 接收数据的位顺序由 `SPI_RD_BIT_ORDER` 控制。

在从机模式下：

- GP-SPI2 从机接收的命令、地址和数据的位顺序由 `SPI_RD_BIT_ORDER` 控制；
- 发送数据的位顺序由 `SPI_WR_BIT_ORDER` 控制。

表 27-6 所示为 `SPI_RD/WR_BIT_ORDER` 的功能。

表 27-6. GP-SPI2 主机模式和从机模式下的数据位控制

位模式	FSPI 总线数据	<code>SPI_RD/WR_BIT_ORDER = 0 (MSB)</code>	<code>SPI_RD/WR_BIT_ORDER = 1 (LSB)</code>
1-bit 模式	FSPID 或 FSPIQ	B7→B6→B5→B4→B3→B2→B1→B0	B0→B1→B2→B3→B4→B5→B6→B7
2-bit 模式	FSPIQ	B7→B5→B3→B1	B1→B3→B5→B7
	FSPID	B6→B4→B2→B0	B0→B2→B4→B6
4-bit 模式	FSPIDHD	B7→B3	B3→B7
	FSPIWP	B6→B2	B2→B6
	FSPIQ	B5→B1	B1→B5
	FSPID	B4→B0	B0→B4

### 27.5.4 传输方式

GP-SPI2 在主机模式和从机模式下支持的传输方式见下表。

表 27-7. 主机模式和从机模式下支持的传输方式

模式		CPU 控制的单 次传输	DMA 控制的单 次传输	DMA 控制的分段配置 传输	DMA 控制的从机连续 传输
主机	全双工	Y	Y	Y	-
	半双工	Y	Y	Y	-
从机	全双工	Y	Y	-	Y
	半双工	Y	Y	-	Y

以下章节将详细介绍上表中所列的各种传输方式。

### 27.5.5 CPU 控制的数据传输

GP-SPI2 提供了 16 个 32-bit 的数据 buffer，即 `SPI_W0_REG ~ SPI_W15_REG`，见图 27-2。CPU 控制的传输表示在该次传输中发送的数据来自数据 buffer 或接收的数据存入数据 buffer。在这种传输方式下，每次传输事务均需要先配置相关寄存器，然后由 CPU 来触发。因此，CPU 控制的传输只能是单次传输，即仅包含一次传输事务。CPU 控制的传输支持全双工通信和半双工通信。



图 27-2. CPU 控制的传输中使用的数据 Buffer

### 27.5.5.1 CPU 控制的主机模式

主机模式下，无论全双工通信还是半双工通信，CPU 控制的数据传输均通过 SPI\_W0\_REG ~ SPI\_W15\_REG 完成。此外，用户可选择“高位模式”仅使用其中部分寄存器，具体见下方列表描述。

- TX 数据：
  - 未使能“高位模式”(SPI\_USR\_MOSI\_HIGHPART 置 0): 此时, TX 数据取自 SPI\_W0\_REG ~ SPI\_W15\_REG, 且每传输一个字节, 取 TX 数据的地址即递增 1。如果数据长度大于 64 字节, SPI\_W0\_REG ~ SPI\_W15\_REG 中的数据可能会被多次发送。例如, 需要发送 66 个字节 (字节 0 ~ 字节 65), 则字节 65 的地址为 65 对 64 取模的结果 ( $65 \% 64 = 1$ ), 即字节 65 和字节 64 将分别取自地址 1 (SPI\_W0\_REG[15:8]) 和地址 0 (SPI\_W0\_REG[7:0])。在这种情况下, SPI\_W0\_REG[15:0] 中存放的数据将被多次发送。
  - 使能“高位模式”(SPI\_USR\_MOSI\_HIGHPART 置 1): 此时, TX 数据取自 SPI\_W8\_REG ~ SPI\_W15\_REG, 且每传输一个字节, 取 TX 数据的地址即递增 1。如果数据长度大于 32 字节, 则 SPI\_W8\_REG[7:0] ~ SPI\_W15\_REG[31:24] 中的数据将被多次发送。
- RX 数据：
  - 未使能“高位模式”(SPI\_USR\_MISO\_HIGHPART 置 0): 此时, RX 数据存入 SPI\_W0\_REG ~ SPI\_W15\_REG, 且每传输一个字节, 存 RX 数据的地址即递增 1。如果数据长度大于 64 字节, SPI\_W0\_REG ~ SPI\_W15\_REG 中的数据可能被覆盖。例如, 需要接收 66 个字节 (字节 0 ~ 字节 65), 则字节 65 的地址为 65 对 64 取模的结果 ( $65 \% 64 = 1$ ), 即字节 65 和字节 64 将分别存入地址 1 (SPI\_W0\_REG[15:8]) 和地址 0 (SPI\_W0\_REG[7:0])。在这种情况下, SPI\_W0\_REG[15:0] 中存放的数据将被覆盖。
  - 使能“高位模式”(SPI\_USR\_MISO\_HIGHPART 置 1): 此时, RX 数据存入 SPI\_W8\_REG ~ SPI\_W15\_REG, 且每传输一个字节, 存 RX 数据的地址即递增 1。如果数据长度大于 32 字节, 则 SPI\_W8\_REG[7:0] ~ SPI\_W15\_REG[31:24] 中的数据将被覆盖。

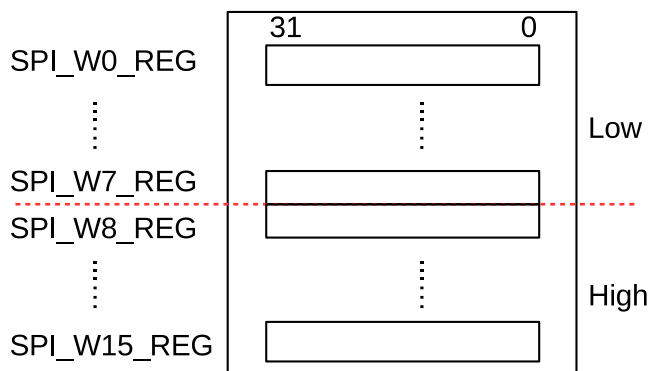
#### 说明:

- 上述的 TX/RX 数据均按字节寻址。地址 0 为 SPI\_W0\_REG[7:0], 地址 1 为 SPI\_W0\_REG[15:8], 以此类推。最大地址 63 为 SPI\_W15\_REG[31:24]。
- 为避免 TX/RX 数据传输错误, 如 TX 数据重复发送或 RX 数据被覆盖等问题, 请确保寄存器配置正确。

### 27.5.5.2 CPU 控制的从机模式

从机模式下，无论全双工通信或半双工通信，CPU 控制的数据传输均通过 SPI\_WO\_REG ~ SPI\_W15\_REG 完成，均采用按字节寻址。

- 全双工方式下：SPI\_WO\_REG ~ SPI\_W15\_REG 地址从 0 开始，且每传输一个字节，地址即递增 1。如果数据地址大于 63，则 SPI\_W15\_REG[31:24] 中的数据会被覆盖。
- 半双工方式下：ADDR 的值即为 RX 数据或 TX 数据的起始地址，对应 SPI\_WO\_REG ~ SPI\_W15\_REG。每传输一个字节，则 RX 或 TX 地址即递增 1。如果地址大于 63（即大于最高地址：SPI\_W15\_REG[31:24]），溢出的数据将会被一直存入地址 63，即 SPI\_W15\_REG[31:24] 的数据被覆盖。

用户可根据具体应用，将 SPI\_WO\_REG ~ SPI\_W15\_REG

- 全部用作数据 buffer
- 部分用作数据 buffer，部分用作状态 buffer
- 全部用作状态 buffer

### 27.5.6 DMA 控制的数据传输

在 DMA 控制的传输中，GDMA RX 模块接收数据，GDMA TX 模块发送数据。主机模式和从机模式均支持这种传输方式。

DMA 控制的传输可以是：

- 一次单次传输，仅包含一次传输事务。GP-SPI2 主机模式和从机模式均支持这种单次传输。
- 分段配置传输，包含多个传输事务（即多个分段）。仅有 GP-SPI2 主机模式支持这种分段配置传输。更多信息，见章节 27.5.8.5。
- 从机连续传输，包含多次传输事务。仅有 GP-SPI2 从机模式支持这种从机连续传输。更多信息，见章节 27.5.9.3。

DMA 控制的传输只需由 CPU 触发一次即可完成多次传输事务。此类传输一旦被触发，GDMA 引擎从 DMA 链接的内存中发送数据，或将收到的数据存入 DMA 链接的内存中，无需 CPU 的干预。

DMA 控制的传输支持全双工通信、半双工通信以及章节 27.5.8 和章节 27.5.9 所描述的功能。同时，GDMA RX 模块与 GDMA TX 模块互不影响，即支持四种全双工通信：

- 在 DMA 控制模式下接收数据，并在 DMA 控制模式下发送数据；
- 在 DMA 控制模式下接收数据，但在 CPU 控制模式下发送数据；
- 在 CPU 控制模式下接收数据，但在 DMA 控制模式下发送数据；
- 在 CPU 控制模式下接收数据，并在 CPU 控制模式下发送数据。

#### 27.5.6.1 GDMA 配置

- 选择 GDMA 通道  $n$ ，并配置 GDMA TX/RX 描述符，见章节 2 通用 DMA 控制器 (GDMA)；
- 置位 GDMA\_INLINK\_START\_CH $n$ /GDMA\_OUTLINK\_START\_CH $n$  启动 GDMA RX/TX 引擎；
- 如果置位 GDMA\_OUTLINK\_RESTART\_CH $n$ ，则在所有 GDMA TX buffer 用完之前，或在 GDMA TX 引擎重置之前，新的 TX buffer 将会被添加到最后使用中的 TX buffer 结尾；

- GDMA RX buffer 的链接方式与 GDMA TX buffer 的链接方式相同，可分别通过置位 `GDMA_INLINK_START_CHn` 和 `GDMA_INLINK_RESTART_CHn` 来实现；
- TX 数据长度和 RX 数据长度分别由 GDMA TX buffer 和 RX buffer 决定，长度范围为：0 ~ 32 KB；
- 启动 GDMA 前，先初始化 GDMA 接收链表 (inlink) 和发送链表 (outlink)。请置位寄存器 `SPI_DMA_CONF_REG` 中的 `SPI_DMA_RX_ENA` 和 `SPI_DMA_TX_ENA` 位，否则读/写数据将存至或取自寄存器 `SPI_WO_REG` ~ `SPI_W15_REG`。

主机模式下，如果置位了 `GDMA_IN_SUC_EOF_CHn_INT_ENA`，则一次单次传输结束或一次分段配置传输结束，就会触发 `GDMA_IN_SUC_EOF_CHn_INT` 中断。

从机模式下，DMA 控制传输的唯一区别在于对 GDMA RX 的控制：

- 当 `SPI_RX_EOF_EN` 被清零时，只有 CS 拉高一次才可能产生中断 `GDMA_IN_SUC_EOF_CHn_INT`：
  - 在从机单次传输中，清零了 `SPI_DMA_SLV_SEG_TRANS_EN`，如果置位了 `GDMA_IN_SUC_EOF_CHn_INT_ENA`，则一次单次传输结束就会触发 `GDMA_IN_SUC_EOF_CHn_INT` 中断。
  - 在从机连续传输中，置位了 `SPI_DMA_SLV_SEG_TRANS_EN`，如果置位了 `GDMA_IN_SUC_EOF_CHn_INT_ENA`，且正确接收到 `CMD7` 或 `End_SEG_TRANS`，则也会触发同样的中断。
- 当 `SPI_RX_EOF_EN` 被置位时，增加了用传输数据长度控制产生 `GDMA_IN_SUC_EOF_CHn_INT` 的方式：
  - 在从机单次传输中，清零了 `SPI_DMA_SLV_SEG_TRANS_EN`，如果置位了 `GDMA_IN_SUC_EOF_CHn_INT_ENA`，则一次单次传输结束，或者 GDMA RX 每接收到位长等于 `SPI_MS_DATA_BITLEN + 1` 的数据，就会触发一次 `GDMA_IN_SUC_EOF_CHn_INT` 中断。
  - 在从机连续传输中，置位了 `SPI_DMA_SLV_SEG_TRANS_EN`，如果正确接收到 `CMD7` 或 `End_SEG_TRANS`，或者 GDMA RX 每接收到位长等于 `SPI_MS_DATA_BITLEN + 1` 的数据，则也会触发同样的中断。

### 27.5.6.2 GDMA TX/RX Buffer 长度控制

配置的 GDMA TX/RX buffer 长度最好应等于实际传输数据的长度。如果配置的 GDMA TX/RX buffer 长度不等于实际传输数据的长度：

- 如果配置的 GDMA TX buffer 长度小于实际传输的数据长度，则多出来的数据将与最后传输的 TX buffer 数据相同。同时触发 `SPI_OUTFIFO_EMPTY_ERR_INT` 和 `GDMA_OUT_EOF_CHn_INT` 中断。
- 如果配置的 GDMA TX buffer 长度大于实际传输的数据长度，则 TX buffer 中的数据未被完全使用，即使稍后链接了新的 TX buffer，上个 TX buffer 中剩余的数据也将参与后续传输。请特别注意这一点，或保存未使用的数据并重置 DMA。
- 如果配置的 GDMA RX buffer 长度小于实际传输的数据长度，则多出来的数据将会丢失。同时触发 `SPI_INFIFO_FULL_ERR_INT` 和 `SPI_TRANS_DONE_INT` 中断。但不会触发 `GDMA_IN_SUC_EOF_CHn_INT` 中断。
- 如果配置的 GDMA RX buffer 长度大于实际传输的数据长度，则 RX buffer 未被使用的部分被丢弃，下次传输直接使用后面链接的 RX buffer。

### 27.5.7 GP-SPI2 主机模式和从机模式下的数据流控制

GP-SPI2 主机模式和从机模式均支持 CPU 控制的数据传输和 DMA 控制的数据传输。CPU 控制的数据传输发生在 `SPI_WO_REG` ~ `SPI_W15_REG` 和外围 SPI 设备之间。DMA 控制的数据传输发生在配置好的 GDMA TX/RX buffer 和外围 SPI 设备之间。用户可在传输开始之前，配置 `SPI_DMA_RX_ENA` 和 `SPI_DMA_TX_ENA` 来选择需要的传输方式。

## 27.5.7.1 GP-SPI2 功能块图



图 27-3. GP-SPI2 功能块图

图 27-3 所示为 GP-SPI2 主要的功能模块，包括：

- **Master FSM**：GP-SPI2 的主机状态机。主机模式下支持的所有功能，均由该状态机与寄存器共同控制。
- **SPI Buffer**：SPI\_WO\_REG ~ SPI\_W15\_REG，见图 27-2。CPU 控制模式下传输的数据在 SPI buffer 中准备。
- **时序模块 (Timing Module)**：捕获 FSPi 总线上的数据。
- **spi\_mst/slv\_din/dout\_ctrl**：用于将 TX/RX 数据转换成字节。
- **spi\_rx\_afifo**：暂存接收到的数据。
- **buf\_tx\_afifo**：暂存待发送的数据。
- **dma\_tx\_afifo**：暂存来自 GDMA 的数据。
- **clk\_spi\_mst**：GP-SPI2 模块时钟，由 PLL\_CLK 分频所得。在 GP-SPI2 主机模式下用于生成数据传输以及从机所需的 SPI\_CLK 信号。
- **SPI\_CLK 生成器 (SPI\_CLK Generator)**：对 clk\_spi\_mst 进行分频生成 SPI\_CLK 信号。分频系数由 SPI\_CLKCNT\_N 和 SPI\_CLKDIV\_PRE 共同决定。
- **SPI\_CLK\_out Mode Control**：发送数据传输以及从机所需的 SPI\_CLK 信号。
- **SPI\_CLK\_in Mode Control**：当 GP-SPI2 用作从机时，用于捕获 SPI 主机发出的 SPI\_CLK 信号。

### 27.5.7.2 主机模式下的数据流控制

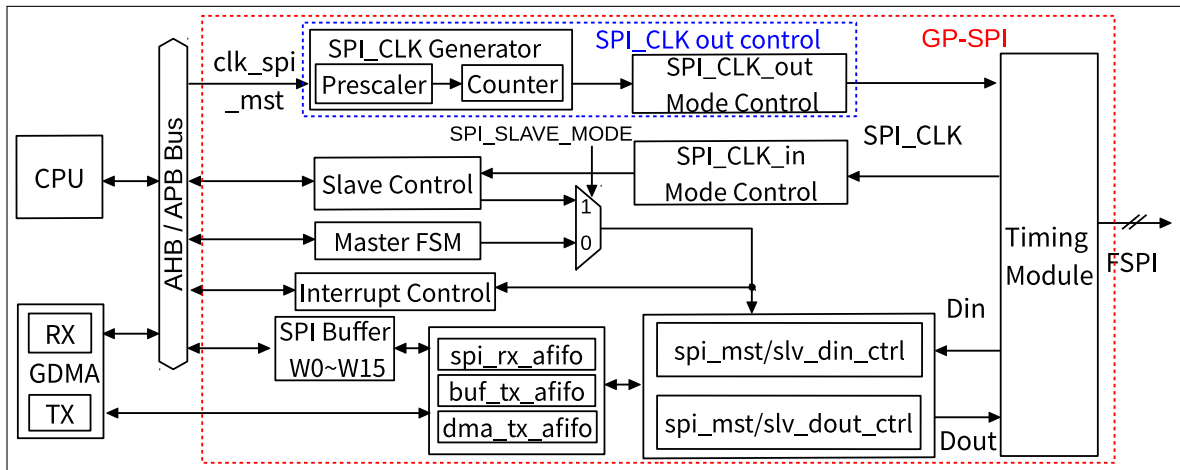

图 27-4. GP-SPI2 主机模式下的数据流控制

图 27-4 所示为 GP-SPI2 在主机模式下的数据流。主机模式下，无论采用全双工或半双工，ESP32-C3 的数据流控制相似，具体见下方描述：

- RX 数据：时序模块捕获 FSPI 总线上的数据，然后 spi\_mst\_din\_ctrl 模块将比特数据转化为字节数据，暂存于 spi\_rx\_afifo 中，此后根据控制方式转存至不同的接收位置：
  - CPU 控制：转存至 SPI\_W0\_REG ~ SPI\_W15\_REG
  - DMA 控制：转存至 GDMA RX buffer
- TX 数据：buf\_tx\_afifo 模块暂存待发送数据。根据控制方式不同，待发送数据来自不同的位置：
  - CPU 控制：TX 数据来自 SPI\_W0\_REG ~ SPI\_W15\_REG
  - DMA 控制：TX 数据来自 GDMA TX buffer

buf\_tx\_afifo 中的数据会由时序模块以 1/2/4-bit 的模式发送出去。具体数据模式由 GP-SPI2 状态机控制。时序模块可用于时序补偿。更多信息，见章节 27.8。

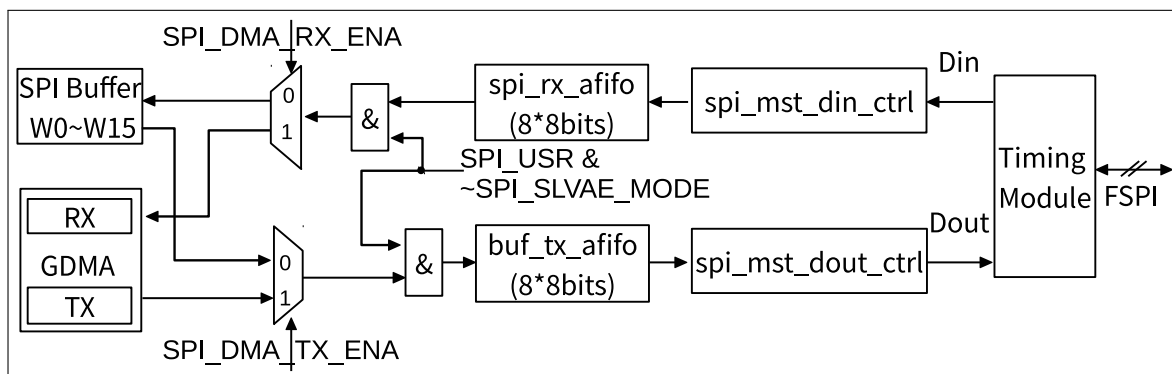
### 27.5.7.3 从机模式下的数据流控制



图 27-5. GP-SPI2 从机模式下的数据流控制

图 27-5 所示为 GP-SPI2 在从机模式下的数据流控制。其控制逻辑如下：

- 在 CPU/DMA 控制的全双工/半双工传输下，当外部 SPI 主机发起 SPI 传输后，FSPI 总线上的数据将被捕获，然后由 spi\_slv\_din\_ctrl 模块转换为字节，暂存于 spi\_rx\_afifo 中。
  - 在 CPU 控制的全双工传输中，暂存于 spi\_rx\_afifo 中的 RX 数据之后会被转存到 SPI\_WO\_REG ~ SPI\_W15\_REG。
  - 在半双工 Wr\_BUF 传输中，收到地址值 (SLV\_ADDR[7:0]) 后，spi\_rx\_afifo 中暂存的 RX 数据将转存至寄存器 SPI\_WO\_REG ~ SPI\_W15\_REG 的相应地址中。
  - 在 DMA 控制的全双工传输中，或在半双工 Wr\_DMA 传输中，spi\_rx\_afifo 中暂存的 RX 数据将转存至配置好的 GDMA RX buffer 中。
- 在 CPU 控制的全双工/半双工传输中，待发送的数据暂存在 buf\_tx\_afifo 中；而在 DMA 控制的全双工/半双工传输中，待发送的数据暂存在 dma\_tx\_afifo 中。因此，在一次从机连续传输中，CPU 控制的 Rd\_BUF 传输事务和 DMA 控制的 Rd\_DMA 传输事务可同时发生。
  - 在 CPU 控制的全双工传输中，如果置位了 SPI\_SLAVE\_MODE 和 SPI\_DOUTDIN，同时清零了 SPI\_DMA\_TX\_ENA，则 SPI\_WO\_REG ~ SPI\_W15\_REG 中的数据将被转存至 buf\_tx\_afifo 中。
  - 在 CPU 控制的半双工传输中，如果置位了 SPI\_SLAVE\_MODE，清零了 SPI\_DOUTDIN，且收到指令 Rd\_BUF 和地址 SLV\_ADDR[7:0]，则 SPI\_WO\_REG ~ SPI\_W15\_REG 相应地址中的数据将被转存至 buf\_tx\_afifo 中。
  - 在 DMA 控制的全双工传输中，如果置位了 SPI\_SLAVE\_MODE、SPI\_DOUTDIN 和 SPI\_DMA\_TX\_ENA，则 GDMA TX buffer 中的数据将被转存至 dma\_tx\_afifo 中。
  - 在 DMA 控制的半双工传输中，如果置位了 SPI\_SLAVE\_MODE，清零了 SPI\_DOUTDIN，且收到指令 Rd\_DMA，则 GDMA TX buffer 中的数据将被转存至 dma\_tx\_afifo 中。

buf\_tx\_afifo 或 dma\_tx\_afifo 的数据将由 spi\_slv\_dout\_ctrl 模块以 1/2/4-bit 的模式发送出去。

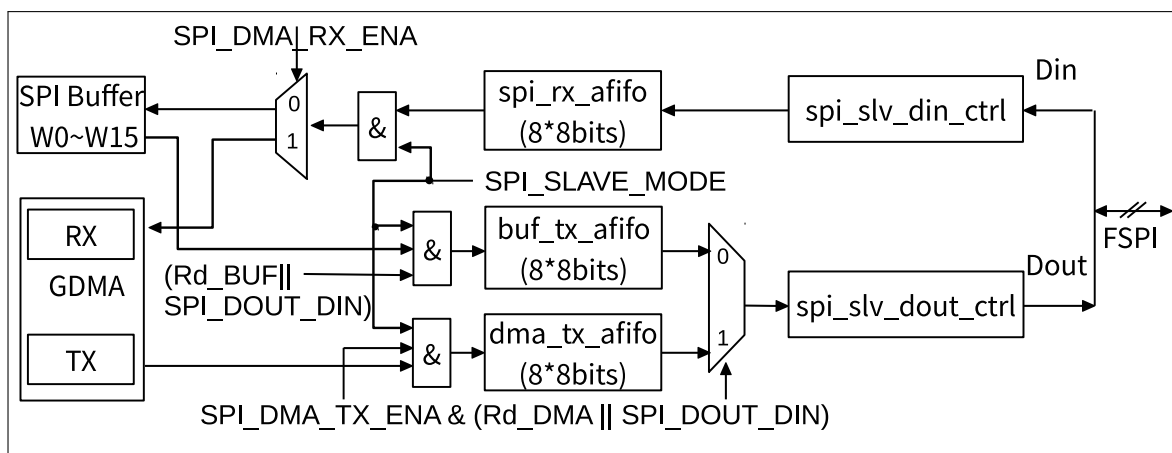
## 27.5.8 GP-SPI2 主机模式

清零 SPI\_SLAVE\_REG 中 SPI\_SLAVE\_MODE 位可将 GP-SPI2 配置成主机模式。在这种模式下，GP-SPI2 提供时钟信号（GP-SPI2 模块时钟的分频时钟）和六条 CS 线（CS0 ~ CS5）。

### 说明：

- 数据以字节为单位进行传输，否则多余的位将丢失。此处多余的位表示总位长对 8 取模的结果。
- 如果需要传输非字节比特，推荐使用 CMD 状态或 ADDR 状态来实现。

### 27.5.8.1 主机模式状态机

GP-SPI2 用作主机时，状态机在数据传输中控制其各个阶段，包括配置阶段 (CONF)、准备阶段 (PREP)、命令阶段 (CMD)、地址阶段 (ADDR)、空闲阶段 (DUMMY)、发送数据阶段 (DOUT) 和接收数据阶段 (DIN)。GP-SPI2 主要用于访问 1/2/4-bit SPI 设备，如 flash、外部 RAM 等。因此，GP-SPI2 各个阶段的命名规则应与 flash 以及外部 RAM 的时序名称保持一致。每个阶段的描述如下，GP-SPI2 状态机的工作流程见图 27-6。

1. 空闲阶段 (IDLE)：GP-SPI2 未处于工作状态或处于从机模式。
2. 配置阶段 (CONF)：仅用于 DMA 控制的分段配置传输。置位 SPI\_USR 和 SPI\_USR\_CONF 使能该阶段。如果未使能该阶段，则说明当前传输为单次传输。

3. 准备阶段 (PREP): 准备 SPI 传输事务, 控制 SPI CS 建立时间。置位 [SPI\\_USR](#) 和 [SPI\\_CS\\_SETUP](#) 使能该阶段。
4. 命令阶段 (CMD): 发送命令序列。置位 [SPI\\_USR](#) 和 [SPI\\_USR\\_COMMAND](#) 使能该阶段。
5. 地址阶段 (ADDR): 发送地址序列。置位 [SPI\\_USR](#) 和 [SPI\\_USR\\_ADDR](#) 使能该阶段。
6. 等待阶段 (DUMMY): 发送 DUMMY 序列。置位 [SPI\\_USR](#) 和 [SPI\\_USR\\_DUMMY](#) 使能该阶段。
7. 传输数据阶段 (DATA): 传输数据。
  - DOUT: 发送数据。置位 [SPI\\_USR](#) 和 [SPI\\_USR\\_MOSI](#) 使能该阶段。
  - DIN: 接收数据。置位 [SPI\\_USR](#) 和 [SPI\\_USR\\_MISO](#) 使能该阶段。
8. 结束阶段 (DONE): 控制 SPI CS 保持时间。置位 [SPI\\_USR](#) 使能该阶段。





图 27-6. GP-SPI2 主机模式状态机

图标说明：

- ———：表示相应的状态条件不满足，重复当前状态。
- ———：表示相应的寄存器已配置，状态条件已满足，将进行下一个状态。
- ———：表示相应的寄存器未配置，跳过下一个状态，或跳过后续多个状态。

上图中的各个状态条件描述如下：

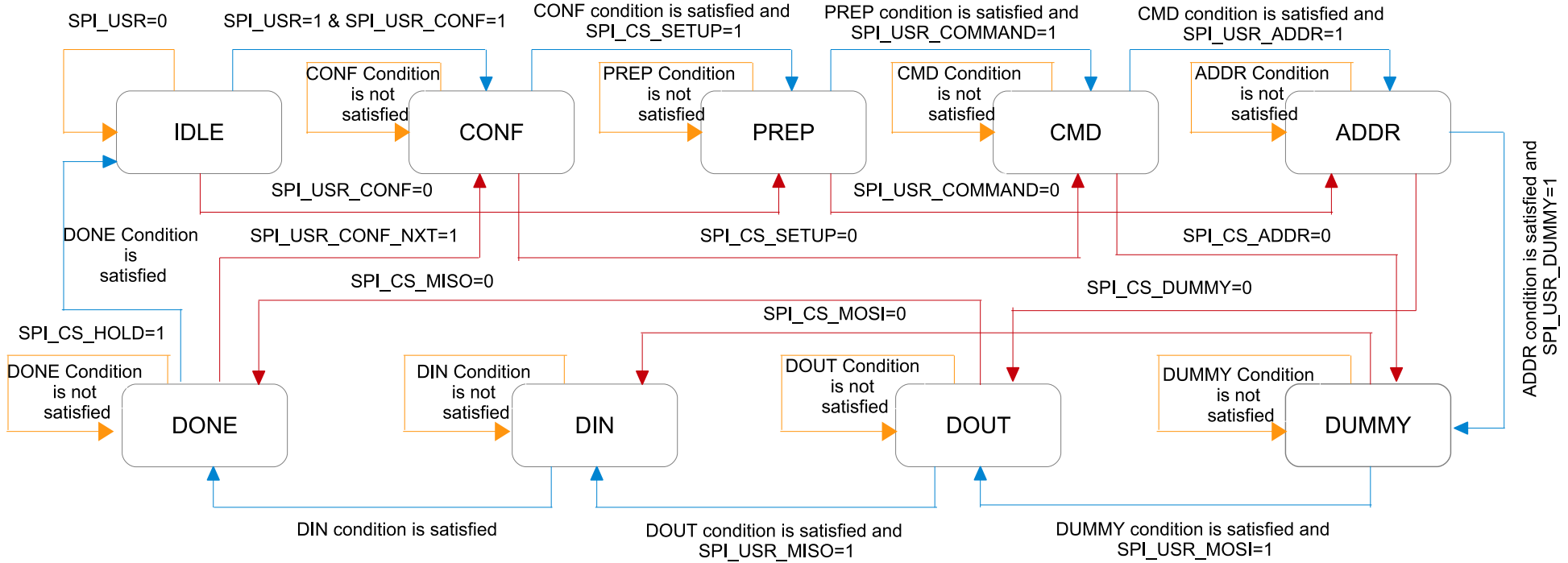
- CONF condition:  $gpc[17:0] \geq SPI\_CONF\_BITLEN[17:0]$
- PREP condition:  $gpc[4:0] \geq SPI\_CS\_SETUP\_TIME[4:0]$
- CMD condition:  $gpc[3:0] \geq SPI\_USR\_COMMAND\_BITLEN[3:0]$
- ADDR condition:  $gpc[4:0] \geq SPI\_USR\_ADDR\_BITLEN[4:0]$
- DUMMY condition:  $gpc[7:0] \geq SPI\_USR\_DUMMY\_CYCLELEN[7:0]$
- DOUT condition:  $gpc[17:0] \geq SPI\_MS\_DATA\_BITLEN[17:0]$
- DIN condition:  $gpc[17:0] \geq SPI\_MS\_DATA\_BITLEN[17:0]$
- DONE condition:  $(gpc[4:0] \geq SPI\_CS\_HOLD\_TIME[4:0] \parallel SPI\_CS\_HOLD == 1'b0)$

状态机中用到了一个计数器 ( $gpc[17:0]$ ) 来控制每个状态的周期长度。CONF、PREP、CMD、ADDR、DUMMY、DOUT 和 DIN 各状态可单独使能或禁用，也可以单独配置其周期长度。

### 27.5.8.2 状态控制和位模式控制寄存器

#### 概述

表 27-8 列出了与 GP-SPI2 状态控制相关的寄存器配置。如需使能 GP-SPI2 的 QPI 模式，请置位寄存器 SPI\_USER\_REG 中 SPI\_QPI\_MODE 位。

表 27-8. 1/2/4-bit 模式下状态控制寄存器

状态	1-bit FSPI 控制寄存器	2-bit FSPI 控制寄存器	4-bit FSPI 控制寄存器
CMD	SPI_USR_COMMAND_VALUE SPI_USR_COMMAND_BITLEN SPI_USR_COMMAND	SPI_USR_COMMAND_VALUE SPI_USR_COMMAND_BITLEN SPI_FCMD_DUAL SPI_USR_COMMAND	SPI_USR_COMMAND_VALUE SPI_USR_COMMAND_BITLEN SPI_FCMD_QUAD SPI_USR_COMMAND
ADDR	SPI_USR_ADDR_VALUE SPI_USR_ADDR_BITLEN SPI_USR_ADDR	SPI_USR_ADDR_VALUE SPI_USR_ADDR_BITLEN SPI_USR_ADDR SPI_FADDR_DUAL	SPI_USR_ADDR_VALUE SPI_USR_ADDR_BITLEN SPI_USR_ADDR SPI_FADDR_QUAD
DUMMY	SPI_USR_DUMMY_CYCLELEN SPI_USR_DUMMY	SPI_USR_DUMMY_CYCLELEN SPI_USR_DUMMY	SPI_USR_DUMMY_CYCLELEN SPI_USR_DUMMY
DIN	SPI_USR_MISO SPI_MS_DATA_BITLEN	SPI_USR_MISO SPI_MS_DATA_BITLEN SPI_FREAD_DUAL	SPI_USR_MISO SPI_MS_DATA_BITLEN SPI_FREAD_QUAD
DOUT	SPI_USR_MOSI SPI_MS_DATA_BITLEN	SPI_USR_MOSI SPI_MS_DATA_BITLEN SPI_FWRITE_DUAL	SPI_USR_MOSI SPI_MS_DATA_BITLEN SPI_FWRITE_QUAD

如表 27-8 所示，如果希望在表格第一栏所示的状态中将 FSPI 总线设置为相应的位模式（见表头），则需要配置该行中每一单元格的寄存器。

## 配置

例如，当 GP-SPI2 读取数据时，且希望实现：

- CMD 为 1-bit 模式
- ADDR 为 2-bit 模式
- DUMMY 为 8 个时钟周期
- DIN 为 4-bit 模式

则具体的寄存器配置如下：

1. 配置 CMD 状态相关寄存器。
  - 配置 `SPI_USR_COMMAND_VALUE` 为需要的命令值；
  - 配置 `SPI_USR_COMMAND_BITLEN`。`SPI_USR_COMMAND_BITLEN` 为所需要的命令位长 - 1；
  - 置位 `SPI_USR_COMMAND`；
  - 清除 `SPI_FCMD_DUAL` 和 `SPI_FCMD_QUAD`。
2. 配置 ADDR 状态相关寄存器。
  - 配置 `SPI_USR_ADDR_VALUE` 为需要的地址值；
  - 配置 `SPI_USR_ADDR_BITLEN`。`SPI_USR_ADDR_BITLEN` 为所需要的地址位长 - 1；
  - 置位 `SPI_USR_ADDR` 和 `SPI_FADDR_DUAL`；
  - 清除 `SPI_FADDR_QUAD`。
3. 配置 DUMMY 状态相关寄存器。
  - 在 `SPI_USR_DUMMY_CYCLELEN` 中配置 DUMMY 周期，其中 `SPI_USR_DUMMY_CYCLELEN` 的值等于 DUMMY 阶段所需要的时钟周期数 - 1；
  - 置位 `SPI_USR_DUMMY`。
4. 配置 DIN 状态相关寄存器。
  - 在 `SPI_MS_DATA_BITLEN` 中配置读数据的位长；`SPI_MS_DATA_BITLEN` 的值等于所需要的位长 - 1；
  - 置位 `SPI_FREAD_QUAD` 和 `SPI_USR_MISO`；
  - 清除 `SPI_FREAD_DUAL`；
  - 如果选择了 DMA 控制的传输模式，则需要配置 GDMA。如果选择了 CPU 控制的传输模式，则无需任何操作；
5. 清除 `SPI_USR_MOSI`；
6. 置位 `SPI_DMA_AFIFO_RST`、`SPI_BUF_AFIFO_RST` 和 `SPI_RX_AFIFO_RST` 复位 buffer。
7. 置位 `SPI_USR` 开始 GP-SPI2 传输。

写数据时 (DOUT)，需要配置 `SPI_USR_MOSI`，同时清除 `SPI_USR_MISO`。输出数据的位长等于 `SPI_MS_DATA_BITLEN` 加 1。在 CPU 控制的传输模式下，需要在数据 buffer (`SPI_W0_REG` ~ `SPI_W15_REG`) 中准备数据；在 DMA 控制的数据传输下，需要在 GDMA TX buffer 中准备输出数据。字节顺序从 LSB (byte 0) 到 MSB 递增。

需特别注意 `SPI_USR_COMMAND_VALUE` 中的命令值以及 `SPI_USR_ADDR_VALUE` 中的地址值。

命令值的配置如下：

- 如果 `SPI_USR_COMMAND_BITLEN < 8`，则命令值写入 `SPI_USR_COMMAND_VALUE[7:0]`，其发送顺序如下：
  - 如果置位 `SPI_WR_BIT_ORDER`，则先发送 `SPI_USR_COMMAND_VALUE[7:0]` 的低位数据，即 `SPI_USR_COMMAND_VALUE[SPI_USR_COMMAND_BITLEN:0]`。
  - 如果清零 `SPI_WR_BIT_ORDER`，则先发送 `SPI_USR_COMMAND_VALUE[7:0]` 的高位数据，即 `SPI_USR_COMMAND_VALUE[7:7 - SPI_USR_COMMAND_BITLEN]`。
- 如果  $7 < \text{SPI\_USR\_COMMAND\_BITLEN} < 16$ ，则命令值写入 `SPI_USR_COMMAND_VALUE[15:0]`，其发送顺序如下：
  - 如果置位 `SPI_WR_BIT_ORDER`，则先发送 `SPI_USR_COMMAND_VALUE[7:0]`，然后发送 `SPI_USR_COMMAND_VALUE[15:8]` 的低位数据，即 `SPI_USR_COMMAND_VALUE[SPI_USR_COMMAND_BITLEN:8]`。
  - 如果清零 `SPI_WR_BIT_ORDER`，则先发送 `SPI_USR_COMMAND_VALUE[7:0]`，然后发送 `SPI_USR_COMMAND_VALUE[15:8]` 的高位数据，即 `SPI_USR_COMMAND_VALUE[15:15 - SPI_USR_COMMAND_BITLEN]`。

地址值配置如下：

- 如果 `SPI_USR_ADDR_BITLEN < 8`，则地址值写入 `SPI_USR_ADDR_VALUE[31:24]`，其发送顺序如下：
  - 如果置位 `SPI_WR_BIT_ORDER`，则先发送 `SPI_USR_ADDR_VALUE[31:24]` 的低位数据，即 `SPI_USR_ADDR_VALUE[SPI_USR_ADDR_BITLEN + 24:24]`。
  - 如果清零 `SPI_WR_BIT_ORDER`，则先发送 `SPI_USR_ADDR_VALUE[31:24]` 的高位数据，即 `SPI_USR_ADDR_VALUE[31:31 - SPI_USR_ADDR_BITLEN]`。
- 如果  $7 < \text{SPI\_USR\_ADDR\_BITLEN} < 16$ ，则地址值写入 `SPI_USR_ADDR_VALUE[31:16]`，其发送顺序如下：
  - 如果置位 `SPI_WR_BIT_ORDER`，则先发送 `SPI_USR_ADDR_VALUE[31:24]`，然后发送 `SPI_USR_ADDR_VALUE[23:16]` 的低位数据，即 `SPI_USR_ADDR_VALUE[SPI_USR_ADDR_BITLEN + 8:16]`。
  - 如果清零 `SPI_WR_BIT_ORDER`，则先发送 `SPI_USR_ADDR_VALUE[31:24]`，然后发送 `SPI_USR_ADDR_VALUE[23:16]` 的高位数据，即 `SPI_USR_ADDR_VALUE[23:31 - SPI_USR_ADDR_BITLEN]`。
- 如果  $15 < \text{SPI\_USR\_ADDR\_BITLEN} < 24$ ，则地址值写入 `SPI_USR_ADDR_VALUE[31:8]`，其发送顺序如下：
  - 如果置位 `SPI_WR_BIT_ORDER`，则先发送 `SPI_USR_ADDR_VALUE[31:16]`，然后发送 `SPI_USR_ADDR_VALUE[15:8]` 的低位数据，即 `SPI_USR_ADDR_VALUE[SPI_USR_ADDR_BITLEN - 8:8]`。
  - 如果清零 `SPI_WR_BIT_ORDER`，则先发送 `SPI_USR_ADDR_VALUE[31:16]`，然后发送 `SPI_USR_ADDR_VALUE[15:8]` 的高位数据，即 `SPI_USR_ADDR_VALUE[15:31 - SPI_USR_ADDR_BITLEN]`。
- 如果  $23 < \text{SPI\_USR\_ADDR\_BITLEN} < 32$ ，则地址值写入 `SPI_USR_ADDR_VALUE[31:0]`，其发送顺序如下：
  - 如果置位 `SPI_WR_BIT_ORDER`，则先发送 `SPI_USR_ADDR_VALUE[31:8]`，然后发送 `SPI_USR_ADDR_VALUE[7:0]` 的低位数据，即 `SPI_USR_ADDR_VALUE[SPI_USR_ADDR_BITLEN - 24:0]`。
  - 如果清零 `SPI_WR_BIT_ORDER`，则先发送 `SPI_USR_ADDR_VALUE[31:8]`，然后发送 `SPI_USR_ADDR_VALUE[7:0]` 的高位数据，即 `SPI_USR_ADDR_VALUE[7:31 - SPI_USR_ADDR_BITLEN]`。

### 27.5.8.3 主机全双工通信 (仅支持 1-bit 模式)

#### 概述

GP-SPI2 支持 SPI 全双工通信。在这种模式下, SPI 主机提供 CLK 和 CS 信号, 然后与从机使用 1-bit 模式同时交换数据: MOSI (FSPID, 发送), MISO (FSPIQ, 接收)。用户可通过置位寄存器 SPI\_USER\_REG 中 SPI\_DOUTDIN 位使能全双工通信。GP-SPI2 与从机使用全双工通信时的连接方式见图 27-7。



图 27-7. GP-SPI2 主机使用全双工模式与 SPI 从机通信框图

在全双工通信中, CMD、ADDR、DUMMY、DOUT 和 DIN 各个状态的具体行为可配置。通常, 全双工模式跳过 CMD、ADDR 和 DUMMY 状态。传输数据的位长可在 SPI\_MS\_DATA\_BITLEN 中配置。通信中使用的实际位长等于 (SPI\_MS\_DATA\_BITLEN + 1)。

#### 配置

按照以下操作步骤, 开始数据传输:

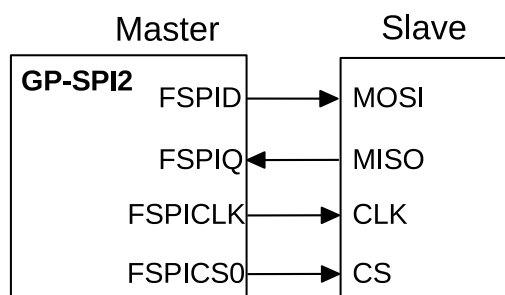
- 经 IO MUX 或 GPIO 交换矩阵配置 GP-SPI2 与外部 SPI 设备之间的 IO 通道;
- 配置 APB 时钟 (即 APB\_CLK, 见章节 6 复位和时钟), 并为 GP-SPI2 配置模块时钟 (clk\_spi\_mst);
- 置位 SPI\_DOUTDIN 同时清除 SPI\_SLAVE\_MODE, 使能主机模式下的全双工通信方式;
- 配置表 27-8 中所列的 GP-SPI2 寄存器;
- 配置 SPI CS 建立时间和保持时间, 见章节 27.6;
- 设置 FSPICLK 的极性, 见章节 27.7;
- 根据选定的传输模式准备数据:
  - 如果选择的传输模式为 CPU 控制的 MOSI 传输, 则需要在 SPI\_WO\_REG ~ SPI\_W15\_REG 中准备数据。
  - 如果选择了 DMA 控制的传输模式, 则需要:
    - \* 配置 SPI\_DMA\_RX\_ENA/SPI\_DMA\_TX\_ENA;
    - \* 配置 GDMA TX/RX 链表;
    - \* 启动 GDMA TX/RX 引擎, 更多描述见章节 27.5.6 和章节 27.5.7。
- 配置中断, 然后等待 SPI 从机做好传输准备;
- 置位 SPI\_DMA\_AFIFO\_RST、SPI\_BUF\_AFIFO\_RST 和 SPI\_RX\_AFIFO\_RST 复位 buffer;
- 置位寄存器 SPI\_CMD\_REG 中 SPI\_USR 位, 开始数据传输, 然后等待之前配置的中断。

### 27.5.8.4 主机半双工通信 (支持 1/2/4-bit 模式)

#### 概述

在半双工模式下, GP-SPI2 发送 CLK 和 CS 信号。在同一时刻, SPI 主机或从机只能有一个可以发送数据, 另一个接收数据。用户可通过清除寄存器 `SPI_USER_REG` 中 `SPI_DOUTDIN` 位使能半双工通信。SPI 半双工通信的通用格式为 `CMD + [ADDR +] [DUMMY +] [DOUT or DIN]`。其中, ADDR、DUMMY、DOUT 和 DIN 状态非必选, 可单独禁用或启用。

如章节 27.5.8.2 所述, CMD、ADDR、DUMMY、DOUT 和 DIN 各个状态的周期、具体值和并行总线位模式等可独立配置。更多寄存器配置信息, 见表 27-8。

半双工 GP-SPI2 的详细属性如下:

1. CMD: 0 ~ 16 位, 主机发送, 从机接收 (MOSI)。
2. ADDR: 0 ~ 32 位, 主机发送, 从机接收 (MOSI)。
3. DUMMY: 0 ~ 256 个 FSPICLK 周期, 主机发送, 从机接收。
4. DOUT: 在 CPU 控制的模式下, 可传输 0 ~ 512 位 (64 字节) 数据; 在 DMA 控制的模式下, 可传输 0 ~ 256 Kbit (32 KB)。主机发送, 从机接收。
5. DIN: 在 CPU 控制的模式下, 可传输 0 ~ 512 位 (64 字节) 数据; 在 DMA 控制的模式下, 可传输 0 ~ 256 Kbit (32 KB)。主机接收, 从机发送。

#### 配置

具体的寄存器配置如下:

1. 经 IO MUX 或 GPIO 交换矩阵配置 GP-SPI2 与外部 SPI 设备之间的 IO 通道;
2. 配置 APB 时钟 (APB\_CLK), 并为 GP-SPI2 配置模块时钟 (clk\_spi\_mst);
3. 清除 `SPI_DOUTDIN` 和 `SPI_SLAVE_MODE` 位, 使能主机模式下的半双工通信方式;
4. 配置表 27-8 中所列的 GP-SPI2 寄存器;
5. 配置 SPI CS 建立时间和保持时间, 见章节 27.6;
6. 设置 FSPICLK 的极性, 见章节 27.7;
7. 根据选定的传输模式准备数据:
  - 如果选择的传输模式为 CPU 控制的 MOSI 传输, 则需要先在 `SPI_WO_REG` ~ `SPI_W15_REG` 中准备数据。
  - 如果选择了 DMA 控制的传输模式, 则需要:
    - 配置 `SPI_DMA_RX_ENA/SPI_DMA_TX_ENA`;
    - 配置 GDMA TX/RX 链表;
    - 启动 GDMA TX/RX 引擎, 更多描述见章节 27.5.6 和章节 27.5.7。
8. 配置中断, 然后等待 SPI 从机做好传输准备;
9. 置位 `SPI_DMA_AFIFO_RST`、`SPI_BUF_AFIFO_RST` 和 `SPI_RX_AFIFO_RST` 复位 buffer;
10. 置位寄存器 `SPI_CMD_REG` 中 `SPI_USR` 位, 开始数据传输, 然后等待之前配置的中断。

## 应用示例

以下示例展示了 GP-SPI2 如何在主机半双工模式下访问 flash 和外部 RAM。



图 27-8. 4-bit 模式下 GP-SPI2 与 Flash 以及外部 RAM 的连接方式

图 27-9 所示为 GP-SPI2 按照标准 flash 规范进行 Quad I/O Read 操作。其它 GP-SPI2 命令序列可以根据 SPI 从机的要求实现。

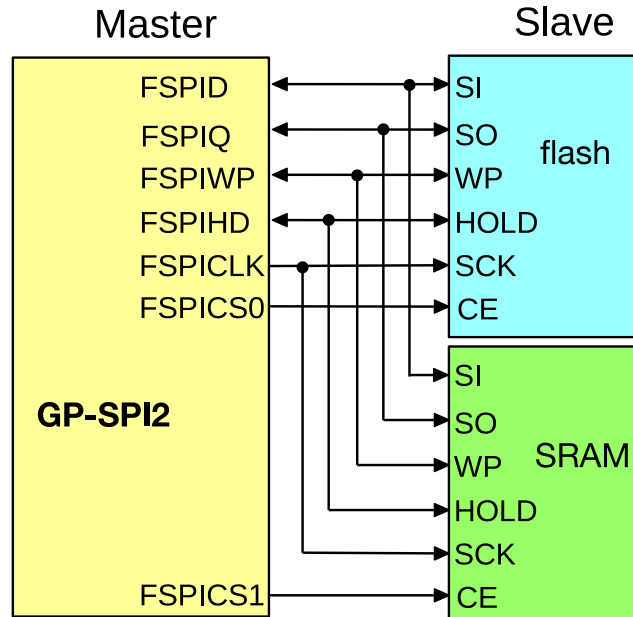

图 27-9. GP-SPI2 发送到 Flash 的 SPI Quad I/O 命令序列

### 27.5.8.5 DMA 控制的分段配置传输

#### 说明:

注意，由于跳过 CONF 阶段即可实现单次传输，因此不再另起章节单独介绍如何在主机模式下配置单次传输。

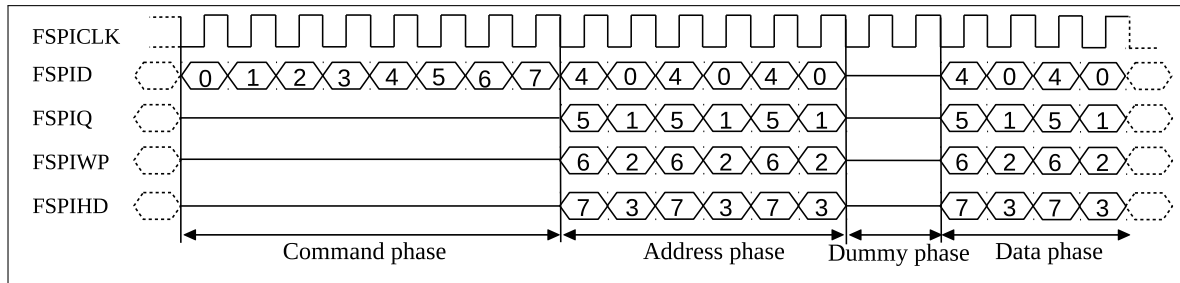
#### 概述

GP-SPI2 用作主机时，可采用 DMA 控制的分段配置传输模式。

DMA 控制的主机传输可以是：

- 一次单次传输，仅包含一次传输事务。
- 分段配置传输，包括多个传输事务（即多个分段）。

如果选择了分段配置传输模式，则在每个分段中，寄存器均可单独配置。在分段配置传输模式下，仅需 CPU 触发一次，即可完成多次传输事务。具体工作流程见图 27-10。



图 27-10. 主机模式下 DMA 控制的分段配置传输

如图 27-10 所示，在分段配置传输模式中的某个单次传输事务 (segment  $n$ ) 开始前，GP-SPI2 可在 CONF 阶段将寄存器重新按照 Conf\_buf $n$  定义的内容进行配置。

建议为每个传输事务的 CONF 阶段提供单独的 GDMA CONF 链表和 CONF buffer（即图 27-10 中的 Conf\_buf $i$ ）。GDMA TX 链表将所有的 CONF buffer 和 TX data buffer（即图 27-10 中的 Tx\_buf $i$ ）链接起来，因此可以独立控制每个传输事务中的 FSPI 总线行为。

例如，在一次完整的分段配置传输中，传输事务  $i$ 、传输事务  $j$  和传输事务  $k$  可分别配置为全双工、半双工 MISO 和半双工 MOSI 模式。 $i$ 、 $j$  和  $k$  均为整数变量，代表传输事务的编号。

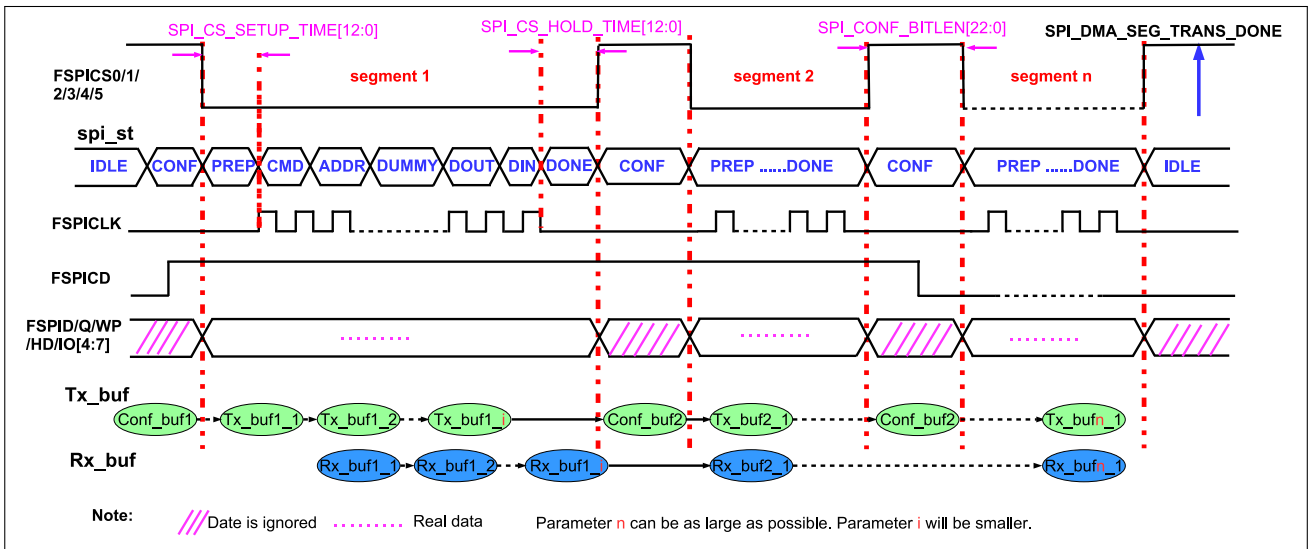
同时，每个传输事务中，GP-SPI2 所使用到的各个阶段、各个阶段的相关值和 FSPI 总线周期长、以及 GDMA 行为等，均可独立配置。当整个 DMA 控制的传输（包括多个传输事务）完成后，即触发 GP-SPI2 中断 SPI\_DMA\_SEG\_TRANS\_DONE\_INT。

## 配置

1. 经 IO MUX 或 GPIO 交换矩阵配置 GP-SPI2 与外部 SPI 设备之间的 IO 通道；
2. 配置 APB 时钟 (APB\_CLK)，并为 GP-SPI2 配置模块时钟 (clk\_spi\_mst)；
3. 清除 SPI\_DOUTDIN 和 SPI\_SLAVE\_MODE 位，使能主机模式下的半双工通信方式；
4. 配置表 27-8 中所列的 GP-SPI2 寄存器；
5. 配置 SPI CS 建立时间和保持时间，见章节 27.6；
6. 设置 FSPICLK 的相位和极性，见章节 27.7；
7. 为每个传输事务准备 GDMA CONF buffer 描述符和 TX data 描述符（可选）。把 CONF buffer 描述符和几次传输事务需要的 TX buffer 链接成一个链表；
8. 同样，为每个传输事务准备 RX buffer 描述符，并链接成一个链表；
9. 在该 DMA 控制的分段配置传输开始之前，为每个传输事务配置所需的 CONF buffer、TX buffer 和 RX buffer；



10. 配置 `GDMA_OUTLINK_ADDR_CH $n$`  指向 CONF 和 TX buffer 描述符链表的首地址，之后置位 `GDMA_OUTLINK_START_CH $n$` ，启动 TX GDMA；
11. 清除 `SPI_DMA_CONF_REG` 中 `SPI_RX_EOF_EN` 位。配置 `GDMA_INLINK_ADDR_CH $n$`  指向 RX buffer 描述符链表的首地址，之后置位 `GDMA_INLINK_START_CH $n$`  启动 RX GDMA；
12. 置位 `SPI_USR_CONF` 使能 CONF 阶段；
13. 置位 `SPI_DMA_SEG_TRANS_DONE_INT_ENA` 使能 `SPI_DMA_SEG_TRANS_DONE_INT` 中断。如需配置其它中断，请参考章节 27.9；
14. 等待所有从机做好传输准备；
15. 置位 `SPI_DMA_AFIFO_RST`、`SPI_BUF_AFIFO_RST` 和 `SPI_RX_AFIFO_RST` 复位 buffer；
16. 置位 `SPI_USR` 开始本次 DMA 控制的分段配置传输；
17. 等待 `SPI_DMA_SEG_TRANS_DONE_INT` 中断，即 DMA 分段配置传输结束，数据已存储至相应内存。

### 配置 CONF Buffer 和 Magic 值

在 GP-SPI2 分段配置传输中，仅有较上次传输事务有变动的寄存器会在 CONF 阶段被重新配置。为节省时间和芯片资源，其它寄存器配置则保持不变。

GDMA CONF buffer $i$  中第一个字，即 `SPI_BIT_MAP_WORD`，记录传输事务  $i$  中，寄存器是否有改动。`SPI_BIT_MAP_WORD` 和待更新的 GP-SPI2 寄存器的对应关系见表 27-9，即位图 (BM) 表。如果位图表中某一位为 1，则在此次传输事务中，该位对应寄存器的值将被更新。如果其它寄存器不需要修改，则位图表中相应位位置为 0。

表 27-9. CONF 阶段 BM 位图

BM 位	寄存器	BM 位	寄存器
0	<code>SPI_ADDR_REG</code>	7	<code>SPI_MISC_REG</code>
1	<code>SPI_CTRL_REG</code>	8	<code>SPI_DIN_MODE_REG</code>
2	<code>SPI_CLOCK_REG</code>	9	<code>SPI_DIN_NUM_REG</code>
3	<code>SPI_USER_REG</code>	10	<code>SPI_DOUT_MODE_REG</code>
4	<code>SPI_USER1_REG</code>	11	<code>SPI_DMA_CONF_REG</code>
5	<code>SPI_USER2_REG</code>	12	<code>SPI_DMA_INT_ENA_REG</code>
6	<code>SPI_MS_DLEN_REG</code>	13	<code>SPI_DMA_INT_CLR_REG</code>

所有待修改的寄存器新值应紧跟在 `SPI_BIT_MAP_WORD` 之后，在 CONF buffer 中用连续的字表示。

为确保每个 CONF buffer 中内容正确，`SPI_BIT_MAP_WORD[31:28]` 位将用作 Magic 值，与寄存器 `SPI_SLAVE_REG` 中 `SPI_DMA_SEG_MAGIC_VALUE` 的值进行比较。`SPI_DMA_SEG_MAGIC_VALUE` 的值应在此 DMA 控制的分段配置传输开始之前配置，且在任何传输事务过程中均不可更改。

- 经比较，如果 `SPI_BIT_MAP_WORD[31:28] == SPI_DMA_SEG_MAGIC_VALUE`，则分段配置传输继续进行，整个传输过程结束则触发 `SPI_DMA_SEG_TRANS_DONE_INT` 中断。
- 如果 `SPI_BIT_MAP_WORD[31:28] != SPI_DMA_SEG_MAGIC_VALUE`，则 GP-SPI2 状态，即 `spi_st` 将返回至 IDLE 状态，分段配置传输立即结束。同时触发 `SPI_DMA_SEG_TRANS_DONE_INT` 中断，`SPI_SEG_MAGIC_ERR_INT_RAW` 位也将置 1。

### CONF Buffer 配置示例

在一次分段配置传中，传输事务  $i$  有 `SPI_ADDR_REG`、`SPI_CTRL_REG`、`SPI_CLOCK_REG`、`SPI_USER_REG` 和 `SPI_USER1_REG` 五个寄存器需要更新，则其 CONF buffer $i$  具体的配置示例见表 27-10 和表 27-11。

表 27-10. 传输事务  $i$  中 CONF buffer $i$  配置示例

CONF buffer $i$	说明
SPI_BIT_MAP_WORD	Buffer 中的第一个字。如果 SPI_DMA_SEG_MAGIC_VALUE 设置为 0xA，则本示例中该字的值为 0xA000001F。由表 27-11 可知，被置 1 的位有第 0、1、2、3 和 4 位，表示下列寄存器将被更新
SPI_ADDR_REG	CONF buffer $i$ 的第二个字，存储 SPI_ADDR_REG 寄存器的更新值
SPI_CTRL_REG	CONF buffer $i$ 的第三个字，存储 SPI_CTRL_REG 寄存器的更新值
SPI_CLOCK_REG	CONF buffer $i$ 的第四个字，存储 SPI_CLOCK_REG 寄存器的更新值
SPI_USER_REG	CONF buffer $i$ 的第五个字，存储 SPI_USER_REG 寄存器的更新值
SPI_USER1_REG	CONF buffer $i$ 的第六个字，存储 SPI_USER1_REG 寄存器的更新值

表 27-11. BM 位图与待更新的寄存器

位	值	寄存器	位	值	寄存器
0	1	SPI_ADDR_REG	7	0	SPI_MISC_REG
1	1	SPI_CTRL_REG	8	0	SPI_DIN_MODE_REG
2	1	SPI_CLOCK_REG	9	0	SPI_DIN_NUM_REG
3	1	SPI_USER_REG	10	0	SPI_DOUT_MODE_REG
4	1	SPI_USER1_REG	11	0	SPI_DMA_CONF_REG
5	0	SPI_USER2_REG	12	0	SPI_DMA_INT_ENA_REG
6	0	SPI_MS_DLEN_REG	13	0	SPI_DMA_INT_CLR_REG

## 说明

使用 DMA 分段配置传输功能时，应注意以下寄存器相关位：

- SPI\_USR\_CONF：在置位 SPI\_USR 之前，需先置位 SPI\_USR\_CONF，以使能本次传输。
- SPI\_USR\_CONF\_NXT：如果传输事务  $i$  不是本次 DMA 控制的分段配置传输中的最后一次传输事务，则需要置位 SPI\_USR\_CONF\_NXT。
- SPI\_CONF\_BITLEN：此外，在每个单独的传输事务中，GP-SPI2 的 CS 建立时间和保持时间可独立编程，更多配置信息见章节 27.6。在每次传输事务中，CS 保持高电平的时长约为：

$$(SPI\_CONF\_BITLEN + 5) \times T_{APB\_CLK}$$

$f_{APB\_CLK}$  为 80 MHz 时，CONF 阶段的 CS 高电平时长可配置为  $62.5 \mu s \sim 3.2768 ms$ 。如果 SPI\_CONF\_BITLEN 大于 0x3FFFA，(SPI\_CONF\_BITLEN + 5) 将溢出 (0x40000 - SPI\_CONF\_BITLEN - 5)。

### 27.5.9 GP-SPI2 从机模式

GP-SPI2 可用作从机与另一 SPI 主机进行通信。用作从机时，GP-SPI2 支持特定格式的 1-bit SPI、2-bit Dual SPI、4-bit Quad SPI 和 QPI 模式。用户可置位寄存器 SPI\_SLAVE\_REG 中 SPI\_SLAVE\_MODE 位使能 GP-SPI2 从机模式。

在传输过程中，CS 信号应保持低电平，CS 信号的下降沿和上升沿代表一次传输的开始和结束。数据以字节为单位进行传输，否则多余的位将丢失。此处多余的位表示总位长对 8 取模的结果。

### 27.5.9.1 可配置的通信格式

GP-SPI2 从机模式支持全双工通信和半双工通信。用户可配置寄存器 `SPI_USER_REG` 中 `SPI_DOUTDIN` 位选择需要的通信方式。

全双工模式下，传输一开始，则数据同时输入和输出。在此模式下，所有数据位均被视为输入/输出数据，即不需要命令、地址或 DUMMY 阶段。传输结束即触发 `SPI_TRANS_DONE_INT` 中断。

在半双工通信模式下，通信格式为 `CMD+ADDR+DUMMY+DATA (DIN or DOUT)`。

- “DIN” 表示 SPI 主机从 GP-SPI2 中读取数据；
- “DOUT” 表示 SPI 主机向 GP-SPI2 中写入数据。

每个阶段的详细特性如下：

#### 1. CMD:

- 表明 SPI 从机用于何种功能；
- 一个字节，主机输出，从机输入；
- 仅支持表 27-12 和表 27-13 所列的命令值；
- 以 1-bit SPI 模式或 4-bit QPI 模式发送。

#### 2. ADDR:

- 在 CPU 控制的传输中，可以为 `Wr_BUF` 和 `Rd_BUF` 命令提供地址，或在其它命令中用作占位符，具体由应用定义；
- 一个字节，主机输出，从机输入；
- 可根据命令，以 1-bit、2-bit 或 4-bit 模式发送；

#### 3. DUMMY:

- DUMMY 的值无实际意义；SPI 从机在这个阶段准备数据；
- FSPI 总线的位模式在这里也没有实际意义；
- 持续八个 `SPI_CLK` 时钟周期。

#### 4. DIN 或 DOUT:

- 在 CPU 控制的模式下，可传输 0 ~ 64 字节数据；在 DMA 控制的模式下，传输数据长度无限制。
- 可根据具体的 CMD 值，以 1-bit、2-bit 或 4-bit 模式发送。

#### 说明:

半双工通信模式下，ADDR 和 DUMMY 阶段不可跳过。

半双工传输结束后，传输的 CMD 和 ADDR 的值分别锁存至 `SPI_SLV_LAST_COMMAND` 和 `SPI_SLV_LAST_ADDR`。如果 GP-SPI2 从机模式不支持传输的 CMD 值，`SPI_SLV_CMD_ERR_INT_RAW` 将被置位。`SPI_SLV_CMD_ERR_INT_RAW` 仅可由软件清零。

### 27.5.9.2 半双工通信支持的 CMD 值

在半双工传输中，CMD 定义的值将决定传输类型。不支持的 CMD 值及其相关数据传输均被忽略，且 `SPI_SLV_CMD_ERR_INT_RAW` 将被置 1。传输格式为：CMD (8 位) + ADDR (8 位) + DUMMY (8 个 `SPI_CLK` 周期) + DATA，

其中，DATA 的单位为字节。CMD[3:0] 的详细说明如下：

1. 0x1 (Wr\_BUF): CPU 控制的写操作模式。主机发送数据，GP-SPI2 接收数据。数据将存储至相应地址的寄存器 SPI\_WO\_REG ~ SPI\_W15\_REG。
2. 0x2 (Rd\_BUF): CPU 控制的读操作模式。主机接收 GP-SPI2 发送的数据。数据来自相应地址的寄存器 SPI\_WO\_REG ~ SPI\_W15\_REG。
3. 0x3 (Wr\_DMA): DMA 控制的写操作模式。主机发送数据，GP-SPI2 接收数据。数据将存储至 GP-SPI2 的 GDMA RX buffer 中。
4. 0x4 (Rd\_DMA): DMA 控制的读操作模式。主机接收 GP-SPI2 发送的数据。数据来自 GP-SPI2 的 GDMA TX buffer。
5. 0x7 (CMD7): 用于生成 SPI\_SLV\_CMD7\_INT 中断。在从机连续传输模式下，使用 DMA RX 链表时，也可用于生成 GDMA\_IN\_SUC\_EOF\_CH<sub>n</sub>\_INT 中断。但不会结束 GP-SPI2 的从机连续传输。
6. 0x8 (CMD8): 仅用于生成 SPI\_SLV\_CMD8\_INT 中断，但不会结束 GP-SPI2 的从机连续传输。
7. 0x9 (CMD9): 仅用于生成 SPI\_SLV\_CMD9\_INT 中断，但不会结束 GP-SPI2 的从机连续传输。
8. 0xA (CMDA): 仅用于生成 SPI\_SLV\_CMDA\_INT 中断，但不会结束 GP-SPI2 的从机连续传输。

CMD7、CMD8、CMD9 和 CMDA 的具体用途可由用户自定义。这些命令可用作握手信号、某些特定功能的密码、或某些用户自定义操作的触发器等。

CMD、ADDR 和 DATA 阶段均支持 1/2/4-bit 模式，具体由 CMD[7:4] 决定。DUMMY 仅支持 1-bit 模式，且持续八个 SPI\_CLK 时钟周期。CMD[7:4] 的具体定义如下：

1. 0x0: CMD、ADDR 和 DATA 阶段均为 1-bit 模式。
2. 0x1: CMD 和 ADDR 均为 1-bit 模式。DATA 为 2-bit 模式。
3. 0x2: CMD 和 ADDR 均为 1-bit 模式。DATA 为 4-bit 模式。
4. 0x5: CMD 为 1-bit 模式，ADDR 和 DATA 均为 2-bit 模式。
5. 0xA: CMD 为 1-bit 模式，ADDR 和 DATA 均为 4-bit 模式。或 QPI 模式。

此外，CMD[7:0] 的值为 0x05、0xA5、0x06 和 0xDD 时，将跳过 DUMMY 和 DATA 阶段。CMD[7:0] 的具体定义如下：

1. 0x05 (End\_SEG\_TRANS): 主机发送 0x05 命令，结束 SPI 模式下从机连续传输。
2. 0xA5 (End\_SEG\_TRANS): 主机发送 0xA5 命令，结束 QPI 模式下从机连续传输。
3. 0x06 (En\_QPI): GP-SPI2 接收到 0x06 命令后，进入 QPI 模式。此时，寄存器 SPI\_USER\_REG 中 SPI\_QPI\_MODE 置位。
4. 0xDD (Ex\_QPI): GP-SPI2 接收到 0xDD 命令后，退出 QPI 模式。此时，SPI\_QPI\_MODE 位清零。

GP-SPI2 支持的所有 CMD 值见表 27-12 和表 27-13。注意，DUMMY 仅支持 1-bit 模式，且持续八个 SPI\_CLK 时钟周期。

表 27-12. GP-SPI2 从机 SPI 模式支持的 CMD 值

传输类型	CMD[7:0]	CMD 阶段	ADDR 阶段	DATA 阶段
Wr_BUF	0x01	1-bit 模式	1-bit 模式	1-bit 模式
	0x11	1-bit 模式	1-bit 模式	2-bit 模式
	0x21	1-bit 模式	1-bit 模式	4-bit 模式

表 27-12. GP-SPI2 从机 SPI 模式支持的 CMD 值

传输类型	CMD[7:0]	CMD 阶段	ADDR 阶段	DATA 阶段
	0x51	1-bit 模式	2-bit 模式	2-bit 模式
	0xA1	1-bit 模式	4-bit 模式	4-bit 模式
Rd_BUF	0x02	1-bit 模式	1-bit 模式	1-bit 模式
	0x12	1-bit 模式	1-bit 模式	2-bit 模式
	0x22	1-bit 模式	1-bit 模式	4-bit 模式
	0x52	1-bit 模式	2-bit 模式	2-bit 模式
	0xA2	1-bit 模式	4-bit 模式	4-bit 模式
Wr_DMA	0x03	1-bit 模式	1-bit 模式	1-bit 模式
	0x13	1-bit 模式	1-bit 模式	2-bit 模式
	0x23	1-bit 模式	1-bit 模式	4-bit 模式
	0x53	1-bit 模式	2-bit 模式	2-bit 模式
	0xA3	1-bit 模式	4-bit 模式	4-bit 模式
Rd_DMA	0x04	1-bit 模式	1-bit 模式	1-bit 模式
	0x14	1-bit 模式	1-bit 模式	2-bit 模式
	0x24	1-bit 模式	1-bit 模式	4-bit 模式
	0x54	1-bit 模式	2-bit 模式	2-bit 模式
	0xA4	1-bit 模式	4-bit 模式	4-bit 模式
CMD7	0x07	1-bit 模式	1-bit 模式	-
	0x17	1-bit 模式	1-bit 模式	-
	0x27	1-bit 模式	1-bit 模式	-
	0x57	1-bit 模式	2-bit 模式	-
	0xA7	1-bit 模式	4-bit 模式	-
CMD8	0x08	1-bit 模式	1-bit 模式	-
	0x18	1-bit 模式	1-bit 模式	-
	0x28	1-bit 模式	1-bit 模式	-
	0x58	1-bit 模式	2-bit 模式	-
	0xA8	1-bit 模式	4-bit 模式	-
CMD9	0x09	1-bit 模式	1-bit 模式	-
	0x19	1-bit 模式	1-bit 模式	-
	0x29	1-bit 模式	1-bit 模式	-
	0x59	1-bit 模式	2-bit 模式	-
	0xA9	1-bit 模式	4-bit 模式	-
CMDA	0x0A	1-bit 模式	1-bit 模式	-
	0x1A	1-bit 模式	1-bit 模式	-
	0x2A	1-bit 模式	1-bit 模式	-
	0x5A	1-bit 模式	2-bit 模式	-
	0xAA	1-bit 模式	4-bit 模式	-
End_SEG_TRANS	0x05	1-bit 模式	-	-
En_QPI	0x06	1-bit 模式	-	-

表 27-13. QPI 模式支持的 CMD 值

传输类型	CMD[7:0]	CMD 阶段	ADDR 阶段	DATA 阶段
Wr_BUF	0xA1	4-bit 模式	4-bit 模式	4-bit 模式
Rd_BUF	0xA2	4-bit 模式	4-bit 模式	4-bit 模式
Wr_DMA	0xA3	4-bit 模式	4-bit 模式	4-bit 模式
Rd_DMA	0xA4	4-bit 模式	4-bit 模式	4-bit 模式
CMD7	0xA7	4-bit 模式	4-bit 模式	-
CMD8	0xA8	4-bit 模式	4-bit 模式	-
CMD9	0xA9	4-bit 模式	4-bit 模式	-
CMDA	0xAA	4-bit 模式	4-bit 模式	-
End_SEG_TRANS	0xA5	4-bit 模式	4-bit 模式	-
Ex_QPI	0xDD	4-bit 模式	4-bit 模式	-

GP-SPI2 收到主机发送的 0x06 CMD (En\_QPI) 命令后，将进入 QPI 模式。GP-SPI2 在 QPI 模式下支持的传输类型，其后续所有阶段均为 4-bit 模式。如果收到 0xDD CMD (Ex\_QPI)，则 GP-SPI2 从机将返回到 SPI 模式。

未在表 27-12 和表 27-13 中列出的传输类型将被忽略掉。如果传输的数据不以字节为单位，GP-SPI2 会发送或接收不足 8 位的比特，但不确保数据的正确性。但如果 CS 低电平持续时长大于 2 个 APB\_CLK 时钟周期，则将触发 SPI\_TRANS\_DONE\_INT 中断。有关传输结束时触发的中断信息，请参考章节 27.9。

### 27.5.9.3 从机单次传输和从机连读传输

GP-SPI2 用作从机时，支持由 DMA 和 CPU 控制的全双工和半双工通信。DMA 控制的从机传输，可以是一次单次传输，也可以是从机连续传输（包含多次传输事务）。CPU 控制的传输只能是单次传输，因为每次传输均需由 CPU 触发。

一次从机连续传输包含多个传输事务，每个传输事务可以是表 27-12 和表 27-13 列出的任一传输类型。即在一次完整的连续传输过程中，可以包含 CPU 控制的数据传输，也可以包含 DMA 控制的数据传输。

在一次完整的连续传输过程中，推荐操作如下：

- CPU 控制的数据传输可用于握手通信以及少量数据传输；
- DMA 控制的数据传输可用于大量数据传输。

### 27.5.9.4 配置从机单次传输模式

在从机模式下，GP-SPI2 支持 CPU 控制的和 DMA 控制的全/半双工单次传输。具体的寄存器配置如下：

1. 经 IO MUX 或 GPIO 交换矩阵配置 GP-SPI2 与外部 SPI 设备之间的 IO 通道；
2. 配置 APB 时钟 (APB\_CLK)；
3. 置位 SPI\_SLAVE\_MODE 使能从机模式；
4. 配置 SPI\_DOUTDIN：
  - 1：使能全双工通信；
  - 0：使能半双工通信。
5. 准备数据：

- 如果选择的传输模式为 CPU 控制的传输,且 GP-SPI2 发送数据,则在寄存器 `SPI_WO_REG ~ SPI_W15_REG` 中准备数据。
  - 如果选择的传输模式为 DMA 控制的传输模式,则需要:
    - 配置 `SPI_DMA_RX_ENA`、`SPI_DMA_TX_ENA` 和 `SPI_RX_EOF_EN`;
    - 配置 GDMA TX/RX 链表;
    - 启动 GDMA TX/RX 引擎,更多描述见章节 27.5.6 和章节 27.5.7。
6. 置位 `SPI_DMA_AFIFO_RST`、`SPI_BUF_AFIFO_RST` 和 `SPI_RX_AFIFO_RST` 复位 buffer;
  7. 清零寄存器 `SPI_DMA_CONF_REG` 中 `SPI_DMA_SLV_SEG_TRANS_EN` 使能从机单次传输;
  8. 置位寄存器 `SPI_DMA_INT_ENA_REG` 中 `SPI_TRANS_DONE_INT_ENA`,使能中断,并等待 `SPI_TRANS_DONE_INT`。在 DMA 控制模式下,使用 DMA RX buffer 时,推荐等待 `GDMA_IN_SUC_EOF_CHn_INT` 中断,即数据已存储至相应内存。其它中断见章节 27.9。

### 27.5.9.5 配置半双工模式下从机连续传输

此模式必须使用 GDMA。具体的寄存器配置如下:

1. 经 IO MUX 或 GPIO 交换矩阵配置 GP-SPI2 与外部 SPI 设备之间的 IO 通道;
2. 配置 APB 时钟 (APB\_CLK);
3. 置位 `SPI_SLAVE_MODE` 使能从机模式;
4. 清除 `SPI_DOUTDIN` 使能半双工通信方式;
5. 根据需求,确定是否需要在寄存器 `SPI_WO_REG ~ SPI_W15_REG` 中准备数据;
6. 置位 `SPI_DMA_AFIFO_RST`、`SPI_BUF_AFIFO_RST` 和 `SPI_RX_AFIFO_RST` 复位 buffer。
7. 置位 `SPI_DMA_RX_ENA` 和 `SPI_DMA_TX_ENA`。清零 `SPI_RX_EOF_EN`。配置 GDMA TX/RX 链表,并启动 GDMA TX/RX 引擎,更多描述见章节 27.5.6 和章节 27.5.7;
8. 置位寄存器 `SPI_DMA_CONF_REG` 中 `SPI_DMA_SLV_SEG_TRANS_EN`,使能从机连续传输;
9. 置位寄存器 `SPI_DMA_INT_ENA_REG` 中 `SPI_DMA_SEG_TRANS_DONE_INT_ENA`,使能中断,并等待 `SPI_DMA_SEG_TRANS_DONE_INT` 中断。中断发生,即表明从机连续传输已结束,且数据已放入相应的内存中。其它中断见章节 27.9。

GP-SPI2 收到 `End_SEG_TRANS` 命令 (SPI 模式下为 0x05, QPI 模式下为 0xA5),从机连续传输结束,并触发 `SPI_DMA_SEG_TRANS_DONE_INT` 中断。

### 27.5.9.6 配置全双工模式下从机连续传输

在这一传输模式中,必须使用 GDMA。数据从 GDMA buffer 中输入输出。传输结束,触发 `GDMA_IN_SUC_EOF_CHn_INT` 中断。具体的配置程序如下:

1. 经 IO MUX 或 GPIO 交换矩阵配置 GP-SPI2 与外部 SPI 设备之间的 IO 通道;
2. 配置 APB 时钟 (APB\_CLK);
3. 置位 `SPI_SLAVE_MODE` 和 `SPI_DOUTDIN`,使能从机全双工通信模式;
4. 置位 `SPI_DMA_AFIFO_RST`、`SPI_BUF_AFIFO_RST` 和 `SPI_RX_AFIFO_RST` 复位 buffer;

5. 置位 `SPI_DMA_RX_ENA` 和 `SPI_DMA_TX_ENA`。配置 GDMA TX/RX 链表，并启动 GDMA TX/RX 引擎，更多描述见章节 27.5.6 和章节 27.5.7；
6. 置位寄存器 `SPI_DMA_CONF_REG` 中 `SPI_RX_EOF_EN`。在寄存器 `SPI_MS_DLEN_REG` 的 `SPI_MS_DATA_BITLEN[17:0]` 中配置 DMA 接收数据长度（单位：字节）；
7. 置位寄存器 `SPI_DMA_CONF_REG` 中 `SPI_DMA_SLV_SEG_TRANS_EN`，使能从机连续传输；
8. 置位 `GDMA_IN_SUC_EOF_CHn_INT_ENA` 使能中断，然后等待 `GDMA_IN_SUC_EOF_CHn_INT` 中断。

## 27.6 CS 建立时间和保持时间控制

SPI CS 建立时间和保持时间对于满足各种 SPI 设备（如 flash 或 PSRAM）的时序要求非常重要。

CS 建立时间为 CS 下降沿至 SPI CLK 第一个锁存边沿的时间。模式 0 和模式 3 的第一锁存边沿为上升沿，模式 2 和模式 4 的第一锁存边沿为下降沿。

CS 保持时间为 SPI\_CLK 最后一个锁存边沿到 CS 上升沿之间的时间。

从机模式下，CS 建立时间和保持时间应大于  $0.5 \times T_{\text{SPI\_CLK}}$ ，否则 SPI 传输可能出错。这里的  $T_{\text{SPI\_CLK}}$  指 SPI\_CLK 时钟周期。

主机模式下，CS 建立时间由寄存器 `SPI_USER_REG` 中的 `SPI_CS_SETUP` 位和寄存器 `SPI_USER1_REG` 中的 `SPI_CS_SETUP_TIME` 位控制：

- 清零 `SPI_CS_SETUP`，则 SPI CS 建立时间为  $0.5 \times T_{\text{SPI\_CLK}}$ ；
- 置位 `SPI_CS_SETUP`，则 SPI CS 建立时间为  $(\text{SPI\_CS\_SETUP\_TIME} + 1.5) \times T_{\text{SPI\_CLK}}$ 。

CS 保持时间由寄存器 `SPI_USER_REG` 中的 `SPI_CS_HOLD` 位和寄存器 `SPI_USER1_REG` 中的 `SPI_CS_HOLD_TIME` 位控制：

- 清零 `SPI_CS_HOLD`，则 SPI CS 保持时间为  $0.5 \times T_{\text{SPI\_CLK}}$ ；
- 置位 `SPI_CS_HOLD`，则 SPI CS 保持时间为  $(\text{SPI\_CS\_HOLD\_TIME} + 1.5) \times T_{\text{SPI\_CLK}}$ 。

图 27-11 和图 27-12 所示为访问外部 RAM 和 flash 时推荐的 CS 时序配置和寄存器配置。

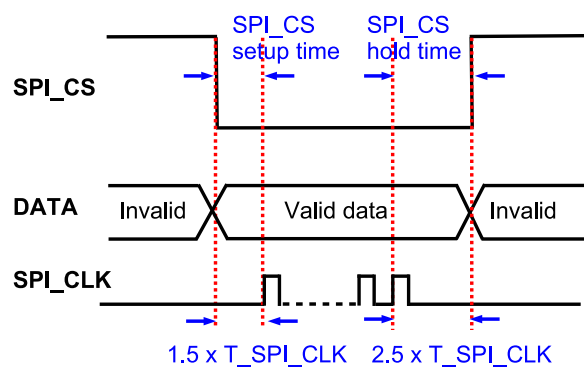

Register Configurations:

```
SPI_CS_SETUP = 1; SPI_CS_SETUP_TIME = 0;
SPI_CS_HOLD = 1; SPI_CS_HOLD_TIME = 1.
```

图 27-11. GP-SPI2 访问外部 RAM 时推荐的 CS 时序配置





图 27-12. GP-SPI2 访问 Flash 时推荐的 CS 时序配置

## 27.7 GP-SPI2 时钟控制

GP-SPI2 中有以下三个时钟：

- `clk_spi_mst`：GP-SPI2 模块时钟，由 `PLL_CLK` 分频所得。在 GP-SPI2 主机模式下用于生成数据传输以及从机所需的 `SPI_CLK` 信号；
- `SPI_CLK`：主机模式输出时钟；
- `APB_CLK`：用于寄存器配置的时钟。

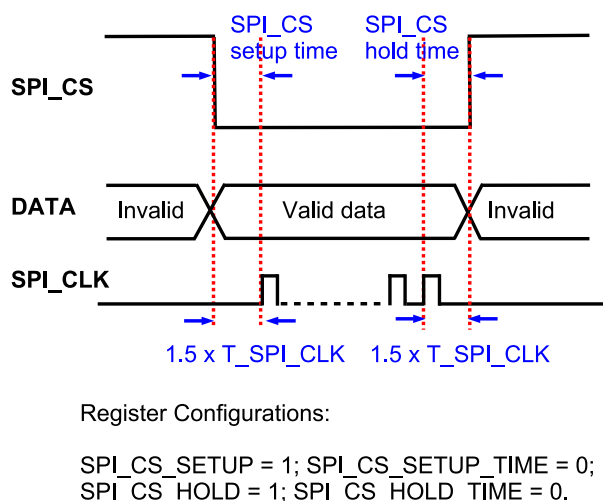
主机模式下 GP-SPI2 最高输出时钟频率为  $f_{\text{clk\_spi\_mst}}$ 。如果需要较低的时钟频率，可以采用如下分频方式：

$$f_{\text{SPI\_CLK}} = \frac{f_{\text{clk\_spi\_mst}}}{(\text{SPI\_CLKCNT\_N} + 1)(\text{SPI\_CLKDIV\_PRE} + 1)}$$

用户可配置寄存器 `SPI_CLOCK_REG` 中 `SPI_CLKCNT_N` 和 `SPI_CLKDIV_PRE` 设置分频系数。寄存器 `SPI_CLOCK_REG` 中 `SPI_CLK_EQU_SYSCLK` 位置 1 时，GP-SPI 的输出时钟频率为  $f_{\text{clk\_spi\_mst}}$ 。如果采用其它整数分频，则 `SPI_CLK_EQU_SYSCLK` 位置 0。

从机模式下，GP-SPI 支持的输入时钟频率为：

- 如果  $f_{\text{APB\_CLK}} \geq 60 \text{ MHz}$ ，则输入时钟频率为： $f_{\text{SPI\_CLK}} \leq 60 \text{ MHz}$ ；
- 如果  $f_{\text{APB\_CLK}} < 60 \text{ MHz}$ ，则输入时钟频率为： $f_{\text{SPI\_CLK}} \leq f_{\text{APB\_CLK}}$ 。

### 27.7.1 时钟相位和极性

SPI 协议支持四种时钟模式，即模式 0 ~ 3，见图 27-13 和图 27-14。注，图片来源于 SPI 协议。



图 27-13. SPI 时钟模式 0 和时钟模式 2



图 27-14. SPI 时钟模式 1 和时钟模式 3

1. 模式 0: CPOL = 0, CPHA = 0; SPI 处于空闲模式时, SCK 为 0; 数据在 SCK 下降沿变化, 在上升沿采样。第一个数据在 SCK 的第一个下降沿之前被移出。
2. 模式 1: CPOL = 0, CPHA = 1; SPI 处于空闲模式时, SCK 为 0; 数据在 SCK 上升沿变化, 在下降沿采样。

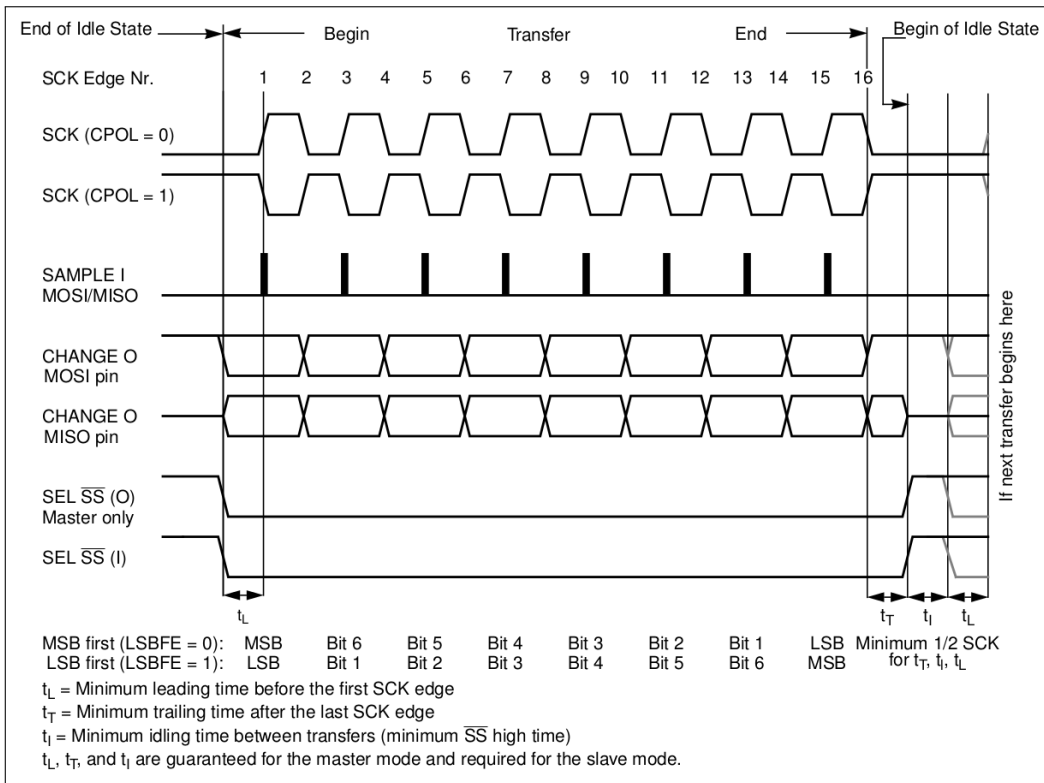
3. 模式 2: CPOL = 1, CPHA = 0; SPI 处于空闲模式时, SCK 为 1; 数据在 SCK 上升沿变化, 在下降沿采样。第一个数据在 SCK 的第一个上升沿之前被移出。
4. 模式 3: CPOL = 1, CPHA = 1; SPI 处于空闲模式时, SCK 为 1; 数据在 SCK 下降沿变化, 在上升沿采样。

### 27.7.2 主机模式下的时钟控制

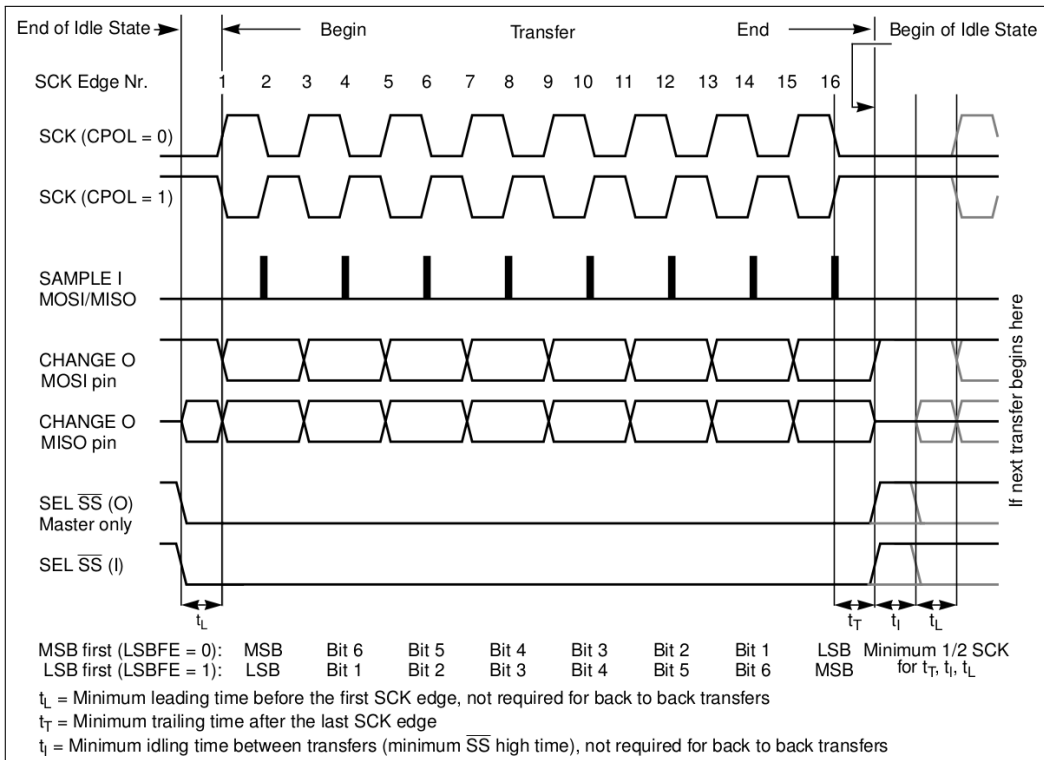
GP-SPI2 主机支持多种 SPI 时钟模式: 模式 0 ~ 3。GP-SPI2 极性和相位由寄存器 `SPI_MISC_REG` 中 `SPI_CK_IDLE_EDGE` 位和寄存器 `SPI_USER_REG` 中 `SPI_CK_OUT_EDGE` 位控制。SPI 时钟模式 0 ~ 3 的寄存器配置见表 27-14, 可根据应用的路径延迟进行更改。

表 27-14. 主机模式下的时钟相位和极性配置

寄存器控制位	模式 0	模式 1	模式 2	模式 3
<code>SPI_CK_IDLE_EDGE</code>	0	0	1	1
<code>SPI_CK_OUT_EDGE</code>	0	1	1	0

此外, `SPI_CLK_MODE` 可用于选择 CS 拉高时 `SPI_CLK` 的上升沿个数: 0、1、2 或 `SPI_CLK` 一直有效。

#### 说明:

`SPI_CLK_MODE` 配置成 1 或 2 时, 必须置位 `SPI_CS_HOLD` 且 `SPI_CS_HOLD_TIME` 的值需大于 1。

### 27.7.3 从机模式下的时钟控制

GP-SPI2 从机也支持四种 SPI 时钟模式: 即模式 0 ~ 3。寄存器 `SPI_USER_REG` 中 `SPI_TSCK_I_EDGE` 和 `SPI_RSCK_I_EDGE` 位可用于配置时钟极性和相位。数据的输出沿则由寄存器 `SPI_SLAVE_REG` 中的 `SPI_CLK_MODE_13` 位控制。寄存器具体配置见表 27-15。

表 27-15. 从机模式下的时钟相位和极性配置

寄存器控制位	模式 0	模式 1	模式 2	模式 3
<code>SPI_TSCK_I_EDGE</code>	0	1	1	0
<code>SPI_RSCK_I_EDGE</code>	0	1	1	0
<code>SPI_CLK_MODE_13</code>	0	1	0	1

## 27.8 GP-SPI2 时序补偿

### 概述

SPI 输入输出信号可通过 GPIO 矩阵或 IO MUX 映射到芯片管脚, 但 IO MUX 不支持时序调整。输入输出数据在 GPIO 矩阵模块中, 可在上升沿或下降沿延迟 1、或 2 个 APB\_CLK 周期。更多寄存器配置信息, 见章节 5 IO MUX 和 GPIO 交换矩阵 (GPIO, IO MUX)。

图 27-15 所示为 GP-SPI2 主机模式下的时序补偿控制, 包括以下路径:

- “CLK”: GP-SPI2 总线时钟信号的输出路径。时钟由 `SPI_CLK` 输出控制模块发送, 经过 GPIO 矩阵或 IO MUX, 然后到达外部 SPI 设备。
- “IN”: GP-SPI2 的数据输入路径。来自外部 SPI 设备的输入数据通过 GPIO 矩阵或 IO MUX, 由时序模块进行调整, 最后存储到 `spi_rx_afifo`。

- “OUT”：GP-SPI2 的数据输出路径。输出数据发送到时序模块，经过 GPIO 矩阵或 IO MUX，最后由外部 SPI 设备捕获。



图 27-15. GP-SPI2 主机模式下时序补偿控制图

时序调制模块同时适用于输入数据和输出数据，数据可在时钟上升沿或下降沿延迟整数个  $\text{clk\_spi\_mst}$  周期，即整数个  $T_{\text{clk\_spi\_mst}}$ 。

#### 关键寄存器

- `SPI_DIN_MODE_REG`：用于选择输入数据的锁存沿；
- `SPI_DIN_NUM_REG`：用于选择输入数据的延迟周期；
- `SPI_DOUT_MODE_REG`：用于选择输出数据的锁存沿。

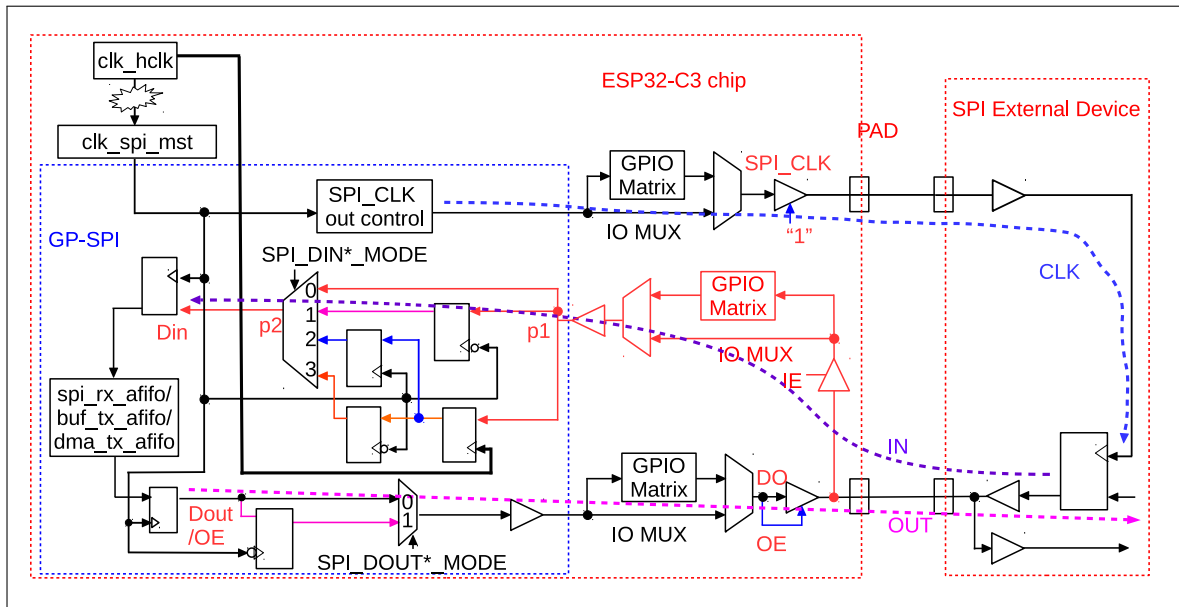
#### 时序补偿应用示例

图 27-16 所示为 GP-SPI2 主机模式下时序补偿示例。同时，DUMMY 周期长可更改，用于补偿实际的 I/O 线路延迟，从而提高 GP-SPI2 性能。



图 27-16. GP-SPI2 主机模式下时序补偿示例

图 27-16 中，“p1”为时序模块输入数据的时间点；“p2”为输出数据的时间点。由于 FSPIQ 输入数据并未与 FSPID 输入数据对齐，如果没有时间补偿的话，GP-SPI2 读取数据将会出错。

为了正确读取数据，需要进行如下配置。其中，假设  $f_{clk\_spi\_mst}$  等于  $f_{SPI\_CLK}$ ：

- 将 FSPID 在 clk\_spi\_mst 下降沿延迟两个时钟周期
- 将 FSPIQ 在 clk\_spi\_mst 下降沿延迟一个时钟周期
- 增加一个额外的 DUMMY 周期

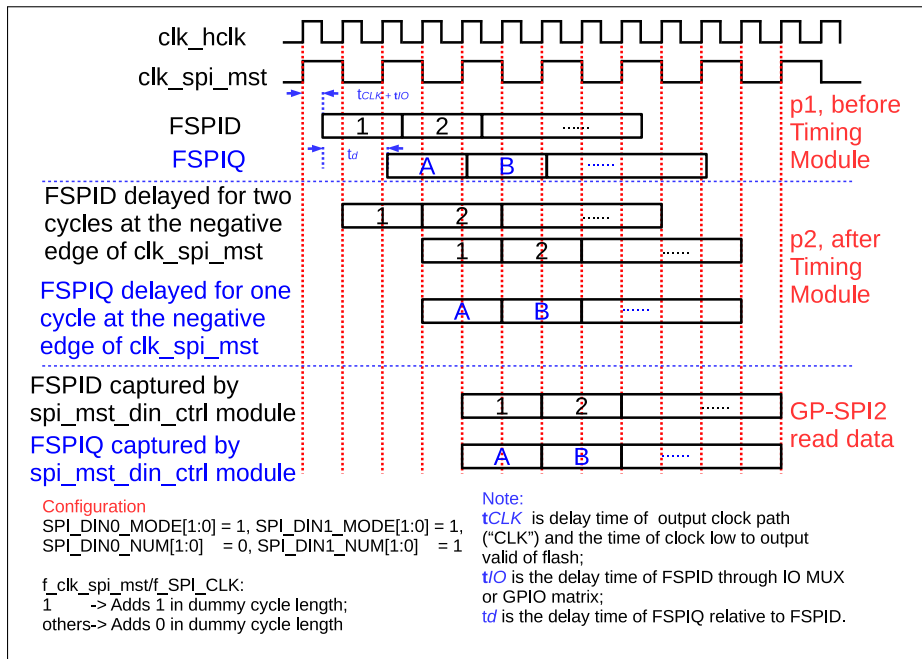
在 GP-SPI2 从机模式下，如果寄存器 SPI\_SLAVE\_REG 中 SPI\_RSCK\_DATA\_OUT 置 1，则在锁存沿发送输出数据，即提前半个 SPI 时钟周期。上述功能可用于从机模式时序补偿。

## 27.9 中断

### 中断描述

GP-SPI2 提供一个 SPI 接口中断：SPI\_INT。一次 SPI 传输结束时，GP-SPI2 即生成一次中断。这里的中断可能由以下的一个或多个中断源产生：

- SPI\_DMA\_INFIFO\_FULL\_ERR\_INT：GDMA RX FIFO 小于实际传输的数据时即触发此中断。
- SPI\_DMA\_OUTFIFO\_EMPTY\_ERR\_INT：GDMA TX FIFO 小于实际传输的数据时即触发此中断。
- SPI\_SLV\_EX\_QPI\_INT：GP-SPI2 从机模式下，正确接收 Ex\_QPI 命令，且 SPI 传输结束即触发此中断。
- SPI\_SLV\_EN\_QPI\_INT：GP-SPI2 从机模式下，正确接收 En\_QPI 命令，且 SPI 传输结束即触发此中断。
- SPI\_SLV\_CMD7\_INT：GP-SPI2 从机模式下，正确接收 CMD7 命令，且 SPI 传输结束即触发此中断。
- SPI\_SLV\_CMD8\_INT：GP-SPI2 从机模式下，正确接收 CMD8 命令，且 SPI 传输结束即触发此中断。
- SPI\_SLV\_CMD9\_INT：GP-SPI2 从机模式下，正确接收 CMD9 命令，且 SPI 传输结束即触发此中断。
- SPI\_SLV\_CMDA\_INT：GP-SPI2 从机模式下，正确接收 CMDA 命令，且 SPI 传输结束即触发此中断。

- SPI\_SLV\_RD\_DMA\_DONE\_INT: 从机模式下, Rd\_DMA 传输结束即触发此中断。
- SPI\_SLV\_WR\_DMA\_DONE\_INT: 从机模式下, Wr\_DMA 传输结束即触发此中断。
- SPI\_SLV\_RD\_BUF\_DONE\_INT: 从机模式下, Rd\_BUF 传输结束即触发此中断。
- SPI\_SLV\_WR\_BUF\_DONE\_INT: 从机模式下, Wr\_BUF 传输结束即触发此中断。
- SPI\_TRANS\_DONE\_INT: 主从机模式下, SPI 总线传输结束均会触发此中断。
- SPI\_DMA\_SEG\_TRANS\_DONE\_INT: GP-SPI2 从机连续传输模式下, End\_SEG\_TRANS 传输结束即触发此中断。主机模式下, 分段配置传输结束也将触发此中断。
- SPI\_SEG\_MAGIC\_ERR\_INT: 在主机分段配置传输模式下, CONF buffer 中的 Magic 值有误即触发此中断。
- SPI\_MST\_RX\_AFIFO\_WFULL\_ERR\_INT: GP-SPI2 主机模式下, 如果发生 RX AFIFO write-full 错误, 即触发此中断。
- SPI\_MST\_TX\_AFIFO\_REMPTY\_ERR\_INT: GP-SPI2 主机模式下, 如果发生 TX AFIFO read-empty 错误即触发此中断。
- SPI\_SLV\_CMD\_ERR\_INT: GP-SPI2 从机模式下, 如果接收到的命令值 GP-SPI2 不支持, 即触发此中断。
- SPI\_APP2\_INT: 用于软件, 且由软件触发。仅用于用户自定义的功能。
- SPI\_APP1\_INT: 用于软件, 且由软件触发。仅用于用户自定义的功能。

### 主机模式和从机模式分别用到的中断

表 27-16 和表 27-17 分别列出了 GP-SPI2 在主机模式下和从机模式下用到的中断。置位寄存器 SPI\_DMA\_INT\_ENA\_REG 中 SPI\_\*\_INT\_ENA 位, 使能相应中断, 并等待 SPI\_INT 中断。传输结束时, 将触发相关中断。注意, 在下次传输之前, 需软件清除中断。

表 27-16. GP-SPI2 主机模式下用到的中断

传输类型	通信模式	控制方式	中断
单次传输	全双工	DMA	GDMA_IN_SUC_EOF_CH $n$ _INT <sup>1</sup>
		CPU	SPI_TRANS_DONE_INT <sup>2</sup>
	半双工主机输出从机输入	DMA	SPI_TRANS_DONE_INT
		CPU	SPI_TRANS_DONE_INT
	半双工主机输入从机输出	DMA	GDMA_IN_SUC_EOF_CH $n$ _INT
		CPU	SPI_TRANS_DONE_INT
分段配置传输	全双工	DMA	SPI_DMA_SEG_TRANS_DONE_INT <sup>3</sup>
		CPU	不支持
	半双工主机输出从机输入	DMA	SPI_DMA_SEG_TRANS_DONE_INT
		CPU	不支持
	半双工主机输入从机输出	DMA	SPI_DMA_SEG_TRANS_DONE_INT
		CPU	不支持

#### 说明:

1. 如果触发了 GDMA\_IN\_SUC\_EOF\_CH $n$ \_INT 中断, 则表示 GP-SPI2 的所有 RX 数据已保存至 RX buffer, 且所有 TX 数据已发送至从机。
2. CS 拉高, 则将触发 SPI\_TRANS\_DONE\_INT 中断, 表明主机与从机已完成 SPI\_W0\_REG ~ SPI\_W15\_REG 的数据

交换。

- 如果触发了 `SPI_DMA_SEG_TRANS_DONE_INT` 中断，则表明整个分段配置传输，包括若干个传输事务，已完成。即 RX 数据已全部存入 RX buffer 且所有 TX 数据已发送完毕。

表 27-17. GP-SPI2 从机模式下用到的中断

传输类型	通信模式	控制方式	中断
单次传输	全双工	DMA	<code>GDMA_IN_SUC_EOF_CHn_INT</code> <sup>1</sup>
		CPU	<code>SPI_TRANS_DONE_INT</code> <sup>2</sup>
	半双工主机输出从机输入	DMA (Wr_DMA)	<code>GDMA_IN_SUC_EOF_CHn_INT</code> <sup>3</sup>
		CPU (Wr_BUF)	<code>SPI_TRANS_DONE_INT</code> <sup>4</sup>
	半双工主机输入从机输出	DMA (Rd_DMA)	<code>SPI_TRANS_DONE_INT</code> <sup>5</sup>
		CPU (Rd_BUF)	<code>SPI_TRANS_DONE_INT</code> <sup>6</sup>
从机连续传输	全双工	DMA	<code>GDMA_IN_SUC_EOF_CHn_INT</code> <sup>7</sup>
		CPU	不支持 <sup>8</sup>
	半双工主机输出从机输入	DMA (Wr_DMA)	<code>SPI_DMA_SEG_TRANS_DONE_INT</code> <sup>9</sup>
		CPU (Wr_BUF)	不支持 <sup>10</sup>
	半双工主机输入从机输出	DMA (Rd_DMA)	<code>SPI_DMA_SEG_TRANS_DONE_INT</code> <sup>11</sup>
		CPU (Rd_BUF)	不支持 <sup>12</sup>

#### 说明:

- 如果触发了 `GDMA_IN_SUC_EOF_CHn_INT` 中断，则表示所有 RX 数据已保存至 RX buffer，且所有 TX 数据已发送至从机。
- CS 拉高，则将触发 `SPI_TRANS_DONE_INT` 中断，表明主机与从机已完成 `SPI_WO_REG ~ SPI_W15_REG` 的数据交换。
- 触发 `SPI_SLV_WR_DMA_DONE_INT` 中断仅表示 SPI 总线上的数据传输已完成，但不能保证所有入栈数据已存至 RX buffer。因此，推荐使用 `GDMA_IN_SUC_EOF_CHn_INT` 中断。
- 或等待 `SPI_SLV_WR_BUF_DONE_INT` 中断。
- 或等待 `SPI_SLV_RD_DMA_DONE_INT` 中断。
- 或等待 `SPI_SLV_RD_BUF_DONE_INT` 中断。
- 传输开始前，从机应在 `SPI_MS_DATA_BITLEN` 中设置读数据的总长度。并在中断程序结束前，设置 `SPI_RX_EOF_EN` 0→1。
- 主机和从机需定义连续传输结束的方式，比如配置 GPIO 用作中断等。
- 主机发送 `End_SEG_TRAN` 结束连续传输，或从机在 `SPI_MS_DATA_BITLEN` 中配置总的读数据长度，然后等待 `GDMA_IN_SUC_EOF_CHn_INT` 中断。
- 半双工 Wr\_BUF 单次传输也可用于 DMA 控制的从机连续传输中。
- 主机发送 `End_SEG_TRAN` 结束从机连续传输。
- 半双工 Rd\_BUF 单次传输也可用于 DMA 控制的从机连续传输中。

## 27.10 寄存器列表

本小节的所有地址均为相对于 GP-SPI2 控制器基地址的地址偏移量（相对地址），具体基地址请见章节 3 系统和存储器中的表 3-3。

请查看章节 [寄存器的访问类型](#)，了解“访问”列缩写的含义。

名称	描述	地址	访问
<b>自定义控制寄存器</b>			
SPI_CMD_REG	命令控制寄存器	0x0000	varies
SPI_ADDR_REG	地址值寄存器	0x0004	R/W
SPI_USER_REG	SPI 用户控制寄存器	0x0010	varies
SPI_USER1_REG	SPI 用户控制寄存器 1	0x0014	R/W
SPI_USER2_REG	SPI 用户控制寄存器 2	0x0018	R/W
<b>控制和配置寄存器</b>			
SPI_CTRL_REG	SPI 控制寄存器	0x0008	R/W
SPI_MS_DLEN_REG	SPI 数据位长控制寄存器	0x001C	R/W
SPI_MISC_REG	SPI MISC 寄存器	0x0020	R/W
SPI_DMA_CONF_REG	SPI DMA 控制寄存器	0x0030	varies
SPI_SLAVE_REG	SPI 从机控制寄存器	0x00E0	varies
SPI_SLAVE1_REG	SPI 从机控制寄存器 1	0x00E4	R/W/SS
<b>时钟控制寄存器</b>			
SPI_CLOCK_REG	SPI 时钟控制寄存器	0x000C	R/W
SPI_CLK_GATE_REG	SPI 模块时钟和寄存器时钟控制	0x00E8	R/W
<b>时序寄存器</b>			
SPI_DIN_MODE_REG	SPI 输入延迟模式配置寄存器	0x0024	R/W
SPI_DIN_NUM_REG	SPI 输入延迟周期配置寄存器	0x0028	R/W
SPI_DOUT_MODE_REG	SPI 输出延迟模式配置寄存器	0x002C	R/W
<b>中断寄存器</b>			
SPI_DMA_INT_ENA_REG	SPI DMA 中断使能寄存器	0x0034	R/W
SPI_DMA_INT_CLR_REG	SPI DMA 中断清除寄存器	0x0038	WT
SPI_DMA_INT_RAW_REG	SPI DMA 原始中断寄存器	0x003C	varies
SPI_DMA_INT_ST_REG	SPI DMA 中断状态寄存器	0x0040	RO
<b>CPU 数据 Buffer</b>			
SPI_W0_REG	SPI CPU 控制的 buffer 0	0x0098	R/W/SS
SPI_W1_REG	SPI CPU 控制的 buffer 1	0x009C	R/W/SS
SPI_W2_REG	SPI CPU 控制的 buffer 2	0x00A0	R/W/SS
SPI_W3_REG	SPI CPU 控制的 buffer 3	0x00A4	R/W/SS
SPI_W4_REG	SPI CPU 控制的 buffer 4	0x00A8	R/W/SS
SPI_W5_REG	SPI CPU 控制的 buffer 5	0x00AC	R/W/SS
SPI_W6_REG	SPI CPU 控制的 buffer 6	0x00B0	R/W/SS
SPI_W7_REG	SPI CPU 控制的 buffer 7	0x00B4	R/W/SS
SPI_W8_REG	SPI CPU 控制的 buffer 8	0x00B8	R/W/SS
SPI_W9_REG	SPI CPU 控制的 buffer 9	0x00BC	R/W/SS
SPI_W10_REG	SPI CPU 控制的 buffer 10	0x00C0	R/W/SS
SPI_W11_REG	SPI CPU 控制的 buffer 11	0x00C4	R/W/SS
SPI_W12_REG	SPI CPU 控制的 buffer 12	0x00C8	R/W/SS
SPI_W13_REG	SPI CPU 控制的 buffer 13	0x00CC	R/W/SS
SPI_W14_REG	SPI CPU 控制的 buffer 14	0x00D0	R/W/SS
SPI_W15_REG	SPI CPU 控制的 buffer 15	0x00D4	R/W/SS



名称	描述	地址	访问
<b>版本寄存器</b>			
<a href="#">SPI_DATE_REG</a>	版本控制寄存器	0x00F0	R/W

## 27.11 寄存器

本小节的所有地址均为相对于 GP-SPI2 控制器基地址的地址偏移量（相对地址），具体基地址请见章节 3 [系统和存储器](#) 中的表 3-3。

Register 27.1. SPI\_CMD\_REG (0x0000)

(reserved)							SPI_USR SPI_UPDATE			(reserved)							SPI_CONF_BITLEN	
31	25	24	23	22	18	17											0	Reset
0	0	0	0	0	0	0	0	0	0	0	0	0	0	0	0	0	0	0

**SPI\_CONF\_BITLEN** 定义 SPI CONF 阶段的 SPI CLK 周期。可在 CONF 阶段配置。(R/W)

**SPI\_UPDATE** 置位此位，将 SPI 寄存器从 APB 时钟域同步到 SPI 模块时钟域。该位仅用于 SPI 主机模式。(WT)

**SPI\_USR** 使用户自定义命令。置位此位将触发一次 SPI 操作。操作完成后，此位自动清零。CONF\_buf 不可更改该配置。(R/W/SC)

Register 27.2. SPI\_ADDR\_REG (0x0004)

SPI_USR_ADDR_VALUE																																							
31																																				0	Reset		
																																						0	0

**SPI\_USR\_ADDR\_VALUE** 从机地址。可在 CONF 阶段配置。(R/W)

**Register 27.3. SPI\_USER\_REG (0x0010)**

<div style="display: flex; justify-content: space-between;"> <div style="width: 30%;"> <p>SPI_USR_COMMAND</p> <p>SPI_USR_ADDR</p> <p>SPI_USR_DUMMY</p> <p>SPI_USR_MISO</p> <p>SPI_USR_MOSI</p> <p>SPI_USR_DUMMY_IDLE</p> <p>SPI_USR_MOSI_HIGHPART</p> <p>SPI_USR_MISO_HIGHPART</p> <p>(reserved)</p> </div> <div style="width: 30%;"> <p>SPI_SIO (reserved)</p> <p>SPI_USR_CONF_NXT (reserved)</p> <p>SPI_FWRITE_QUAD (reserved)</p> <p>SPI_FWRITE_DUAL (reserved)</p> <p>SPI_CK_OUT_EDGE</p> <p>SPI_RSCK_I_EDGE</p> <p>SPI_CS_SETUP</p> <p>SPI_TSCK_I_HOLD (reserved)</p> <p>SPI_QPI_MODE (reserved)</p> <p>SPI_DOUTDIN</p> </div> </div>																													
31	30	29	28	27	26	25	24	23	18	17	16	15	14	13	12	11	10	9	8	7	6	5	4	3	2	1	0	Reset	
1	0	0	0	0	0	0	0	0	0	0	0	0	0	0	0	0	0	0	0	0	1	1	0	0	0	0	0	0	0

**SPI\_DOUTDIN** 配置全双工通信。1: 使能全双工通信; 0: 使能半双工通信。可在 CONF 阶段配置。  
(R/W)

**SPI\_QPI\_MODE** 配置 QPI 模式。1: 使能 QPI 模式; 0: 禁用 QPI 模式。SPI 主机模式和从机模式均支持该配置。可在 CONF 阶段配置。(R/W/SS/SC)

**SPI\_TSCK\_I\_EDGE** 在从机模式下, 此位可用于更改 TSCK 极性。0: TSCK = SPI\_CK\_I; 1: TSCK = !SPI\_CK\_I。(R/W)

**SPI\_CS\_HOLD** SPI 处于完成 (DONE) 阶段时, SPI CS 保持低电平。1: 使能此功能; 0: 禁用此功能。可在 CONF 阶段配置。(R/W)

**SPI\_CS\_SETUP** SPI 处于准备 (PREP) 阶段时, 使能 SPI CS。1: 启用此功能; 0: 禁用此功能。可在 CONF 阶段配置。(R/W)

**SPI\_RSCK\_I\_EDGE** 在从机模式下, 此位可用于更改 RSCK 极性。0: RSCK = !SPI\_CK\_I; 1: RSCK = SPI\_CK\_I。(R/W)

**SPI\_CK\_OUT\_EDGE** 该位与 **SPI\_CK\_IDLE\_EDGE** 一起用于控制 SPI 时钟模式。可在 CONF 阶段配置。更多信息见章节 27-14。(R/W)

**SPI\_FWRITE\_DUAL** 在写操作 (DOUT) 阶段, 读数据的方式为 2-bit 方式。可在 CONF 阶段配置。(R/W)

**SPI\_FWRITE\_QUAD** 在写操作 (DOUT) 阶段, 读数据的方式为 4-bit 方式。可在 CONF 阶段配置。(R/W)

**SPI\_USR\_CONF\_NXT** 使能下一次传输事务的 CONF 阶段。可在 CONF 阶段配置。(R/W)

- 置位此位, 则本次分段配置传输继续进行, 开始下一次传输事务。
- 清除此位, 则当前传输事务结束后, 本次分段配置传输结束。或者, 当前的传输模式不是分段配置传输。

**SPI\_SIO** 配置三线半双工通信。MOSI 和 MISO 信号共用一个管脚。1: 使能三线半双工通信; 0: 禁用三线半双工通信。可在 CONF 阶段配置。(R/W)

**SPI\_USR\_MISO\_HIGHPART** 在读数据阶段, 仅访问高位 buffer: **SPI\_W8\_REG ~ SPI\_W15\_REG**。1: 使能此功能; 0: 禁用此功能。可在 CONF 阶段配置。(R/W)

见下页

## Register 27.3. SPI\_USER\_REG (0x0010)

## 接上页

**SPI\_USR\_MOSI\_HIGHPART** 在写数据阶段，仅访问高位 buffer: [SPI\\_W8\\_REG](#) ~ [SPI\\_W15\\_REG](#)。1: 使能此功能；0: 禁用此功能。可在 CONF 阶段配置。(R/W)

**SPI\_USR\_DUMMY\_IDLE** 置位此位，则在 DUMMY 阶段禁用 SPI 时钟。可在 CONF 阶段配置。(R/W)

**SPI\_USR\_MOSI** 置位此位，使能一次操作的写数据 (DOUT) 阶段。可在 CONF 阶段配置。(R/W)

**SPI\_USR\_MISO** 置位此位，使能一次操作的读数据 (DIN) 阶段。可在 CONF 阶段配置。(R/W)

**SPI\_USR\_DUMMY** 置位此位，使能一次操作的 DUMMY 阶段。可在 CONF 阶段配置。(R/W)

**SPI\_USR\_ADDR** 置位此位，使能一次操作的地址 (ADDR) 阶段。可在 CONF 阶段配置。(R/W)

**SPI\_USR\_COMMAND** 置位此位，使能一次操作的命令 (CMD) 阶段。可在 CONF 阶段配置。(R/W)

## Register 27.4. SPI\_USER1\_REG (0x0014)

<i>SPI_USR_ADDR_BITLEN</i>		<i>SPI_CS_HOLD_TIME</i>				<i>SPI_CS_SETUP_TIME</i>				<i>SPI_MST_WFULL_ERR_END_EN</i>				<i>(reserved)</i>				<i>SPI_USR_DUMMY_CYCLELEN</i>						
31	27	26	22	21	17	16	15	8	7	0														
23		0x1				0				1				0 0 0 0 0 0 0 0				7				Reset		

**SPI\_USR\_DUMMY\_CYCLELEN** 设置 DUMMY 阶段的时长，单位：SPI\_CLK 时钟周期。寄存器值为 (实际需要的周期数 - 1)。可在 CONF 阶段配置。(R/W)

**SPI\_MST\_WFULL\_ERR\_END\_EN** 1: 在 GP-SPI2 主机全双工或半双工模式下，如果发生 SPI RX AFIFO 满错误，则 SPI 传输将终止。0: 在 GP-SPI2 主机全双工或半双工模式下，如果发生 SPI RX AFIFO 满错误，SPI 传输将不被终止。(R/W)

**SPI\_CS\_SETUP\_TIME** 准备 (PREP) 阶段的时长，单位：SPI\_CLK 时钟周期。此值等于预期周期数 - 1。此字段与 [SPI\\_CS\\_SETUP](#) 搭配使用。可在 CONF 阶段配置。(R/W)

**SPI\_CS\_HOLD\_TIME** CS 的延迟周期。单位：SPI\_CLK 时钟周期。此字段与 [SPI\\_CS\\_HOLD](#) 搭配使用。可在 CONF 阶段配置。(R/W)

**SPI\_USR\_ADDR\_BITLEN** 地址阶段的位长。此值为 (预期位长 - 1)。可在 CONF 阶段配置。(R/W)

Register 27.5. SPI\_USER2\_REG (0x0018)

SPI_USR_COMMAND_BITLEN		SPI_MST_EMPTY_ERR_END_EN		(reserved)		SPI_USR_COMMAND_VALUE		
31	28	27	26	16	15			
7		1	0 0 0 0 0 0 0 0 0 0 0 0			0		
								Reset

**SPI\_USR\_COMMAND\_VALUE** 命令值。可在 CONF 阶段配置。(R/W)

**SPI\_MST\_EMPTY\_ERR\_END\_EN** 1: 在 GP-SPI2 主机全双工或半双工模式下, 如果发生 SPI TX AFIFO 空错误, 则 SPI 传输将终止。0: 在 GP-SPI2 主机全双工或半双工模式下, 如果发生 SPI TX AFIFO 空错误, 则 SPI 传输将不会被终止。(R/W)

**SPI\_USR\_COMMAND\_BITLEN** 命令阶段的位长。此值为 (预期位长 - 1)。可在 CONF 阶段配置。(R/W)

Register 27.6. SPI\_CTRL\_REG (0x0008)

(reserved)	(reserved)	SPI_WR_BIT_ORDER	SPI_RD_BIT_ORDER	(reserved)	SPI_WP_POL	SPI_HOLD_POL	SPI_D_POL	SPI_Q_POL	(reserved)	SPI_FREAD_QUAD	SPI_FREAD_DUAL	(reserved)	SPI_FCMD_QUAD	SPI_FCMD_DUAL	(reserved)	SPI_FADDR_QUAD	SPI_FADDR_DUAL	(reserved)	SPI_DUMMY_OUT	(reserved)					
31	27	26	25	24	22	21	20	19	18	17	16	15	14	13	10	9	8	7	6	5	4	3	2	0	
0	0	0	0	0	0	1	1	1	1	0	0	0	0	0	0	0	0	0	0	0	0	0	0	0	0

Reset

**SPI\_DUMMY\_OUT** DUMMY 阶段的输出信号电平。可在 CONF 阶段配置。(R/W)

**SPI\_FADDR\_DUAL** 在地址 (ADDR) 阶段采用 2-bit 模式。1: 采用 2-bit 模式; 0: 禁用 2-bit 模式。可在 CONF 阶段配置。(R/W)

**SPI\_FADDR\_QUAD** 在地址 (ADDR) 阶段采用 4-bit 模式。1: 采用 4-bit 模式; 0: 禁用 4-bit 模式。可在 CONF 阶段配置。(R/W)

**SPI\_FCMD\_DUAL** 在命令 (CMD) 阶段采用 2-bit 模式。1: 采用 2-bit 模式; 0: 禁用 2-bit 模式。可在 CONF 阶段配置。(R/W)

**SPI\_FCMD\_QUAD** 在命令 (CMD) 阶段采用 4-bit 模式。1: 采用 4-bit 模式; 0: 禁用 4-bit 模式。可在 CONF 阶段配置。(R/W)

**SPI\_FREAD\_DUAL** 在读数据 (DIN) 阶段采用 2-bit 模式。1: 采用 2-bit 模式; 0: 禁用 2-bit 模式。可在 CONF 阶段配置。(R/W)

**SPI\_FREAD\_QUAD** 在读数据 (DIN) 阶段采用 4-bit 模式。1: 采用 4-bit 模式; 0: 禁用 4-bit 模式。可在 CONF 阶段配置。(R/W)

**SPI\_Q\_POL** 此位用于设置 MISO 的极性。1: 高; 0: 低。可在 CONF 阶段配置。(R/W)

**SPI\_D\_POL** 此位用于设置 MOSI 的极性。1: 高; 0: 低。可在 CONF 阶段配置。(R/W)

**SPI\_HOLD\_POL** 此位用于设置在 SPI 空闲状态下, SPI\_HOLD 的输出值。1: 输出高电平; 0: 输出低电平。可在 CONF 阶段配置。(R/W)

**SPI\_WP\_POL** 此位用于设置在 SPI 空闲状态下, 写保护 (WP) 信号的输出值。1: 输出高电平; 0: 输出低电平。可在 CONF 阶段配置。(R/W)

**SPI\_RD\_BIT\_ORDER** 在读数据 (MISO) 阶段, 1: 先读低有效位; 0: 先读高有效位。可在 CONF 阶段配置。(R/W)

**SPI\_WR\_BIT\_ORDER** 在命令 (CMD)、地址 (ADDR) 和写数据 (MOSI) 阶段, 1: 先发送低有效位; 0: 先发送高有效位。可在 CONF 阶段配置。(R/W)

## Register 277. SPI\_MS\_DLEN\_REG (0x001C)

(reserved)														SPI_MS_DATA_BITLEN																	
31														18	17																0
0 0 0 0 0 0 0 0 0 0 0 0 0 0														0																	Reset

**SPI\_MS\_DATA\_BITLEN** 该字段用于配置主机模式下 DMA 控制或 CPU 控制的 SPI 传输的数据位长。也可用于配置从机模式下 DMA 控制的传输中接收数据的位长。该值等于需要的位长 - 1。可在 CONF 阶段配置。(R/W)

Register 27.8. SPI\_MISC\_REG (0x0020)

SPI_QUAD_DIN_PIN_SWAP SPI_CS_KEEP_ACTIVE SPI_CK_IDLE_EDGE (reserved)				SPI_SLAVE_CS_POL (reserved)				SPI_MASTER_CS_POL				SPI_CK_DIS SPI_CS5_DIS SPI_CS4_DIS SPI_CS3_DIS SPI_CS2_DIS SPI_CS1_DIS SPI_CS0_DIS				
31	30	29	28	24	23	22	13	12	7	6	5	4	3	2	1	0
0	0	0	0	0	0	0	0	0	0	0	1	1	1	1	1	0

Reset

**SPI\_CS0\_DIS** SPI CS0 管脚使能。1: 禁用 CS0; 0: SPI CS0 信号来自 CS0 管脚或输出至 CS0 管脚。可在 CONF 阶段配置。(R/W)

**SPI\_CS1\_DIS** SPI CS1 管脚使能。1: 禁用 CS1; 0: SPI CS1 信号来自 CS1 管脚或输出至 CS1 管脚。可在 CONF 阶段配置。(R/W)

**SPI\_CS2\_DIS** SPI CS2 管脚使能。1: 禁用 CS2; 0: SPI CS2 信号来自 CS2 管脚或输出至 CS2 管脚。可在 CONF 阶段配置。(R/W)

**SPI\_CS3\_DIS** SPI CS3 管脚使能。1: 禁用 CS3; 0: SPI CS3 信号来自 CS3 管脚或输出至 CS3 管脚。可在 CONF 阶段配置。(R/W)

**SPI\_CS4\_DIS** SPI CS4 管脚使能。1: 禁用 CS4; 0: SPI CS4 信号来自 CS4 管脚或输出至 CS4 管脚。可在 CONF 阶段配置。(R/W)

**SPI\_CS5\_DIS** SPI CS5 管脚使能。1: 禁用 CS5; 0: SPI CS5 信号来自 CS5 管脚或输出至 CS5 管脚。可在 CONF 阶段配置。(R/W)

**SPI\_CK\_DIS** 1: 停止 SPI CLK 输出信号; 0: 使能 SPI CLK 输出信号。可在 CONF 阶段配置。(R/W)

**SPI\_MASTER\_CS\_POL** 在主机模式下, 该字段用于配置 SPI CS 的极性。该字段的值等于 SPI\_CS^SPI\_MASTER\_CS\_POL。可在 CONF 阶段配置。(R/W)

**SPI\_SLAVE\_CS\_POL** 选择 SPI 从机输入信号 CS 的极性。1: 反相; 0: 保持不变。可在 CONF 阶段配置。(R/W)

**SPI\_CK\_IDLE\_EDGE** 1: SPI CLK 线在空闲状态时保持高电平; 0: SPI CLK 线在空闲状态时保持低电平。可在 CONF 阶段配置。(R/W)

**SPI\_CS\_KEEP\_ACTIVE** 置位此位, 则 SPI CS 线保持低电平。可在 CONF 阶段配置。(R/W)

**SPI\_QUAD\_DIN\_PIN\_SWAP** 1: 使能 SPI Quad 输入交换; 0: 禁止 SPI Quad 输入交换。可在 CONF 阶段配置。(R/W)

Register 279. SPI\_DMA\_CONF\_REG (0x0030)

SPI_DMA_AFIFO_RST		SPI_BUF_AFIFO_RST		SPI_RX_AFIFO_RST		SPI_DMA_TX_ENA		SPI_DMA_RX_ENA		(reserved)		SPI_RX_EOF_EN		SPI_SLV_TX_SEG_TRANS_CLR_EN		SPI_SLV_RX_SEG_TRANS_CLR_EN		SPI_DMA_SLV_SEG_TRANS_EN		(reserved)		0									
31	30	29	28	27	26	25	24	23	22	21	20	19	18	17	16	15	14	13	12	11	10	9	8	7	6	5	4	3	2	1	0
0	0	0	0	0	0	0	0	0	0	0	0	0	0	0	0	0	0	0	0	0	0	0	0	0	0	0	0	0	0	0	0

**SPI\_DMA\_SLV\_SEG\_TRANS\_EN** 使能从机半双工通信方式下，连续传输模式。1: 使能此功能；0: 禁用此功能。(R/W)

**SPI\_SLV\_RX\_SEG\_TRANS\_CLR\_EN** 在 DMA 控制的半双工从机模式下，当 DMA RX buffer 小于实际接收的数据长度时，1: 后续传输的数据都不接收；0: 本次传输的数据不接收，下次传输时，如果 DMA RX buffer 长度不为零，则继续接收，否则不接收。(R/W)

**SPI\_SLV\_TX\_SEG\_TRANS\_CLR\_EN** 在 DMA 控制的半双工从机模式下，当 DMA TX buffer 大小小于实际发送的数据长度时，1: 后续传输的数据都不更新，发送同一个旧数据；0: 本次传输的数据都不更新，下次传输时，如果 DMA TX FIFO 填充了新的数据，则继续发送新数据，否则发送数据不更新。(R/W)

**SPI\_RX\_EOF\_EN** 1: 在 DMA 控制的数据传输过程中，如果 DMA 传输的数据比特数等于  $(SPI\_MS\_DATA\_BITLEN + 1)$ ，则硬件会置位  $GDMA\_IN\_SUC\_EOF\_CHn\_INT\_RAW$ 。0: 在非分段配置传输模式下， $GDMA\_IN\_SUC\_EOF\_CHn\_INT\_RAW$  由  $SPI\_TRANS\_DONE\_INT$  置位；或在分段配置传输模式下，由  $SPI\_DMA\_SEG\_TRANS\_DONE\_INT$  置位。(R/W)

**SPI\_DMA\_RX\_ENA** 置位此位，使能 DMA 控制的接收数据模式；清零此位，使能 CPU 控制的接收数据模式。(R/W)

**SPI\_DMA\_TX\_ENA** 置位此位，使能 DMA 控制的发送数据模式；清零此位，使能 CPU 控制的发送数据模式。(R/W)

**SPI\_RX\_AFIFO\_RST** 置位此位，复位图 27-4 和图 27-5 中的 spi\_rx\_afifo。spi\_rx\_afifo 将在 SPI 主机和从机传输中用于接收数据。(WT)

**SPI\_BUF\_AFIFO\_RST** 置位此位，复位图 27-4 和图 27-5 中的 buf\_tx\_afifo。buf\_tx\_afifo 将在 CPU 控制的从机传输或主机传输中用于发送数据。(WT)

**SPI\_DMA\_AFIFO\_RST** 置位此位，复位图 27-5 中的 dma\_tx\_afifo，在 DMA 控制的从机传输中用于发送数据。(WT)



Register 2710. SPI\_SLAVE\_REG (0x00E0)

(reserved)				SPI_USR_CONF	SPI_SOFT_RESET	SPI_SLAVE_MODE	SPI_DMA_SEG_MAGIC_VALUE					(reserved)				SPI_SLV_WRBUF_BITLEN_EN	SPI_SLV_RDBUF_BITLEN_EN	SPI_SLV_WRDMA_BITLEN_EN	SPI_SLV_RDDMA_BITLEN_EN	(reserved)				SPI_RSCK_DATA_OUT	SPI_CLK_MODE_13	SPI_CLK_MODE
31	29	28	27	26	25	22	21	12	11	10	9	8	7	4	3	2	1	0	Reset							
0	0	0	0	0	0	10	0	0	0	0	0	0	0	0	0	0	0	0	0	0	0	0	0	0	0	

**SPI\_CLK\_MODE** SPI 时钟模式控制位。可在 CONF 阶段配置。(R/W)

- 0: CS 信号无效时, SPI 时钟关闭;
- 1: CS 信号无效后, SPI 时钟延迟一个时钟周期;
- 2: CS 信号无效后, SPI 时钟延迟两个时钟周期;
- 3: SPI 时钟一直有效。

**SPI\_CLK\_MODE\_13** 配置时钟模式。(R/W)

- 1: 使用 SPI 时钟模式 1 或 3, 在第一个跳变沿输出 B[0]/B[7] 数据;
- 0: 使用 SPI 时钟模式 0 或 2, 在第一个跳变沿输出 B[1]/B[6] 数据。

**SPI\_RSCK\_DATA\_OUT** TSCK 与 RSCK 相同时, 将节省半个周期。1: 在 RSCK 上升沿输出数据; 0: 在 TSCK 上升沿输出数据。(R/W)

**SPI\_SLV\_RDDMA\_BITLEN\_EN** 置位此位, 则在 DMA 控制的 Rd\_DMA 传输过程中, [SPI\\_SLV\\_DATA\\_BITLEN](#) 将用于存储主机读取从机的数据位长度。(R/W)

**SPI\_SLV\_WRDMA\_BITLEN\_EN** 置位此位, 则在 DMA 控制的 Wr\_DMA 传输过程中, [SPI\\_SLV\\_DATA\\_BITLEN](#) 将用于存储主机向从机写数据的位长。(R/W)

**SPI\_SLV\_RDBUF\_BITLEN\_EN** 置位此位, 则在 CPU 控制的 Rd\_BUF 传输过程中, [SPI\\_SLV\\_DATA\\_BITLEN](#) 将用于存储主机读取从机的数据位长度。(R/W)

**SPI\_SLV\_WRBUF\_BITLEN\_EN** 置位此位, 则在 CPU 控制的 Wr\_BUF 传输过程中, [SPI\\_SLV\\_DATA\\_BITLEN](#) 将用于存储主机向从机写数据的位长。(R/W)

**SPI\_DMA\_SEG\_MAGIC\_VALUE** 在主机分段配置传输中, 用于配置位图表的 Magic 值。(R/W)

**SPI\_SLAVE\_MODE** 配置 SPI 工作模式。1: 从机模式; 0: 主机模式。(R/W)

**SPI\_SOFT\_RESET** 软件置位使能位。置位此位, 可复位 SPI 时钟线、CS 线和数据线。可在 CONF 阶段配置。(WT)

**SPI\_USR\_CONF** 置位此位, 使能当前分段配置传输的 CONF 阶段, 开始分段配置传输。清除此位, 则表明当前传输不是分段配置传输。(R/W)

Register 27.11. SPI\_SLAVE1\_REG (0x00E4)

SPI_SLV_LAST_ADDR										SPI_SLV_LAST_COMMAND										SPI_SLV_DATA_BITLEN										
31						26	25						18	17											0					
0										0										0										Reset

**SPI\_SLV\_DATA\_BITLEN** 在 SPI 从机全双工和半双工传输中，传输的数据位长。(R/W/SS)

**SPI\_SLV\_LAST\_COMMAND** 从机模式下的命令值。(R/W/SS)

**SPI\_SLV\_LAST\_ADDR** 从机模式下的地址值。(R/W/SS)

Register 27.12. SPI\_CLOCK\_REG (0x000C)

SPI_CLK_EQU_SYSCLK										(reserved)										SPI_CLKDIV_PRE										SPI_CLKCNT_N										SPI_CLKCNT_H										SPI_CLKCNT_L									
31						30											22	21						18	17						12	11						6	5						0														
1	0					0					0					0					0					0					0					0					0					0					Reset								

**SPI\_CLKCNT\_L** 主机模式下，必须与 SPI\_CLKCNT\_N 相等。在从机模式下，必须为 0。可在 CONF 阶段配置。(R/W)

**SPI\_CLKCNT\_H** 主机模式下，必须为  $(\text{SPI\_CLKCNT\_N}+1)/2-1$  的向下取整值。从机模式下，必须为 0。可在 CONF 阶段配置。(R/W)

**SPI\_CLKCNT\_N** 主机模式下，SPI\_CLK 的分频系数。因此 SPI\_CLK 频率为  $\text{fapb}/(\text{SPI\_CLKDIV\_PRE} + 1)/(\text{SPI\_CLKCNT\_N} + 1)$ 。可在 CONF 阶段配置。(R/W)

**SPI\_CLKDIV\_PRE** 主机模式下，SPI\_CLK 的预分频系数。可在 CONF 阶段配置。(R/W)

**SPI\_CLK\_EQU\_SYSCLK** 在主机模式下，1: SPI\_CLK 与 APB\_CLK 频率相同；0: SPI\_CLK 为 APB\_CLK 的分频时钟。可在 CONF 阶段配置。(R/W)

## Register 2713. SPI\_CLK\_GATE\_REG (0x00E8)

(reserved)																SPI_MST_CLK_SEL SPI_MST_CLK_ACTIVE SPI_CLK_EN																
31																												3	2	1	0	Reset
0 0																											0	0	0	0		

**SPI\_CLK\_EN** 置位此位，使能时钟门控。(R/W)

**SPI\_MST\_CLK\_ACTIVE** 置位此位，SPI 模块时钟上电。(R/W)

**SPI\_MST\_CLK\_SEL** 该位用于选择主机模式下 SPI 模块的时钟源。1: 选择 PLL\_F80M\_CLK; 0: 选择 XTAL\_CLK (R/W)

Register 2714. SPI\_DIN\_MODE\_REG (0x0024)

(reserved)																SPI_TIMING_HCLK_ACTIVE								(reserved)																SPI_DIN3_MODE				SPI_DIN2_MODE				SPI_DIN1_MODE				SPI_DINO_MODE			
31																17	16	15				8	7	6	5	4	3	2	1	0																	Reset								
0																0								0																0				0				0				0			

**SPI\_DINO\_MODE** 配置 FSPID 信号输入模式。可在 CONF 阶段配置。(R/W)

- 0: 无输入延迟
- 1: 在 APB\_CLK 上升沿输入
- 2: 在 APB\_CLK 下降沿输入
- 3: 在 SPI\_CLK 跳变沿输入

**SPI\_DIN1\_MODE** 配置 FSPIQ 信号输入模式。可在 CONF 阶段配置。(R/W)

- 0: 无输入延迟
- 1: 在 APB\_CLK 上升沿输入
- 2: 在 APB\_CLK 下降沿输入
- 3: 在 SPI\_CLK 跳变沿输入

**SPI\_DIN2\_MODE** 配置 FSPIWP 信号输入模式。可在 CONF 阶段配置。(R/W)

- 0: 无输入延迟
- 1: 在 APB\_CLK 上升沿输入
- 2: 在 APB\_CLK 下降沿输入
- 3: 在 SPI\_CLK 跳变沿输入

**SPI\_DIN3\_MODE** 配置 FSPIHD 信号输入模式。可在 CONF 阶段配置。(R/W)

- 0: 无输入延迟
- 1: 在 APB\_CLK 上升沿输入
- 2: 在 APB\_CLK 下降沿输入
- 3: 在 SPI\_CLK 跳变沿输入

**SPI\_TIMING\_HCLK\_ACTIVE** 1: 使能 SPI 输入信号时序模块的高频时钟 HCLK; 0: 禁用该功能。可在 CONF 阶段配置。(R/W)

Register 27.15. SPI\_DIN\_NUM\_REG (0x0028)

(reserved)																SPI_DIN3_NUM				SPI_DIN2_NUM				SPI_DIN1_NUM				SPI_DINO_NUM			
31																8	7	6	5	4	3	2	1	0							
0																0				0				0				Reset			

**SPI\_DINO\_NUM** 配置输入信号 FSPID 的延迟周期数。可在 CONF 阶段配置。(R/W)

- 0: 延迟一个周期;
- 1: 延迟两个周期;
- 2: 延迟三个周期;
- 3: 延迟四个周期。

**SPI\_DIN1\_NUM** 配置输入信号 FSPIQ 的延迟周期数。可在 CONF 阶段配置。(R/W)

- 0: 延迟一个周期;
- 1: 延迟两个周期;
- 2: 延迟三个周期;
- 3: 延迟四个周期。

**SPI\_DIN2\_NUM** 配置输入信号 FSPIWP 的延迟周期数。可在 CONF 阶段配置。(R/W)

- 0: 延迟一个周期;
- 1: 延迟两个周期;
- 2: 延迟三个周期;
- 3: 延迟四个周期。

**SPI\_DIN3\_NUM** 配置输入信号 FSPIHD 的延迟周期数。可在 CONF 阶段配置。(R/W)

- 0: 延迟一个周期;
- 1: 延迟两个周期;
- 2: 延迟三个周期;
- 3: 延迟四个周期。

Register 2716. SPI\_DOUT\_MODE\_REG (0x002C)

(reserved)																SPI_DOUT3_MODE SPI_DOUT2_MODE SPI_DOUT1_MODE SPI_DOUT0_MODE				
31															4	3	2	1	0	Reset
0																0				

**SPI\_DOUT0\_MODE** 配置 FSPID 信号的输出模式。可在 CONF 阶段配置。(R/W)

- 0: 无输出延迟
- 1: 在 SPI 模块时钟下降沿, 延迟一个时钟周期后输出

**SPI\_DOUT1\_MODE** 配置 FSPIQ 信号的输出模式。可在 CONF 阶段配置。(R/W)

- 0: 无输出延迟
- 1: 在 SPI 模块时钟下降沿, 延迟一个时钟周期后输出

**SPI\_DOUT2\_MODE** 配置 FSPIWP 信号的输出模式。可在 CONF 阶段配置。(R/W)

- 0: 无输出延迟
- 1: 在 SPI 模块时钟下降沿, 延迟一个时钟周期后输出

**SPI\_DOUT3\_MODE** 配置 FSPIHD 信号的输出模式。可在 CONF 阶段配置。(R/W)

- 0: 无输出延迟
- 1: 在 SPI 模块时钟下降沿, 延迟一个时钟周期后输出

Register 27.17. SPI\_DMA\_INT\_ENA\_REG (0x0034)

(reserved)											SPI_APP1_INT_ENA SPI_APP2_INT_ENA SPI_MST_TX_ENA SPI_MST_RX_AFIFO_EMPTY_ERR_INT_ENA SPI_SLV_CMD_ERR_INT_ENA (reserved) SPI_SEG_MAGIC_ERR_INT_ENA SPI_DMA_SEG_TRANS_DONE_INT_ENA SPI_TRANS_DONE_INT_ENA SPI_SLV_WR_BUF_DONE_INT_ENA SPI_SLV_RD_BUF_DONE_INT_ENA SPI_SLV_WR_DMA_DONE_INT_ENA SPI_SLV_RD_DMA_DONE_INT_ENA SPI_SLV_CMD9_INT_ENA SPI_SLV_CMD8_INT_ENA SPI_SLV_CMD7_INT_ENA SPI_SLV_EX_QPI_INT_ENA SPI_SLV_EN_QPI_INT_ENA SPI_DMA_OUTFIFO_EMPTY_ERR_INT_ENA SPI_DMA_INFIFO_FULL_ERR_INT_ENA																					
31	30	29	28	27	26	25	24	23	22	21	20	19	18	17	16	15	14	13	12	11	10	9	8	7	6	5	4	3	2	1	0	
0	0	0	0	0	0	0	0	0	0	0	0	0	0	0	0	0	0	0	0	0	0	0	0	0	0	0	0	0	0	0	0	0

Reset

SPI\_DMA\_INFIFO\_FULL\_ERR\_INT\_ENA SPI\_DMA\_INFIFO\_FULL\_ERR\_INT 的中断使能位。(R/W)

SPI\_DMA\_OUTFIFO\_EMPTY\_ERR\_INT\_ENA SPI\_DMA\_OUTFIFO\_EMPTY\_ERR\_INT 的中断使能位。(R/W)

SPI\_SLV\_EX\_QPI\_INT\_ENA SPI\_SLV\_EX\_QPI\_INT 的中断使能位。(R/W)

SPI\_SLV\_EN\_QPI\_INT\_ENA SPI\_SLV\_EN\_QPI\_INT 的中断使能位。(R/W)

SPI\_SLV\_CMD7\_INT\_ENA SPI\_SLV\_CMD7\_INT 的中断使能位。(R/W)

SPI\_SLV\_CMD8\_INT\_ENA SPI\_SLV\_CMD8\_INT 的中断使能位。(R/W)

SPI\_SLV\_CMD9\_INT\_ENA SPI\_SLV\_CMD9\_INT 的中断使能位。(R/W)

SPI\_SLV\_CMDA\_INT\_ENA SPI\_SLV\_CMDA\_INT 的中断使能位。(R/W)

SPI\_SLV\_RD\_DMA\_DONE\_INT\_ENA SPI\_SLV\_RD\_DMA\_DONE\_INT 的中断使能位。(R/W)

SPI\_SLV\_WR\_DMA\_DONE\_INT\_ENA SPI\_SLV\_WR\_DMA\_DONE\_INT 的中断使能位。(R/W)

SPI\_SLV\_RD\_BUF\_DONE\_INT\_ENA SPI\_SLV\_RD\_BUF\_DONE\_INT 的中断使能位。(R/W)

SPI\_SLV\_WR\_BUF\_DONE\_INT\_ENA SPI\_SLV\_WR\_BUF\_DONE\_INT 的中断使能位。(R/W)

SPI\_TRANS\_DONE\_INT\_ENA SPI\_TRANS\_DONE\_INT 的中断使能位。(R/W)

SPI\_DMA\_SEG\_TRANS\_DONE\_INT\_ENA SPI\_DMA\_SEG\_TRANS\_DONE\_INT 的中断使能位。(R/W)

SPI\_SEG\_MAGIC\_ERR\_INT\_ENA SPI\_SEG\_MAGIC\_ERR\_INT 的中断使能位。(R/W)

见下页

## Register 27.17. SPI\_DMA\_INT\_ENA\_REG (0x0034)

接上页

[SPI\\_SLV\\_CMD\\_ERR\\_INT\\_ENA](#) [SPI\\_SLV\\_CMD\\_ERR\\_INT](#) 的中断使能位。(R/W)

[SPI\\_MST\\_RX\\_AFIFO\\_WFULL\\_ERR\\_INT\\_ENA](#) [SPI\\_MST\\_RX\\_AFIFO\\_WFULL\\_ERR\\_INT](#) 的中断使能位。(R/W)

[SPI\\_MST\\_TX\\_AFIFO\\_EMPTY\\_ERR\\_INT\\_ENA](#) [SPI\\_MST\\_TX\\_AFIFO\\_EMPTY\\_ERR\\_INT](#) 的中断使能位。(R/W)

[SPI\\_APP2\\_INT\\_ENA](#) [SPI\\_APP2\\_INT](#) 的中断使能位。(R/W)

[SPI\\_APP1\\_INT\\_ENA](#) [SPI\\_APP1\\_INT](#) 的中断使能位。(R/W)



Register 2718. SPI\_DMA\_INT\_CLR\_REG (0x0038)

(reserved)												SPI_APP1_INT_CLR SPI_APP2_INT_CLR SPI_MST_TX_AFIFO_EMPTY_ERR_INT_CLR SPI_MST_RX_AFIFO_WFULL_ERR_INT_CLR SPI_SLV_CMD_ERR_INT_CLR (reserved) SPI_SEG_MAGIC_ERR_INT_CLR SPI_DMA_SEG_TRANS_DONE_INT_CLR SPI_TRANS_DONE_INT_CLR SPI_SLV_WR_BUF_DONE_INT_CLR SPI_SLV_RD_BUF_DONE_INT_CLR SPI_SLV_WR_DMA_DONE_INT_CLR SPI_SLV_RD_DMA_DONE_INT_CLR SPI_SLV_CMD9_INT_CLR SPI_SLV_CMDA_INT_CLR SPI_SLV_CMD7_INT_CLR SPI_SLV_CMD8_INT_CLR SPI_SLV_EX_QPI_INT_CLR SPI_SLV_EN_QPI_INT_CLR SPI_DMA_OUTFIFO_EMPTY_ERR_INT_CLR SPI_DMA_INFIFO_FULL_ERR_INT_CLR																				
31	30	29	28	27	26	25	24	23	22	21	20	19	18	17	16	15	14	13	12	11	10	9	8	7	6	5	4	3	2	1	0	
0	0	0	0	0	0	0	0	0	0	0	0	0	0	0	0	0	0	0	0	0	0	0	0	0	0	0	0	0	0	0	0	0

Reset

SPI\_DMA\_INFIFO\_FULL\_ERR\_INT\_CLR SPI\_DMA\_INFIFO\_FULL\_ERR\_INT 的中断清除位。(WT)

SPI\_DMA\_OUTFIFO\_EMPTY\_ERR\_INT\_CLR SPI\_DMA\_OUTFIFO\_EMPTY\_ERR\_INT 的中断清除位。(WT)

SPI\_SLV\_EX\_QPI\_INT\_CLR SPI\_SLV\_EX\_QPI\_INT 的中断清除位。(WT)

SPI\_SLV\_EN\_QPI\_INT\_CLR SPI\_SLV\_EN\_QPI\_INT 的中断清除位。(WT)

SPI\_SLV\_CMD7\_INT\_CLR SPI\_SLV\_CMD7\_INT 的中断清除位。(WT)

SPI\_SLV\_CMD8\_INT\_CLR SPI\_SLV\_CMD8\_INT 的中断清除位。(WT)

SPI\_SLV\_CMD9\_INT\_CLR SPI\_SLV\_CMD9\_INT 的中断清除位。(WT)

SPI\_SLV\_CMDA\_INT\_CLR SPI\_SLV\_CMDA\_INT 的中断清除位。(WT)

SPI\_SLV\_RD\_DMA\_DONE\_INT\_CLR SPI\_SLV\_RD\_DMA\_DONE\_INT 的中断清除位。(WT)

SPI\_SLV\_WR\_DMA\_DONE\_INT\_CLR SPI\_SLV\_WR\_DMA\_DONE\_INT 的中断清除位。(WT)

SPI\_SLV\_RD\_BUF\_DONE\_INT\_CLR SPI\_SLV\_RD\_BUF\_DONE\_INT 的中断清除位。(WT)

SPI\_SLV\_WR\_BUF\_DONE\_INT\_CLR SPI\_SLV\_WR\_BUF\_DONE\_INT 的中断清除位。(WT)

SPI\_TRANS\_DONE\_INT\_CLR SPI\_TRANS\_DONE\_INT 的中断清除位。(WT)

SPI\_DMA\_SEG\_TRANS\_DONE\_INT\_CLR SPI\_DMA\_SEG\_TRANS\_DONE\_INT 的中断清除位。(WT)

SPI\_SEG\_MAGIC\_ERR\_INT\_CLR SPI\_SEG\_MAGIC\_ERR\_INT 的中断清除位。(WT)

见下页

## Register 27:18. SPI\_DMA\_INT\_CLR\_REG (0x0038)

接上页

SPI\_SLV\_CMD\_ERR\_INT\_CLR [SPI\\_SLV\\_CMD\\_ERR\\_INT](#) 的中断清除位。(WT)

SPI\_MST\_RX\_AFIFO\_WFULL\_ERR\_INT\_CLR [SPI\\_MST\\_RX\\_AFIFO\\_WFULL\\_ERR\\_INT](#) 的中断清除位。(WT)

SPI\_MST\_TX\_AFIFO\_EMPTY\_ERR\_INT\_CLR [SPI\\_MST\\_TX\\_AFIFO\\_EMPTY\\_ERR\\_INT](#) 的中断清除位。(WT)

SPI\_APP2\_INT\_CLR [SPI\\_APP2\\_INT](#) 的中断清除位。(WT)

SPI\_APP1\_INT\_CLR [SPI\\_APP1\\_INT](#) 的中断清除位。(WT)

Register 2719. SPI\_DMA\_INT\_RAW\_REG (0x003C)

(reserved)												SPI_APP1_INT_RAW SPI_APP2_INT_RAW SPI_MST_TX_RAW SPI_MST_RX_AFIFO_EMPTY_ERR_INT_RAW SPI_SLV_CMD_ERR_INT_RAW (reserved) SPI_SEG_MAGIC_ERR_INT_RAW SPI_DMA_SEG_TRANS_DONE_INT_RAW SPI_SLV_WR_BUF_DONE_INT_RAW SPI_SLV_RD_BUF_DONE_INT_RAW SPI_SLV_RD_DMA_DONE_INT_RAW SPI_SLV_CMD9_INT_RAW SPI_SLV_CMD8_INT_RAW SPI_SLV_CMD7_INT_RAW SPI_SLV_EX_QPI_INT_RAW SPI_SLV_EN_QPI_INT_RAW SPI_DMA_OUTFIFO_EMPTY_ERR_INT_RAW SPI_DMA_INFIFO_FULL_ERR_INT_RAW																								
31	30	29	28	27	26	25	24	23	22	21	20	19	18	17	16	15	14	13	12	11	10	9	8	7	6	5	4	3	2	1	0					
0	0	0	0	0	0	0	0	0	0	0	0	0	0	0	0	0	0	0	0	0	0	0	0	0	0	0	0	0	0	0	0	0	0	0	0	Reset

**SPI\_DMA\_INFIFO\_FULL\_ERR\_INT\_RAW** [SPI\\_DMA\\_INFIFO\\_FULL\\_ERR\\_INT](#) 的原始中断位。(R/W/WTC/SS)

**SPI\_DMA\_OUTFIFO\_EMPTY\_ERR\_INT\_RAW** [SPI\\_DMA\\_OUTFIFO\\_EMPTY\\_ERR\\_INT](#) 的原始中断位。(R/W/WTC/SS)

**SPI\_SLV\_EX\_QPI\_INT\_RAW** [SPI\\_SLV\\_EX\\_QPI\\_INT](#) 的原始中断位。(R/W/WTC/SS)

**SPI\_SLV\_EN\_QPI\_INT\_RAW** [SPI\\_SLV\\_EN\\_QPI\\_INT](#) 的原始中断位。(R/W/WTC/SS)

**SPI\_SLV\_CMD7\_INT\_RAW** [SPI\\_SLV\\_CMD7\\_INT](#) 的原始中断位。(R/W/WTC/SS)

**SPI\_SLV\_CMD8\_INT\_RAW** [SPI\\_SLV\\_CMD8\\_INT](#) 的原始中断位。(R/W/WTC/SS)

**SPI\_SLV\_CMD9\_INT\_RAW** [SPI\\_SLV\\_CMD9\\_INT](#) 的原始中断位。(R/W/WTC/SS)

**SPI\_SLV\_CMDA\_INT\_RAW** [SPI\\_SLV\\_CMDA\\_INT](#) 的原始中断位。(R/W/WTC/SS)

**SPI\_SLV\_RD\_DMA\_DONE\_INT\_RAW** [SPI\\_SLV\\_RD\\_DMA\\_DONE\\_INT](#) 的原始中断位。(R/W/WTC/SS)

**SPI\_SLV\_WR\_DMA\_DONE\_INT\_RAW** [SPI\\_SLV\\_WR\\_DMA\\_DONE\\_INT](#) 的原始中断位。(R/W/WTC/SS)

**SPI\_SLV\_RD\_BUF\_DONE\_INT\_RAW** [SPI\\_SLV\\_RD\\_BUF\\_DONE\\_INT](#) 的原始中断位。(R/W/WTC/SS)

**SPI\_SLV\_WR\_BUF\_DONE\_INT\_RAW** [SPI\\_SLV\\_WR\\_BUF\\_DONE\\_INT](#) 的原始中断位。(R/W/WTC/SS)

**SPI\_TRANS\_DONE\_INT\_RAW** [SPI\\_TRANS\\_DONE\\_INT](#) 的原始中断位。(R/W/WTC/SS)

见下页

## Register 2719. SPI\_DMA\_INT\_RAW\_REG (0x003C)

接上页

**SPI\_DMA\_SEG\_TRANS\_DONE\_INT\_RAW** [SPI\\_DMA\\_SEG\\_TRANS\\_DONE\\_INT](#) 的原始中断位。(R/W/WTC/SS)

**SPI\_SEG\_MAGIC\_ERR\_INT\_RAW** [SPI\\_SEG\\_MAGIC\\_ERR\\_INT](#) 的原始中断位。(R/W/WTC/SS)

**SPI\_SLV\_CMD\_ERR\_INT\_RAW** [SPI\\_SLV\\_CMD\\_ERR\\_INT](#) 的原始中断位。(R/W/WTC/SS)

**SPI\_MST\_RX\_AFIFO\_WFULL\_ERR\_INT\_RAW** [SPI\\_MST\\_RX\\_AFIFO\\_WFULL\\_ERR\\_INT](#) 的原始中断位。(R/W/WTC/SS)

**SPI\_MST\_TX\_AFIFO\_EMPTY\_ERR\_INT\_RAW** [SPI\\_MST\\_TX\\_AFIFO\\_EMPTY\\_ERR\\_INT](#) 的原始中断位。(R/W/WTC/SS)

**SPI\_APP2\_INT\_RAW** [SPI\\_APP2\\_INT](#) 的原始中断位。(R/W/WTC/SS)

**SPI\_APP1\_INT\_RAW** [SPI\\_APP1\\_INT](#) 的原始中断位。(R/W/WTC/SS)

Register 27.20. SPI\_DMA\_INT\_ST\_REG (0x0040)

(reserved)											SPI_APP1_INT_ST SPI_APP2_INT_ST SPI_MST_TX_AFIFO_EMPTY_ERR_INT_ST SPI_MST_RX_AFIFO_WFULL_ERR_INT_ST (reserved) SPI_SEG_MAGIC_ERR_INT_ST SPI_DMA_SEG_TRANS_DONE_INT_ST SPI_TRANS_DONE_INT_ST SPI_SLV_WR_BUF_DONE_INT_ST SPI_SLV_RD_BUF_DONE_INT_ST SPI_SLV_RD_DMA_DONE_INT_ST SPI_SLV_WR_DMA_DONE_INT_ST SPI_SLV_CMD9_INT_ST SPI_SLV_CMD8_INT_ST SPI_SLV_CMD7_INT_ST SPI_SLV_EX_QPI_INT_ST SPI_SLV_EN_QPI_INT_ST SPI_DMA_OUTFIFO_EMPTY_ERR_INT_ST SPI_DMA_INFIFO_FULL_ERR_INT_ST											
31	21	20	19	18	17	16	15	14	13	12	11	10	9	8	7	6	5	4	3	2	1	0
0	0	0	0	0	0	0	0	0	0	0	0	0	0	0	0	0	0	0	0	0	0	0

Reset

SPI\_DMA\_INFIFO\_FULL\_ERR\_INT\_ST SPI\_DMA\_INFIFO\_FULL\_ERR\_INT 的中断状态位。(RO)

SPI\_DMA\_OUTFIFO\_EMPTY\_ERR\_INT\_ST SPI\_DMA\_OUTFIFO\_EMPTY\_ERR\_INT 的中断状态位。  
(RO)

SPI\_SLV\_EX\_QPI\_INT\_ST SPI\_SLV\_EX\_QPI\_INT 的中断状态位。(RO)

SPI\_SLV\_EN\_QPI\_INT\_ST SPI\_SLV\_EN\_QPI\_INT 的中断状态位。(RO)

SPI\_SLV\_CMD7\_INT\_ST SPI\_SLV\_CMD7\_INT 的中断状态位。(RO)

SPI\_SLV\_CMD8\_INT\_ST SPI\_SLV\_CMD8\_INT 的中断状态位。(RO)

SPI\_SLV\_CMD9\_INT\_ST SPI\_SLV\_CMD9\_INT 的中断状态位。(RO)

SPI\_SLV\_CMDA\_INT\_ST SPI\_SLV\_CMDA\_INT 的中断状态位。(RO)

SPI\_SLV\_RD\_DMA\_DONE\_INT\_ST SPI\_SLV\_RD\_DMA\_DONE\_INT 的中断状态位。(RO)

SPI\_SLV\_WR\_DMA\_DONE\_INT\_ST SPI\_SLV\_WR\_DMA\_DONE\_INT 的中断状态位。(RO)

SPI\_SLV\_RD\_BUF\_DONE\_INT\_ST SPI\_SLV\_RD\_BUF\_DONE\_INT 的中断状态位。(RO)

SPI\_SLV\_WR\_BUF\_DONE\_INT\_ST SPI\_SLV\_WR\_BUF\_DONE\_INT 的中断状态位。(RO)

SPI\_TRANS\_DONE\_INT\_ST SPI\_TRANS\_DONE\_INT 的中断状态位。(RO)

SPI\_DMA\_SEG\_TRANS\_DONE\_INT\_ST SPI\_DMA\_SEG\_TRANS\_DONE\_INT 的中断状态位。(RO)

SPI\_SEG\_MAGIC\_ERR\_INT\_ST SPI\_SEG\_MAGIC\_ERR\_INT 的中断状态位。(RO)

SPI\_SLV\_CMD\_ERR\_INT\_ST SPI\_SLV\_CMD\_ERR\_INT 的中断状态位。(RO)

见下页

## Register 27.20. SPI\_DMA\_INT\_ST\_REG (0x0040)

接上页

SPI\_MST\_RX\_AFIFO\_WFULL\_ERR\_INT\_ST SPI\_MST\_RX\_AFIFO\_WFULL\_ERR\_INT 的中断状态位。  
(RO)

SPI\_MST\_TX\_AFIFO\_REMPTY\_ERR\_INT\_ST SPI\_MST\_TX\_AFIFO\_REMPTY\_ERR\_INT 的中断状态  
位。(RO)

SPI\_APP2\_INT\_ST SPI\_APP2\_INT 的中断状态位。(RO)

SPI\_APP1\_INT\_ST SPI\_APP1\_INT 的中断状态位。(RO)

## Register 27.21. SPI\_WO\_REG (0x0098)

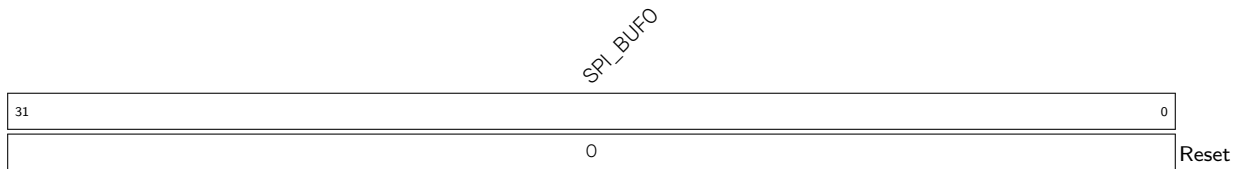

SPI\_BUFO 数据 buffer 0, 32 位。(R/W/SS)

## Register 27.22. SPI\_W1\_REG (0x009C)

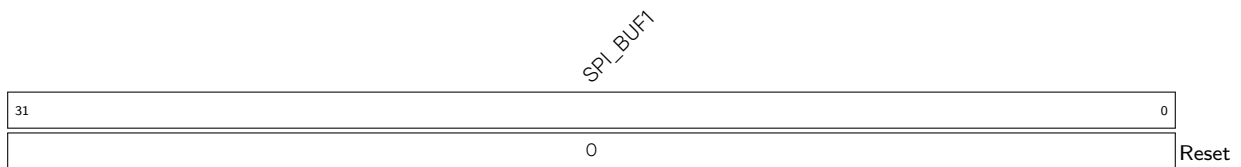

SPI\_BUF1 数据 buffer 1, 32 位。(R/W/SS)

## Register 27.23. SPI\_W2\_REG (0x00A0)

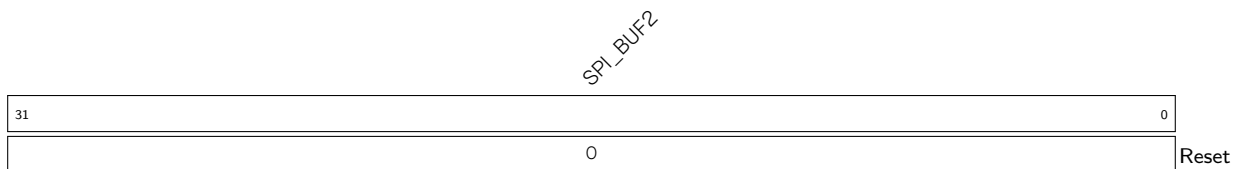

SPI\_BUF2 数据 buffer 2, 32 位。(R/W/SS)

## Register 27.24. SPI\_W3\_REG (0x00A4)

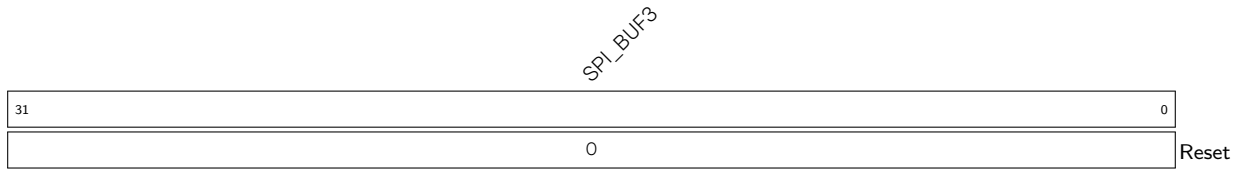

**SPI\_BUF3** 数据 buffer 3, 32 位。(R/W/SS)

## Register 27.25. SPI\_W4\_REG (0x00A8)

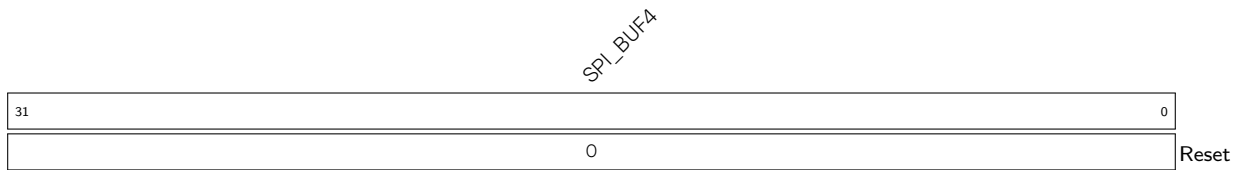

**SPI\_BUF4** 数据 buffer 4, 32 位。(R/W/SS)

## Register 27.26. SPI\_W5\_REG (0x00AC)

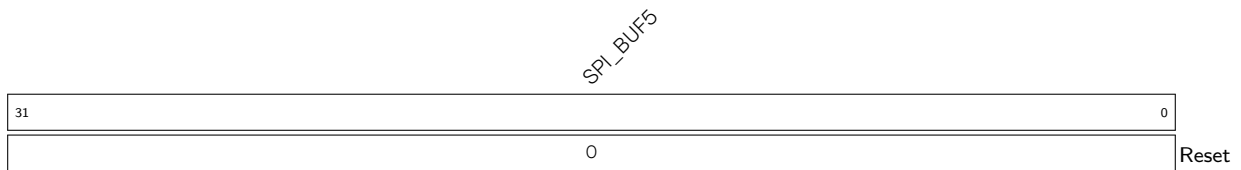

**SPI\_BUF5** 数据 buffer 5, 32 位。(R/W/SS)

## Register 27.27. SPI\_W6\_REG (0x00B0)

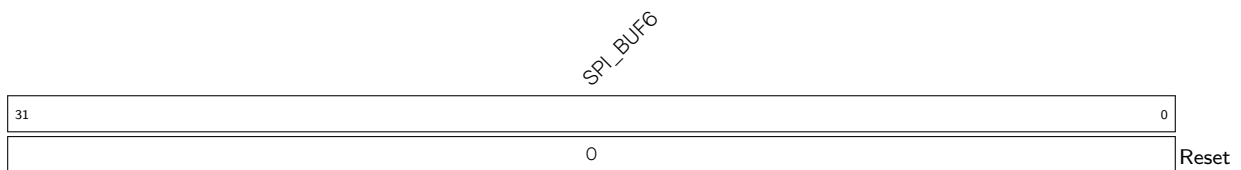

**SPI\_BUF6** 数据 buffer 6, 32 位。(R/W/SS)

## Register 27.28. SPI\_W7\_REG (0x00B4)

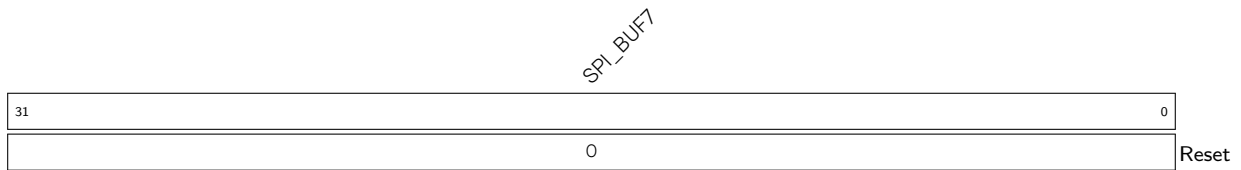

**SPI\_BUF7** 数据 buffer 7, 32 位。(R/W/SS)

## Register 27.29. SPI\_W8\_REG (0x00B8)

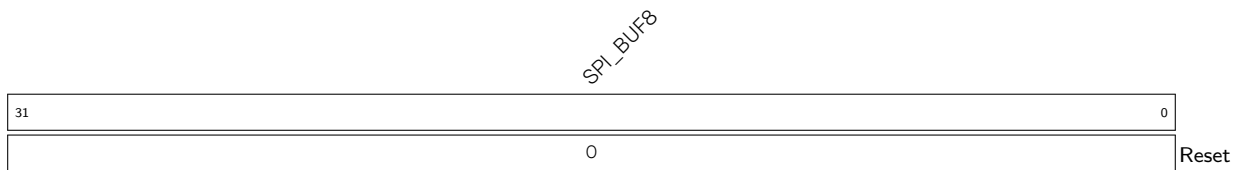

**SPI\_BUF8** 数据 buffer 8, 32 位。(R/W/SS)

## Register 27.30. SPI\_W9\_REG (0x00BC)



**SPI\_BUF9** 数据 buffer 9, 32 位。(R/W/SS)

## Register 27.31. SPI\_W10\_REG (0x00C0)

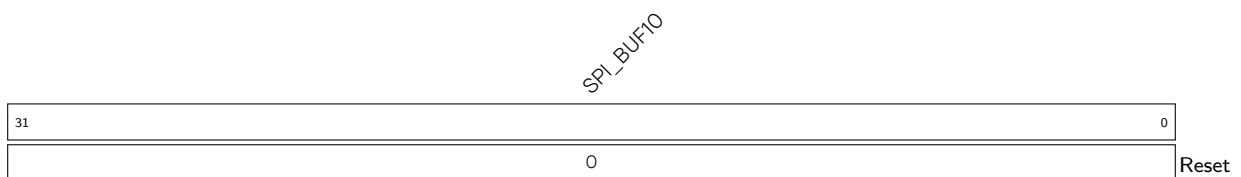

**SPI\_BUF10** 数据 buffer 10, 32 位。(R/W/SS)



## Register 27.32. SPI\_W11\_REG (0x00C4)

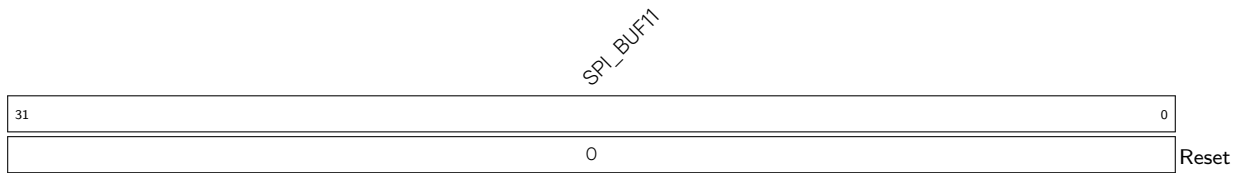

**SPI\_BUF11** 数据 buffer 11, 32 位。(R/W/SS)

## Register 27.33. SPI\_W12\_REG (0x00C8)

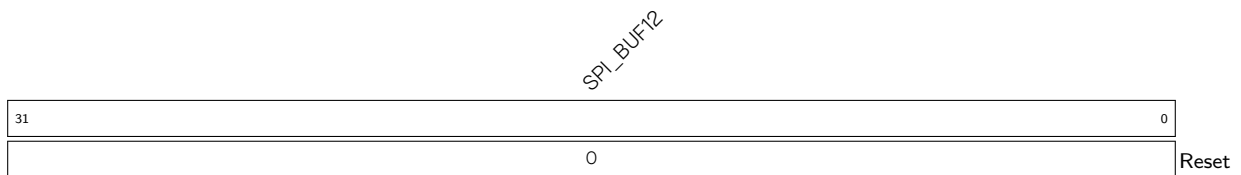

**SPI\_BUF12** 数据 buffer 12, 32 位。(R/W/SS)

## Register 27.34. SPI\_W13\_REG (0x00CC)

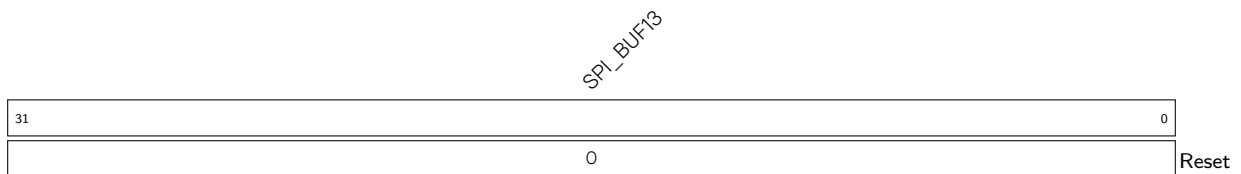

**SPI\_BUF13** 数据 buffer 13, 32 位。(R/W/SS)

## Register 27.35. SPI\_W14\_REG (0x00D0)

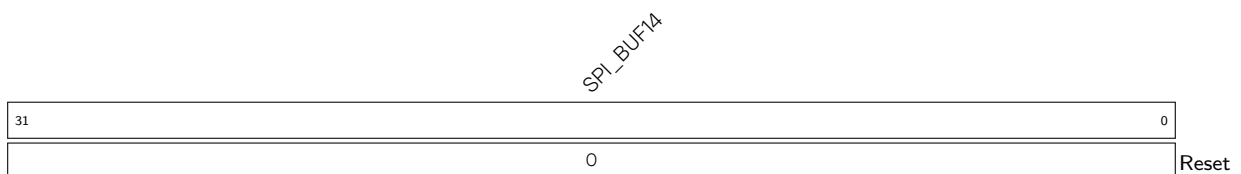

**SPI\_BUF14** 数据 buffer 14, 32 位。(R/W/SS)

## Register 27.36. SPI\_W15\_REG (0x00D4)

31	<i>SPI_BUF15</i>		0
0			Reset

**SPI\_BUF15** 数据 buffer 15, 32 位。(R/W/SS)

## Register 27.37. SPI\_DATE\_REG (0x00F0)

31	<i>(reserved)</i>		27	<i>SPI_DATE</i>		0
0 0 0 0		0x2007220				Reset

**SPI\_DATE** 版本寄存器。(R/W)

## 28 I2C 控制器 (I2C)

I2C (Inter-Integrated Circuit) 总线用于使 ESP32-C3 和多个外部设备进行通信。多个外部设备可以共用一个 I2C 总线。

### 28.1 概述

I2C 是一个两线总线，由 SDA 线和 SCL 线构成。这些线设置为漏极开漏 (open-drain) 输出。因此，I2C 总线上可以挂载多个外设，通常是和一个或多个主机以及一个或多个从机。但同一时刻只有一个主机能占用总线访问一个从机。

主机发出开始信号，则通讯开始：在 SCL 为高电平时拉低 SDA 线，主机将通过 SCL 线发出 9 个时钟脉冲。前 8 个脉冲用于传输 7 位地址和 1 个读写位。如果从机地址与该 7 位地址一致，那么从机可以通过在第 9 个脉冲拉低 SDA 线来应答。接下来，根据读 / 写标志位，主机和从机可以发送 / 接收更多的数据。根据应答位的逻辑电平决定是否停止发送数据。在数据传输中，SDA 线仅在 SCL 线为低电平时才发生变化。当主机完成通讯，发送一个停止标志：在 SCL 为高电平时，拉高 SDA 线。如果一次通信中主机既有写操作又有读操作，则主机需在读写操作变化前，发送一个重新开始信号、从机地址和读写标志位。重新开始信号不仅用于一次通信中切换方向，也用于切换设备模式（主机或从机模式）。

### 28.2 主要特性

I2C 具有以下几个特点：

- 支持主机模式和从机模式
- 支持多从机通信
- 支持标准模式 (100 Kbit/s)
- 支持快速模式 (400 Kbit/s)
- 支持 7 位以及 10 位地址寻址
- 支持拉低 SCL 时钟实现连续数据传输
- 支持可编程数字噪声滤波功能
- 支持从机地址和从机内存或寄存器地址的双寻址模式

### 28.3 I2C 架构



图 28-1. I2C 主机基本架构



图 28-2. I2C 从机基本架构

I2C 控制器可以工作于主机模式或者从机模式，`I2C_MS_MODE` 用于模式选择。图 28-1 为 I2C 主机基本架构图，图 28-2 为 I2C 从机基本架构图。I2C 控制器内部包括的模块主要有：

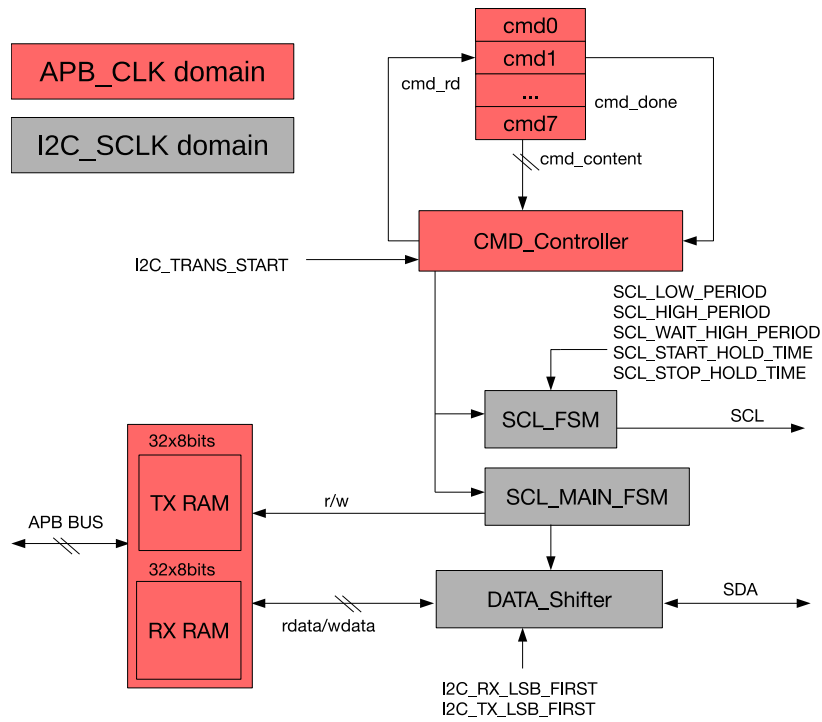
- 接收和发送存储器 TX/RX RAM
- 命令控制器 CMD\_Controller
- SCL 时钟控制器 SCL\_FSM
- SDA 数据控制器 SCL\_MAIN\_FSM

- 串并转换器 DATA\_Shifter
- SCL 滤波器 SCL\_Filter
- SDA 滤波器 SDA\_Filter

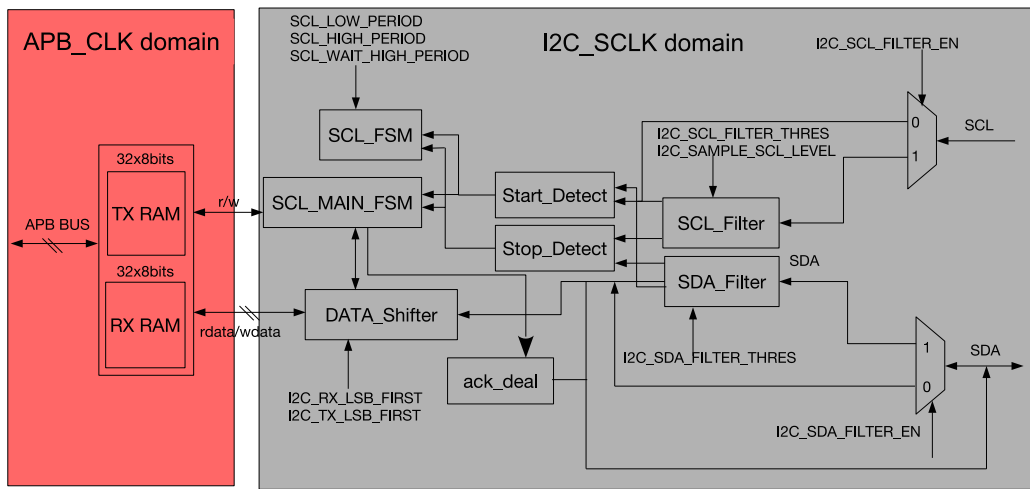
另外，还有产生 I2C 内部时钟的时钟模块，以及在 APB 总线和 I2C 模块之间同步的同步模块。

时钟模块的作用是进行时钟源选择，时钟开关和时钟分频。SCL\_Filter 和 SDA\_Filter 分别用于消除 SCL 及 SDA 输入信号上的噪声。同步模块用来同步不同时钟域之间信号的传输。

图 28-3 和图 28-4 是 I2C 协议的时序图和对应的参数表。SCL\_FSM 用来产生满足 I2C 协议的时序序列。

SCL\_MAIN\_FSM 模块用来控制 I2C 指令的执行，和 SDA 线的序列。I2C 主机通过 CMD\_Controller 产生 (R)START、STOP、WRITE、READ 和 END 指令。TX/RX RAM 分别用来存储 I2C 要发送和接收到的数据。DATA\_Shifter 用来完成串行数据和并行数据之间的转换。



图 28-3. I2C 协议时序 (引自 [The I2C-bus specification Version 2.1 Fig.31](#))

PARAMETER	SYMBOL	STANDARD-MODE		FAST-MODE		UNIT
		MIN.	MAX.	MIN.	MAX.	
SCL clock frequency	$f_{SCL}$	0	100	0	400	kHz
Hold time (repeated) START condition. After this period, the first clock pulse is generated	$t_{HD,STA}$	4.0	–	0.6	–	$\mu s$
LOW period of the SCL clock	$t_{LOW}$	4.7	–	1.3	–	$\mu s$
HIGH period of the SCL clock	$t_{HIGH}$	4.0	–	0.6	–	$\mu s$
Set-up time for a repeated START condition	$t_{SU,STA}$	4.7	–	0.6	–	$\mu s$
Data hold time: for CBUS compatible masters (see NOTE, Section 10.1.3) for I <sup>2</sup> C-bus devices	$t_{HD,DAT}$	5.0 0 <sup>(2)</sup>	– 3.45 <sup>(3)</sup>	– 0 <sup>(2)</sup>	– 0.9 <sup>(3)</sup>	$\mu s$ $\mu s$
Data set-up time	$t_{SU,DAT}$	250	–	100 <sup>(4)</sup>	–	ns
Rise time of both SDA and SCL signals	$t_r$	–	1000	$20 + 0.1C_b^{(5)}$	300	ns
Fall time of both SDA and SCL signals	$t_f$	–	300	$20 + 0.1C_b^{(5)}$	300	ns
Set-up time for STOP condition	$t_{SU,STO}$	4.0	–	0.6	–	$\mu s$
Bus free time between a STOP and START condition	$t_{BUF}$	4.7	–	1.3	–	$\mu s$

图 28-4. I2C 时序参数 (引自 [The I2C-bus specification Version 2.1 Table5](#))

## 28.4 功能描述

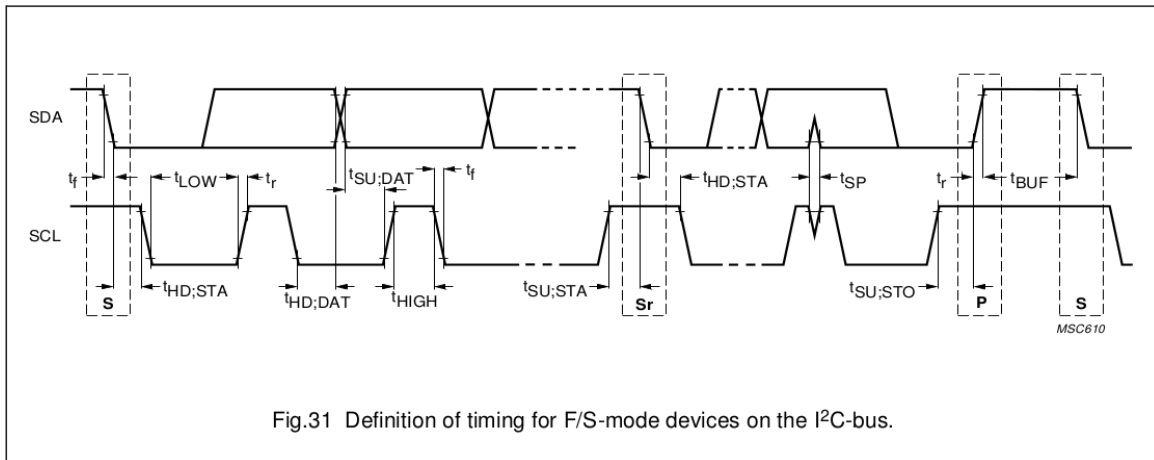
需要注意的是，I2C 总线上其他主机或者从机的操作可能与 ESP32-C3 I2C 外设有所不同，具体请参考各个 I2C 设备的技术规格书。

### 28.4.1 时钟配置

寄存器配置和 TX/RX RAM 部分的时钟域为 APB\_CLK，时钟范围是 1 ~ 80 MHz。I2C 主要逻辑部分，包括 SCL\_FSM、SCL\_MAIN\_FSM、SCL\_FILTER、SDA\_FILTER 和 DATA\_SHIFTER 都为 I2C\_SCLK 时钟域。

用户可以通过配置 `I2C_SCLK_SEL` 选择 I2C\_SCLK 的时钟源：XTAL\_CLK 或 RC\_FAST\_CLK，`I2C_SCLK_SEL` 为 0 时选择时钟源 XTAL\_CLK，`I2C_SCLK_SEL` 为 1 时选择时钟源 RC\_FAST\_CLK。配置 `I2C_SCLK_ACTIVE` 为高电平来打开 I2C\_SCLK 的时钟源。选择后的时钟经过小数分频得到 I2C 的工作时钟 I2C\_SCLK，分频系数为：

$$I2C\_SCLK\_DIV\_NUM + 1 + \frac{I2C\_SCLK\_DIV\_A}{I2C\_SCLK\_DIV\_B}$$

XTAL\_CLK 的频率是 40 MHz，RC\_FAST\_CLK 的频率是 17.5 MHz。根据时序参数的限制，分频后的 I2C\_SCLK 的频率要满足大于 SCL 频率的 20 倍。

### 28.4.2 滤除 SCL 和 SDA 噪声

SCL\_Filter 和 SDA\_Filter 滤波器模块实现方式相同，用于滤除 SCL 及 SDA 输入信号上的噪声。通过配置 `I2C_SCL_FILTER_EN` 以及 `I2C_SDA_FILTER_EN` 寄存器可以开启或关闭滤波器。

以 SCL\_Filter 为例，当使能 SCL\_Filter 功能时，滤波器会连续采样输入信号 SCL，如果输入信号在连续 `I2C_SCL_FILTER_THRES` 个 I2C\_SCLK 时钟周期内保持不变，则输入信号有效，否则输入信号无效。只有有效的输入信号才能通过滤波器。因此，SCL\_Filter 和 SDA\_Filter 滤波器会过滤脉冲宽度小于 `I2C_SCL_FILTER_THRES` 以及 `I2C_SDA_FILTER_THRES` 个 I2C\_SCLK 时钟周期的线路毛刺。

### 28.4.3 SCL 时钟拉伸

从机模式下，可以通过拉低 SCL 线，给软件足够的时间处理数据。置位 `I2C_SLAVE_SCL_STRETCH_EN` 位使能 SCL 时钟拉伸功能，配置 `I2C_STRETCH_PROTECT_NUM` 字段来控制 SCL 拉伸后释放的时长以防出现时序错误。出现以下四种情况时从机会拉低 SCL 线：

1. 地址命中：从机模式下，从机地址与主机发送到 SDA 线上的地址相匹配，且读写标志位为 1。
2. 写满：从机模式下，I2C 控制器的 RX RAM 为满。注意，从机在接收少于 32 个字节时，可以不开启时钟拉伸功能；当要接收不少于 32 个字节时，可以通过 FIFO 阈值中断写 RAM 的乒乓操作，或者开始时钟拉伸功能，给软件提供处理时间。开启时钟拉伸功能时，必须将 `I2C_RX_FULL_ACK_LEVEL` 置 0，来保证功能正确，否则可能会出现不可预计的后果。
3. 读空：从机模式下，I2C 控制器要发送数据，但 TX RAM 为空。
4. 发送 ACK 时：从机模式下置位 `I2C_SLAVE_BYTE_ACK_CTL_EN`，从机会在发送 ACK 时拉低 SCL。软件在此阶段进行一些操作，如数据校验，并通过配置 `I2C_SLAVE_BYTE_ACK_LVL` 控制将要发送的 ACK 的电平高低。要注意的是，当出现从机接收的 RX RAM 满时，要发送的 ACK 电平将由 `I2C_RX_FULL_ACK_LEVEL` 而不是 `I2C_SLAVE_BYTE_ACK_LVL` 决定。此时同样需要将 `I2C_RX_FULL_ACK_LEVEL` 置 0，以保证 SCL 时钟拉伸功能的正常产生。

SCL 线拉低后，软件可读取 `I2C_STRETCH_CAUSE` 位获取 SCL 时钟拉伸的原因。置位 `I2C_SLAVE_SCL_STRETCH_CLR` 位关闭 SCL 时钟拉伸。

### 28.4.4 SCL 空闲时产生 SCL 脉冲

通常情况下，在 I2C 总线空闲时，SCL 线一直为高。ESP32-C3 I2C 支持在 I2C 主机处于空闲状态时，可编程配置产生 SCL 脉冲的功能。这个功能仅在 I2C 控制器作为主机时有效。置位 `I2C_SCL_RST_SLV_EN`，硬件会发送 `I2C_SCL_RST_SLV_NUM` 个 SCL 脉冲。一段时间后，软件读取到 `I2C_SCL_RST_SLV_EN` 的值为 0 后，再置位 `I2C_CONF_UPGATE`，来停止这个功能。

### 28.4.5 同步

I2C 的寄存器配置用 APB 时钟，I2C 主模块用 I2C\_SCLK，这之间存在异步处理，需要增加同步的步骤将配置寄存器的值更新进入 I2C 主模块。步骤为先写配置寄存器，再向 `I2C_CONF_UPGATE` 位写 1。需要通过这种方法更新的配置寄存器详见表 28-1。

表 28-1. I2C 同步寄存器

配置寄存器	配置参数	地址
I2C_CTR_REG	I2C_SLV_TX_AUTO_START_EN	0x0004
	I2C_ADDR_10BIT_RW_CHECK_EN	
	I2C_ADDR_BROADCASTING_EN	
	I2C_SDA_FORCE_OUT	
	I2C_SCL_FORCE_OUT	
	I2C_SAMPLE_SCL_LEVEL	
	I2C_RX_FULL_ACK_LEVEL	
	I2C_MS_MODE	
	I2C_TX_LSB_FIRST	
	I2C_RX_LSB_FIRST	
	I2C_ARBITRATION_EN	
I2C_TO_REG	I2C_TIME_OUT_EN	0x000C
	I2C_TIME_OUT_VALUE	
I2C_SLAVE_ADDR_REG	I2C_ADDR_10BIT_EN	0x0010
	I2C_SLAVE_ADDR	
I2C_FIFO_CONF_REG	I2C_FIFO_ADDR_CFG_EN	0x0018
I2C_SCL_SP_CONF_REG	I2C_SDA_PD_EN	0x0080
	I2C_SCL_PD_EN	
	I2C_SCL_RST_SLV_NUM	
	I2C_SCL_RST_SLV_EN	
I2C_SCL_STRETCH_CONF_REG	I2C_SLAVE_BYTE_ACK_CTL_EN	0x0084
	I2C_SLAVE_BYTE_ACK_LVL	
	I2C_SLAVE_SCL_STRETCH_EN	
	I2C_STRETCH_PROTECT_NUM	
I2C_SCL_LOW_PERIOD_REG	I2C_SCL_LOW_PERIOD	0x0000
I2C_SCL_HIGH_PERIOD_REG	I2C_WAIT_HIGH_PERIOD	0x0038
	I2C_HIGH_PERIOD	
I2C_SDA_HOLD_REG	I2C_SDA_HOLD_TIME	0x0030
I2C_SDA_SAMPLE_REG	I2C_SDA_SAMPLE_TIME	0x0034
I2C_SCL_START_HOLD_REG	I2C_SCL_START_HOLD_TIME	0x0040
I2C_SCL_RSTART_SETUP_REG	I2C_SCL_RSTART_SETUP_TIME	0x0044

I2C_SCL_STOP_HOLD_REG	I2C_SCL_STOP_HOLD_TIME	0x0048
I2C_SCL_STOP_SETUP_REG	I2C_SCL_STOP_SETUP_TIME	0x004C
I2C_SCL_ST_TIME_OUT_REG	I2C_SCL_ST_TO_I2C	0x0078
I2C_SCL_MAIN_ST_TIME_OUT_REG	I2C_SCL_MAIN_ST_TO_I2C	0x007C
I2C_FILTER_CFG_REG	I2C_SCL_FILTER_EN	0x0050
	I2C_SCL_FILTER_THRES	
	I2C_SDA_FILTER_EN	
	I2C_SDA_FILTER_THRES	

### 28.4.6 漏级开路输出

SCL 及 SDA 线采用漏级开路的驱动方式。I2C 控制器有两种配置方式实现漏级开路驱动方式：

1. 置位 I2C\_SCL\_FORCE\_OUT、I2C\_SDA\_FORCE\_OUT 并配置相应 SCL 及 SDA PAD 的 GPIO\_PIN $n$ \_PAD\_DRIVER 寄存器为漏级开路驱动。
2. 清零 I2C\_SCL\_FORCE\_OUT 以及 I2C\_SDA\_FORCE\_OUT。

SCL 和 SDA 配置成开漏方式时，从低电平转向高电平的时间会较长，这个转变时间由线上的上拉电阻以及电容共同决定。开漏模式下，I2C 输出频率的占空比受限于 SCL 上拉速度，主要受 SCL 的速度限制。

另外，在 I2C\_SCL\_FORCE\_OUT 和 I2C\_SCL\_PD\_EN 置 1 时，可以强制拉低 SCL 线；在 I2C\_SDA\_FORCE\_OUT 和 I2C\_SDA\_PD\_EN 置 1 时，可以强制拉低 SDA 线。

### 28.4.7 时序参数配置



图 28-5. I2C 时序图

图 28-5 为实现 I2C 协议的 I2C 主机的时序图，图中的寄存器均用来配置时序参数。I2C 控制器的 START 位、STOP 位、数据保持时间、数据采样时间、SCL 上升沿等待时间等时序均可以通过图 28-5 中所示的寄存器进行配置。这些寄存器以模块时钟 (I2C\_SCLK) 为单位，与各时序参数的对应关系为：

1.  $t_{LOW} = (I2C\_SCL\_LOW\_PERIOD + 1) \cdot T_{I2C\_SCLK}$
2.  $t_{HIGH} = (I2C\_SCL\_HIGH\_PERIOD + 1) \cdot T_{I2C\_SCLK}$
3.  $t_{SU:STA} = (I2C\_SCL\_RSTART\_SETUP\_TIME + 1) \cdot T_{I2C\_SCLK}$
4.  $t_{HD:STA} = (I2C\_SCL\_START\_HOLD\_TIME + 1) \cdot T_{I2C\_SCLK}$

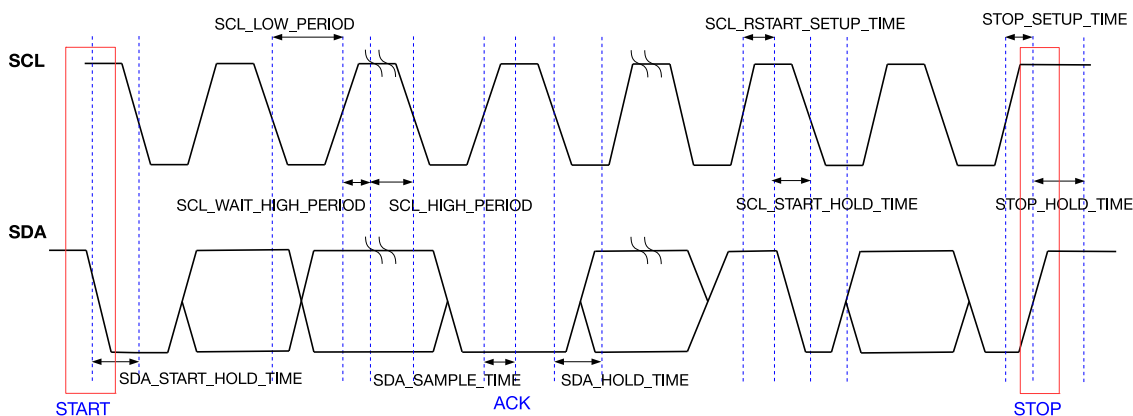

5.  $t_r = (I2C\_SCL\_WAIT\_HIGH\_PERIOD + 1) \cdot T_{I2C\_SCLK}$
6.  $t_{SU:STO} = (I2C\_SCL\_STOP\_SETUP\_TIME + 1) \cdot T_{I2C\_SCLK}$
7.  $t_{BUF} = (I2C\_SCL\_STOP\_HOLD\_TIME + 1) \cdot T_{I2C\_SCLK}$
8.  $t_{HD:DAT} = (I2C\_SDA\_HOLD\_TIME + 1) \cdot T_{I2C\_SCLK}$
9.  $t_{SU:DAT} = (I2C\_SCL\_LOW\_PERIOD - I2C\_SDA\_HOLD\_TIME) \cdot T_{I2C\_SCLK}$

根据在何种模式下有意义，下列时序寄存器可分为两组：

- 主机模式：

1. **I2C\_SCL\_START\_HOLD\_TIME**：生成 I2C 协议中的 START 位时，SDA 信号拉低到 SCL 信号拉低的时间间隔。该时间间隔为  $(I2C\_SCL\_START\_HOLD\_TIME + 1)$  个模块时钟周期。仅控制器工作在主机模式时有意义。
2. **I2C\_SCL\_LOW\_PERIOD**：SCL 低电平持续时间。SCL 低电平时间为  $(I2C\_SCL\_LOW\_PERIOD + 1)$  个模块时钟周期。但是如果外设拉低 SCL，I2C 控制器执行 END 命令拉低 SCL，或者控制器发生 SCL 时钟拉伸则可能会导致 SCL 低电平时间变长。仅控制器工作在主机模式时有意义。
3. **I2C\_SCL\_WAIT\_HIGH\_PERIOD**：等待 SCL 线拉高的模块时钟周期数。请确保在该时间内 SCL 线可以完成上拉。否则会导致 SCL 高电平持续时间不可预测。仅控制器工作在主机模式时有意义。
4. **I2C\_SCL\_HIGH\_PERIOD**：SCL 线拉高后维持高电平的模块时钟周期数。仅控制器工作在主机模式时有意义。当 SCL 线在  $I2C\_SCL\_WAIT\_HIGH\_PERIOD + 1$  个模块时钟内完成上拉，则 SCL 线的频率为：

$$f_{scl} = \frac{f_{I2C\_SCLK}}{I2C\_SCL\_LOW\_PERIOD + I2C\_SCL\_HIGH\_PERIOD + I2C\_SCL\_WAIT\_HIGH\_PERIOD + 3}$$

- 主机模式和从机模式：

1. **I2C\_SDA\_SAMPLE\_TIME**：SCL 上升沿到采样 SDA 线电平值的时间间隔。推荐设置在 SCL 高电平持续时间的中间值，以保证能够正确采样到 SDA 线上电平。控制器工作在主机模式及从机模式时都有意义。
2. **I2C\_SDA\_HOLD\_TIME**：SDA 输出数据变化与 SCL 下降沿的时间间隔。控制器工作在主机模式及从机模式时都有意义。

根据时序参数的限制，对时序寄存器的配置范围也有约束。

1.  $\frac{f_{I2C\_SCLK}}{f_{SCL}} > 20$
2.  $3 \times f_{I2C\_SCLK} \leq (I2C\_SDA\_HOLD\_TIME - 4) \times f_{APB\_CLK}$
3.  $I2C\_SDA\_HOLD\_TIME + I2C\_SCL\_START\_HOLD\_TIME > SDA\_FILTER\_THRES + 3$
4.  $I2C\_SCL\_WAIT\_HIGH\_PERIOD < I2C\_SDA\_SAMPLE\_TIME < I2C\_SCL\_HIGH\_PERIOD$
5.  $I2C\_SDA\_SAMPLE\_TIME < I2C\_SCL\_WAIT\_HIGH\_PERIOD + I2C\_SCL\_START\_HOLD\_TIME + I2C\_SCL\_RSTART\_SETUP\_TIME$
6.  $I2C\_STRETCH\_PROTECT\_NUM + I2C\_SDA\_HOLD\_TIME > I2C\_SCL\_LOW\_PERIOD$

### 28.4.8 超时控制

I2C 内部有三种超时控制，分别是对 SCL\_FSM 状态的超时控制、SCL\_MAIN\_FSM 状态的超时控制和对 SCL 线状态的超时控制。其中前两种是一直打开的，第三种是可编程配置的。

当 SCL\_FSM 长时间处于同一状态不变,且时间超过  $2^{I2C\_SCL\_ST\_TO\_I2C}$  个时钟周期后,会触发 I2C\_SCL\_ST\_TO\_INT 中断,状态机会回到空闲状态。 $I2C\_SCL\_ST\_TO\_I2C$  的配置值最大为 22,即最大在时间超过  $2^{22}$  个 I2C\_SCLK 时钟周期后会产生超时中断。

当 SCL\_MAIN\_FSM 长时间处于同一状态不变,且时间超过  $2^{I2C\_SCL\_MAIN\_ST\_TO\_I2C}$  个模块时钟后,会触发 I2C\_SCL\_MAIN\_ST\_TO\_INT 中断,状态机会回到空闲状态。 $I2C\_SCL\_MAIN\_ST\_TO\_I2C$  的配置值最大为 22,即最大在时间超过  $2^{22}$  个 I2C\_SCLK 模块时钟后会产生超时中断。

使能  $I2C\_TIME\_OUT\_EN$  打开 SCL 线状态的超时控制。当 SCL 线状态长时间维持同一电平不变,且时间超过  $2^{I2C\_TIME\_OUT\_VALUE}$  后,会触发 I2C\_TIME\_OUT\_INT 中断,I2C 总线回到空闲状态。

### 28.4.9 指令配置

I2C 控制器工作于主机模式时,CMD\_Controller 会依次从八个命令寄存器中读出命令并按照命令来控制 SCL\_FSM 及 SCL\_MAIN\_FSM。



图 28-6. I2C 命令寄存器结构

命令寄存器只在 I2C 控制器工作于主机模式时才有效,其内部结构如图 28-6 所示。命令寄存器的参数为:

1. CMD\_DONE: 命令执行完成标识。每条命令执行完硬件会将对应命令寄存器中的 CMD\_DONE 置 1。软件可以通过读取每条命令的 CMD\_DONE 位来判断该命令是否执行完毕。每次更新命令时,软件需要将 CMD\_DONE 位清零。
2. op\_code: 命令编码,共有五种命令:
  - RSTART: op\_code 等于 6 时为 RSTART 命令,该命令指示 I2C 控制器发送 I2C 协议中的 START 位或 RESTART 位。
  - WRITE: op\_code 等于 1 时为 WRITE 命令,该命令指示 I2C 控制器向从机发送从机地址、被访问的寄存器地址(仅限双寻址模式)、数据。
  - READ: op\_code 等于 3 时为 READ 命令,该命令指示 I2C 控制器从从机读取数据。
  - STOP: op\_code 等于 2 时为 STOP 命令,该命令指示 I2C 控制器发送 I2C 协议中的 STOP 位。此命令也标识本次命令序列执行完成,CMD\_Controller 将会停止取指令。软件再次启动 CMD\_Controller 后,会重新从命令寄存器 0 开始去取指令。
  - END: op\_code 等于 4 时为 END 命令,该命令指示 I2C 控制器将 SCL 信号拉低,暂停 I2C 通信。该命令也标识本次命令序列执行完成,CMD\_Controller 将会停止取指令。软件在更新命令寄存器和 RAM 数据后可重新启动 CMD\_Controller,继续进行 I2C 协议传输。再次启动后 CMD\_Controller 会重新从命令寄存器 0 开始去取指令。
3. ack\_value: 该位设置读操作时 I2C 控制器在 I2C 协议中的 ACK 位发送的电平值。RSTART、STOP、END、WRITE 命令中该位没有意义。

4. `ack_exp`: 该位用于设置写操作时 I2C 控制器在 I2C 协议中的 ACK 位期望接收的电平值。RSTART、STOP、END、READ 命令中该位没有意义。
5. `ack_check_en`: 该位使能写操作中 I2C 控制器检查从机发送的 ACK 位电平与命令中的 `ack_exp` 是否一致。如果接收的 ACK 值与 WRITE 命令中的 `ack_exp` 电平不一致时, I2C 主机会产生 `I2C_NACK_INT` 中断, 停止发送数据并产生 STOP。此位为 1 时, 检测从机发送的 ACK 位电平; 此位为 0 时, 不检测从机发送的 ACK 位电平。RSTART、STOP、END、READ 命令中该位没有意义。
6. `byte_num`: 读写数据的长度 (单位字节), 最大为 255, 最小为 1。RSTART、STOP、END 命令中 `byte_num` 无意义。

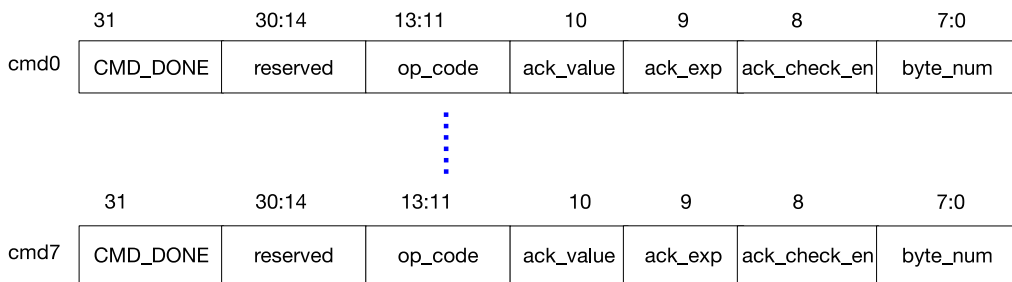
每次命令序列的执行都是从命令寄存器 0 开始, 到 STOP 或 END 命令结束。所以需要保证每个命令序列中必须有 STOP 或 END 命令。

一次完整的 I2C 协议传输应该起始于 START 命令, 结束于 STOP 命令。可通过 END 命令将一次 I2C 协议传输分为多个命令序列来完成。每个命令序列可以改变数据传输的方向、时钟频率、从机地址和数据长度等。这样可以弥补 RAM 大小不足的问题, 也可以实现更灵活的 I2C 通信。

### 28.4.10 TX/RX RAM 数据存储

TX/RX RAM 大小均为 32 x 8 位。TX RAM 和 RX RAM 均可以通过 FIFO 和直接地址 (non-FIFO) 两种方式访问。将 `I2C_NONFIFO_EN` 位设置成 0, 为 FIFO 方式; `I2C_NONFIFO_EN` 位设置成 1 时为直接地址方式。

TX RAM 用于存储 I2C 控制器需要发送的数据。在 I2C 通信的过程中, 当 I2C 控制器需要发送数据时 (不包括 ACK 位响应), 会依次读出 TX RAM 中的数据并串行输出到 SDA 线上。当 I2C 控制器工作于主机模式时, 所有需要发送给从机的数据都必须按照发送顺序依次存储在 TX RAM 中。包括被访问的从机地址、读写标志位、被访问的寄存器地址 (仅限双地址寻址模式下)、写数据。当 I2C 控制器工作于从机模式时, TX RAM 中只存放写数据。

TX RAM 可被 CPU 读写。CPU 可通过两种方式写 TX RAM: FIFO 访问和直接地址访问。FIFO 访问方式是通过固定地址 `I2C_DATA_REG` 写 TX RAM, 硬件自动进行 TX RAM 写地址自增。直接地址访问是通过地址段 (`I2C 基地址 + 0x100`) ~ (`I2C 基地址 + 0x17C`) 直接访问 TX RAM。TX RAM 的每一个字节占据一个字 (word) 的地址。因此, 第一个字节访问地址为 `I2C 基地址 + 0x100`, 第二字节访问地址为 `I2C 基地址 + 0x104`, 第三字节访问地址为 `I2C 基地址 + 0x108`, 以此类推。CPU 只可通过直接地址访问方式读 TX RAM, 读 TX RAM 的地址和写 TX RAM 的地址相同。

RX RAM 存储的是 I2C 通信过程中, I2C 控制器接收到的数据。当 I2C 控制器工作于从机模式时, 主机发送的从机地址及被访问的寄存器地址 (仅限双地址寻址模式下) 都不会存储在 RX RAM 中。软件可以在 I2C 通信结束后, 读出 RX RAM 的值。

RX RAM 只可被 CPU 读。CPU 可通过两种方式读 RX RAM: FIFO 访问和直接地址访问。FIFO 访问方式是通过固定地址 `I2C_DATA_REG` 读 RX RAM, 硬件自动完成 RX RAM 读地址自增。直接地址访问是通过地址段 (`I2C 基地址 + 0x180`) ~ (`I2C 基地址 + 0x1FC`) 直接访问 RX RAM。RX RAM 的每一个字节占据一个字的地址。因此, 第一个字节访问地址为 `I2C 基地址 + 0x180`, 第二字节访问地址为 `I2C 基地址 + 0x184`, 第三字节访问地址为 `I2C 基地址 + 0x188`, 以此类推。

在 FIFO 模式下可以对 TX RAM 进行乒乓操作, 来实现发送大于 32 个字节的数据。置位 `I2C_FIFO_PRT_EN`, 当 RAM 中剩下的待发送数据字节数小于 `I2C_TXFIFO_WM_THRHD` 时, 会产生 `I2C_TXFIFO_WM_INT` (主机) 中断。软件收到中断后, 继续向 `I2C_DATA_REG` (主机) 中写数。需要保证向 TX RAM 写数或更新数据的操作提前于 I2C 发送数据的动作, 否则会产生不可预计的后果。

在 FIFO 模式下也可以对 RX RAM 进行乒乓操作, 来实现接收大于 32 个字节的数据。置位 `I2C_FIFO_PRT_EN`, 将 `I2C_RX_FULL_ACK_LEVEL` 置 0。当 RAM 中收到的数据字节数大于等于 `I2C_RXFIFO_WM_THRHD` (从机) 时,

会产生 I2C\_RXFIFO\_WM\_INT 中断。软件收到中断后，从 I2C\_DATA\_REG（从机）中读数。

### 28.4.11 数据转换

DATA\_Shifter 模块用于串并转换，当 I2C 发送数据时，将 TX RAM 中的字节数据转化成比特流；当 I2C 接收数据时，将比特流转化成字节数据并存入 RX RAM。I2C\_RX\_LSB\_FIRST 和 I2C\_TX\_LSB\_FIRST 用于配置最高有效位或最低有效位的优先储存或传输。

### 28.4.12 寻址模式

除了 7 位寻址模式，ESP32-C3 I2C 还支持 10 位寻址模式和双寻址模式。10 位寻址和 7 位寻址可结合使用。

假设从机地址为 SLV\_ADDR。ESP32-C3 I2C 控制器可以使用 7 位寻址 (SLV\_ADDR[6:0])，也可以使用 10 位寻址 (SLV\_ADDR[9:0])。

对于主机模式而言，7 位寻址下只要发送一个字节地址段 SLV\_ADDR[6:0] 和读写标志。7 位寻址模式下，有种特殊情况是广播寻址。在从机中，将 I2C\_ADDR\_BROADCASTING\_EN 置 1，开启广播寻址模式。当接收到主机发送的地址为广播地址 (0x00) 且读写标志位为 0 时，此时无论从机自己的地址是多少，都会响应主机。

10 位寻址需要发送两字节地址段。第一个要发送的数是从机地址的第一个 7 位 slave\_addr\_first\_7bits 和读写标志，slave\_addr\_first\_7bits 的值应该配置为 (0x78 | SLV\_ADDR[9:8])。第二个要发送的数是 slave\_addr\_second\_byte，slave\_addr\_second\_byte 的值为 SLV\_ADDR[7:0]。在从机中，可以通过配置 I2C\_ADDR\_10BIT\_EN 寄存器开启 10 位寻址模式。I2C\_SLAVE\_ADDR 用于配置 I2C 从机地址。I2C\_SLAVE\_ADDR[14:7] 的值应配置为 SLV\_ADDR[7:0]，I2C\_SLAVE\_ADDR[6:0] 的值应配置为 (0x78 | SLV\_ADDR[9:8])。由于 10 位从机地址比 7 位地址多一个字节，所以 WRITE 命令对应的 byte\_num 以及 RAM 中数据数量都相应增加 1。

控制器处于从机模式时，还支持双地址访问方式。双地址的第一个地址是 I2C 从机地址，第二个地址是 I2C 从机的内存地址。双地址模式下，RAM 必须采用 non-FIFO 方式访问。通过置位 I2C\_FIFO\_ADDR\_CFG\_EN 来使能双地址访问功能。

### 28.4.13 10 位寻址的读写标志位检查

在 10 位寻址模式下，将 I2C\_ADDR\_10BIT\_RW\_CHECK\_EN 置 1，会对发送的第一个数 slave\_addr\_first\_7bits 和读写标志做检查。当读写标志不是写，此时与协议不符合，会结束传输。若不打开此功能，当读写标志不是写，还能支持继续传输，但可能出现传输错误。

### 28.4.14 启动控制器

对于主机，配置成主机模式和命令寄存器等相关配置后，通过向 I2C\_TRANS\_START 写 1，启动主机解析，执行命令序列。一组命令总是从命令寄存器 0 开始，顺序执行到 STOP 或者 END 命令。当另一组命令需要从命令寄存器 0 开始执行时，需要重新向 I2C\_TRANS\_START 写 1 来更新命令。

对于从机，有两种启动方式：

- 置位 I2C\_SLV\_TX\_AUTO\_START\_EN，则从机会在被主机寻址后自动启动传输；
- 清零 I2C\_SLV\_TX\_AUTO\_START\_EN，且在每次传输前必须置位 I2C\_TRANS\_START。

## 28.5 编程示例

本节提供一些典型通信场景的编程示例。ESP32-C3 中有一个 I2C 控制器，为了便于描述，下文所有图示中的 I2C 主机和从机都假定为 ESP32-C3 I2C 外设控制器。

## 28.5.1 I2C 主机写入从机，7 位寻址，单次命令序列

### 28.5.1.1 场景介绍



图 28-7. I2C 主机写 7 位寻址的从机

图 28-7 为 I2C 主机采用 7 位寻址写 N 个字节数据到 I2C 从机的 RAM。如图 28-7 所示，I2C 主机 RAM 中第一个字节数据为 7 位从机地址 + 1 位读写标志位，其中读写标志位为 0 时表示写操作，接下来的连续空间存储待发送的数据。cmd 框中包含了相应的命令序列。

对于主机，在软件配置好命令序列以及 RAM 数据后，置位 `I2C_TRANS_START` 寄存器启动控制器进行数据传输。控制器的行为可分为四步：

1. 等待 SCL 线为高电平，以避免 SCL 线被其他主机或者从机占用。
2. 执行 RSTART 命令发送 START 位。
3. 执行 WRITE 命令从 RAM 的首地址开始取出 N+1 个字节并依次发送给从机，其中第一个字节为地址。
4. 发送 STOP。当 I2C 主机完成 STOP 位的传输后，会产生 `I2C_TRANS_COMPLETE_INT` 中断。

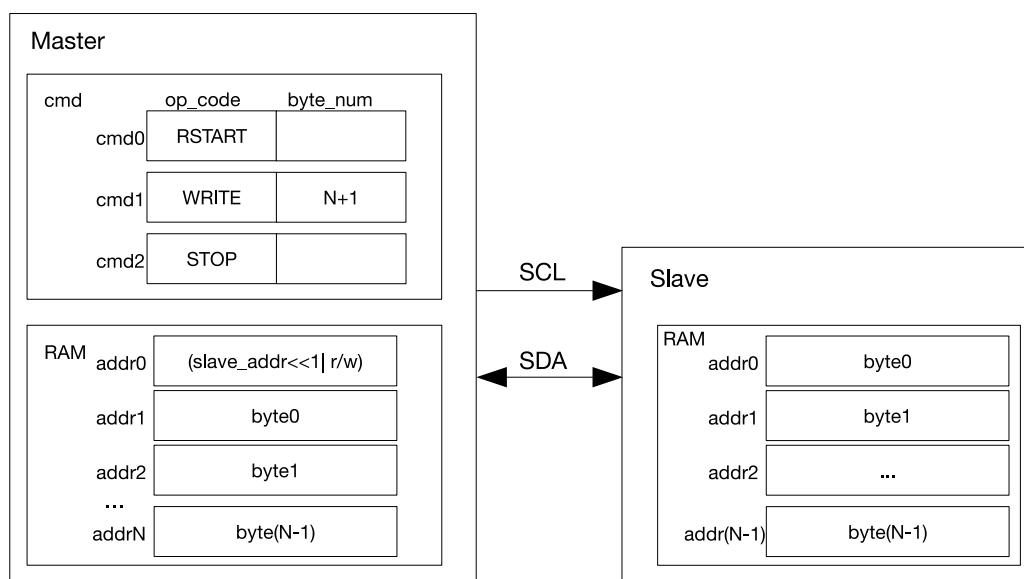
### 28.5.1.2 配置示例

1. 设置 `I2C_MS_MODE` (主机) 为 1, `I2C_MS_MODE` (从机) 为 0。
2. 向 `I2C_CONF_UPGATE` (主机) 和 `I2C_CONF_UPGATE` (从机) 写 1 来同步寄存器。

## 3. 配置 I2C 主机的指令寄存器。

指令寄存器	op_code	ack_value	ack_exp	ack_check_en	byte_num
I2C_COMMAND0 (主机)	RSTART	—	—	—	—
I2C_COMMAND1 (主机)	WRITE	ack_value	ack_exp	1	N+1
I2C_COMMAND2 (主机)	STOP	—	—	—	—

- 参考章节 28.4.10, 向 I2C 主机的 TX RAM 写入从机地址和要发送的数据。可选 FIFO 方式和直接访问方式。
- 在 I2C\_SLAVE\_ADDR\_REG (从机) 的 I2C\_SLAVE\_ADDR (从机) 设置 I2C 从机的地址。
- 向 I2C\_CONF\_UPGATE (主机) 和 I2C\_CONF\_UPGATE (从机) 写 1 来同步寄存器。
- 向 I2C\_TRANS\_START (主机) 和 I2C\_TRANS\_START (从机) 位写 1 开始传输。
- I2C 从机比较 I2C 主机发送的从机地址和自己的 I2C\_SLAVE\_ADDR (从机), 当 I2C 主机 WRITE 命令中的 ack\_check\_en (主机) 配置为 1 时, I2C 主机会在发送完每个字节之后进行 ACK 检测。若 ack\_check\_en 配置为 0, 则不会对 ACK 检测, 会默认为匹配。
  - 匹配: 接收的 ACK 值与 WRITE 命令中的 ack\_exp (主机) 电平一致, 传输继续。
  - 不匹配: 接收的 ACK 值与 WRITE 命令中的 ack\_exp (主机) 电平不一致, I2C 主机产生 I2C\_NACK\_INT (主机) 中断, 停止发送数据并且产生 STOP。
- I2C 主机发送数据, 并根据 ack\_check\_en (主机) 配置的不同进行或不进行 ACK 检测。
- 若发送数据 N 大于 32 字节, 在 FIFO 模式下可以对 I2C 主机的 TX RAM 进行乒乓操作, 具体做法参照章节 28.4.10。
- 若接收数据 N 大于 32 字节, 在 FIFO 模式下可以对 I2C 从机的 RX RAM 进行乒乓操作, 具体做法参照章节 28.4.10。  
 若接收数据 N 大于 32 字节, 另一种处理方式是置位 I2C\_SLAVE\_SCL\_STRETCH\_EN (从机) 使能 SCL 时钟拉伸, 同时将 I2C\_RX\_FULL\_ACK\_LEVEL 置 0。RX RAM 满时会产生 I2C\_SLAVE\_STRETCH\_INT (从机) 中断。此时 I2C 从机会将 SCL 拉低, 软件在此期间可以读取数据。等完成操作后再将 I2C\_SLAVE\_STRETCH\_INT\_CLR (从机) 置 1 清除中断, 并将 I2C\_SLAVE\_SCL\_STRETCH\_CLR (从机) 置 1 释放 SCL 总线。
- 当整个传输正常结束, I2C 主机执行 STOP 命令, 并产生 I2C\_TRANS\_COMPLETE\_INT (主机) 中断。

## 28.5.2 I2C 主机写入从机，10 位寻址，单次命令序列

### 28.5.2.1 场景介绍



图 28-8. I2C 主机写 10 位寻址的从机

图 28-8 为 I2C 主机写 N 个字节到 10 位地址 I2C 从机的配置图。整个配置和传输过程都和 28.5.1 中类似，除了在传输的开始 I2C 主机在 10 位寻址模式下需要发送两字节地址段。由于 10 位从机地址比 7 位地址多一个字节，所以 WRITE 命令对应的 byte\_num 以及 TX RAM 中数据数量都相应增加 1。

### 28.5.2.2 配置示例

1. 设置 I2C\_MS\_MODE (主机) 为 1, I2C\_MS\_MODE (从机) 为 0。
2. 向 I2C\_CONF\_UPGATE (主机) 和 I2C\_CONF\_UPGATE (从机) 写 1 来同步寄存器。
3. 配置 I2C 主机的指令寄存器。

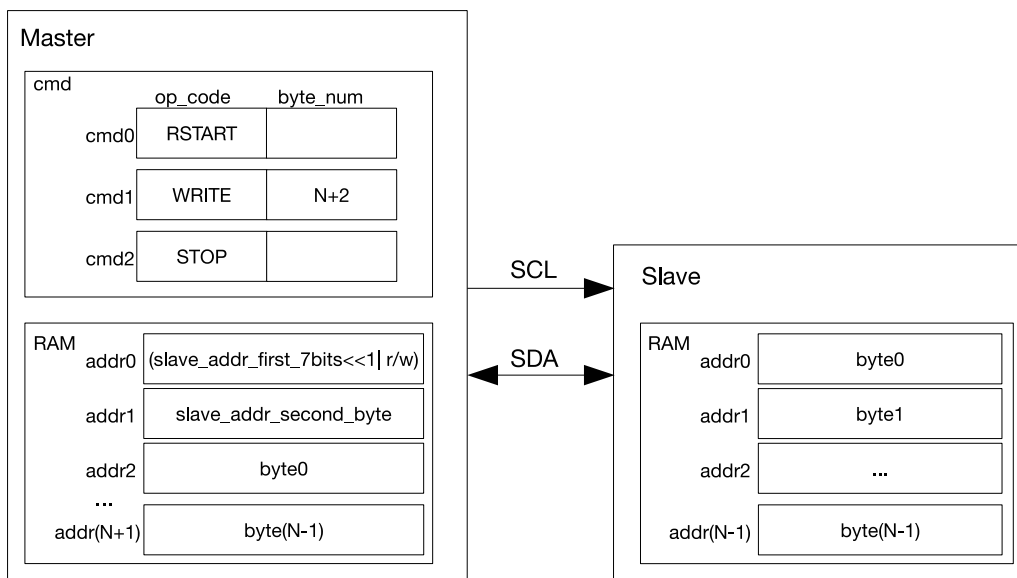
指令寄存器	op_code	ack_value	ack_exp	ack_check_er	byte_num
I2C_COMMAND0 (主机)	RSTART	—	—	—	—
I2C_COMMAND1 (主机)	WRITE	ack_value	ack_exp	1	N+2
I2C_COMMAND2 (主机)	STOP	—	—	—	—

4. 在 I2C\_SLAVE\_ADDR\_REG (从机) 的 I2C\_SLAVE\_ADDR (从机) 设置 I2C 从机。的 10 位从机地址，并将 I2C\_ADDR\_10BIT\_EN (从机) 置 1 使能 10 位寻址模式。
5. 向 I2C 主机的 TX RAM 写入从机地址和要发送的数据, 第一个地址字节是 ((0x78 | I2C\_SLAVE\_ADDR[9:8])<<1| R/W, 第二个地址字节是 I2C\_SLAVE\_ADDR[7:0]。之后就是要发送的数据，可选 FIFO 方式和直接访问方式。
6. 向 I2C\_CONF\_UPGATE (主机) 和 I2C\_CONF\_UPGATE (从机) 写 1 来同步寄存器。
7. 向 I2C\_TRANS\_START (主机) 和 I2C\_TRANS\_START (从机) 位写 1 开始传输。
8. I2C 从机比较 I2C 主机发送的从机地址和自己的 I2C\_SLAVE\_ADDR (从机)，当 I2C 主机 WRITE 命令中的

ack\_check\_en (主机) 配置为 1 时, I2C 主机会在发送完每个字节之后进行 ACK 检测。若 ack\_check\_en 配置为 0, 则不会对 ACK 检测, 会默认为匹配。

- 匹配: 接收的 ACK 值与 WRITE 命令中的 ack\_exp (主机) 电平一致, 传输继续。
- 不匹配: 接收的 ACK 值与 WRITE 命令中的 ack\_exp (主机) 电平不一致, I2C 主机产生 I2C\_NACK\_INT (主机) 中断, 停止发送数据并且产生 STOP。

9. I2C 主机发送数据, 并根据 ack\_check\_en (主机) 配置的不同进行或不进行 ACK 检测。
10. 若发送数据 N 大于 32 字节, 在 FIFO 模式下可以对 I2C 主机的 TX RAM 进行乒乓操作, 具体做法参照章节 28.4.10。
11. 若接收数据 N 大于 32 字节, 在 FIFO 模式下可以对 I2C 从机的 RX RAM 进行乒乓操作, 具体做法参照章节 28.4.10。

若接收数据 N 大于 32 字节, 另一种处理方式是置位 I2C\_SLAVE\_SCL\_STRETCH\_EN (从机) 使能 SCL 时钟拉伸, 同时将 I2C\_RX\_FULL\_ACK\_LEVEL 置 0。RX RAM 满时会产生 I2C\_SLAVE\_STRETCH\_INT (从机) 中断。此时 I2C 从机会将 SCL 拉低, 软件在此期间可以读取数据。等完成操作后再将 I2C\_SLAVE\_STRETCH\_INT\_CLR (从机) 置 1 清除中断, 并将 I2C\_SLAVE\_SCL\_STRETCH\_CLR (从机) 置 1 释放 SCL 总线。

12. 当整个传输正常结束, I2C 主机执行 STOP 命令, 并产生 I2C\_TRANS\_COMPLETE\_INT (主机) 中断。

### 28.5.3 I2C 主机写人从机, 7 位双地址寻址, 单次命令序列

#### 28.5.3.1 场景介绍



图 28-9. I2C 主机写 7 位双地址寻址从机

图 28-9 为 I2C 主机采用 7 位双寻址模式写 N 个字节数据到 I2C 从机的 RAM。整个配置和传输过程都和章节 28.5.1 中类似, 区别是传输的开始 I2C 主机在 7 位双寻址模式下需要发送两个字节。双地址的第一个地址是 7 位 I2C 从机地址, 第二个地址是 I2C 从机的内存地址 (即图 28-9 中的 addrM)。双地址模式下, RX RAM 必须采用 non-FIFO 方式访问。另一个区别是, I2C 从机将接收到的数据 byte0 ~ byte(N-1) 从 RX RAM 中的 addrM 开始依次存储, addrM 就是 I2C 主机发送的 I2C 内存地址。当超出地址 31 后会从地址 0 开始继续存储。

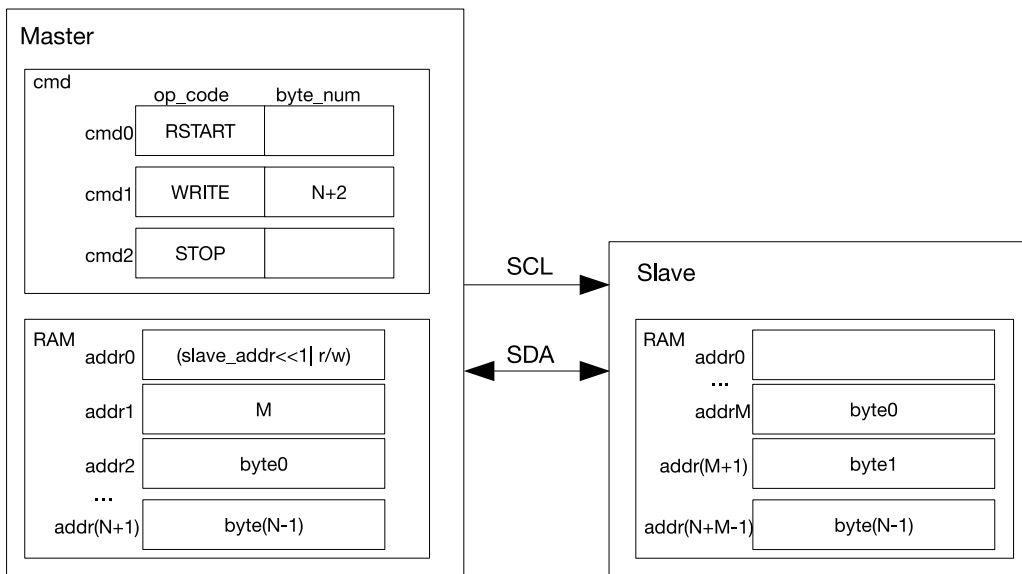

### 28.5.3.2 配置示例

1. 设置 I2C\_MS\_MODE (主机) 为 1, I2C\_MS\_MODE (从机) 为 0。
2. 设置 I2C\_FIFO\_ADDR\_CFG\_EN (从机) 为 1 来使能双寻址模式。
3. 向 I2C\_CONF\_UPGATE (主机) 和 I2C\_CONF\_UPGATE (从机) 写 1 来同步寄存器。
4. 配置 I2C 主机的指令寄存器。

指令寄存器	op_code	ack_value	ack_exp	ack_check_en	byte_num
I2C_COMMAND0 (主机)	RSTART	—	—	—	—
I2C_COMMAND1 (主机)	WRITE	ack_value	ack_exp	1	N+2
I2C_COMMAND2 (主机)	STOP	—	—	—	—

5. 向 I2C 主机的 TX RAM 写入从机地址和要发送的数据, 可以用 FIFO 方式或直接访问方式。
6. 在 I2C\_SLAVE\_ADDR\_REG (从机) 的 I2C\_SLAVE\_ADDR (从机) 设置 I2C 从机的地址。
7. 向 I2C\_CONF\_UPGATE (主机) 和 I2C\_CONF\_UPGATE (从机) 写 1 来同步寄存器。
8. 向 I2C\_TRANS\_START (主机) 和 I2C\_TRANS\_START (从机) 位写 1 开始传输。
9. I2C 从机比较 I2C 主机发送的从机地址和自己的 I2C\_SLAVE\_ADDR (从机), 当 I2C 主机 WRITE 命令中的 ack\_check\_en (主机) 配置为 1 时, I2C 主机会在发送完每个字节之后进行 ACK 检测。若 ack\_check\_en 配置为 0, 则不会对 ACK 检测, 会默认为匹配。
  - 匹配: 接收的 ACK 值与 WRITE 命令中的 ack\_exp (主机) 电平一致, 传输继续。
  - 不匹配: 接收的 ACK 值与 WRITE 命令中的 ack\_exp (主机) 电平不一致, I2C 主机产生 I2C\_NACK\_INT (主机) 中断, 停止发送数据并且产生 STOP。
10. I2C 从机接收到 I2C 主机发送的内存地址, 完成 RX RAM 的地址偏移。
11. I2C 主机发送数据, 并根据 ack\_check\_en (主机) 配置的不同进行或不进行 ACK 检测。
12. 若发送数据 N 大于 32 字节, 在 FIFO 模式下可以对 I2C 主机的 TX RAM 进行乒乓操作, 具体做法参照章节 28.4.10。
13. 若接收数据 N 大于 32 字节, 置位 I2C\_SLAVE\_SCL\_STRETCH\_EN (从机) 使能 SCL 时钟拉伸, 同时将 I2C\_RX\_FULL\_ACK\_LEVEL 置 0。RX RAM 满时会产生 I2C\_SLAVE\_STRETCH\_INT (从机) 中断。此时 I2C 从机会将 SCL 拉低, 软件在此期间可以读取数据。等完成操作后再将 I2C\_SLAVE\_STRETCH\_INT\_CLR (从机) 置 1 清除中断, 并将 I2C\_SLAVE\_SCL\_STRETCH\_CLR (从机) 置 1 释放 SCL 总线。
14. 当整个传输正常结束, I2C 主机执行 STOP 命令, 并产生 I2C\_TRANS\_COMPLETE\_INT (主机) 中断。

## 28.5.4 I2C 主机写入从机，7 位寻址，多次命令序列

### 28.5.4.1 场景介绍



图 28-10. I2C 主机分段写 7 位寻址的从机

RAM 的大小只有 32 字节，对于大量的数据传输当 RAM 乒乓操作也不能满足要求时，建议使用多次命令序列进行分段传输。每次命令序列以 END 命令结尾，这样控制器会执行 END 命令拉低 SCL 线，软件此时可以更新命令序列寄存器和 RAM 的内容以用于下一次命令序列的传输。

以两段和三段传输为例，如图 28-10 所示为 I2C 主机分成三段或者两段写 I2C 从机。配置 I2C 主机的命令序列如第一段所示，并且在 I2C 主机的 RAM 中准备好数据，置位 `I2C_TRANS_START`，I2C 主机即开始数据传输。在执行到 END 命令后，I2C 主机会关闭 SCL 时钟，并将 SCL 线拉低来防止其他设备占用 I2C 总线。此时控制器产生 `I2C_END_DETECT_INT` 中断。

在检测到 `I2C_END_DETECT_INT` 中断后，软件可以更新命令序列以及 RAM 中的内容如第二段所示，并清除 `I2C_END_DETECT_INT` 中断。当第二段中 cmd1 为 STOP 时，不需要第三段，即为两段写 I2C 从机。置位 `I2C_TRANS_START` 后，I2C 主机继续发送数据，并在最后发送 STOP 位。当为三段写 I2C 从机时，I2C 主机在第二段发送完数据，并检测到 I2C 主机的 `I2C_END_DETECT_INT` 中断后，即可配置 cmd 如第三段所示。置位 `I2C_TRANS_START` 后，I2C 主机即产生 STOP 位，从而停止传输。

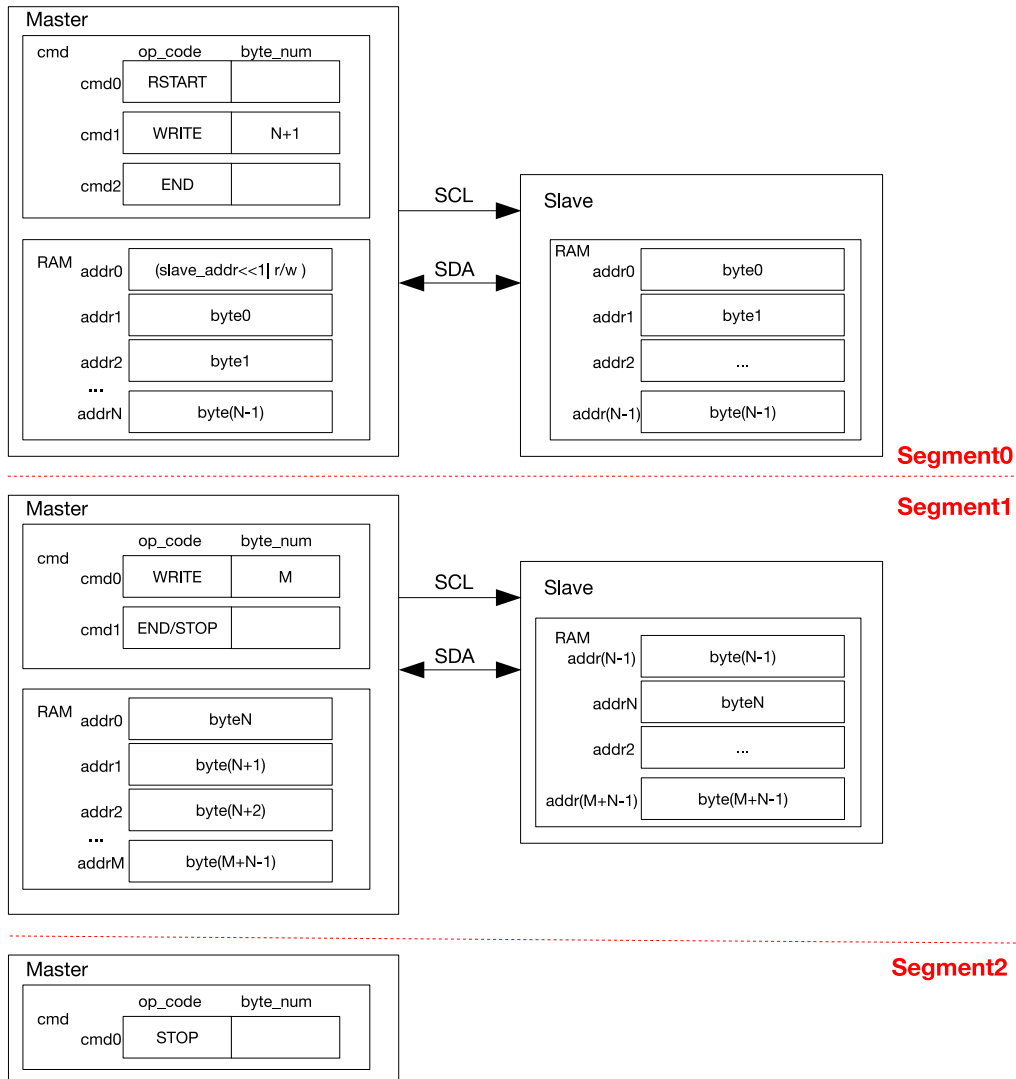
请注意，在两个分段之间，I2C 总线上的其他 I2C 主机设备不会占用总线。只有在发送了 STOP 信号后总线才会被释放。任何情况下，置位 I2C\_FSM\_RST 可复位 I2C 控制器，硬件自清 I2C\_FSM\_RST。

### 28.5.4.2 配置示例

1. 设置 I2C\_MS\_MODE (主机) 为 1, I2C\_MS\_MODE (从机) 为 0。
2. 向 I2C\_CONF\_UPGATE (主机) 和 I2C\_CONF\_UPGATE (从机) 写 1 来同步寄存器。
3. 配置 I2C 主机的指令寄存器。

指令寄存器	op_code	ack_value	ack_exp	ack_check_en	byte_num
I2C_COMMAND0 (主机)	RSTART	—	—	—	—
I2C_COMMAND1 (主机)	WRITE	ack_value	ack_exp	1	N+1
I2C_COMMAND2 (主机)	END	—	—	—	—

4. 参考章节 28.4.10, 向 I2C 主机的 TX RAM 写入从机地址和要发送的数据。可选 FIFO 方式和直接访问方式。
5. 在 I2C\_SLAVE\_ADDR\_REG (从机) 的 I2C\_SLAVE\_ADDR (从机) 设置 I2C 从机的地址。
6. 向 I2C\_CONF\_UPGATE (主机) 和 I2C\_CONF\_UPGATE (从机) 写 1 来同步寄存器。
7. 向 I2C\_TRANS\_START (主机) 和 I2C\_TRANS\_START (从机) 位写 1 开始传输。
8. I2C 从机比较 I2C 主机发送的从机地址和自己的 I2C\_SLAVE\_ADDR (从机), 当 I2C 主机 WRITE 命令中的 ack\_check\_en (主机) 配置为 1 时, I2C 主机会在发送完每个字节之后进行 ACK 检测。若 ack\_check\_en 配置为 0, 则不会对 ACK 检测, 会默认为匹配。
  - 匹配: 接收的 ACK 值与 WRITE 命令中的 ack\_exp (主机) 电平一致, 传输继续。
  - 不匹配: 接收的 ACK 值与 WRITE 命令中的 ack\_exp (主机) 电平不一致, I2C 主机产生 I2C\_NACK\_INT (主机) 中断, 停止发送数据并且产生 STOP。
9. I2C 主机发送数据, 并根据 ack\_check\_en (主机) 配置的不同进行或不进行 ACK 检测。
10. 等到 I2C\_END\_DETECT\_INT (主机) 中断产生后, 设置 I2C\_END\_DETECT\_INT\_CLR (主机) 为 1 来清除中断。
11. 更新 I2C 主机的指令寄存器。

指令寄存器	op_code	ack_value	ack_exp	ack_check_en	byte_num
I2C_COMMAND0 (主机)	WRITE	ack_value	ack_exp	1	M
I2C_COMMAND1 (主机)	END/STOP	—	—	—	—

12. 向 I2C 主机的 TX RAM 写入 M 个要发送的数据, 可以用 FIFO 方式或直接访问方式。
13. 向 I2C\_TRANS\_START (主机) 位写 1 开始传输, 并重复步骤 9 的流程。
14. 若指令为 STOP, I2C 主机执行 STOP 命令结束传输, 并产生 I2C\_TRANS\_COMPLETE\_INT (主机) 中断。
15. 若 I2C\_COMMAND1 (主机) 的指令为 END, 则重复步骤 10。
16. 更新 I2C 主机的指令寄存器。

指令寄存器	op_code	ack_value	ack_exp	ack_check_en	byte_num
I2C_COMMAND1 (主机)	STOP	—	—	—	—

17. 向 I2C\_TRANS\_START (主机) 位写 1 开始传输。
18. I2C 主机执行 STOP 命令结束传输, 并产生 I2C\_TRANS\_COMPLETE\_INT (主机) 中断。

## 28.5.5 I2C 主机读取从机, 7 位寻址, 单次命令序列

### 28.5.5.1 场景介绍



图 28-11. I2C 主机读 7 位寻址的从机

图 28-11 I2C 主机从 7 位寻址 I2C 从机读取 N 个字节数据的值。cmd1 为 WRITE 命令, I2C 主机会将 I2C 从机的地址发送出去。该命令发送的字节是 7 位 I2C 从机地址以及读写标志位。读写标志位为 1 表示读操作。I2C 从机在地址匹配成功之后即开始发送数据给 I2C 主机。I2C 主机根据 READ 命令中设置的 ack\_value, 在接收完一个字节的的数据之后回复 ACK。

图 28-11 中 READ 分成两次, I2C 主机对 cmd2 中 N-1 个数据均回复 ACK, 对 cmd3 中的数据即传输的最后一个数据回复 NACK, 实际使用时可以根据需要进行配置。在存储接收的数据时, I2C 主机从 RX RAM 的首地址开始存储, 即为图中红色 byte0 存储的位置。

### 28.5.5.2 配置示例

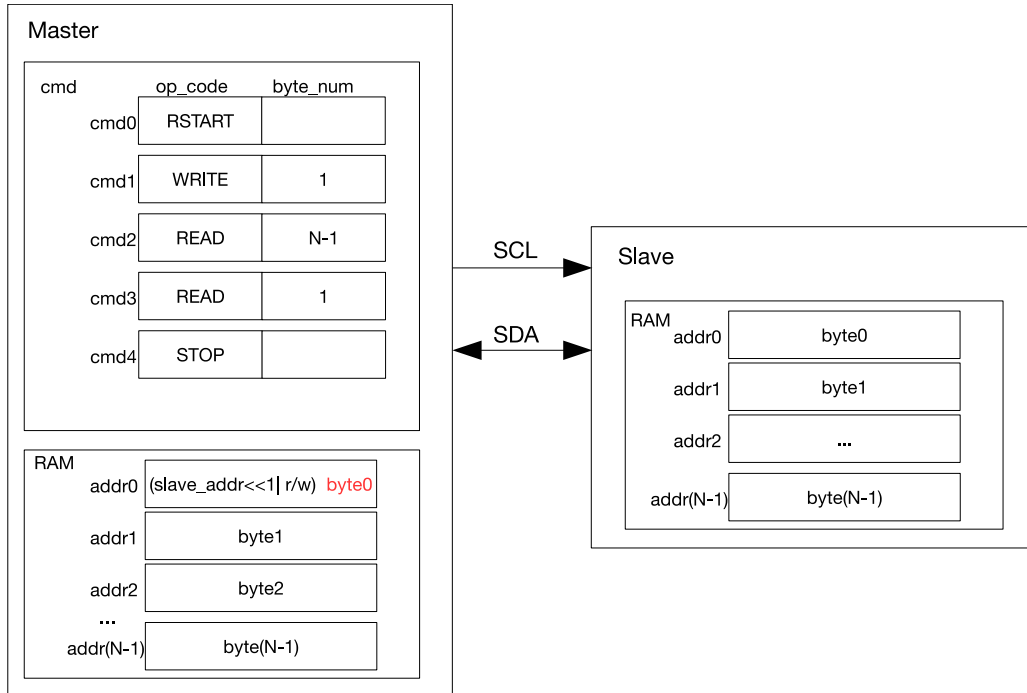
1. 设置 I2C\_MS\_MODE (主机) 为 1, I2C\_MS\_MODE (从机) 为 0。
2. 推荐将 I2C\_SLAVE\_SCL\_STRETCH\_EN (从机) 置 1, 以便 I2C 从机 I2C 从机在需要发送数据时可以先将 SCL 拉低来给软件向 I2C 从机的 TX RAM 中写数提供时间, 否则 I2C 从机需要在 I2C 主机开始传输前提前准备好数据。以下配置流程均按照 I2C\_SLAVE\_SCL\_STRETCH\_EN (从机) 为 1 的情况进行。
3. 向 I2C\_CONF\_UPGATE (主机) 和 I2C\_CONF\_UPGATE (从机) 写 1 来同步寄存器。
4. 配置 I2C 主机的指令寄存器。

指令寄存器	op_code	ack_value	ack_exp	ack_check_er	byte_num
-------	---------	-----------	---------	--------------	----------

I2C_COMMAND0 (主机)	RSTART	—	—	—	—
I2C_COMMAND1 (主机)	WRITE	0	0	1	1
I2C_COMMAND2 (主机)	READ	0	0	1	N-1
I2C_COMMAND3 (主机)	READ	1	0	1	1
I2C_COMMAND4 (主机)	STOP	—	—	—	—

5. 参考章节 28.4.10, 向 I2C 主机的 TX RAM 写入 I2C 从机地址。可选 FIFO 方式和直接访问方式。
6. 在 I2C\_SLAVE\_ADDR\_REG (从机) 的 I2C\_SLAVE\_ADDR (从机) 设置 I2C 从机的地址。
7. 向 I2C\_CONF\_UPGATE (主机) 和 I2C\_CONF\_UPGATE (从机) 写 1 来同步寄存器。
8. 向 I2C\_TRANS\_START (主机) 写 1 开始 I2C 主机的传输。
9. 参考章节 28.4.14, 启动 I2C 从机的传输。
10. I2C 从机比较 I2C 主机发送的从机地址和自己的 I2C\_SLAVE\_ADDR (从机), 当 I2C 主机 WRITE 命令中的 ack\_check\_en (主机) 配置为 1 时, I2C 主机会在发送完每个字节之后进行 ACK 检测。若 ack\_check\_en 配置为 0, 则不会对 ACK 检测, 会默认为匹配。
  - 匹配: 接收的 ACK 值与 WRITE 命令中的 ack\_exp (主机) 电平一致, 传输继续。
  - 不匹配: 接收的 ACK 值与 WRITE 命令中的 ack\_exp (主机) 电平不一致, I2C 主机产生 I2C\_NACK\_INT (主机) 中断, 停止发送数据并且产生 STOP。
11. 等待 I2C\_SLAVE\_STRETCH\_INT (从机), 读取 I2C\_STRETCH\_CAUSE 的值为 0, 此时 I2C 从机地址与 SDA 线上发送的地址相匹配, 且 I2C 从机要发送数据。
12. 参考章节 28.4.10, 向 I2C 从机的 TX RAM 写入要发送的数据。可选 FIFO 方式和直接访问方式。
13. 将 I2C\_SLAVE\_SCL\_STRETCH\_CLR (从机) 置 1, 释放 SCL 总线。
14. I2C 从机发送数据, I2C 主机会根据当前 READ 指令对应的 ack\_check\_en (主机) 配置的不同进行或不进行 ACK 检测。
15. 若 I2C 主机要读取的数超过 32 个, 当发送数据全部发完, 在 I2C 从机的 TX RAM 空时产生 I2C\_SLAVE\_STRETCH\_INT (从机) 中断。此时 I2C 从机会将 SCL 拉低, 软件在此期间可以继续向 I2C 从机的 TX RAM 填充数据, 也可以从 I2C 主机的 RX RAM 读取数据。等完成操作后再将 I2C\_SLAVE\_STRETCH\_INT\_CLR (从机) 置 1 清除中断, 将 I2C\_SLAVE\_SCL\_STRETCH\_CLR (从机) 置 1 释放 SCL 总线。
16. 当 I2C 主机接收最后一个数据时, 将 ack\_value (主机) 设成 1, I2C 从机接收到 NACK 中断, 停止发送。
17. 当整个传输正常结束, I2C 主机执行 STOP 命令, 并产生 I2C\_TRANS\_COMPLETE\_INT (主机) 中断。

## 28.5.6 I2C 主机读取从机，10 位寻址，单次命令序列

### 28.5.6.1 场景介绍



图 28-12. I2C 主机读 10 位寻址的从机

图 28-12 为 I2C 主机从 10 位寻址的 I2C 从机中读取数据的值。相比于 7 位寻址，I2C 主机的第一写命令的字节数为两个字节，相应 TX RAM 中存储两个字节的 I2C 从机 10 位地址，且第一个地址字节的 R/W 位为 W（主机）。之后再次发送 RSTART，并重复发送第一个地址字节，R/W 位为 R（从机）。之后 I2C 主机从 I2C 从机中读取数据。两个字节的配置方式与章节 28.5.2 的相同。

### 28.5.6.2 配置示例

1. 设置 `I2C_MS_MODE`（主机）为 1，`I2C_MS_MODE`（从机）为 0。
2. 推荐将 `I2C_SLAVE_SCL_STRETCH_EN`（从机）置 1，以便 I2C 从机 I2C 从机在需要发送数据时可以把 SCL 拉低来给软件向 I2C 从机的 TX RAM 中写数提供时间，否则 I2C 从机需要在 I2C 主机开始传输前提前准备好数据。以下配置流程均按照 `I2C_SLAVE_SCL_STRETCH_EN`（从机）为 1 的情况进行。
3. 向 `I2C_CONF_UPGATE`（主机）和 `I2C_CONF_UPGATE`（从机）写 1 来同步寄存器。
4. 配置 I2C 主机的指令寄存器。

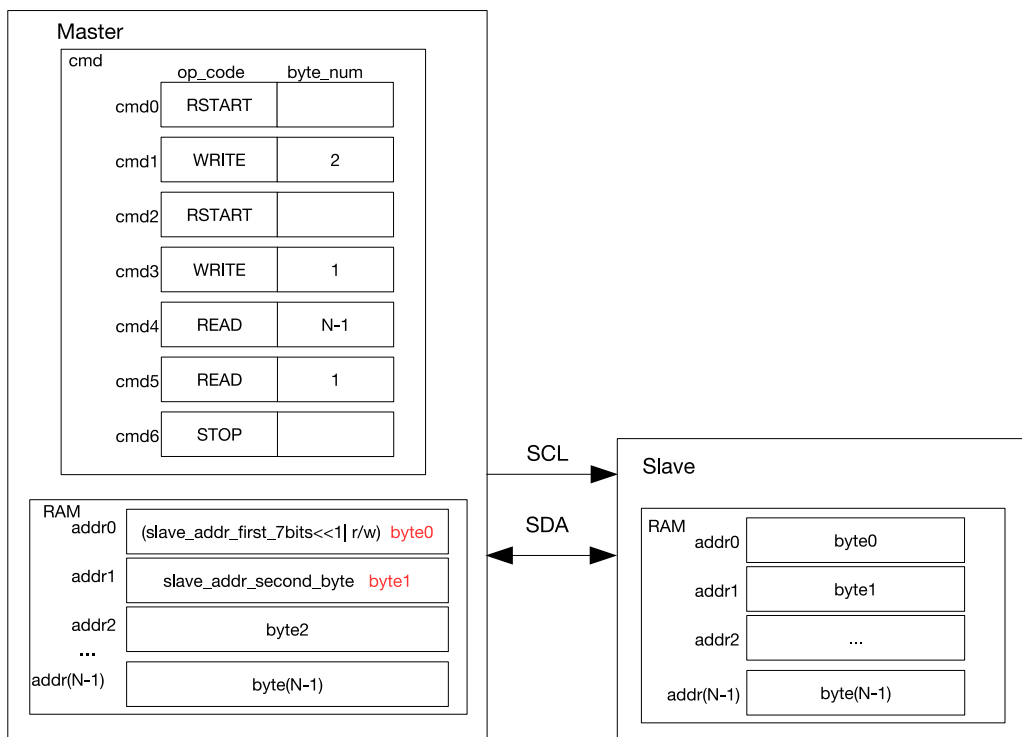
指令寄存器	op_code	ack_value	ack_exp	ack_check_er	byte_num
<code>I2C_COMMAND0</code> （主机）	RSTART	—	—	—	—
<code>I2C_COMMAND1</code> （主机）	WRITE	0	0	1	2
<code>I2C_COMMAND2</code> （主机）	RSTART	—	—	—	—
<code>I2C_COMMAND3</code> （主机）	WRITE	0	0	1	1
<code>I2C_COMMAND4</code> （主机）	READ	0	0	1	N-1
<code>I2C_COMMAND5</code> （主机）	READ	1	0	1	1

I2C_COMMAND6 (主机)	STOP	—	—	—	—
-------------------	------	---	---	---	---

5. 在 I2C\_SLAVE\_ADDR\_REG (从机) 的 I2C\_SLAVE\_ADDR (从机) 设置 I2C 从机的 10 位 I2C 从机地址, 并将 I2C\_ADDR\_10BIT\_EN (从机) 置 1 使能 10bit 寻址模式。
6. 向 I2C 主机的 TX RAM 写入从机地址和要发送的数据, 第一个地址字节是 ((0x78 | I2C\_SLAVE\_ADDR[9:8])«1) | R/W, R/W 位为 W (主机); 第二个地址字节是 I2C\_SLAVE\_ADDR[7:0]。第三个字节是重复的第一个地址字节加上 R/W 位, 其中 R/W 位为 R (从机)。可选 FIFO 方式和直接访问方式。
7. 向 I2C\_CONF\_UPGATE (主机) 和 I2C\_CONF\_UPGATE (从机) 写 1 来同步寄存器。
8. 向 I2C\_TRANS\_START (主机) 写 1 开始 I2C 主机的传输。
9. 参考章节 28.4.14, 启动 I2C 从机的传输。
10. I2C 从机比较 I2C 主机发送的从机地址和自己的 I2C\_SLAVE\_ADDR (从机), 当 I2C 主机 WRITE 命令中的 ack\_check\_en (主机) 配置为 1 时, I2C 主机会在发送完每个字节之后进行 ACK 检测。若 ack\_check\_en 配置为 0, 则不会对 ACK 检测, 会默认为匹配。
  - 匹配: 接收的 ACK 值与 WRITE 命令中的 ack\_exp (主机) 电平一致, 传输继续。
  - 不匹配: 接收的 ACK 值与 WRITE 命令中的 ack\_exp (主机) 电平不一致, I2C 主机产生 I2C\_NACK\_INT (主机) 中断, 停止发送数据并且产生 STOP。
11. I2C 主机发送 RSTART 命令, 并发送 TX RAM 里的第三个字节, 即为重复的地址字节和 R 位。
12. I2C 从机重复执行步骤 10, 若地址匹配, 继续后面的步骤。
13. 等待 I2C\_SLAVE\_STRETCH\_INT (从机), 读取 I2C\_STRETCH\_CAUSE 的值为 0, 此时 I2C 从机地址与 SDA 线上发送的地址相匹配, 且 I2C 从机要发送数据。
14. 参考章节 28.4.10, 向 I2C 从机的 TX RAM 写入要发送的数据。可选 FIFO 方式和直接访问方式。
15. 将 I2C\_SLAVE\_SCL\_STRETCH\_CLR (从机) 置 1, 释放 SCL 总线。
16. I2C 从机发送数据, I2C 主机会根据当前 READ 指令对应的 ack\_check\_en (主机) 配置的不同进行或不进行 ACK 检测。
17. 若 I2C 主机要读取的数超过 32 个字节, 当发送数据全部发完, 在 I2C 从机的 TX RAM 空时产生 I2C\_SLAVE\_STRETCH\_INT (从机) 中断。此时 I2C 从机会将 SCL 拉低, 软件在此期间可以继续向 I2C 从机的 TX RAM 填充数据, 也可以从 I2C 主机的 RX RAM 读取数据。等完成操作后再将 I2C\_SLAVE\_STRETCH\_INT\_CLR (从机) 置 1 清除中断, 将 I2C\_SLAVE\_SCL\_STRETCH\_CLR (从机) 置 1 释放 SCL 总线。
18. 当 I2C 主机接收最后一个数据时, 将 ack\_value (主机) 设成 1, I2C 从机接收到 NACK 中断, 停止发送。
19. 当整个传输正常结束, I2C 主机执行 STOP 命令, 并产生 I2C\_TRANS\_COMPLETE\_INT (主机) 中断。

## 28.5.7 I2C 主机读取从机，7 位双寻址，单次命令序列

### 28.5.7.1 场景介绍



图 28-13. I2C 主机从 7 位寻址从机的 M 地址读取 N 个数据

图 28-13 为 I2C 主机从 I2C 从机中指定地址读取数据的值。I2C 主机在传输开始发送两个地址字节，第一个地址字节是 I2C 从机的 7 位地址加 R/W 位，R/W 位为 W（主机）；第二个地址字节是 I2C 从机的内存地址 M。之后再再次发送 RSTART，并重复发送第一个地址字节，R/W 位变为 R（从机）。之后 I2C 主机从 I2C 从机的 AddrM 地址开始读取数据。

### 28.5.7.2 配置示例

1. 设置 `I2C_MS_MODE`（主机）为 1，`I2C_MS_MODE`（从机）为 0。
2. 推荐将 `I2C_SLAVE_SCL_STRETCH_EN`（从机）置 1，以便 I2C 从机 I2C 从机在需要发送数据时可以先将 SCL 拉低来给软件向 I2C 从机的 TX RAM 中写数提供时间，否则 I2C 从机需要在 I2C 主机开始传输前提前准备好数据。以下配置流程均按照 `I2C_SLAVE_SCL_STRETCH_EN`（从机）为 1 的情况进行。
3. 设置 `I2C_FIFO_ADDR_CFG_EN`（从机）为 1 来使能双寻址模式。
4. 向 `I2C_CONF_UPGATE`（主机）和 `I2C_CONF_UPGATE`（从机）写 1 来同步寄存器。
5. 配置 I2C 主机的指令寄存器。

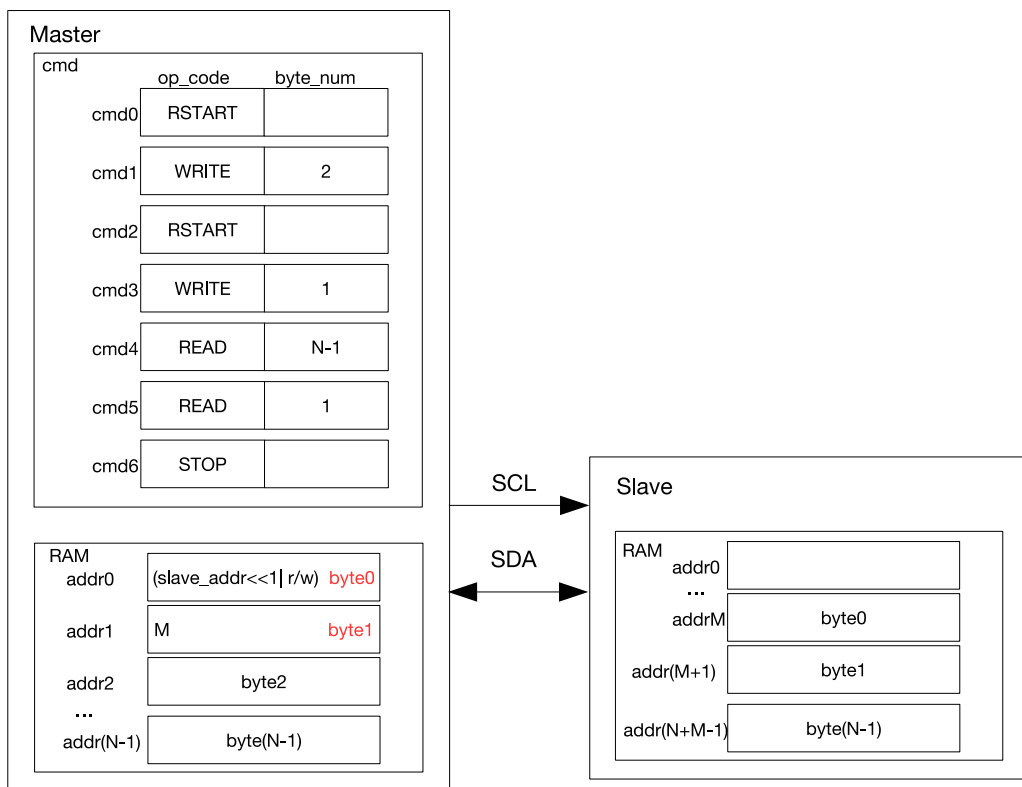
指令寄存器	op_code	ack_value	ack_exp	ack_check_er	byte_num
<code>I2C_COMMAND0</code> （主机）	RSTART	—	—	—	—
<code>I2C_COMMAND1</code> （主机）	WRITE	0	0	1	2
<code>I2C_COMMAND2</code> （主机）	RSTART	—	—	—	—



I2C_COMMAND3 (主机)	WRITE	0	0	1	1
I2C_COMMAND4 (主机)	READ	0	0	1	N-1
I2C_COMMAND5 (主机)	READ	1	0	1	1
I2C_COMMAND6 (主机)	STOP	—	—	—	—

6. 在 I2C\_SLAVE\_ADDR\_REG(从机)的 I2C\_SLAVE\_ADDR(从机)设置 I2C 从机的 7 位地址, I2C\_ADDR\_10BIT\_EN(从机)置 0 使能 7bit 寻址模式。
7. 参考章节 28.4.10, 向 I2C 主机的 TX RAM 写入从机地址和要发送的数据, 第一个地址字节是 (I2C\_SLAVE\_ADDR[6:0])«1) R/W, R/W 位为 W (主机); 第二个地址字节是 I2C 从机的内存地址 M。第三个字节是重复的第一个地址字节加上 R/W 位, 其中 R/W 位为 R (从机)。可选 FIFO 方式和直接访问方式。
8. 向 I2C\_CONF\_UPGATE (主机) 和 I2C\_CONF\_UPGATE (从机) 写 1 来同步寄存器。
9. 向 I2C\_TRANS\_START (主机) 写 1 开始 I2C 主机的传输。
10. 参考章节 28.4.14, 启动 I2C 从机的传输。
11. I2C 从机比较 I2C 主机发送的从机地址和自己的 I2C\_SLAVE\_ADDR (从机), 当 I2C 主机 WRITE 命令中的 ack\_check\_en (主机) 配置为 1 时, I2C 主机会在发送完每个字节之后进行 ACK 检测。若 ack\_check\_en 配置为 0, 则不会对 ACK 检测, 会默认为匹配。
  - 匹配: 接收的 ACK 值与 WRITE 命令中的 ack\_exp (主机) 电平一致, 传输继续。
  - 不匹配: 接收的 ACK 值与 WRITE 命令中的 ack\_exp (主机) 电平不一致, I2C 主机产生 I2C\_NACK\_INT (主机) 中断, 停止发送数据并且产生 STOP。
12. I2C 从机接收到 I2C 主机发送的内存地址, 完成 TX RAM 的地址偏移。
13. I2C 主机发送 RSTART 命令, 并发送 TX RAM 里的第三个字节, 即为重复的地址字节和 R 位。
14. I2C 从机重复执行步骤 11, 若地址匹配, 继续后面的步骤。
15. 等待 I2C\_SLAVE\_STRETCH\_INT (从机), 读取 I2C\_STRETCH\_CAUSE 的值为 0, 此时 I2C 从机地址与 SDA 线上发送的地址相匹配, 且 I2C 从机要发送数据。
16. 参考章节 28.4.10, 向 I2C 从机的 TX RAM 写入要发送的数据。可选 FIFO 方式和直接访问方式。
17. 将 I2C\_SLAVE\_SCL\_STRETCH\_CLR (从机) 置 1, 释放 SCL 总线。
18. I2C 从机发送数据, I2C 主机会根据当前 READ 指令对应的 ack\_check\_en (主机) 配置的不同进行或不进行 ACK 检测。
19. 若 I2C 主机要读取的数超过 32 个, 当发送数据全部发完, 在 I2C 从机的 TX RAM 空时产生 I2C\_SLAVE\_STRETCH\_INT (从机) 中断。此时 I2C 从机会将 SCL 拉低, 软件在此期间可以继续向 I2C 从机的 TX RAM 填充数据, 也可以从 I2C 主机的 RX RAM 读取数据。等完成操作后再将 I2C\_SLAVE\_STRETCH\_INT\_CLR (从机) 置 1, 清除中断; I2C\_SLAVE\_SCL\_STRETCH\_CLR (从机) 置 1, 释放 SCL 总线。
20. 当 I2C 主机接收最后一个数据时, 将 ack\_value (主机) 设成 1, I2C 从机接收到 NACK 中断, 停止发送。
21. 当整个传输正常结束, I2C 主机执行 STOP 命令, 并产生 I2C\_TRANS\_COMPLETE\_INT (主机) 中断。

## 28.5.8 I2C 主机读取从机，7 位寻址，多次命令序列

### 28.5.8.1 场景介绍



图 28-14. I2C 主机分段读 7 位寻址的从机

图 28-14 为 I2C 主机通过 END 命令分三段或者分两段，从 I2C 从机读取 N+M 个数据的流程图。

1. 第一段流程和图 28-11类似，只是最后一个命令变为 END。
2. 接着在 I2C 从机的 TX RAM 中准备好数据，置位 `I2C_TRANS_START`，当执行到 END 命令时，I2C 主机可以更新命令寄存器和 RAM 的内容，如第二段所示，并且清零其对应的 `I2C_END_DETECT_INT` 中断。当第二段中 `cmd2` 为 STOP 时，即两段读 I2C 从机，置位 `I2C_TRANS_START`，I2C 主机继续传输数据，最后发送 STOP 位来停止传输。
3. 当第二段中 `cmd2` 为 END 时，在 I2C 主机完成第二次数据传输，并检测到 I2C 主机的 `I2C_END_DETECT_INT`

中断后，配置 cmd 如第三段所示。置位 I2C\_TRANS\_START，I2C 主机发送 STOP 位停止传输。

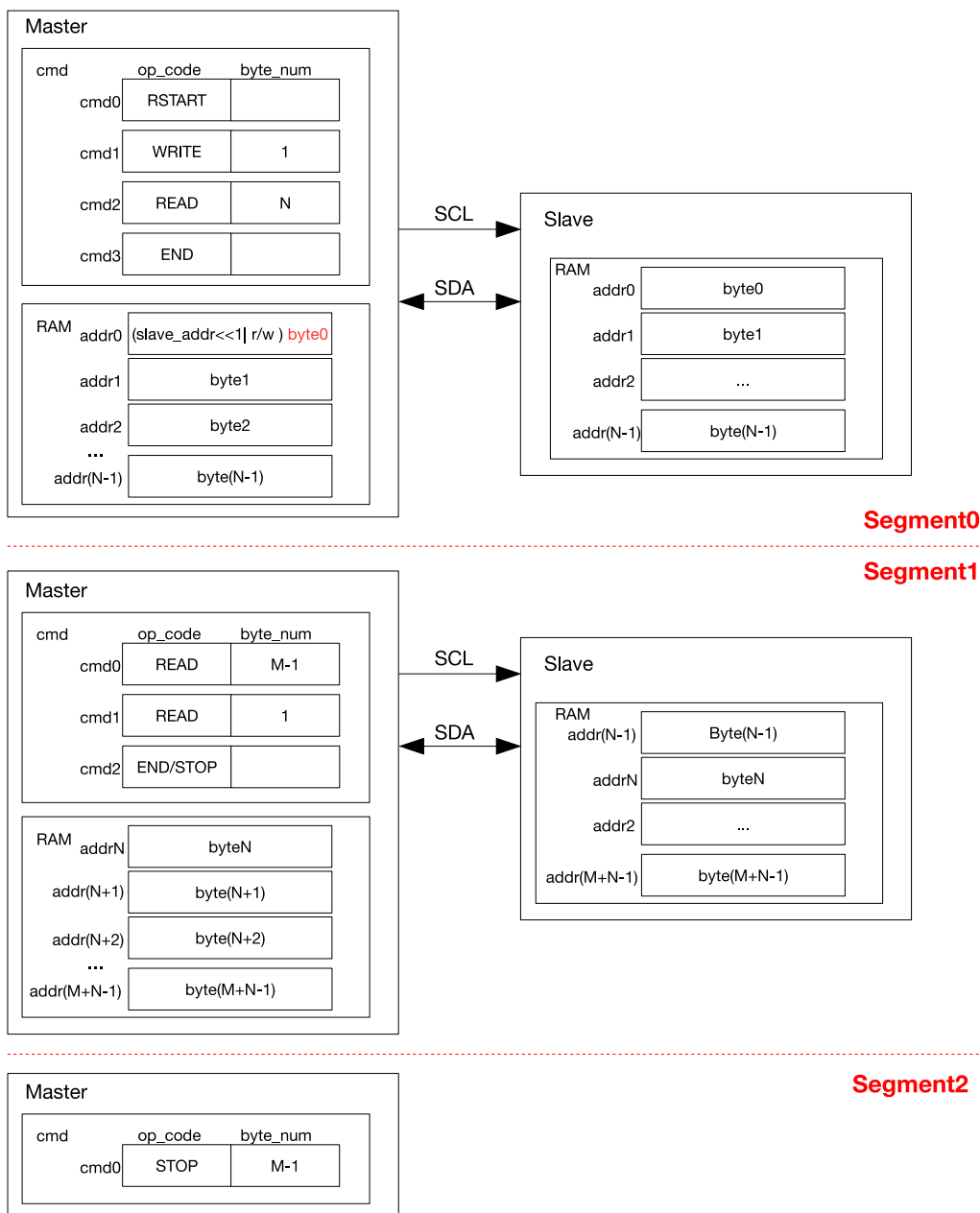
### 28.5.8.2 配置示例

1. 设置 I2C\_MS\_MODE (主机) 为 1, I2C\_MS\_MODE (从机) 为 0。
2. 推荐将 I2C\_SLAVE\_SCL\_STRETCH\_EN (从机) 置 1, 以便 I2C 从机 I2C 从机在需要发送数据时可以先将 SCL 拉低来给软件向 I2C 从机的 TX RAM 中写数提供时间, 否则 I2C 从机需要在 I2C 主机开始传输前提前做好数据。以下配置流程均按照 I2C\_SLAVE\_SCL\_STRETCH\_EN (从机) 为 1 的情况进行。
3. 向 I2C\_CONF\_UPGATE (主机) 和 I2C\_CONF\_UPGATE (从机) 写 1 来同步寄存器。
4. 配置 I2C 主机的指令寄存器。

指令寄存器	op_code	ack_value	ack_exp	ack_check_en	byte_num
I2C_COMMAND0 (主机)	RSTART	—	—	—	—
I2C_COMMAND1 (主机)	WRITE	0	0	1	1
I2C_COMMAND2 (主机)	READ	0	0	1	N
I2C_COMMAND3 (主机)	END	—	—	—	—

5. 向 I2C 主机的 TX RAM 写入 I2C 从机地址, 可选 FIFO 方式和直接访问方式。
6. 在 I2C\_SLAVE\_ADDR\_REG (从机) 的 I2C\_SLAVE\_ADDR (从机) 设置 I2C 从机的地址。
7. 向 I2C\_CONF\_UPGATE (主机) 和 I2C\_CONF\_UPGATE (从机) 写 1 来同步寄存器。
8. 向 I2C\_TRANS\_START (主机) 写 1 开始 I2C 主机的传输。
9. 参考章节 28.4.14, 启动 I2C 从机的传输。
10. I2C 从机比较 I2C 主机发送的从机地址和自己的 I2C\_SLAVE\_ADDR (从机), 当 I2C 主机 WRITE 命令中的 ack\_check\_en (主机) 配置为 1 时, I2C 主机会在发送完每个字节之后进行 ACK 检测。若 ack\_check\_en 配置为 0, 则不会对 ACK 检测, 会默认为匹配。
  - 匹配: 接收的 ACK 值与 WRITE 命令中的 ack\_exp (主机) 电平一致, 传输继续。
  - 不匹配: 接收的 ACK 值与 WRITE 命令中的 ack\_exp (主机) 电平不一致, I2C 主机产生 I2C\_NACK\_INT (主机) 中断, 停止发送数据并且产生 STOP。
11. 等待 I2C\_SLAVE\_STRETCH\_INT (从机), 读取 I2C\_STRETCH\_CAUSE 的值为 0, 此时 I2C 从机地址与 SDA 线上发送的地址相匹配, 且 I2C 从机要发送数据。
12. 参考章节 28.4.10, 向 I2C 从机的 TX RAM 写入要发送的数据。可选 FIFO 方式和直接访问方式。
13. 将 I2C\_SLAVE\_SCL\_STRETCH\_CLR (从机) 置 1, 释放 SCL 总线。
14. I2C 从机发送数据, I2C 主机会根据当前 READ 指令对应的 ack\_check\_en (主机) 配置的不同进行或不进行 ACK 检测。
15. 若 I2C 主机一个 READ 指令要读取的数 N 或 M 超过 32 个字节, 当 I2C 从机的 TX RAM 中发送数据全部发完, 为空时产生 I2C\_SLAVE\_STRETCH\_INT (从机) 中断。此时 I2C 从机会将 SCL 拉低, 软件在此期间可以继续向 I2C 从机的 TX RAM 填充数据, 也可以从 I2C 主机的 RX RAM 读取数据。等完成操作后再将 I2C\_SLAVE\_STRETCH\_INT\_CLR (从机) 置 1 清除中断, 将 I2C\_SLAVE\_SCL\_STRETCH\_CLR (从机) 置 1 释放 SCL 总线。

16. 等到一次 READ 指令完成, I2C 主机执行 END 指令, I2C\_END\_DETECT\_INT(主机) 中断产生后, 设置 I2C\_END\_DETECT\_INT(主机) 为 1 来清除中断。

17. 更新 I2C 主机的指令寄存器, 有两种设置方式:

指令寄存器	op_code	ack_value	ack_exp	ack_check_er	byte_num
I2C_COMMAND0 (主机)	READ	ack_value	ack_exp	1	M
I2C_COMMAND1 (主机)	END	—	—	—	—

或者

指令寄存器	op_code	ack_value	ack_exp	ack_check_er	byte_num
I2C_COMMAND0 (主机)	READ	0	0	1	M-1
I2C_COMMAND0 (主机)	READ	1	0	1	1
I2C_COMMAND1 (主机)	STOP	—	—	—	—

18. 向 I2C 从机的 TX RAM 写入 M 个字节要发送的数据, 若 M 大于 32, 重复步骤 12, 可以用 FIFO 方式或直接访问方式。

19. 向 I2C\_TRANS\_START (主机) 位写 1 开始传输, 并重复步骤 14 的流程。

20. 若最后一个指令为 STOP, 则当 I2C 主机接收最后一个数据时, 将 ack\_value (主机) 设成 1, I2C 从机接收到 NACK 中断, 停止发送。I2C 主机执行 STOP 命令结束传输, 并产生 I2C\_TRANS\_COMPLETE\_INT (主机) 中断。

21. 若最后一个指令为为 END, 则重复步骤 16, 并在完成后继续下面的步骤。

22. 更新 I2C 主机的指令寄存器。

指令寄存器	op_code	ack_value	ack_exp	ack_check_er	byte_num
I2C_COMMAND1 (主机)	STOP	—	—	—	—

23. 向 I2C\_TRANS\_START (主机) 位写 1 开始传输。

24. I2C 主机执行 STOP 命令结束传输, 并产生 I2C\_TRANS\_COMPLETE\_INT (主机) 中断。

## 28.6 中断

- I2C\_SLAVE\_STRETCH\_INT: 从机模式下, 当出现可触发时钟拉伸的事件时, 产生此中断。
- I2C\_DET\_START\_INT: 主机或从机检测到 I2C START 位时, 触发此中断。
- I2C\_SCL\_MAIN\_ST\_TO\_INT: 当 I2C 主状态机 SCL\_MAIN\_FSM 保持某个状态超过 I2C\_SCL\_MAIN\_ST\_TO\_I2C[23:0] 个模块时钟周期时, 触发此中断。
- I2C\_SCL\_ST\_TO\_INT: 当 I2C 状态机 SCL\_FSM 保持某个状态超过 I2C\_SCL\_ST\_TO\_I2C[23:0] 个模块时钟周期时, 触发此中断。
- I2C\_RXFIFO\_UDF\_INT: 当 I2C 通过 APB 总线读取 RX FIFO, 但 RX FIFO 为空时, 触发该中断。
- I2C\_TXFIFO\_OVF\_INT: 当 I2C 通过 APB 总线写 TX FIFO, 但 TX FIFO 为满时, 触发该中断。
- I2C\_NACK\_INT: 当 I2C 配置为主机时, 接收到的 ACK 与命令中期望的 ACK 值不一致时, 即触发该中断; 当 I2C 配置为从机时, 接收到的 ACK 值为 1 时即触发该中断。

- I2C\_TRANS\_START\_INT: 当 I2C 发送一个 START 位时，即触发该中断。
- I2C\_TIME\_OUT\_INT: 在传输过程中，当 I2C SCL 保持为高或为低电平的时间超过  $2^{I2C\_TIME\_OUT\_VALUE}$  个模块时钟后，即触发该中断。
- I2C\_TRANS\_COMPLETE\_INT: 当 I2C 检测到 STOP 位时，即触发该中断。
- I2C\_MST\_TXFIFO\_UDF\_INT: 当 I2C 主机的 TX FIFO 下溢时，触发此中断。
- I2C\_ARBITRATION\_LOST\_INT: 当 I2C 主机的 SCL 为高电平，SDA 输出值与输入值不相等时，即触发该中断。
- I2C\_BYTE\_TRANS\_DONE\_INT: 当 I2C 发送或接收一个字节，即触发该中断。
- I2C\_END\_DETECT\_INT: 当 I2C 主机命令的 op\_code 为 END，且检测到 I2C END 状态时，触发此中断。
- I2C\_RXFIFO\_OVF\_INT: 当 I2C RX FIFO 上溢时，触发此中断。
- I2C\_TXFIFO\_WM\_INT: I2C TX FIFO 水标中断。当 I2C\_FIFO\_PRT\_EN 为 1，且 TX FIFO 指针小于 I2C\_TXFIFO\_WM\_THRHD[4:0] 时，触发此中断。
- I2C\_RXFIFO\_WM\_INT: I2C RX FIFO 水标中断。当 I2C\_FIFO\_PRT\_EN 为 1，且 RX FIFO 指针大于 I2C\_RXFIFO\_WM\_THRHD[4:0] 时，触发此中断。

## 28.7 寄存器列表

本小节的所有地址均为相对于 I2C 控制器 基地址的地址偏移量（相对地址），具体基地址请见章节 3 系统和存储器 中的表 3-3。

请查看章节 寄存器的访问类型，了解“访问”列缩写的含义。

名称	描述	地址	访问
<b>时序寄存器</b>			
I2C_SCL_LOW_PERIOD_REG	配置 SCL 的低电平宽度	0x0000	R/W
I2C_SDA_HOLD_REG	配置 SCL 下降沿后的保持时间	0x0030	R/W
I2C_SDA_SAMPLE_REG	配置 SCL 上升沿后的采样时间	0x0034	R/W
I2C_SCL_HIGH_PERIOD_REG	配置 SCL 时钟的高电平宽度	0x0038	R/W
I2C_SCL_START_HOLD_REG	配置 START 命令产生时 SDA 下降沿和 SCL 下降沿之间的间隔时间	0x0040	R/W
I2C_SCL_RSTART_SETUP_REG	配置 SCL 上升沿和 SDA 下降沿之间的延迟	0x0044	R/W
I2C_SCL_STOP_HOLD_REG	配置 STOP 命令生成时 SCL 边沿的延迟	0x0048	R/W
I2C_SCL_STOP_SETUP_REG	配置 STOP 命令生成时 SDA 和 SCL 上升沿之间的间隔时间	0x004C	R/W
I2C_SCL_ST_TIME_OUT_REG	SCL 状态超时寄存器	0x0078	R/W
I2C_SCL_MAIN_ST_TIME_OUT_REG	SCL 主要状态超时寄存器	0x007C	R/W
<b>配置寄存器</b>			
I2C_CTR_REG	传输配置寄存器	0x0004	varies
I2C_TO_REG	超时控制寄存器	0x000C	R/W
I2C_SLAVE_ADDR_REG	从机地址配置寄存器	0x0010	R/W
I2C_FIFO_CONF_REG	FIFO 配置寄存器	0x0018	R/W
I2C_FILTER_CFG_REG	SCL 和 SDA 滤波配置寄存器	0x0050	R/W
I2C_CLK_CONF_REG	I2C 时钟配置寄存器	0x0054	R/W
I2C_SCL_SP_CONF_REG	电源配置寄存器	0x0080	varies
I2C_SCL_STRETCH_CONF_REG	配置 I2C 从机 SCL 时钟拉伸	0x0084	varies
<b>状态寄存器</b>			
I2C_SR_REG	描述 I2C 的工作状态	0x0008	RO
I2C_FIFO_ST_REG	FIFO 状态寄存器	0x0014	RO
I2C_DATA_REG	读/写 FIFO 寄存器	0x001C	R/W
<b>中断寄存器</b>			
I2C_INT_RAW_REG	原始中断状态	0x0020	R/ SS/ WTC
I2C_INT_CLR_REG	中断清除位	0x0024	WT
I2C_INT_ENA_REG	中断使能位	0x0028	R/W
I2C_INT_STATUS_REG	捕捉 I2C 通信事件的状态	0x002C	RO
<b>命令寄存器</b>			
I2C_COMD0_REG	I2C 命令寄存器 0	0x0058	varies
I2C_COMD1_REG	I2C 命令寄存器 1	0x005C	varies
I2C_COMD2_REG	I2C 命令寄存器 2	0x0060	varies
I2C_COMD3_REG	I2C 命令寄存器 3	0x0064	varies
I2C_COMD4_REG	I2C 命令寄存器 4	0x0068	varies

名称	描述	地址	访问
<a href="#">I2C_COMD5_REG</a>	I2C 命令寄存器 5	0x006C	varies
<a href="#">I2C_COMD6_REG</a>	I2C 命令寄存器 6	0x0070	varies
<a href="#">I2C_COMD7_REG</a>	I2C 命令寄存器 7	0x0074	varies
<b>版本寄存器</b>			
<a href="#">I2C_DATE_REG</a>	版本控制寄存器	0x00F8	R/W

## 28.8 寄存器

本小节的所有地址均为相对于 I2C 控制器 基地址的地址偏移量（相对地址），具体基地址请见章节 3 系统和存储器 中的表 3-3。

Register 28.1. I2C\_SCL\_LOW\_PERIOD\_REG (0x0000)

(reserved)																I2C_SCL_LOW_PERIOD									
31																		8	0						
0 0																	0								Reset

**I2C\_SCL\_LOW\_PERIOD** 用于配置主机模式下 SCL 低电平的保持时间，以 I2C 控制器时钟周期数为单位。(R/W)

Register 28.2. I2C\_SDA\_HOLD\_REG (0x0030)

(reserved)																I2C_SDA_HOLD_TIME									
31																		8	0						
0 0																	0								Reset

**I2C\_SDA\_HOLD\_TIME** 用于配置 SCL 下降沿后的数据保持时间，以 I2C 控制器时钟周期数为单位。(R/W)

Register 28.3. I2C\_SDA\_SAMPLE\_REG (0x0034)

(reserved)																I2C_SDA_SAMPLE_TIME									
31																		8	0						
0 0																	0								Reset

**I2C\_SDA\_SAMPLE\_TIME** 用于配置采样 SDA 的时间，以 I2C 控制器时钟周期数为单位。(R/W)



Register 28.4. I2C\_SCL\_HIGH\_PERIOD\_REG (0x0038)

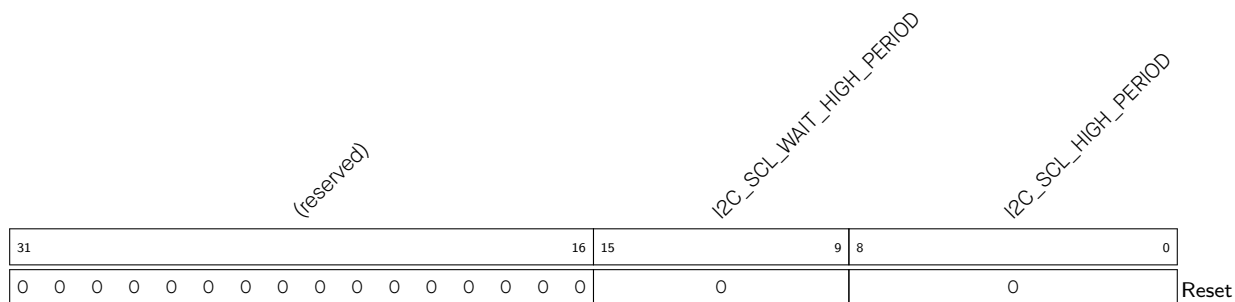

**I2C\_SCL\_HIGH\_PERIOD** 用于配置 SCL 在主机模式下保持高电平的时间，以 I2C 控制器时钟周期数为单位。(R/W)

**I2C\_SCL\_WAIT\_HIGH\_PERIOD** 用于配置 SCL\_FSM 等待 SCL 在主机模式下翻转至高电平的时间，以 I2C 控制器时钟周期数为单位。(R/W)

Register 28.5. I2C\_SCL\_START\_HOLD\_REG (0x0040)

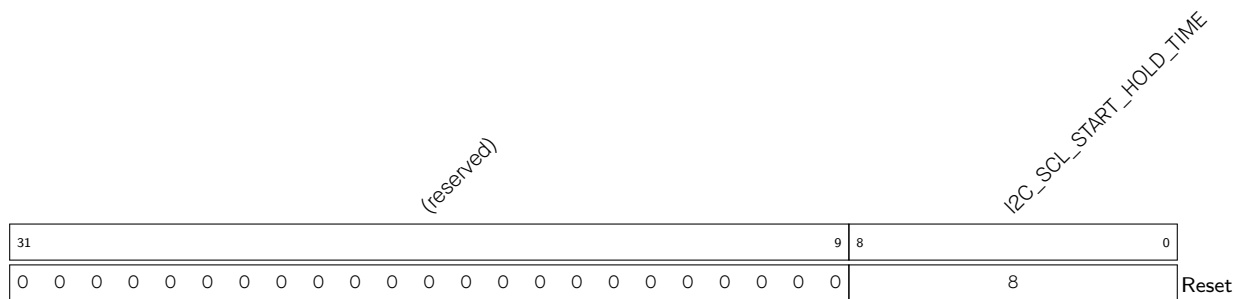

**I2C\_SCL\_START\_HOLD\_TIME** 配置 START 命令产生时 SDA 下降沿和 SCL 下降沿的间隔时间，以 I2C 控制器时钟周期数为单位。(R/W)

Register 28.6. I2C\_SCL\_RSTART\_SETUP\_REG (0x0044)

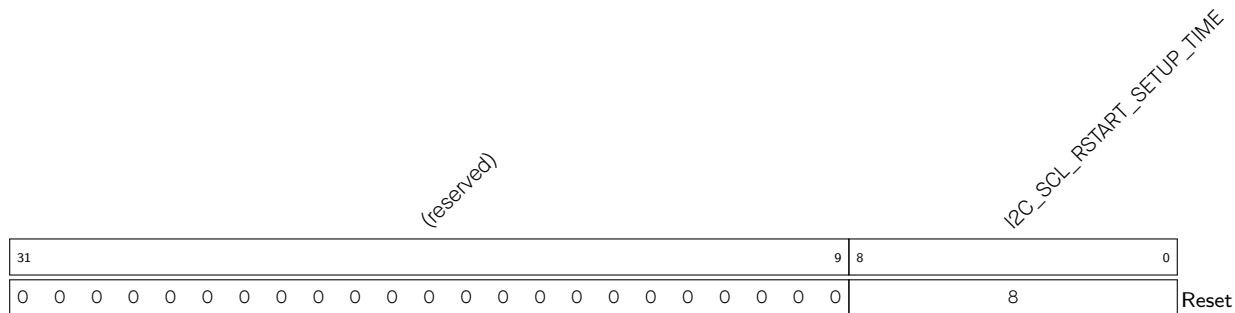

**I2C\_SCL\_RSTART\_SETUP\_TIME** 配置 RSTART 命令产生时 SCL 上升沿和 SDA 下降沿的间隔时间，以 I2C 控制器的时钟周期数为单位。(R/W)

Register 28.7. I2C\_SCL\_STOP\_HOLD\_REG (0x0048)

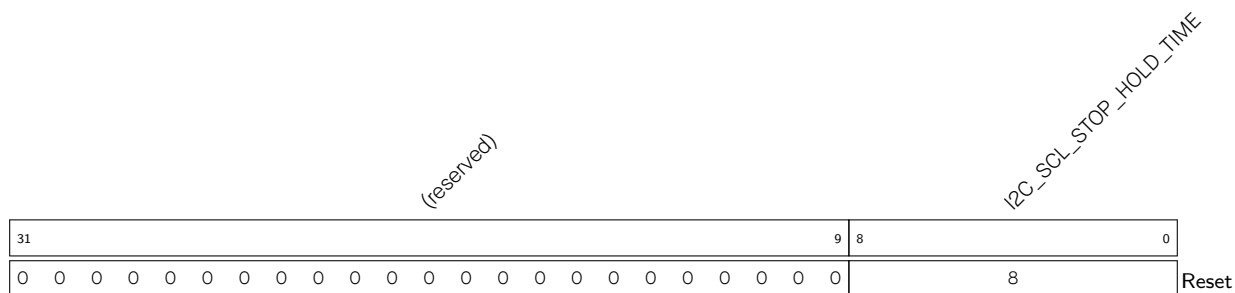

I2C\_SCL\_STOP\_HOLD\_TIME 配置 STOP 命令后的延迟，以 I2C 控制器时钟周期数为单位。(R/W)

Register 28.8. I2C\_SCL\_STOP\_SETUP\_REG (0x004C)

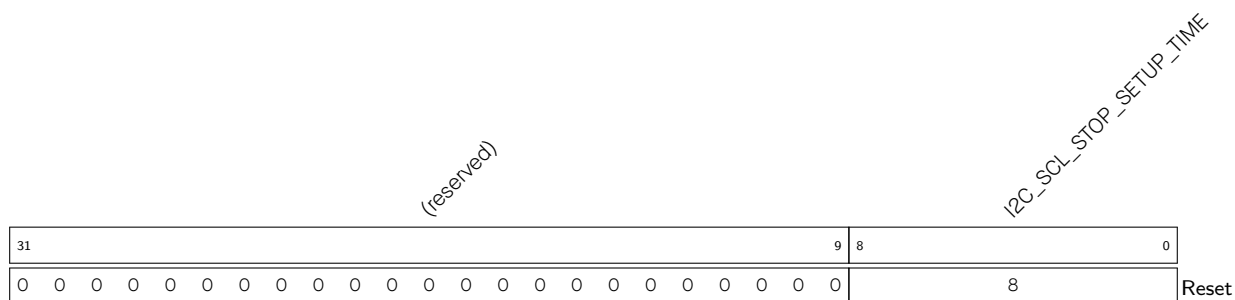

I2C\_SCL\_STOP\_SETUP\_TIME 配置 SCL 上升沿和 SDA 上升沿的间隔时间，以 I2C 控制器时钟周期数为单位。(R/W)

Register 28.9. I2C\_SCL\_ST\_TIME\_OUT\_REG (0x0078)

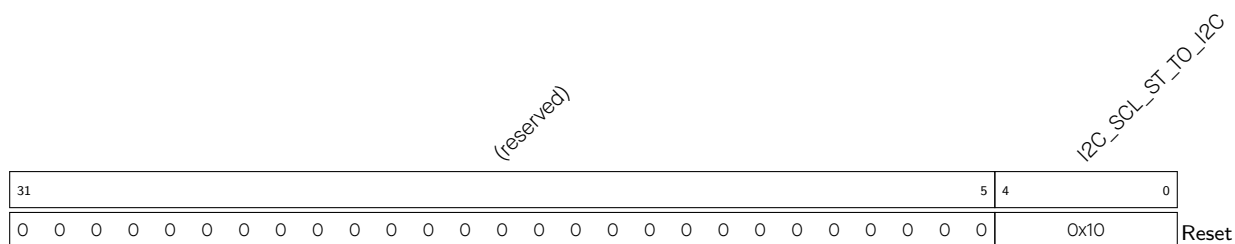

I2C\_SCL\_ST\_TO\_I2C SCL\_FSM 状态不变的最大时间，不能大于 23。(R/W)

Register 28.10. I2C\_SCL\_MAIN\_ST\_TIME\_OUT\_REG (0x007C)

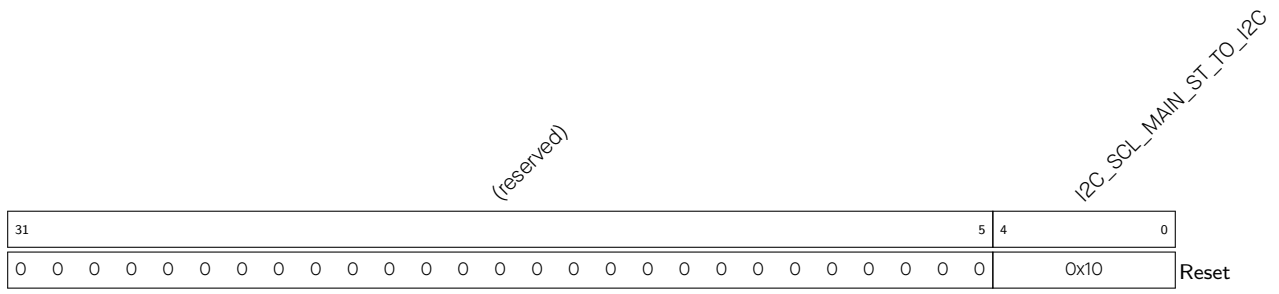

**I2C\_SCL\_MAIN\_ST\_TO\_I2C** SCL\_MAIN\_FSM 状态不变的最大时间，不能大于 23。(R/W)

Register 28.11. I2C\_CTR\_REG (0x0004)

(reserved)															I2C_ADDR_BROADCASTING_EN I2C_ADDR_10BIT_RW_CHECK_EN I2C_SLV_TX_AUTO_START_EN I2C_CONF_UPGATE I2C_FSM_RST I2C_ARBITRATION_EN I2C_CLK_EN I2C_RX_LSB_FIRST I2C_TX_LSB_FIRST I2C_TRANS_START I2C_MS_MODE I2C_RX_FULL_ACK_LEVEL I2C_SAMPLE_SCL_LEVEL I2C_SCL_FORCE_OUT I2C_SDA_FORCE_OUT																
31															15	14	13	12	11	10	9	8	7	6	5	4	3	2	1	0	Reset
0	0	0	0	0	0	0	0	0	0	0	0	0	0	0	0	0	0	0	0	0	0	1	0	0	0	0	0	1	0	1	1

**I2C\_SDA\_FORCE\_OUT** 配置 SDA 输出模式。

0: 开漏输出

1: 直接输出

(R/W)

**I2C\_SCL\_FORCE\_OUT** 配置 SCL 输出模式。

0: 开漏输出

1: 直接输出

(R/W)

**I2C\_SAMPLE\_SCL\_LEVEL** 用于选择采样模式。0: SCL 为高电平时采样 SDA 数据; 1: SCL 为低电平时采样 SDA 数据。(R/W)

**I2C\_RX\_FULL\_ACK\_LEVEL** 用于配置主机在 I2C\_RXFIFO\_CNT 达到阈值时需发送的 ACK 电平值。(R/W)

**I2C\_MS\_MODE** 置位此位, 将 I2C 控制器配置为主机。清零此位, 将 I2C 控制器配置为从机。(R/W)

**I2C\_TRANS\_START** 置位此位, 开始发送 TX FIFO 中的数据。(WT)

**I2C\_TX\_LSB\_FIRST** 用于控制待发送数据的发送顺序。0: 从最高有效位开始发送数据; 1: 从最低有效位开始发送数据。(R/W)

**I2C\_RX\_LSB\_FIRST** 用于控制接收数据的存储顺序。0: 从最高有效位开始接收数据; 1: 从最低有效位开始接收数据。(R/W)

**I2C\_CLK\_EN** 用于控制 APB\_CLK 时钟门控。0: APB\_CLK 时钟门控使能, 以便节能; 1: APB\_CLK 时钟一直开启。(R/W)

**I2C\_ARBITRATION\_EN** I2C 总线仲裁的使能位。(R/W)

**I2C\_FSM\_RST** 用于复位 SCL\_FSM。(WT)

**I2C\_CONF\_UPGATE** 同步位。(WT)

**I2C\_SLV\_TX\_AUTO\_START\_EN** 从机自动发送数据的使能位。(R/W)

**I2C\_ADDR\_10BIT\_RW\_CHECK\_EN** 使能 10 位寻址模式的读写标志位检查功能, 检查读写标志是否符合协议。(R/W)

**I2C\_ADDR\_BROADCASTING\_EN** 使能 7 位寻址模式的广播功能。(R/W)



Register 28.14. I2C\_FIFO\_CONF\_REG (0x0018)

(reserved)														I2C_FIFO_PRT_EN				I2C_TX_FIFO_RST				I2C_RX_FIFO_RST				I2C_FIFO_ADDR_CFG_EN				I2C_NONFIFO_EN				I2C_TXFIFO_WM_THRHD				I2C_RXFIFO_WM_THRHD			
31															15	14	13	12	11	10	9					5	4					0									
0 0 0 0 0 0 0 0 0 0 0 0 0 0 0 0														1	0	0	0	0	0x4				0xb				Reset														

**I2C\_RXFIFO\_WM\_THRHD** 直接访问模式下, RX FIFO 的水标阈值。I2C\_FIFO\_PRT\_EN 为 1 且 RX FIFO 计数值大于 I2C\_TXFIFO\_WM\_THRHD[4:0] 时, I2C\_TXFIFO\_WM\_INT\_RAW 位有效。(R/W)

**I2C\_TXFIFO\_WM\_THRHD** 直接访问模式下, TX FIFO 的水标阈值。I2C\_FIFO\_PRT\_EN 为 1 且 TX FIFO 计数值小于 I2C\_TXFIFO\_WM\_THRHD[4:0] 时, I2C\_TXFIFO\_WM\_INT\_RAW 位有效。(R/W)

**I2C\_NONFIFO\_EN** 置位此位, 使能 APB 直接访问。(R/W)

**I2C\_FIFO\_ADDR\_CFG\_EN** 此位置 1 时, 从机接收地址字节的后一个字节为从机 RAM 中的偏移地址。(R/W)

**I2C\_RX\_FIFO\_RST** 置位此位, 复位 RX FIFO。(R/W)

**I2C\_TX\_FIFO\_RST** 置位此位, 复位 TX FIFO。(R/W)

**I2C\_FIFO\_PRT\_EN** 直接访问模式下 FIFO 指针的控制使能位。该位控制 TX FIFO 和 RX FIFO 溢出、下溢、为满、为空时的有效位和中断。(R/W)

Register 28.15. I2C\_FILTER\_CFG\_REG (0x0050)

(reserved)														I2C_SDA_FILTER_EN				I2C_SCL_FILTER_EN				I2C_SDA_FILTER_THRES				I2C_SCL_FILTER_THRES			
31															10	9	8	7					4	3					0
0 0 0 0 0 0 0 0 0 0 0 0 0 0 0 0														1	1	0				0				Reset					

**I2C\_SCL\_FILTER\_THRES** SCL 输入信号的脉冲宽度小于该字段的值时, I2C 控制器忽略此脉冲。该寄存器的值以 I2C 控制器时钟周期数为单位。(R/W)

**I2C\_SDA\_FILTER\_THRES** SDA 输入信号的脉冲宽度小于该字段的值时, I2C 控制器忽略此脉冲。该寄存器的值以 I2C 控制器时钟周期数为单位。(R/W)

**I2C\_SCL\_FILTER\_EN** SCL 的滤波使能位。(R/W)

**I2C\_SDA\_FILTER\_EN** SDA 的滤波使能位。(R/W)

Register 28.16. I2C\_CLK\_CONF\_REG (0x0054)

(reserved)										I2C_SCLK_ACTIVE I2C_SCLK_SEL		I2C_SCLK_DIV_B		I2C_SCLK_DIV_A		I2C_SCLK_DIV_NUM			
31											22	21	20	19	14	13	8	7	0
0 0 0 0 0 0 0 0 0 0										1	0	0		0		0		Reset	

- I2C\_SCLK\_DIV\_NUM 分频系数的整数部分。(R/W)
- I2C\_SCLK\_DIV\_A 分频系数小数部分的分子。(R/W)
- I2C\_SCLK\_DIV\_B 分频系数小数部分的分母。(R/W)
- I2C\_SCLK\_SEL 选择 I2C 控制器的时钟源。0: XTAL\_CLK; 1: RC\_FAST\_CLK。(R/W)
- I2C\_SCLK\_ACTIVE I2C 控制器的时钟开关。(R/W)

Register 28.17. I2C\_SCL\_SP\_CONF\_REG (0x0080)

(reserved)																I2C_SDA_PD_EN I2C_SCL_PD_EN		I2C_SCL_RST_SLV_NUM		I2C_SCL_RST_SLV_EN		
31																	8	7	6	5	1	0
0 0																0	0	0		0	Reset	

- I2C\_SCL\_RST\_SLV\_EN I2C 主机处于空闲状态时，置位此位发送 SCL 脉冲。脉冲数量为 I2C\_SCL\_RST\_SLV\_NUM[4:0]。(R/W/SC)
- I2C\_SCL\_RST\_SLV\_NUM 配置主机模式下生成的 SCL 脉冲。I2C\_SCL\_RST\_SLV\_EN 为 1 时有效。(R/W)
- I2C\_SCL\_PD\_EN 降低 I2C SCL 输出功耗的使能位。0: 正常工作; 1: 不工作，降低功耗。将 I2C\_SCL\_FORCE\_OUT 和 I2C\_SCL\_PD\_EN 置 1 拉伸 SCL。(R/W)
- I2C\_SDA\_PD\_EN 降低 I2C SDA 输出功耗的使能位。0: 正常工作; 1: 不工作，降低功耗。将 I2C\_SDA\_FORCE\_OUT 和 I2C\_SDA\_PD\_EN 置 1 拉伸 SDA。(R/W)

Register 28.18. I2C\_SCL\_STRETCH\_CONF\_REG (0x0084)

(reserved)														I2C_SLAVE_BYTE_ACK_LVL I2C_SLAVE_BYTE_ACK_CTL_EN I2C_SLAVE_SCL_STRETCH_CLR I2C_SLAVE_SCL_STRETCH_EN				I2C_STRETCH_PROTECT_NUM							
31															14	13	12	11	10	9					0
0 0 0 0 0 0 0 0 0 0 0 0 0 0 0 0 0 0 0 0														0 0 0 0				0		Reset					

**I2C\_STRETCH\_PROTECT\_NUM** 配置 SCL 时钟拉伸释放后的保护时间，通常设置为大于 SDA 的建立时间即可。(R/W)

**I2C\_SLAVE\_SCL\_STRETCH\_EN** SCL 时钟拉伸的使能位。0：关闭；1：使能。  
I2C\_SLAVE\_SCL\_STRETCH\_EN 为 1，且出现可触发时钟拉伸的事件时，拉伸 SCL 时钟。  
SCL 时钟拉伸的原因可见 I2C\_STRETCH\_CAUSE。(R/W)

**I2C\_SLAVE\_SCL\_STRETCH\_CLR** 置位此位，清除 CL 时钟拉伸。(WT)

**I2C\_SLAVE\_BYTE\_ACK\_CTL\_EN** 使能从机控制 ACK 电平。(R/W)

**I2C\_SLAVE\_BYTE\_ACK\_LVL** I2C\_SLAVE\_BYTE\_ACK\_CTL\_EN 置 1 时，设置 ACK 的电平值。(R/W)



Register 28.19. I2C\_SR\_REG (0x0008)

(reserved)		I2C_SCL_STATE_LAST		(reserved)		I2C_SCL_MAIN_STATE_LAST		I2C_TXFIFO_CNT		(reserved)		I2C_STRETCH_CAUSE		I2C_RXFIFO_CNT		(reserved)		I2C_SLAVE_ADDRESSED		I2C_BUS_BUSY		I2C_ARB_LOST		(reserved)		I2C_SLAVE_RW		I2C_RESP_REC	
31	30	28	27	26	24	23	18	17	16	15	14	13	8	7	6	5	4	3	2	1	0	Reset							
0	0	0	0	0	0	0	0	0	0	0x3	0	0	0	0	0	0	0	0	0	0	0	0	0	0	0	0	0	0	0

**I2C\_RESP\_REC** 主机模式或从机模式下接收的 ACK 电平值。0: ACK; 1: NACK。(RO)

**I2C\_SLAVE\_RW** 从机模式下, 0: 主机向从机写入数据; 1: 主机读取从机数据。(RO)

**I2C\_ARB\_LOST** I2C 控制器不控制 SCL 线时, 该寄存器变为 1。(RO)

**I2C\_BUS\_BUSY** 0: I2C 总线处于空闲状态; 1: I2C 总线正在传输数据。(RO)

**I2C\_SLAVE\_ADDRESSED** 配置成 I2C 从机、且主机发送地址与从机地址匹配时, 该位翻转为高电平。(RO)

**I2C\_RXFIFO\_CNT** 该字段为需发送数据的字节数。(RO)

**I2C\_STRETCH\_CAUSE** 从机模式下 SCL 时钟拉伸的原因。0: 主机开始读取数据时拉伸 SCL 时钟;  
1: 从机模式下 I2C TX FIFO 读空时拉伸 SCL 时钟; 2: 从机模式下 I2C RX FIFO 写满时拉伸 SCL 时钟。(RO)

**I2C\_TXFIFO\_CNT** 该字段存储 RAM 接收数据的字节数。(RO)

**I2C\_SCL\_MAIN\_STATE\_LAST** 该字段为 I2C 控制器状态机的状态。0: 空闲; 1: 地址偏移; 2: ACK 地址; 3: 接收数据; 4: 发送数据; 5: 发送 ACK; 6: 等待 ACK (RO)

**I2C\_SCL\_STATE\_LAST** 该字段为生成 SCL 的状态机状态。0: 空闲状态; 1: 开始; 2: 下降沿; 3: 低电平; 4: 上升沿; 5: 高电平; 6: 停止 (RO)

## Register 28.20. I2C\_FIFO\_ST\_REG (0x0014)

(reserved)			I2C_SLAVE_RW_POINT				(reserved)			I2C_TXFIFO_WADDR		I2C_TXFIFO_RADDR		I2C_RXFIFO_WADDR		I2C_RXFIFO_RADDR				
31	30	29				22	21	20	19		15	14		10	9		5	4		0
0	0					0	0			0			0			0				0

Reset

**I2C\_RXFIFO\_RADDR** APB 总线读 RX FIFO 的偏移地址。(RO)

**I2C\_RXFIFO\_WADDR** I2C 控制器接收数据和写 RX FIFO 的偏移地址。(RO)

**I2C\_TXFIFO\_RADDR** I2C 控制器读 TX FIFO 的偏移地址。(RO)

**I2C\_TXFIFO\_WADDR** APB 总线写 TX FIFO 的偏移地址。(RO)

**I2C\_SLAVE\_RW\_POINT** 从机模式下接收的数据。(RO)

## Register 28.21. I2C\_DATA\_REG (0x001C)

(reserved)																I2C_FIFO_RDATA						
31																8	7				0	
0	0	0	0	0	0	0	0	0	0	0	0	0	0	0	0	0	0	0	0	0	0	0

Reset

**I2C\_FIFO\_RDATA** 用于读取 RX FIFO 的数据，或向 TX FIFO 写数据。(R/W)

Register 28.22. I2C\_INT\_RAW\_REG (0x0020)

(reserved)																		I2C_GENERAL_CALL_INT_RAW I2C_SLAVE_STRETCH_INT_RAW I2C_DET_START_INT_RAW I2C_SCL_MAIN_ST_TO_INT_RAW I2C_SCL_ST_TO_INT_RAW I2C_RXFIFO_UDF_INT_RAW I2C_TXFIFO_OVF_INT_RAW I2C_NACK_INT_RAW I2C_TRANS_START_INT_RAW I2C_TIME_OUT_INT_RAW I2C_TRANS_COMPLETE_INT_RAW I2C_MST_TXFIFO_UDF_INT_RAW I2C_ARBITRATION_LOST_INT_RAW I2C_BYTE_TRANS_DONE_INT_RAW I2C_END_DETECT_INT_RAW I2C_RXFIFO_OVF_INT_RAW I2C_TXFIFO_WM_INT_RAW																		
31																		18	17	16	15	14	13	12	11	10	9	8	7	6	5	4	3	2	1	0
0	0	0	0	0	0	0	0	0	0	0	0	0	0	0	0	0	0	0	0	0	0	0	0	0	0	1	0									

Reset

- I2C\_RXFIFO\_WM\_INT\_RAW I2C\_RXFIFO\_WM\_INT 的原始中断位。(R/SS/WTC)
- I2C\_TXFIFO\_WM\_INT\_RAW I2C\_TXFIFO\_WM\_INT 的原始中断位。(R/SS/WTC)
- I2C\_RXFIFO\_OVF\_INT\_RAW I2C\_RXFIFO\_OVF\_INT 的原始中断位。(R/SS/WTC)
- I2C\_END\_DETECT\_INT\_RAW I2C\_END\_DETECT\_INT 的原始中断位。(R/SS/WTC)
- I2C\_BYTE\_TRANS\_DONE\_INT\_RAW I2C\_END\_DETECT\_INT 的原始中断位。(R/SS/WTC)
- I2C\_ARBITRATION\_LOST\_INT\_RAW I2C\_ARBITRATION\_LOST\_INT 的原始中断位。(R/SS/WTC)
- I2C\_MST\_TXFIFO\_UDF\_INT\_RAW I2C\_TRANS\_COMPLETE\_INT 的原始中断位。(R/SS/WTC)
- I2C\_TRANS\_COMPLETE\_INT\_RAW I2C\_TRANS\_COMPLETE\_INT 的原始中断位。(R/SS/WTC)
- I2C\_TIME\_OUT\_INT\_RAW I2C\_TIME\_OUT\_INT 的原始中断位。(R/SS/WTC)
- I2C\_TRANS\_START\_INT\_RAW I2C\_TRANS\_START\_INT 的原始中断位。(R/SS/WTC)
- I2C\_NACK\_INT\_RAW I2C\_SLAVE\_STRETCH\_INT 的原始中断位。(R/SS/WTC)
- I2C\_TXFIFO\_OVF\_INT\_RAW I2C\_TXFIFO\_OVF\_INT 的原始中断位。(R/SS/WTC)
- I2C\_RXFIFO\_UDF\_INT\_RAW I2C\_RXFIFO\_UDF\_INT 的原始中断位。(R/SS/WTC)
- I2C\_SCL\_ST\_TO\_INT\_RAW I2C\_SCL\_ST\_TO\_INT 的原始中断位。(R/SS/WTC)
- I2C\_SCL\_MAIN\_ST\_TO\_INT\_RAW I2C\_SCL\_MAIN\_ST\_TO\_INT 的原始中断位。(R/SS/WTC)
- I2C\_DET\_START\_INT\_RAW I2C\_DET\_START\_INT 的原始中断位。(R/SS/WTC)
- I2C\_SLAVE\_STRETCH\_INT\_RAW I2C\_SLAVE\_STRETCH\_INT 的原始中断位。(R/SS/WTC)
- I2C\_GENERAL\_CALL\_INT\_RAW I2C\_GENARAL\_CALL\_INT 的原始中断位。(R/SS/WTC)

Register 28.23. I2C\_INT\_CLR\_REG (0x0024)

(reserved)																		31	18	17	16	15	14	13	12	11	10	9	8	7	6	5	4	3	2	1	0					
																		0	0	0	0	0	0	0	0	0	0	0	0	0	0	0	0	0	0	0	0	0	0	0	0	Reset

I2C\_RXFIFO\_WM\_INT\_CLR 置位此位，清除 I2C\_RXFIFO\_WM\_INT 中断。(WT)

I2C\_TXFIFO\_WM\_INT\_CLR 置位此位，清除 I2C\_TXFIFO\_WM\_INT 中断。(WT)

I2C\_RXFIFO\_OVF\_INT\_CLR 置位此位，清除 I2C\_RXFIFO\_OVF\_INT 中断。(WT)

I2C\_END\_DETECT\_INT\_CLR 置位此位，清除 I2C\_END\_DETECT\_INT 中断。(WT)

I2C\_BYTE\_TRANS\_DONE\_INT\_CLR 置位此位，清除 I2C\_END\_DETECT\_INT 中断。(WT)

I2C\_ARBITRATION\_LOST\_INT\_CLR 置位此位，清除 I2C\_ARBITRATION\_LOST\_INT 中断。(WT)

I2C\_MST\_TXFIFO\_UDF\_INT\_CLR 置位此位，清除 I2C\_TRANS\_COMPLETE\_INT 中断。(WT)

I2C\_TRANS\_COMPLETE\_INT\_CLR 置位此位，清除 I2C\_TRANS\_COMPLETE\_INT 中断。(WT)

I2C\_TIME\_OUT\_INT\_CLR 置位此位，清除 I2C\_TIME\_OUT\_INT 中断。(WT)

I2C\_TRANS\_START\_INT\_CLR 置位此位，清除 I2C\_TRANS\_START\_INT 中断。(WT)

I2C\_NACK\_INT\_CLR 置位此位，清除 I2C\_SLAVE\_STRETCH\_INT 中断。(WT)

I2C\_TXFIFO\_OVF\_INT\_CLR 置位此位，清除 I2C\_TXFIFO\_OVF\_INT 中断。(WT)

I2C\_RXFIFO\_UDF\_INT\_CLR 置位此位，清除 I2C\_RXFIFO\_UDF\_INT 中断。(WT)

I2C\_SCL\_ST\_TO\_INT\_CLR 置位此位，清除 I2C\_SCL\_ST\_TO\_INT 中断。(WT)

I2C\_SCL\_MAIN\_ST\_TO\_INT\_CLR 置位此位，清除 I2C\_SCL\_MAIN\_ST\_TO\_INT 中断。(WT)

I2C\_DET\_START\_INT\_CLR 置位此位，清除 I2C\_DET\_START\_INT 中断。(WT)

I2C\_SLAVE\_STRETCH\_INT\_CLR 置位此位，清除 I2C\_SLAVE\_STRETCH\_INT 中断。(WT)

I2C\_GENERAL\_CALL\_INT\_CLR 置位此位，清除 I2C\_GENARAL\_CALL\_INT 中断。(WT)

Register 28.24. I2C\_INT\_ENA\_REG (0x0028)

(reserved)																		I2C_GENERAL_CALL_INT_ENA	I2C_SLAVE_STRETCH_INT_ENA	I2C_DET_START_INT_ENA	I2C_SCL_MAIN_ST_TO_INT_ENA	I2C_SCL_ST_TO_INT_ENA	I2C_RXFIFO_UDF_INT_ENA	I2C_TXFIFO_UDF_INT_ENA	I2C_NACK_INT_ENA	I2C_TRANS_START_INT_ENA	I2C_TIME_OUT_INT_ENA	I2C_TRANS_COMPLETE_INT_ENA	I2C_MST_TXFIFO_UDF_INT_ENA	I2C_ARBITRATION_LOST_INT_ENA	I2C_BYTE_TRANS_DONE_INT_ENA	I2C_END_DETECT_INT_ENA	I2C_RXFIFO_OVF_INT_ENA	I2C_TXFIFO_WM_INT_ENA	I2C_RXFIFO_WM_INT_ENA																							
31																		18	17	16	15	14	13	12	11	10	9	8	7	6	5	4	3	2	1	0																						
0																		0	0	0	0	0	0	0	0	0	0	0	0	0	0	0	0	0	0	0	0	0	0	0	0	0	0	0	0	0	0	0	0	0	0	0	0	0	0	0	0	0

Reset

- I2C\_RXFIFO\_WM\_INT\_ENA I2C\_RXFIFO\_WM\_INT 的使能位。(R/W)
- I2C\_TXFIFO\_WM\_INT\_ENA I2C\_TXFIFO\_WM\_INT 的使能位。(R/W)
- I2C\_RXFIFO\_OVF\_INT\_ENA I2C\_RXFIFO\_OVF\_INT 的使能位。(R/W)
- I2C\_END\_DETECT\_INT\_ENA I2C\_END\_DETECT\_INT 的使能位。(R/W)
- I2C\_BYTE\_TRANS\_DONE\_INT\_ENA I2C\_BYTE\_TRANS\_DONE\_INT 的使能位。(R/W)
- I2C\_ARBITRATION\_LOST\_INT\_ENA I2C\_ARBITRATION\_LOST\_INT 的使能位。(R/W)
- I2C\_MST\_TXFIFO\_UDF\_INT\_ENA I2C\_TRANS\_COMPLETE\_INT 的使能位。(R/W)
- I2C\_TRANS\_COMPLETE\_INT\_ENA I2C\_TRANS\_COMPLETE\_INT 的使能位。(R/W)
- I2C\_TIME\_OUT\_INT\_ENA I2C\_TIME\_OUT\_INT 的使能位。(R/W)
- I2C\_TRANS\_START\_INT\_ENA I2C\_TRANS\_START\_INT 的使能位。(R/W)
- I2C\_NACK\_INT\_ENA I2C\_SLAVE\_STRETCH\_INT 的使能位。(R/W)
- I2C\_TXFIFO\_OVF\_INT\_ENA I2C\_TXFIFO\_OVF\_INT 的使能位。(R/W)
- I2C\_RXFIFO\_UDF\_INT\_ENA I2C\_RXFIFO\_UDF\_INT 的使能位。(R/W)
- I2C\_SCL\_ST\_TO\_INT\_ENA I2C\_SCL\_ST\_TO\_INT 的使能位。(R/W)
- I2C\_SCL\_MAIN\_ST\_TO\_INT\_ENA I2C\_SCL\_MAIN\_ST\_TO\_INT 的使能位。(R/W)
- I2C\_DET\_START\_INT\_ENA I2C\_DET\_START\_INT 的使能位。(R/W)
- I2C\_SLAVE\_STRETCH\_INT\_ENA I2C\_SLAVE\_STRETCH\_INT 的使能位。(R/W)
- I2C\_GENERAL\_CALL\_INT\_ENA I2C\_GENARAL\_CALL\_INT 的使能位。(R/W)

Register 28.25. I2C\_INT\_STATUS\_REG (0x002C)

(reserved)																		I2C_GENERAL_CALL_INT_ST I2C_SLAVE_STRETCH_INT_ST I2C_DET_START_INT_ST I2C_SCL_MAIN_ST_TO_INT_ST I2C_SCL_ST_TO_INT_ST I2C_RXFIFO_UDF_INT_ST I2C_RXFIFO_OVF_INT_ST I2C_NACK_INT_ST I2C_TRANS_START_INT_ST I2C_TIME_OUT_INT_ST I2C_TRANS_COMPLETE_INT_ST I2C_MST_TXFIFO_UDF_INT_ST I2C_ARBITRATION_LOST_INT_ST I2C_BYTE_TRANS_DONE_INT_ST I2C_END_DETECT_INT_ST I2C_RXFIFO_OVF_INT_ST I2C_TXFIFO_WM_INT_ST I2C_RXFIFO_WM_INT_ST																			
31																		18	17	16	15	14	13	12	11	10	9	8	7	6	5	4	3	2	1	0	Reset
0 0																																					

- I2C\_RXFIFO\_WM\_INT\_ST I2C\_RXFIFO\_WM\_INT 的屏蔽状态位。(RO)
- I2C\_TXFIFO\_WM\_INT\_ST I2C\_TXFIFO\_WM\_INT 的屏蔽状态位。(RO)
- I2C\_RXFIFO\_OVF\_INT\_ST I2C\_RXFIFO\_OVF\_INT 的屏蔽状态位。(RO)
- I2C\_END\_DETECT\_INT\_ST I2C\_END\_DETECT\_INT 的屏蔽状态位。(RO)
- I2C\_BYTE\_TRANS\_DONE\_INT\_ST I2C\_END\_DETECT\_INT 的屏蔽状态位。(RO)
- I2C\_ARBITRATION\_LOST\_INT\_ST I2C\_ARBITRATION\_LOST\_INT 的屏蔽状态位。(RO)
- I2C\_MST\_TXFIFO\_UDF\_INT\_ST I2C\_TRANS\_COMPLETE\_INT 的屏蔽状态位。(RO)
- I2C\_TRANS\_COMPLETE\_INT\_ST I2C\_TRANS\_COMPLETE\_INT 的屏蔽状态位。(RO)
- I2C\_TIME\_OUT\_INT\_ST I2C\_TIME\_OUT\_INT 的屏蔽状态位。(RO)
- I2C\_TRANS\_START\_INT\_ST I2C\_TRANS\_START\_INT 的屏蔽状态位。(RO)
- I2C\_NACK\_INT\_ST I2C\_SLAVE\_STRETCH\_INT 的屏蔽状态位。(RO)
- I2C\_TXFIFO\_OVF\_INT\_ST I2C\_TXFIFO\_OVF\_INT 的屏蔽状态位。(RO)
- I2C\_RXFIFO\_UDF\_INT\_ST I2C\_RXFIFO\_UDF\_INT 的屏蔽状态位。(RO)
- I2C\_SCL\_ST\_TO\_INT\_ST I2C\_SCL\_ST\_TO\_INT 的屏蔽状态位。(RO)
- I2C\_SCL\_MAIN\_ST\_TO\_INT\_ST I2C\_SCL\_MAIN\_ST\_TO\_INT 的屏蔽状态位。(RO)
- I2C\_DET\_START\_INT\_ST I2C\_DET\_START\_INT 的屏蔽状态位。(RO)
- I2C\_SLAVE\_STRETCH\_INT\_ST I2C\_SLAVE\_STRETCH\_INT 的屏蔽状态位。(RO)
- I2C\_GENERAL\_CALL\_INT\_ST I2C\_GENARAL\_CALL\_INT 的屏蔽状态位。(RO)

## Register 28.26. I2C\_COMDO\_REG (0x0058)



**I2C\_COMMAND0** 命令寄存器 0 的内容。该命令包括三个部分：

- op\_code 为命令，1: WRITE; 2: STOP; 3: READ; 4: END; 6: RSTART。
- byte\_num 表示需发送或接收的字节数。
- ack\_check\_en、ack\_exp 和 ack 用于控制 ACK 位。更多信息详见章节 28.4.9。

(R/W)

**I2C\_COMMAND0\_DONE** 在 I2C 主机模式下完成命令 0 时，该位翻转为高电平。(R/W/SS)

## Register 28.27. I2C\_COMD1\_REG (0x005C)

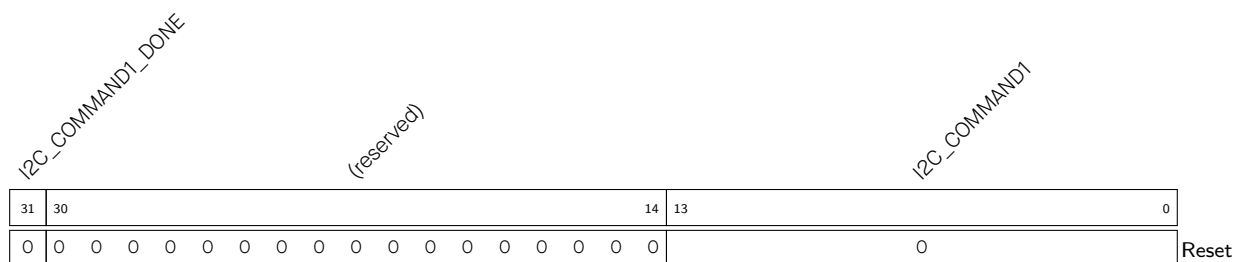

**I2C\_COMMAND1** 命令寄存器 1 的内容，同 [I2C\\_COMMAND0](#)。(R/W)

**I2C\_COMMAND1\_DONE** 在 I2C 主机模式下完成命令 1 时，该位翻转为高电平。(R/W/SS)

## Register 28.28. I2C\_COMD2\_REG (0x0060)

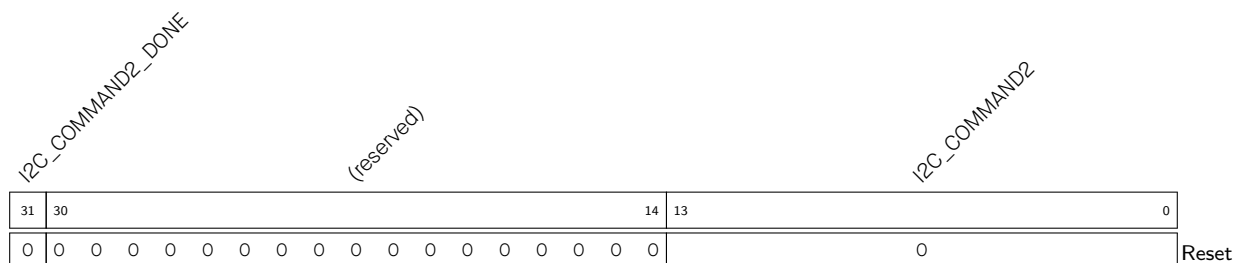

**I2C\_COMMAND2** 命令寄存器 2 的内容，同 [I2C\\_COMMAND0](#)。(R/W)

**I2C\_COMMAND2\_DONE** 在 I2C 主机模式下完成命令 2 时，该位翻转为高电平。(R/W/SS)

## Register 28.29. I2C\_COMD3\_REG (0x0064)



**I2C\_COMMAND3** 命令寄存器 3 的内容, 同 [I2C\\_COMMAND0](#)。(R/W)

**I2C\_COMMAND3\_DONE** 在 I2C 主机模式下完成命令 3 时, 该位翻转为高电平。(R/W/SS)

## Register 28.30. I2C\_COMD4\_REG (0x0068)

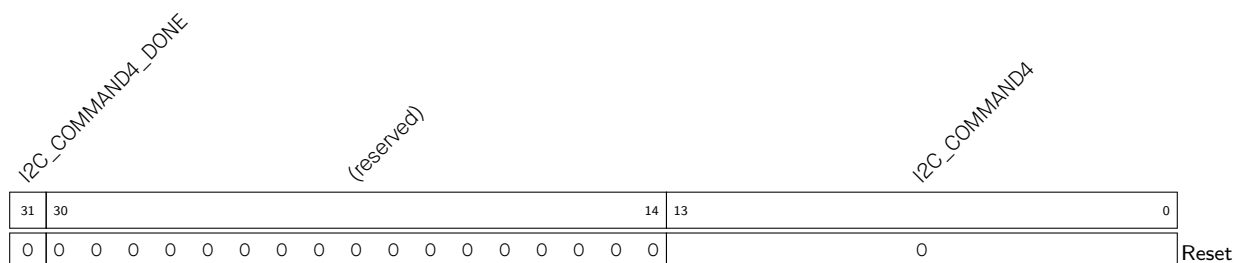

**I2C\_COMMAND4** 命令寄存器 4 的内容, 同 [I2C\\_COMMAND0](#)。(R/W)

**I2C\_COMMAND4\_DONE** 在 I2C 主机模式下完成命令 4 时, 该位翻转为高电平。(R/W/SS)

## Register 28.31. I2C\_COMD5\_REG (0x006C)



**I2C\_COMMAND5** 命令寄存器 5 的内容, 同 [I2C\\_COMMAND0](#)。(R/W)

**I2C\_COMMAND5\_DONE** 在 I2C 主机模式下完成命令 5 时, 该位翻转为高电平。(R/W/SS)





## 29 I2S 控制器 (I2S)

### 29.1 概述

ESP32-C3 内置一个 I2S 接口，为多媒体应用，尤其是为数字音频应用提供了灵活的数据通信接口。

I2S 标准总线定义了三种信号：串行时钟信号 BCK、字选择信号 WS 和串行数据信号 SD。一个基本的 I2S 数据总线有一个主机和一个从机。主机和从机的角色在通信过程中保持不变。ESP32-C3 的 I2S 模块包含独立的发送单元和接收单元，能够保证优良的通信性能。

### 29.2 术语

为了更好地说明 I2S 的功能，本章使用了以下术语。

<b>主机模式</b>	I2S 作为主机驱动 BCK/WS，向从机发送或从其接收数据。
<b>从机模式</b>	I2S 作为从机由 BCK/WS 驱动，从主机接收或向其发送数据。
<b>全双工</b>	主机与从机之间的发送线和接收线各自独立，发送数据和接收数据同时进行。
<b>半双工</b>	主机和从机只能有一方先发送数据，另一方接收数据。发送数据和接收数据不能同时进行。
<b>A 律和 <math>\mu</math> 律</b>	A 律和 $\mu$ 律是数字脉冲编码调制 (PCM) 非均匀量化中的压缩/解压缩算法，可以有效地改善信号的量化信噪比。
<b>TDM RX 模式</b>	即 TDM 输入模式，利用时分复用方式接收脉冲编码调制 (PCM) 数据，并将其通过 DMA 存入储存器的模式。信号线包括 BCK、WS 和 DATA。可以接收最多 16 个通道的数据。通过用户配置，可支持 TDM Philips 格式、TDM MSB 对齐格式、TDM PCM 格式等。
<b>普通 PDM RX 模式</b>	即普通 PDM 输入模式，接收脉冲密度调制 (PDM) 数据，并将其通过 DMA 存入储存器的模式。信号线包括 WS 和 DATA。通过用户配置，可支持 PDM 标准格式等。
<b>TDM TX 模式</b>	即 TDM 输出模式，通过 DMA 从储存器中取得脉冲编码调制 (PCM) 数据，并利用时分复用方式将其发送的模式。信号线包括 BCK、WS 和 DATA，可以发送最多 16 个通道的数据。通过用户配置，可支持 TDM Philips 格式、TDM MSB 对齐格式、TDM PCM 格式等。
<b>普通 PDM TX 模式</b>	即普通 PDM 输出模式，通过 DMA 从储存器中取得脉冲密度调制 (PDM) 数据，并将其发送的模式。信号线包括 WS 和 DATA。通过用户配置，可支持 PDM 标准格式等。
<b>PCM-to-PDM TX 模式</b>	即 PCM-to-PDM 输出模式，通过 DMA 从储存器中取得脉冲编码调制 (PCM) 数据，将其转换为脉冲密度调制 (PDM) 数据，并将其发送的 <b>主机</b> 模式。信号线包括 WS 和 DATA。通过用户配置，可支持 PDM 标准格式等。

### 29.3 特性

- 支持主机模式和从机模式
- 支持全双工和半双工通信
- TX 模块和 RX 模块相互独立

- TX 模块和 RX 模块可独立工作或同时工作
- 支持多种音频标准：
  - TDM Philips 标准
  - TDM MSB 对齐标准
  - TDM PCM 标准
  - PDM 标准
- 高精度采样时钟可配置
- 支持如下采样频率：8 kHz、16 kHz、32 kHz、44.1 kHz、48 kHz、88.2 kHz、96 kHz、128 kHz 和 192 kHz。  
注意：不支持从机 192 kHz 32 位模式。
- 支持 8/16/24/32 位数据通信
- 支持 DMA
- 支持 I2S 接口中断

## 29.4 系统架构



图 29-1. ESP32-C3 I2S 系统框图

图 29-1 是 ESP32-C3 I2S 模块的结构框图。ESP32-C3 I2S 模块包含：

- 独立的发送单元 (TX control)
- 独立的接收单元 (RX control)
- 输入输出时序调节单元 (I/O sync)
- 时钟分频器 (Clock Generator)

- 64 x 32-bit TX FIFO
- 64 x 32-bit RX FIFO
- 压缩/解压缩模块 (Compress/Decompress)

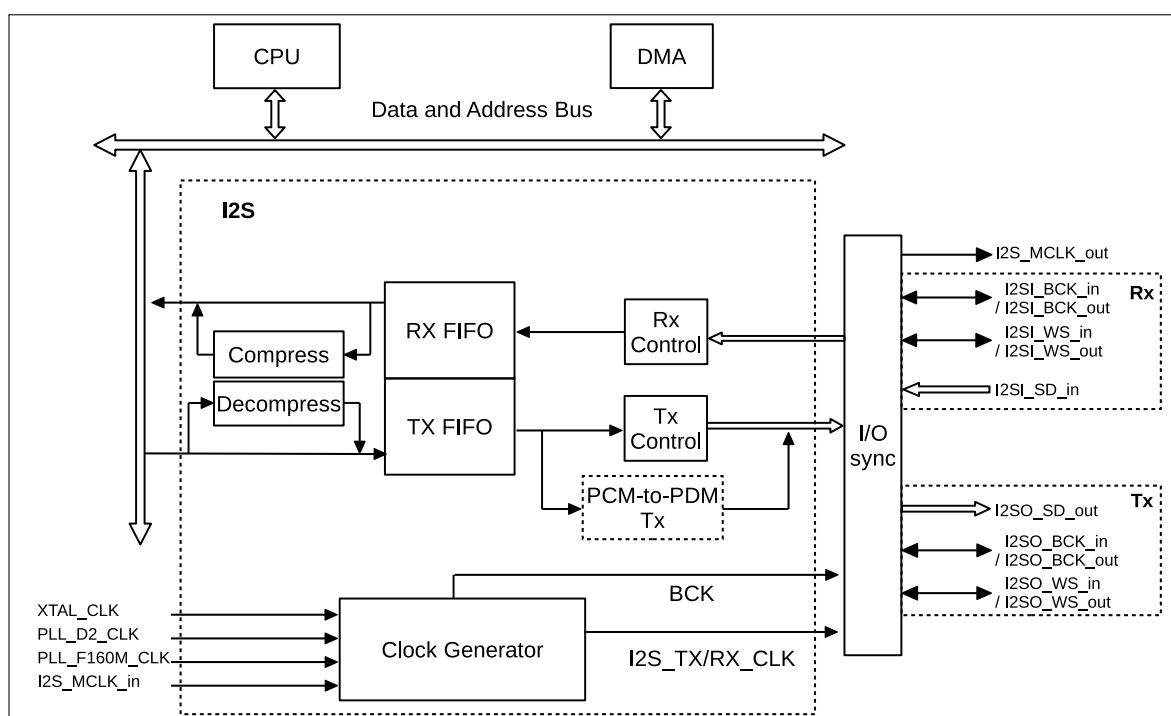
ESP32-C3 I2S 模块支持 DMA，可访问内部存储器，更多信息见章节 2 通用 DMA 控制器 (GDMA)。

发送单元和接收单元各自有一组三线接口，分别为串行时钟线 BCK，字选择线 WS 和串行数据线 SD。其中，发送单元的 SD 线固定为输出，接收单元的 SD 线固定为接收。发送单元和接收单元的 BCK 和 WS 信号线均可配置为主机输出模式或从机输入模式。

图 29-1 右侧为 I2S 模块的信号总线。RX 和 TX 模块的信号命名规则为：I2SA\_B\_C，例如 I2SI\_BCK\_in。其中：

- “A” 表示 I2S 模块的数据总线的方向
  - “I” 表示输入
  - “O” 表示输出
- “B” 表示信号功能，包括：
  - BCK
  - WS
  - SD
- “C” 表示该信号的方向
  - “in” 表示该信号输入 I2S 模块
  - “out” 表示该信号自 I2S 模块输出

I2S 各信号的具体描述见表 29-2。

表 29-2. 模块信号描述

信号	方向	功能
I2SI_BCK_in	输入	I2S 从机模式下，输入 BCK 信号，用于 RX 模块
I2SI_BCK_out	输出	I2S 主机模式下，输出 BCK 信号，用于 RX 模块
I2SI_WS_in	输入	I2S 从机模式下，输入 WS 信号，用于 RX 模块
I2SI_WS_out	输出	I2S 主机模式下，输出 WS 信号，用于 RX 模块
I2SI_Data_in	输入	I2S RX 模块的串行输入数据线
I2SO_Data_out	输出	I2S TX 模块的串行输出数据线
I2SO_BCK_in	输入	I2S 从机模式下，输入 BCK 信号，用于 TX 模块
I2SO_BCK_out	输出	I2S 主机模式下，输出 BCK 信号，用于 TX 模块
I2SO_WS_in	输入	I2S 从机模式下，输入 WS 信号，用于 TX 模块
I2SO_WS_out	输出	I2S 主机模式下，输出 WS 信号，用于 TX 模块
I2S_MCLK_in	输入	I2S 从机模式下，来自外部芯片的时钟源
I2S_MCLK_out	输出	I2S 主机模式下，作为外部芯片的时钟源

**说明：**

I2S 的所有信号均需要经过 GPIO 交换矩阵映射到芯片的管脚。更多信息请参考章节 5 IO MUX 和 GPIO 交换矩阵 (GPIO)。

IO MUX)。

## 29.5 I2S 模块支持的音频协议

ESP32-C3 I2S 模块支持多种音频标准，包括 TDM Philips 标准、TDM MSB 对齐标准、TDM PCM 标准以及 PDM 标准。

用户可通过配置以下寄存器，选择所需的音频标准：

- `I2S_TX/RX_TDM_EN`
  - 0: 禁用 TDM 模式
  - 1: 选择 TDM 模式
- `I2S_TX/RX_PDM_EN`
  - 0: 禁用 PDM 模式
  - 1: 选择 PDM 模式

### `I2S_TX/RX_MSB_SHIFT`

- 0: 配置 WS 信号和 SD 信号同时开始变化，即选择 MSB 对齐标准
- 1: 配置 WS 信号先于 SD 信号一个 BCK 时钟周期开始变化，即选择 Philips 标准或 PCM 标准

- `I2S_TX/RX_PCM_BYPASS`

- 0: 选择 PCM 标准
- 1: 禁用 PCM 标准

### 29.5.1 TDM Philips 标准模式

在 Philips 标准下，在 BCK 的下降沿，WS 信号先于 SD 信号一个 BCK 时钟周期开始变化，即 WS 信号从当前通道数据的第一个位之前的一个时钟开始有效，并在当前通道数据发送结束前一个 BCK 时钟周期开始变化。SD 信号线上首先传输音频数据的最高位。

与 Philips 标准相比，TDM Philips 标准支持更多的通道，见图 29-2。



图 29-2. 时序图 - TDM Philips 标准

### 29.5.2 TDM MSB 对齐标准模式

MSB 对齐标准下，在 BCK 下降沿，WS 信号和 SD 信号同时变化。WS 持续到当前通道数据发送结束，SD 信号线上首先传输音频数据的最高位。

与 MSB 对齐标准相比，TDM MSB 对齐标准支持更多的通道，见图 29-3。

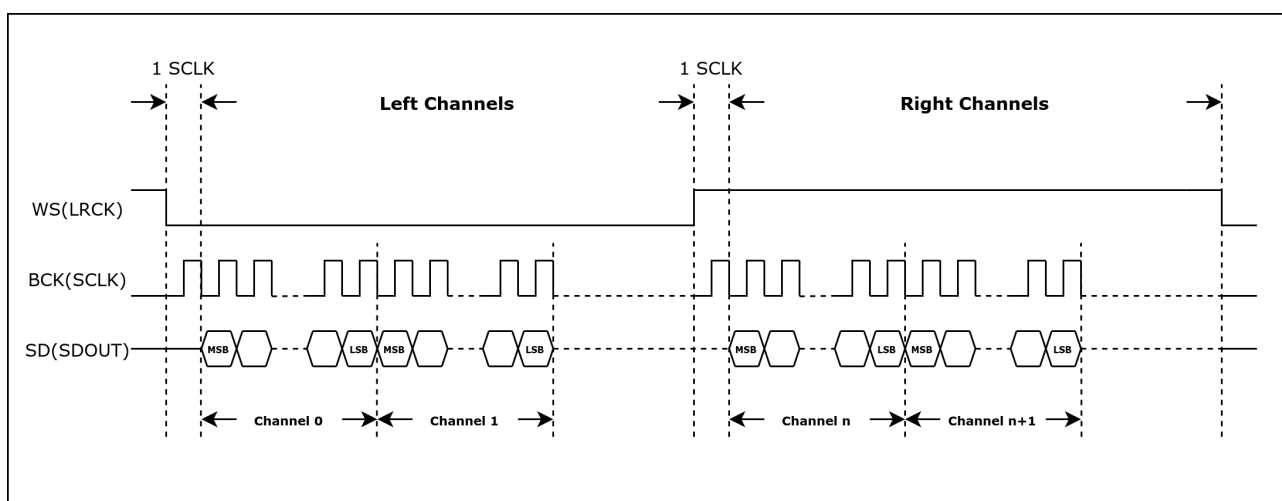

图 29-3. 时序图 - TDM MSB 对齐标准

### 29.5.3 TDM PCM 标准模式

在 PCM 标准的短帧同步模式下，在 BCK 的下降沿，WS 信号先于 SD 信号一个 BCK 时钟周期开始变化，即 WS 信号从当前通道数据的第一个位之前的一个时钟开始有效，并持续一个 BCK 时钟周期。SD 信号线上首先传输音频数据的最高位。

与 PCM 标准相比，TDM PCM 标准支持更多的通道，见图 29-4 所示。

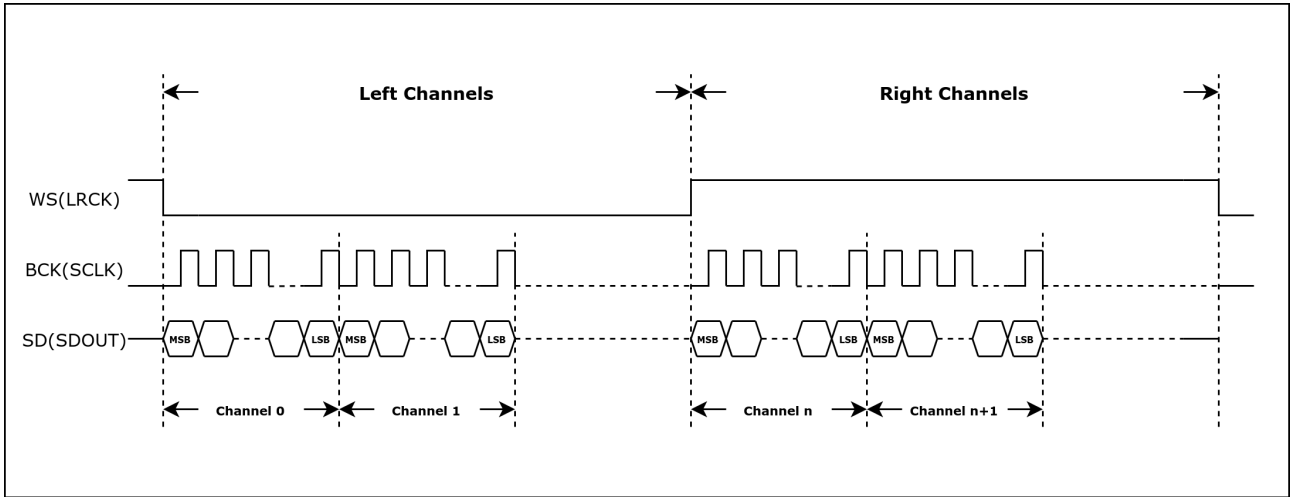

图 29-4. 时序图 - TDM PCM 标准

### 29.5.4 PDM 标准模式

如图 29-5 所示，在 PDM 标准下，WS 代表左/右声道，在 BCK 的下降沿，WS 与 SD 同时变化。WS 在数据发送过程中持续变化，WS 的高低对应两个声道。

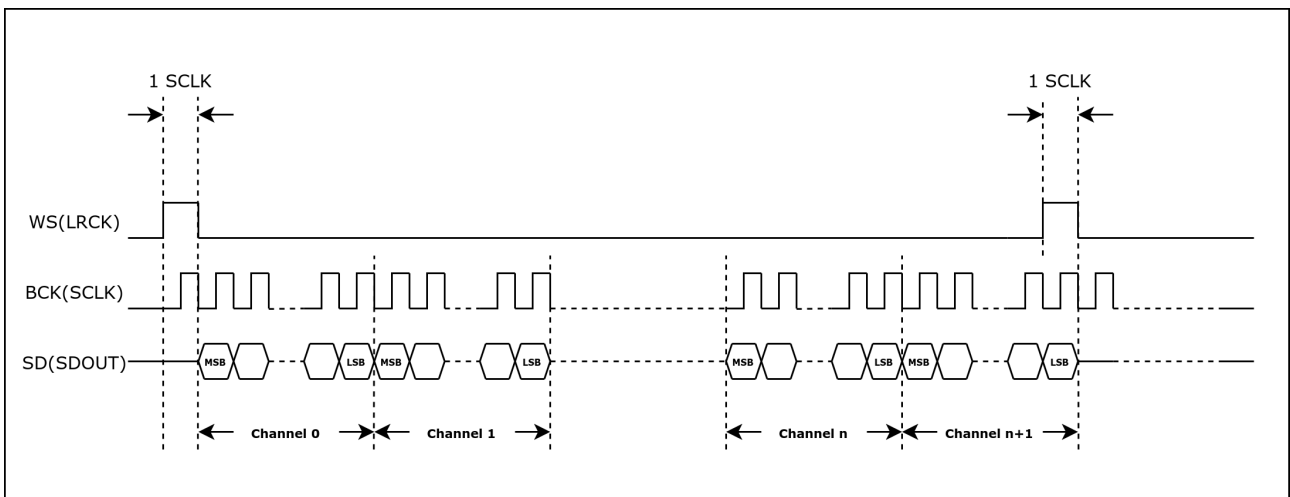

图 29-5. 时序图 – PDM 标准

### 29.6 I2S TX/RX 模块时钟

I2S\_TX/RX\_CLK 作为 I2S TX/RX 模块的主时钟，可由以下时钟分频所得：

- 40 MHz XTAL\_CLK
- 160 MHz PLL\_F160M\_CLK
- 240 MHz PLL\_D2\_CLK
- 或外部输入时钟：I2S\_MCLK\_in

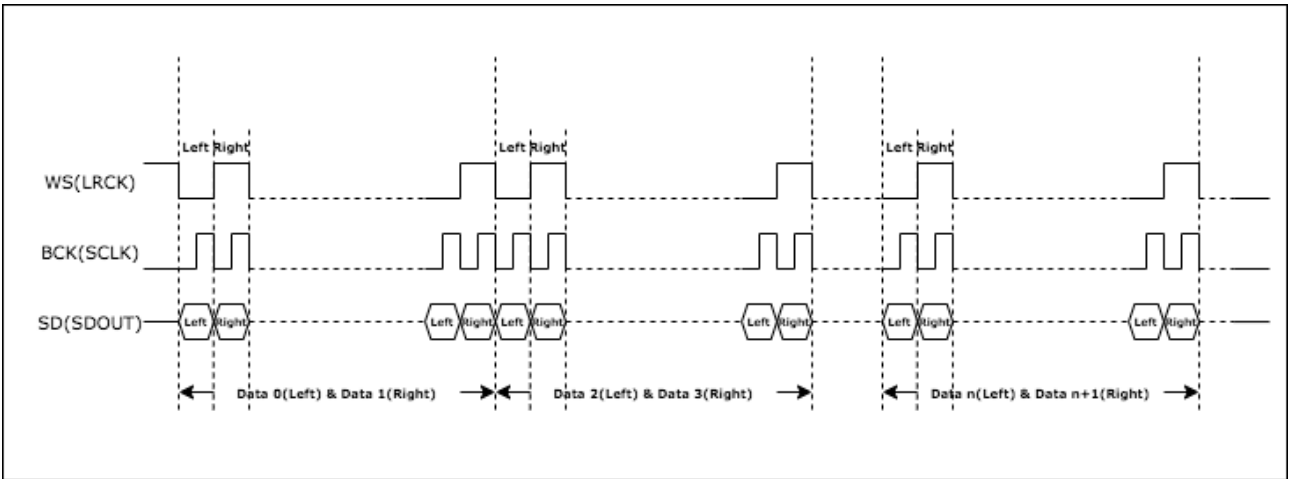
I2S TX/RX 模块的串行时钟 BCK 再由 I2S\_TX/RX\_CLK 分频获得，如图 29-6 所示。I2S\_TX/RX\_CLK\_SEL 用于选择 I2S TX/RX 的时钟源，I2S\_TX/RX\_CLK\_ACTIVE 用于使能或者关闭 I2S TX/RX 模块的时钟源。



图 29-6. I2S 时钟

I2S\_TX/RX\_CLK 的频率  $f_{I2S\_TX/RX\_CLK}$  与分频器时钟源频率  $f_{I2S\_CLK\_S}$  间的关系如下:

$$f_{I2S\_TX/RX\_CLK} = \frac{f_{I2S\_CLK\_S}}{N + \frac{b}{a}}$$

其中,  $2 \leq N \leq 256$ , N 对应为 I2S\_TX/RX\_CLKM\_CONF\_REG 寄存器中 I2S\_TX/RX\_CLKM\_DIV\_NUM 的值, 具体为:

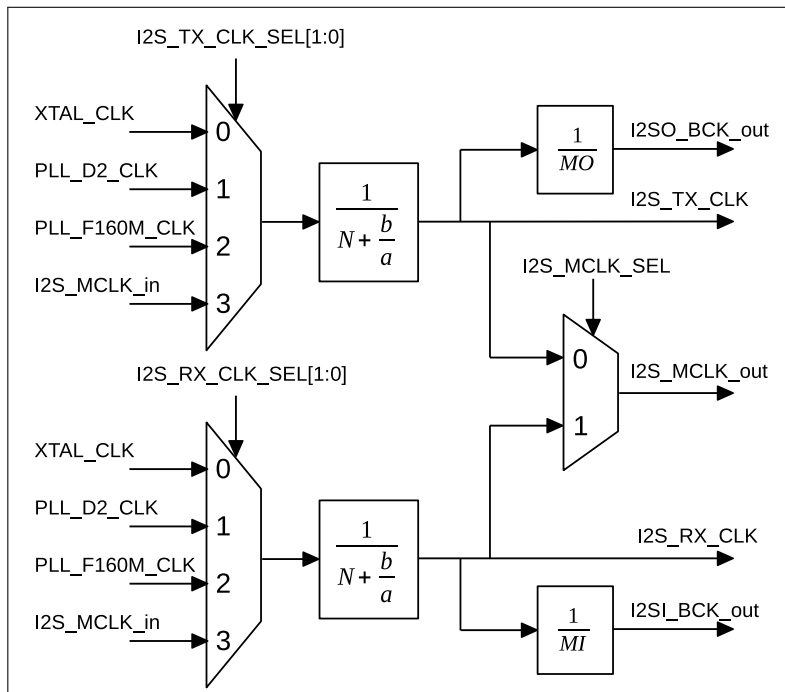
- I2S\_TX/RX\_CLKM\_DIV\_NUM = 0 时, N = 256;
- I2S\_TX/RX\_CLKM\_DIV\_NUM = 1 时, N = 2;
- I2S\_TX/RX\_CLKM\_DIV\_NUM 为其它值时, N = I2S\_TX/RX\_CLKM\_DIV\_NUM 的值。

分数部分分频系数 a、b 唯一对应系数 x、y、z、yn1。系数对应公式为:

- 当  $b \leq \frac{a}{2}$  时,  $yn1 = 0$ ,  $x = \text{floor}(\lceil \frac{a}{b} \rceil) - 1$ ,  $y = a\%b$ ,  $z = b$ ;
- 当  $b > \frac{a}{2}$  时,  $yn1 = 1$ ,  $x = \text{floor}(\lceil \frac{a}{a-b} \rceil) - 1$ ,  $y = a\%(a - b)$ ,  $z = a - b$ 。

系数 x、y、z、yn1 在 I2S\_TX/RX\_CLKM\_DIV\_X、I2S\_TX/RX\_CLKM\_DIV\_Y、I2S\_TX/RX\_CLKM\_DIV\_Z、I2S\_TX/RXCLKM\_DIV\_YN1 中配置。

对于整数分频, I2S\_TX/RX\_CLKM\_DIV\_X 和 I2S\_TX/RX\_CLKM\_DIV\_Z 清零, I2S\_TX/RX\_CLKM\_DIV\_Y 置为 1。

**说明:**

使用小数分频功能可能会产生时钟抖动。

在主机发送模式下, I2S TX 模块的串行时钟 BCK 为 I2SO\_BCK\_out 信号, 由 I2S\_TX\_CLK 分频获得。即:

$$f_{I2SO\_BCK\_out} = \frac{f_{I2S\_TX\_CLK}}{MO}$$

其中, MO 的值为 I2S\_TX\_BCK\_DIV\_NUM 的值 + 1, 即:

$$MO = I2S\_TX\_BCK\_DIV\_NUM + 1$$

注意, I2S\_TX\_BCK\_DIV\_NUM 不可配置为 1。

在主机接收模式下, I2S RX 模块的串行时钟 BCK 为 I2SI\_BCK\_out 信号, 由 I2S\_RX\_CLK 分频获得。即:

$$f_{I2SI\_BCK\_out} = \frac{f_{I2X\_RX\_CLK}}{MI}$$

其中 MI 对应 I2S\_RX\_BCK\_DIV\_NUM 的值 + 1, 即:

$$MI = I2S\_RX\_BCK\_DIV\_NUM + 1$$

**注意:**

- I2S\_RX\_BCK\_DIV\_NUM 不可配置为 1;
- 当模块处于 I2S 从机模式时, 必须保证  $f_{I2S\_TX/RX\_CLK} \geq 8 * f_{BCK}$ 。另外模块可以输出 I2S\_MCLK\_out 作为外部设备的主时钟。



## 29.7 I2S 模块复位

I2S 模块中各个单元以及 FIFO 可通过配置相关位进行复位：

- I2S TX/RX 单元：可配置 `I2S_TX_RESET` 和 `I2S_RX_RESET` 位进行复位；
- I2S TX/RX FIFO：可配置 `I2S_TX_FIFO_RESET` 和 `I2S_RX_FIFO_RESET` 位进行复位。

**注意：**在模块和 FIFO 复位之前，需要先配置 I2S 模块时钟。

## 29.8 I2S 主/从机模式

ESP32-C3 I2S 模块可作为主机或从机，两种模式均支持半双工通信或全双工通信。用户可配置 `I2S_RX_SLAVE_MOD` 和 `I2S_TX_SLAVE_MOD` 选择需要的模式。

- `I2S_TX_SLAVE_MOD`
  - 0：主机发送模式
  - 1：从机发送模式
- `I2S_RX_SLAVE_MOD`
  - 0：主机接收模式
  - 1：从机接收模式

### 29.8.1 主/从机发送模式

- 主机发送模式
  - 置位 `I2S_TX_START` 位启动一次发送操作。
  - 置位该位，发送单元会一直输出时钟信号和串行数据。
  - 置位 `I2S_TX_STOP_EN` 时，如果 FIFO 中的数据全部发送完毕，则主机停止发送数据。
  - 清零 `I2S_TX_STOP_EN` 时，如果 FIFO 中的数据全部发送完毕，并且没有新数据填入，发送模块将一直发送最后一帧数据。
  - 当 `I2S_TX_START` 位被清零时，主机停止发送数据。
- 从机发送模式
  - 置位 `I2S_TX_START`。
  - 发送单元等待主机 BCK 时钟，来启动发送操作。
  - 置位 `I2S_TX_STOP_EN` 时，如果 FIFO 中的数据全部发送完毕，则从机发送数据一直为零，直到主机停止发送 BCK 时钟为止。
  - 清零 `I2S_TX_STOP_EN` 时，如果 FIFO 中的数据全部发送完毕，并且没有新数据填入，发送单元将一直发送最后一帧数据。
  - 当 `I2S_TX_START` 位被清零时，从机发送数据一直为零，直到主机停止发送 BCK 时钟为止。

## 29.8.2 主/从机接收模式

- 主机接收模式
  - 置位 `I2S_RX_START` 启动一次接收操作。
  - 接收单元会一直输出时钟信号，并对输入数据进行采样。
  - 清零 `I2S_RX_START`，接收单元停止接收数据。
- 从机接收模式
  - 置位 `I2S_RX_START`。
  - 等待主机 BCK 时钟，来启动接收操作。
  - 清零 `I2S_RX_START`，接收单元停止接收数据。

## 29.9 发送数据

### 说明：

本小节以及后续小节所述的配置，均需要通过置位 `I2S_TX_UPDATE` 的方式来进行更新，从而将 I2S TX 寄存器数据从 APB 时钟域同步到 I2S TX 时钟域。详细配置见第 29.11.1 小节。

ESP32-C3 I2S 发送数据时，从 DMA 读取数据，经过数据格式控制和通道模式控制，从外设输出信号输出对应数据。

### 29.9.1 数据格式控制

数据格式控制分为三个阶段：

- 第一阶段从内存中读出有效数据并写入 TX FIFO；
- 第二阶段将待发送数据从 TX FIFO 中读出，并进行输出数据模式转换；
- 第三阶段，将待发送数据转换为串行数据流输出。

#### 29.9.1.1 通道有效数据位宽

`I2S_TX_BITS_MOD` 和 `I2S_TX_24_FILL_EN` 决定了每个通道的有效数据位宽，其可取值和对应的有效数据位宽如下表：

表 29-3. 通道有效数据位宽控制

通道有效数据位宽	<code>I2S_TX_BITS_MOD</code>	<code>I2S_TX_24_FILL_EN</code>
32	31	x <sup>1</sup>
	23	1
24	23	0
16	15	x
8	7	x

<sup>1</sup> 该值被忽略。

### 29.9.1.2 通道有效数据字节序

I2S 通过 DMA 读取数据之后，`I2S_TX_BIG_ENDIAN` 用于控制从 DMA 读取数据的字节序。下表描述了不同通道有效数据位宽下，该寄存器对读取数据的控制。

表 29-4. 通道有效数据字节序控制

通道有效数据位宽	原始数据	控制后数据	<code>I2S_TX_BIG_ENDIAN</code>
32	{B3, B2, B1, B0}	{B3, B2, B1, B0}	0
		{B0, B1, B2, B3}	1
24	{B2, B1, B0}	{B2, B1, B0}	0
		{B0, B1, B2}	1
16	{B1, B0}	{B1, B0}	0
		{B0, B1}	1
8	{B0}	{B0}	x

### 29.9.1.3 A 率/ $\mu$ 率压缩/解压缩

ESP32-C3 I2S 对排列好字节序的有效数据会按照 32-bit（缺省高位补 0\*）的方式进行 A 率/ $\mu$  率压缩/解压缩。

**说明：**

缺省高位补 0，即如果有效数据位宽小于 32，则待压缩/解压缩数据的 [31: 有效位宽] 位自动填充 0。

配置 `I2S_TX_PCM_BYPASS` 为：

- 0，则不进行压缩/解压缩
- 1，则进行压缩/解压缩

配置 `I2S_TX_PCM_CONF` 为：

- 0，A 律解压缩
- 1，A 律压缩
- 2， $\mu$  律解压缩
- 3， $\mu$  律压缩

至此，数据格式控制的第一阶段完成。

### 29.9.1.4 通道发送数据位宽

ESP32-C3 I2S 中，`I2S_TX_TDM_CHAN_BITS` 决定了每个通道发送数据的位宽。

- 当每个通道发送数据的位宽大于有效数据位宽时，会在剩余的位置补充 0。此时，配置 `I2S_TX_LEFT_ALIGN` 为：
  - 0，有效数据位于发送数据低位。
  - 1，有效数据位于发送数据高位。

- 当每个通道发送数据的位宽小于有效数据位宽时，每次发送数据仅发送低位有效数据部分，高位部分将被舍弃。

至此，数据格式控制的第二阶段完成。

### 29.9.1.5 通道数据比特顺序

ESP32-C3 I2S 通道数据比特顺序由 `I2S_TX_BIT_ORDER` 控制：

- 1，数据从低位向高位依次发送。
- 0，数据从高位向低位依次发送。

至此，数据格式控制部分全部完成。图 29-7 所示即为一次完整的 TX 数据格式控制过程。



图 29-7. TX 数据格式控制

### 29.9.2 通道模式控制

ESP32-C3 I2S 支持 TDM 和 PDM 两种发送模式。置位 `I2S_TX_TDM_EN` 则为 TDM 发送模式，置位 `I2S_TX_PDM_EN` 则为 PDM 发送模式。

#### 说明：

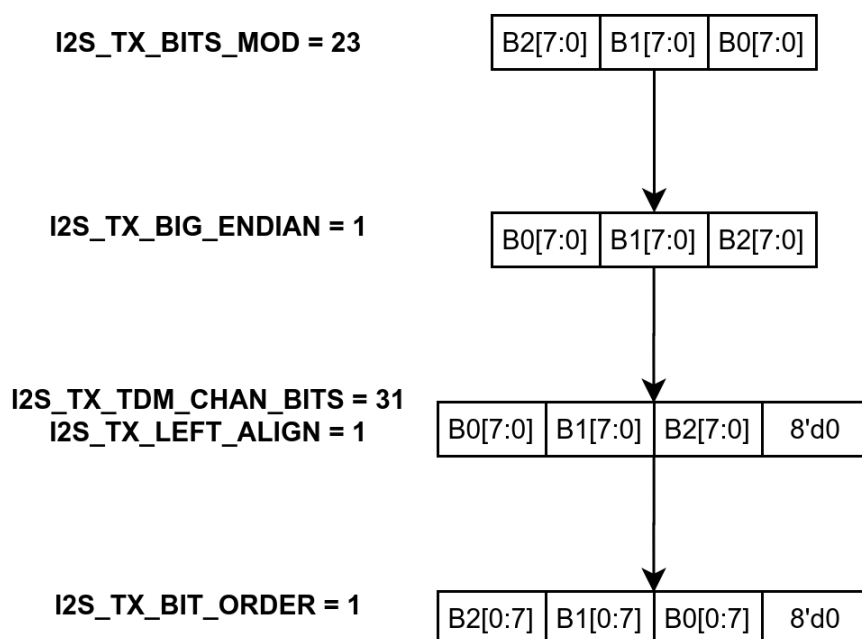
- `I2S_TX_TDM_EN` 和 `I2S_TX_PDM_EN` 不能同时置位或同时清零。
- 将 I2S 模块设置为 TDM 双通道模式，可实现控制大多数 I2S 双声道编解码器。

#### 29.9.2.1 TDM 输出模式下 I2S 通道模式

在 TDM 输出模式下，I2S 支持最多 16 通道数据输出。发送通道数由 `I2S_TX_TDM_TOT_CHAN_NUM` 控制。例如，配置 `I2S_TX_TDM_TOT_CHAN_NUM` 为 5，则六个通道（通道 0 ~ 5）将用于发送数据，见图 29-8。

在发送数据的通道中，如果其对应的 `I2S_TX_TDM_CHANn_EN` 为：

- 1，则该通道发送通道数据。
- 0，则该通道发送数据由 `I2S_TX_CHAN_EQUAL` 控制，当该值为：
  - 1，则发送上个通道的数据。
  - 0，则发送 `I2S_SINGLE_DATA` 的值。

当 I2S 处于主机 TDM 输出模式下，WS 信号由 `I2S_TX_WS_IDLE_POL` 和 `I2S_TX_TDM_WS_WIDTH` 控制。其中，`I2S_TX_WS_IDLE_POL` 的值为 WS 信号的默认电平，`I2S_TX_TDM_WS_WIDTH` 的值为在发送所有通道数据的过程中，WS 为默认电平的周期数。另外，`I2S_TX_HALF_SAMPLE_BITS` 的值乘以 2，即为一个 WS 周期对应的 BCK 周期数。

### TDM 通道配置示例

在本示例中，寄存器的配置如下：

- 配置 `I2S_TX_TDM_CHAN_NUM` 为 5，即选择使用通道 0 ~ 5 进行数据发送。
- 配置 `I2S_TX_CHAN_EQUAL` 为 1，即如果相应通道的 `I2S_TX_TDM_CHANn_EN` 被置位，则该通道将发送上一通道的数据。 $n = 0 \sim 5$ 。
- 配置 `I2S_TX_TDM_CHAN0/2/5_EN` 为 1，即这些通道将用于发送通道数据。
- 配置 `I2S_TX_TDM_CHAN1/3/4_EN` 为 0，则这些通道将发送上一个通道的数据。

配置完成后，则数据将按下图方式进行发送。



图 29-8. TDM 通道控制

### 29.9.2.2 PDM 输出模式下 I2S 通道模式

ESP32-C3 I2S 支持两种 PDM 输出模式，即普通 PDM 输出模式和 PCM-to-PDM 输出模式。

在 PDM 输出模式下，从 DMA 取得数据的过程由 `I2S_TX_MONO` 和 `I2S_TX_MONO_FST_VLD` 控制，具体如下表。请根据内存中存储的数据为单/双通道数据来配置该寄存器。

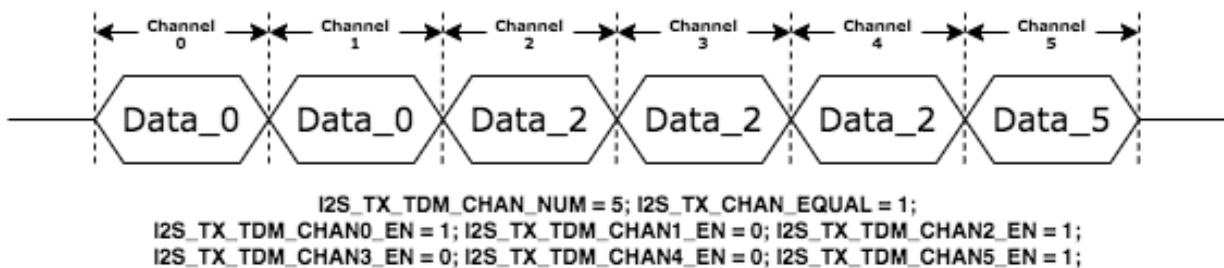
表 29-5. PDM 输出模式下 I2S 取数逻辑

取数逻辑	模式	<code>I2S_TX_MONO</code>	<code>I2S_TX_MONO_FST_VLD</code>
每个 WS 沿都向 DMA 发起取数请求	双声道	0	x
只在 WS 后半周期向 DMA 发起取数请求	单声道	1	0
只在 WS 前半周期向 DMA 发起取数请求	单声道	1	1

在普通 PDM 输出模式下, I2S 通道数据由 I2S\_TX\_CHAN\_MOD 和 I2S\_TX\_WS\_IDLE\_POL 控制, 具体如下表。

表 29-6. 普通 PDM 输出模式下 I2S 通道模式控制

模式	左声道	右声道	模式控制字段 <sup>1</sup>	声道选择位 <sup>2</sup>
双声道	发送左通道数据	发送右通道数据	0	x
单声道	发送左通道数据	发送左通道数据	1	0
	发送右通道数据	发送右通道数据	1	1
	发送右通道数据	发送右通道数据	2	0
	发送左通道数据	发送左通道数据	2	1
	发送“single”值 <sup>3</sup>	发送右通道数据	3	0
	发送左通道数据	发送“single”值	3	1
	发送左通道数据	发送“single”值	4	0
	发送“single”值	发送右通道数据	4	1

<sup>1</sup> I2S\_TX\_CHAN\_MOD

<sup>2</sup> I2S\_TX\_WS\_IDLE\_POL

<sup>3</sup> single 值等于 I2S\_SINGLE\_DATA 的值。

当 I2S 处于主机 PDM 输出模式下, WS 信号的默认电平由 I2S\_TX\_WS\_IDLE\_POL 控制, WS 信号频率为 BCK 信号频率的一半。请参考 29.6 小节配置 BCK 信号的方式配置 WS 信号, 见图 29-9。

在 PCM-to-PDM 输出模式下, 可以将 DMA 中的 PCM 数据转为 PDM 数据, 并按照 PDM 信号格式输出, 配置 I2S\_PCM2PDM\_CONV\_EN 启动该模式。PCM-to-PDM 输出模式的寄存器配置如下:

- 配置一线 PDM 输出格式或一/二线 DAC 输出格式, 具体如下表。

表 29-7. PCM-to-PDM 输出模式

通道输出格式	I2S_TX_PDM_DAC_MODE_EN	I2S_TX_PDM_DAC_2OUT_EN
一线 PDM 输出格式 <sup>1</sup>	0	x
一线 DAC 输出格式 <sup>2</sup>	1	0
二线 DAC 输出格式	1	1

**说明:**

- 此处定义的 PDM 输出格式是指一个 WS 周期发送两个通道的 SD 数据。
- 此处定义的 DAC 输出格式是指一个 WS 周期发送一个通道的 SD 数据。

- 配置采样频率和上采样率。

在 PCM-to-PDM 输出模式下, PDM 时钟频率即为 BCK 时钟频率。采样频率 ( $f_{\text{Sampling}}$ ) 与 BCK 时钟频率的关系如下:

$$f_{\text{Sampling}} = \frac{f_{\text{BCK}}}{\text{OSR}}$$

其中, 上采样率 OSR 和 I2S\_TX\_PDM\_SINC\_OSR2 的关系为:

$$\text{OSR} = \text{I2S\_TX\_PDM\_SINC\_OSR2} \times 64$$

采样频率  $f_{\text{Sampling}}$  和 I2S\_TX\_PDM\_FS 的对应关系为:

$$f_{\text{Sampling}} = \text{I2S\_TX\_PDM\_FS} \times 100$$

请根据需要的采样频率、上采样率以及 PDM 时钟频率进行寄存器配置。

### PDM 通道配置示例

在本示例中，寄存器的配置如下：

- 配置 `I2S_TX_CHAN_MOD` 为 2，即选择单声道模式。
- 配置 `I2S_TX_WS_IDLE_POL` 为 1，则左声道和右声道均发送左通道数据。

配置完成后，则数据将按照下图方式进行发送。



图 29-9. PDM 通道控制

## 29.10 接收数据

### 说明：

本小节以及后续小节所述的配置，均需要通过置位 `I2S_RX_UPDATE` 的方式来进行更新，从而将 I2S RX 寄存器数据从 APB 时钟域同步到 I2S RX 时钟域。详细配置见第 29.11.2 小节。

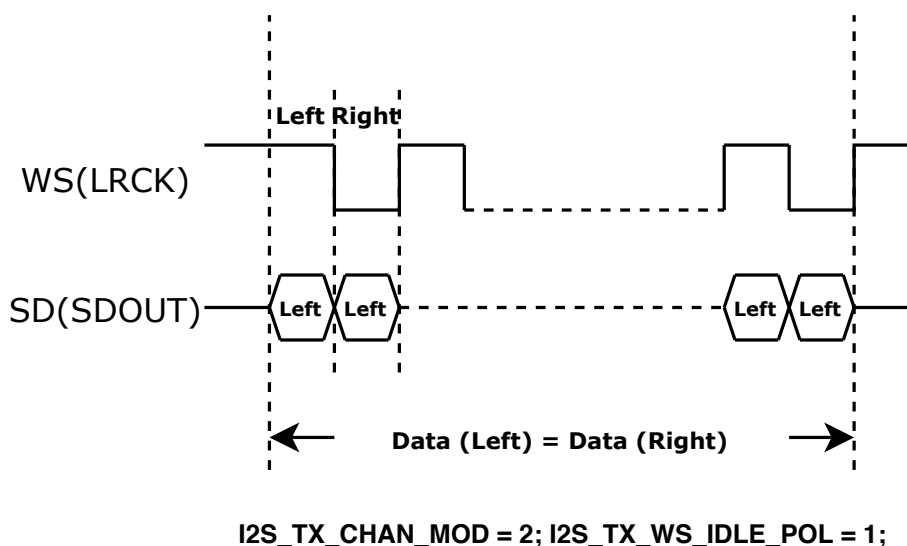
I2S 接收数据时，从外设接口读取数据，经过通道模式控制和数据格式控制，通过 DMA 输入数据至内存。

### 29.10.1 通道模式控制

ESP32-C3 I2S 支持 TDM 和 PDM 两种输入模式。置位 `I2S_RX_TDM_EN` 则为 TDM 输入模式，置位 `I2S_RX_PDM_EN` 则为 PDM 输入模式。

**注意：** `I2S_RX_TDM_EN` 和 `I2S_RX_PDM_EN` 不能同时置位或同时清零。

#### 29.10.1.1 TDM 输入模式下 I2S 通道模式

在 TDM 输入模式下，I2S 支持最多 16 通道数据输入。接收通道数由 `I2S_RX_TDM_TOT_CHAN_NUM` 控制。例如，配置 `I2S_RX_TDM_TOT_CHAN_NUM` 为 5，则通道 0 ~ 5 接收数据。

在接收数据的通道中，如果其对应的 `I2S_RX_TDM_CHANn_EN` 为：

- 1，则该通道数据有效，会被存入 RX FIFO。

- 0, 则该通道数据无效, 不会存入 RX FIFO。

当 I2S 处于主机 TDM 输入模式下, WS 信号由 `I2S_RX_WS_IDLE_POL` 和 `I2S_RX_TDM_WS_WIDTH` 控制。其中, `I2S_RX_WS_IDLE_POL` 的值为 WS 信号的默认电平, `I2S_RX_TDM_WS_WIDTH` 的值为在接收所有通道的过程中, WS 为默认电平的周期数。另外, `I2S_RX_HALF_SAMPLE_BITS` 的值乘以 2, 即为一个 WS 周期对应的 BCK 周期数。

### 29.10.1.2 PDM 输入模式下 I2S 通道模式

在 PDM 输入模式下, I2S 将通道中的串行数据转换为待输入数据。

当 I2S 处于主机 PDM 输入模式下, WS 信号的默认电平由 `I2S_RX_WS_IDLE_POL` 控制, WS 信号频率为 BCK 信号频率的一半, 请参考 29.6 小节配置 BCK 信号的方式配置 WS 信号。注意, 在 PDM 输入模式下, 请配置 `I2S_RX_HALF_SAMPLE_BITS` 的值与 `I2S_RX_BITS_MOD` 的值相同。

## 29.10.2 数据格式控制

数据格式控制分为两个阶段:

- 第一阶段从串行数据流输入转换为待输入数据, 并存入 RX FIFO;
- 第二阶段将待输入数据从 RX FIFO 中读出, 并进行输入数据模式转换。

### 29.10.2.1 通道数据比特顺序

ESP32-C3 I2S 通道数据比特顺序由 `I2S_RX_BIT_ORDER` 控制, 当该值为:

- 1, 串行数据从低位向高位依次存入待输入数据。
- 0, 串行数据从高位向低位依次存入待输入数据。

至此, 数据格式控制的第一阶段完成。

### 29.10.2.2 通道储存数据位宽

`I2S_RX_BITS_MOD` 和 `I2S_RX_24_FILL_EN` 决定了每个通道的储存数据位宽, 其可取值和对应的储存数据位宽如下表:

表 29-8. 通道储存数据位宽控制

通道储存数据位宽	<code>I2S_RX_BITS_MOD</code>	<code>I2S_RX_24_FILL_EN</code>
32	31	x
	23	1
24	23	0
16	15	x
8	7	x

### 29.10.2.3 通道接收数据位宽

ESP32-C3 I2S 中, `I2S_RX_TDM_CHAN_BITS` 决定了每个通道接收数据的位宽。

- 当每个通道储存数据位宽小于接收数据的位宽时, 接收时仅会在接收数据中取储存位宽作为储存数据。此时, 配置 `I2S_RX_LEFT_ALIGN` 为:



- 0, 储存数据位于接收数据低位。
- 1, 储存数据位于接收数据高位。
- 当每个通道接收数据的位宽小于储存数据位宽时, 会将接收数据高位补 0, 作为储存数据。

### 29.10.2.4 通道储存数据字节序

通道接收数据经过截取/补全后, 成为了待储存数据, `I2S_RX_BIG_ENDIAN` 用于控制待储存数据的字节序。下表描述了不同通道储存数据位宽下, 该寄存器对待储存数据的控制。

表 29-9. 通道储存数据字节序控制

通道储存数据位宽	原始数据	控制后数据	<code>I2S_RX_BIG_ENDIAN</code>
32	{B3, B2, B1, B0}	{B3, B2, B1, B0}	0
		{B0, B1, B2, B3}	1
24	{B2, B1, B0}	{B2, B1, B0}	0
		{B0, B1, B2}	1
16	{B1, B0}	{B1, B0}	0
		{B0, B1}	1
8	{B0}	{B0}	x

### 29.10.2.5 A 率/ $\mu$ 率压缩/解压缩

ESP32-C3 I2S 对排列好字节序的待储存数据会按照 32-bit (缺省高位补 0) 的方式进行 A 率/ $\mu$  率压缩/解压缩。

配置 `I2S_RX_PCM_BYPASS` 为:

- 0, 则不进行压缩/解压缩
- 1, 则进行压缩/解压缩

配置 `I2S_RX_PCM_CONF` 为:

- 0, A 律解压缩
- 1, A 律压缩
- 2,  $\mu$  律解压缩
- 3,  $\mu$  律压缩

至此, 数据格式控制部分全部完成, 数据通过 DMA 存入内存。

## 29.11 软件配置流程

### 29.11.1 软件配置 I2S 发送流程

软件配置 I2S 发送的流程如下:

1. 根据 29.6 小节的描述, 配置时钟。
2. 根据表 29-2 的描述, 配置信号管脚。
3. 根据主从机模式配置 `I2S_TX_SLAVE_MOD`:

- 0: 主机发送模式
  - 1: 从机发送模式
4. 根据 29.9 小节的描述, 配置正确的发送数据模式和发送通道模式, 置位 `I2S_TX_UPDATE`。
  5. 根据 29.7 小节的描述, 复位发送单元和发送 FIFO。
  6. 根据 29.12 小节的描述使能相应的中断。
  7. 配置 DMA 发送链表。
  8. 根据需要置位 `I2S_TX_STOP_EN`, 更多信息见章节 29.8.1。
  9. 开始发送数据:
    - 主机模式下, 等待 I2S 从设备配置完成后, 置位 `I2S_TX_START` 开始发送数据;
    - 从机模式下, 置位 `I2S_TX_START`。I2S 主设备提供 BCK 和 WS 信号后, 开始发送数据。
  10. 等待步骤 6 设置的中断信号, 或查询 `I2S_TX_IDLE` 检查传输是否结束:
    - 0: 发送设备为工作状态;
    - 1: 发送设备为空闲状态。
  11. 清零 `I2S_TX_START`。

### 29.11.2 软件配置 I2S 接收流程

软件配置 I2S 接收模式的流程如下:

1. 根据 29.6 小节的描述, 配置时钟。
2. 根据表 29-2 的描述, 配置信号管脚。
3. 配置 `I2S_RX_SLAVE_MOD` 选择需要的模式:
  - 0: 主机接收模式
  - 1: 从机接收模式
4. 根据 29.10 小节的描述, 配置正确的接收通道模式和接收数据模式, 置位 `I2S_RX_UPDATE`。
5. 根据 29.7 小节的描述, 复位接收单元和接收 FIFO。
6. 根据 29.12 小节的描述使能相应的中断。
7. 配置 DMA 接收链表, 并在 `I2S_RXEOF_NUM_REG` 中配置接收数据长度。
8. 开始接收数据:
  - 在主机模式下, 等待从机准备好后, 置位 `I2S_RX_START` 开始接收数据;
  - 在从机模式下, 置位 `I2S_RX_START`, 等待主机提供 BCK 和 WS 信号后开始接收数据。
9. 接收的数据由 DMA 根据配置, 存到 ESP32-C3 存储器的指定地址。最终产生步骤 6 中设置的中断。

## 29.12 I2S 中断

- `I2S_TX_HUNG_INT`: 当发送数据超时即触发此中断。例如, I2S 配置为从机发送模式, 但主机长时间未提供 BCK 或 WS 信号, 则将触发该中断。超时配置见寄存器 `I2S_LC_HUNG_CONF_REG`。

- I2S\_RX\_HUNG\_INT: 当接收数据超时即触发此中断。例如, I2S 配置为从机接收模式, 但主机长时间未发送数据, 则将触发该中断。超时配置见寄存器 [I2S\\_LC\\_HUNG\\_CONF\\_REG](#)。
- I2S\_TX\_DONE\_INT: 当发送数据完成即触发此中断。
- I2S\_RX\_DONE\_INT: 当接收数据完成即触发此中断。

## 29.13 寄存器列表

请查看章节 [寄存器的访问类型](#), 了解“访问”列缩写的含义。

名称	描述	地址	访问
<b>中断寄存器</b>			
<a href="#">I2S_INT_RAW_REG</a>	I2S 原始中断寄存器	0x000C	RO/ WTC/ SS
<a href="#">I2S_INT_ST_REG</a>	I2S 中断状态寄存器	0x0010	RO
<a href="#">I2S_INT_ENA_REG</a>	I2S 中断使能寄存器	0x0014	R/W
<a href="#">I2S_INT_CLR_REG</a>	I2S 中断清除寄存器	0x0018	WT
<b>RX 控制和配置寄存器</b>			
<a href="#">I2S_RX_CONF_REG</a>	I2S RX 配置寄存器	0x0020	varies
<a href="#">I2S_RX_CONF1_REG</a>	I2S RX 配置寄存器 1	0x0028	R/W
<a href="#">I2S_RX_CLKM_CONF_REG</a>	I2S RX 时钟配置寄存器	0x0030	R/W
<a href="#">I2S_TX_PCM2PDM_CONF_REG</a>	I2S TX PCM-to-PDM 配置寄存器	0x0040	R/W
<a href="#">I2S_TX_PCM2PDM_CONF1_REG</a>	I2S TX PCM-to-PDM 配置寄存器 1	0x0044	R/W
<a href="#">I2S_RX_TDM_CTRL_REG</a>	I2S TX TDM 模式控制寄存器	0x0050	R/W
<a href="#">I2S_RXEOF_NUM_REG</a>	I2S RX 数据大小控制寄存器	0x0064	R/W
<b>TX 控制和配置寄存器</b>			
<a href="#">I2S_TX_CONF_REG</a>	I2S TX 配置寄存器	0x0024	varies
<a href="#">I2S_TX_CONF1_REG</a>	I2S TX 配置寄存器 1	0x002C	R/W
<a href="#">I2S_TX_CLKM_CONF_REG</a>	I2S TX 时钟配置寄存器	0x0034	R/W
<a href="#">I2S_TX_TDM_CTRL_REG</a>	I2S TX TDM 模式控制寄存器	0x0054	R/W
<b>RX 时序和时钟寄存器</b>			
<a href="#">I2S_RX_CLKM_DIV_CONF_REG</a>	I2S RX 时钟分频配置寄存器	0x0038	R/W
<a href="#">I2S_RX_TIMING_REG</a>	I2S RX 时序控制寄存器	0x0058	R/W
<b>TX 时序和时钟寄存器</b>			
<a href="#">I2S_TX_CLKM_DIV_CONF_REG</a>	I2S TX 时钟分频配置寄存器	0x003C	R/W
<a href="#">I2S_TX_TIMING_REG</a>	I2S TX 时序控制寄存器	0x005C	R/W
<b>控制和配置寄存器</b>			
<a href="#">I2S_LC_HUNG_CONF_REG</a>	I2S 超时配置寄存器	0x0060	R/W
<a href="#">I2S_CONF_SIGLE_DATA_REG</a>	I2S single 数据寄存器	0x0068	R/W
<b>TX 状态寄存器</b>			
<a href="#">I2S_STATE_REG</a>	I2S TX 状态寄存器	0x006C	RO
<b>版本寄存器</b>			
<a href="#">I2S_DATE_REG</a>	版本控制寄存器	0x0080	R/W

### 29.14 寄存器

Register 29.1. I2S\_INT\_RAW\_REG (0x000C)

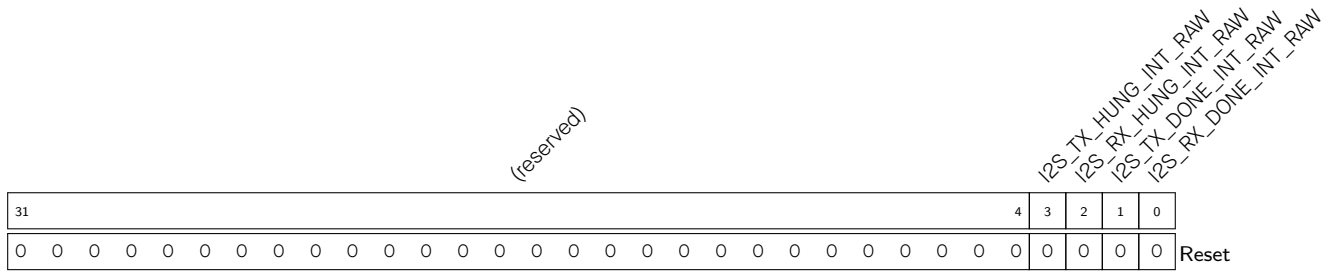

I2S\_RX\_DONE\_INT\_RAW I2S\_RX\_DONE\_INT 中断的原始中断状态位。(RO/WTC/SS)

I2S\_TX\_DONE\_INT\_RAW I2S\_TX\_DONE\_INT 中断的原始中断状态位。(RO/WTC/SS)

I2S\_RX\_HUNG\_INT\_RAW I2S\_RX\_HUNG\_INT 中断的原始中断状态位。(RO/WTC/SS)

I2S\_TX\_HUNG\_INT\_RAW I2S\_TX\_HUNG\_INT 中断的原始中断状态位。(RO/WTC/SS)

Register 29.2. I2S\_INT\_ST\_REG (0x0010)

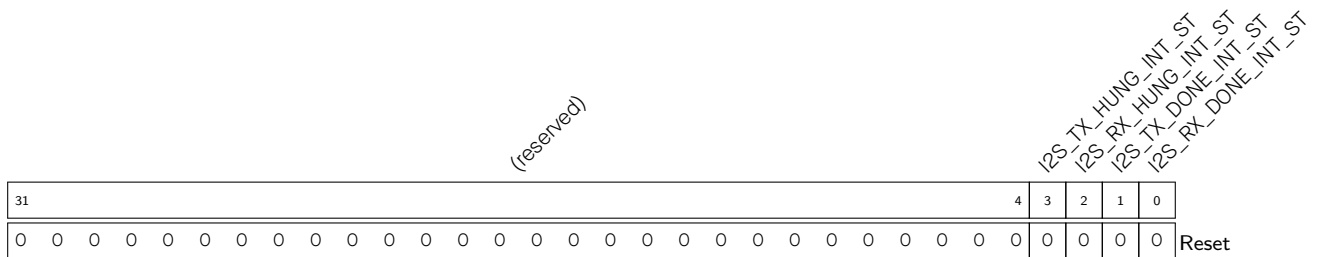

I2S\_RX\_DONE\_INT\_ST I2S\_RX\_DONE\_INT 中断的屏蔽中断状态位。(RO)

I2S\_TX\_DONE\_INT\_ST I2S\_TX\_DONE\_INT 中断的屏蔽中断状态位。(RO)

I2S\_RX\_HUNG\_INT\_ST I2S\_RX\_HUNG\_INT 中断的屏蔽中断状态位。(RO)

I2S\_TX\_HUNG\_INT\_ST I2S\_TX\_HUNG\_INT 中断的屏蔽中断状态位。(RO)

Register 29.3. I2S\_INT\_ENA\_REG (0x0014)

(reserved)																<i>I2S_TX_HUNG_INT_ENA</i> <i>I2S_RX_HUNG_INT_ENA</i> <i>I2S_TX_DONE_INT_ENA</i> <i>I2S_RX_DONE_INT_ENA</i>				
31															4	3	2	1	0	Reset
0																0	0	0	0	

I2S\_RX\_DONE\_INT\_ENA I2S\_RX\_DONE\_INT 的中断使能位。(R/W)

I2S\_TX\_DONE\_INT\_ENA I2S\_TX\_DONE\_INT 的中断使能位。(R/W)

I2S\_RX\_HUNG\_INT\_ENA I2S\_RX\_HUNG\_INT 的中断使能位。(R/W)

I2S\_TX\_HUNG\_INT\_ENA I2S\_TX\_HUNG\_INT 的中断使能位。(R/W)

Register 29.4. I2S\_INT\_CLR\_REG (0x0018)

(reserved)																<i>I2S_TX_HUNG_INT_CLR</i> <i>I2S_RX_HUNG_INT_CLR</i> <i>I2S_TX_DONE_INT_CLR</i> <i>I2S_RX_DONE_INT_CLR</i>				
31															4	3	2	1	0	Reset
0																0	0	0	0	

I2S\_RX\_DONE\_INT\_CLR I2S\_RX\_DONE\_INT 的中断清除位。(WT)

I2S\_TX\_DONE\_INT\_CLR I2S\_TX\_DONE\_INT 的中断清除位。(WT)

I2S\_RX\_HUNG\_INT\_CLR I2S\_RX\_HUNG\_INT 的中断清除位。(WT)

I2S\_TX\_HUNG\_INT\_CLR I2S\_TX\_HUNG\_INT 的中断清除位。(WT)

**Register 29.5. I2S\_RX\_CONF\_REG (0x0020)**

(reserved)		I2S_RX_PDM_EN		I2S_RX_TDM_EN		I2S_RX_BIT_ORDER		I2S_RX_WS_IDLE_POL		I2S_RX_24_FILL_EN		I2S_RX_LEFT_ALIGN		I2S_RX_STOP_MODE		I2S_RX_PCM_BYPASS		I2S_RX_PCM_CONF		I2S_RX_MONO_FST_VLD		(reserved)		I2S_RX_BIG_ENDIAN		(reserved)		I2S_RX_MONO		I2S_RX_SLAVE_MOD		I2S_RX_START		I2S_RX_FIFO_RESET		I2S_RX_RESET	
31	21	20	19	18	17	16	15	14	13	12	11	10	9	8	7	6	5	4	3	2	1	0															
0	0	0	0	0	0	0	0	0	1	0	1	0x1	1	0	0	0	0	0	0	0	0	0	0	0	0	0	0	0	0	0	0	0	0	0	0	0	Reset

- I2S\_RX\_RESET** 此位置 1，复位接收模块。(WT)
- I2S\_RX\_FIFO\_RESET** 此位置 1，复位 RX FIFO。(WT)
- I2S\_RX\_START** 此位置 1，开始接收数据。(R/W)
- I2S\_RX\_SLAVE\_MOD** 此位置 1，使能从机接收模式。(R/W)
- I2S\_RX\_MONO** 此位置 1，使能接收模块的单声道模式。(R/W)
- I2S\_RX\_BIG\_ENDIAN** I2S RX 字节序。1：低字节数据写入高位地址；0：低字节数据写入低位地址。(R/W)
- I2S\_RX\_UPDATE** 写 1 将 I2S RX 寄存器从 APB 时钟域同步到 I2S RX 时钟域。寄存器完成更新后，该位将由硬件清除。(R/W/SC)
- I2S\_RX\_MONO\_FST\_VLD** 1：在 I2S RX 单声道模式下，第一个通道数据有效。0：在 I2S RX 单声道模式下，第二个通道数据有效。(R/W)
- I2S\_RX\_PCM\_CONF** I2S RX 压缩/解压缩配置位。0 (atol)：A 率解压缩；1 (ltoa)：A 率压缩；2 (utol)：μ 率解压缩；3 (ltou)：μ 率压缩。(R/W)
- I2S\_RX\_PCM\_BYPASS** 置位此位，接收数据将绕过压缩/解压缩模块。(R/W)
- I2S\_RX\_STOP\_MODE** 0：只有在 I2S\_RX\_START 被清除时，I2S RX 才会停止工作；1：当 I2S\_RX\_START 为 0 或 in\_suc\_eof 为 1 时，I2S RX 停止工作；2：当 I2S\_RX\_START 为 0 或 RX FIFO 为满时，I2S RX 停止工作。(R/W)
- I2S\_RX\_LEFT\_ALIGN** 1：使能 I2S RX 左对齐模式。0：使能 I2S RX 右对齐模式。(R/W)
- I2S\_RX\_24\_FILL\_EN** 1：将 24 位通道数据位保存到 32 位储存数据（多余的位填充为 0）。1：将 24 位通道数据位保存到 24 位储存数据。(R/W)
- I2S\_RX\_WS\_IDLE\_POL** 0：WS 为 0 时，接收左通道数据；WS 为 1 时，接收右通道数据。1：WS 为 1 时，接收左通道数据；WS 为 0 时，接收右通道数据。(R/W)
- I2S\_RX\_BIT\_ORDER** I2S RX 位顺序。1：小端序，先接收最低位。0：大端序，先接收最高位。(R/W)
- I2S\_RX\_TDM\_EN** 1：使能 I2S TDM RX 模式。0：禁用 I2S TDM RX 模式。(R/W)
- I2S\_RX\_PDM\_EN** 1：使能 I2S PDM RX 模式。0：禁用 I2S PDM RX 模式。(R/W)

Register 29.6. I2S\_RX\_CONF1\_REG (0x0028)

(reserved)		I2S_RX_MSB_SHIFT	I2S_RX_TDM_CHAN_BITS	I2S_RX_HALF_SAMPLE_BITS	I2S_RX_BITS_MOD	I2S_RX_BCK_DIV_NUM	I2S_RX_TDM_WS_WIDTH					
31	30	29	28	24	23	18	17	13	12	7	6	0
0	0	1	0xf	0xf	0xf	6	0x0	Reset				

**I2S\_RX\_TDM\_WS\_WIDTH** 在 TDM 模式下，rx\_ws\_out (WS 默认电平) 时长等于  $(I2S\_RX\_TDM\_WS\_WIDTH + 1) * T\_BCK$ 。(R/W)

**I2S\_RX\_BCK\_DIV\_NUM** 在 RX 模式下，配置 BCK 时钟的分频系数。注意，不可配置为 1。(R/W)

**I2S\_RX\_BITS\_MOD** RX 模式下，配置接收通道的有效数据位长度。7: 所有有效的通道数据均为 8 位模式。15: 所有有效的通道数据均为 16 位模式。23: 所有有效的通道数据均为 24 位模式。31: 所有有效的通道数据均为 32 位模式。(R/W)

**I2S\_RX\_HALF\_SAMPLE\_BITS** I2S RX 单次采样比特数的一半。 $I2S\_RX\_HALF\_SAMPLE\_BITS * 2$  等于在一个 WS 信号中，BCK 持续的周期长。(R/W)

**I2S\_RX\_TDM\_CHAN\_BITS** 在 TDM RX 模式下，每个通道的 RX 数据位等于该值 + 1。(R/W)

**I2S\_RX\_MSB\_SHIFT** 控制 WS 和数据的 MSB 位之间的时序关系。1: 相隔一个周期；0: 上升沿对齐。(R/W)

Register 29.7. I2S\_RX\_CLKM\_CONF\_REG (0x0030)

(reserved)		I2S_MCLK_SEL	I2S_RX_CLK_SEL	I2S_RX_CLK_ACTIVE	(reserved)	I2S_RX_CLKM_DIV_NUM																	
31	30	29	28	27	26	25	8	7	0														
0	0	0	0	0	0	0	0	0	0	0	0	0	0	0	0	0	0	0	0	0	0	2	Reset

**I2S\_RX\_CLKM\_DIV\_NUM** I2S 时钟分频器的整数值。(R/W)

**I2S\_RX\_CLK\_ACTIVE** I2S RX 单元时钟使能信号。(R/W)

**I2S\_RX\_CLK\_SEL** 选择 I2S RX 单元的时钟源。0: XTAL\_CLK; 1: PLL\_D2\_CLK; 2: PLL\_F160M\_CLK; 3: I2S\_MCLK\_in。(R/W)

**I2S\_MCLK\_SEL** 0: 使用 I2S TX 单元的时钟用作 I2S\_MCLK\_OUT。1: 使用 I2S RX 单元的时钟用作 I2S\_MCLK\_OUT。(R/W)

Register 29.8. I2S\_TX\_PCM2PDM\_CONF\_REG (0x0040)

(reserved)						I2S_PCM2PDM_CONV_EN I2S_TX_PDM_DAC_MODE_EN I2S_TX_PDM_DAC_2OUT_EN						(reserved)						I2S_TX_PDM_SINC_OSR2		(reserved)		
31				26	25	24	23	22									5	4			1	0
0	0	0	0	0	0	0	0	0	0x0										0x2		0	Reset

**I2S\_TX\_PDM\_SINC\_OSR2** I2S TX PDM OSR 的值。(R/W)

**I2S\_TX\_PDM\_DAC\_2OUT\_EN** 0: 1-line DAC 输出模式; 1: 2-line DAC 输出模式; 仅在 I2S\_TX\_PDM\_DAC\_MODE\_EN 为 1 时有效。(R/W)

**I2S\_TX\_PDM\_DAC\_MODE\_EN** 0: 1-line PDM 输出模式; 1: DAC 输出模式。(R/W)

**I2S\_PCM2PDM\_CONV\_EN** 使能 I2S TX PCM-to-PDM 转换器。(R/W)

Register 29.9. I2S\_TX\_PCM2PDM\_CONF1\_REG (0x0044)

(reserved)						I2S_TX_PDM_FS						(reserved)										
31					20	19						10	9									0
0	0	0	0	0	0	0	480						960						Reset			

**I2S\_TX\_PDM\_FS** 配置 I2S TX PDM 上采样率。(R/W)



Register 29.10. I2S\_RX\_TDM\_CTRL\_REG (0x0050)

(reserved)													I2S_RX_TDM_TOT_CHAN_NUM													I2S_RX_TDM_CHAN15_EN							I2S_RX_TDM_CHAN14_EN							I2S_RX_TDM_CHAN13_EN							I2S_RX_TDM_CHAN12_EN							I2S_RX_TDM_CHAN11_EN							I2S_RX_TDM_CHAN10_EN							I2S_RX_TDM_CHAN9_EN							I2S_RX_TDM_CHAN8_EN							I2S_RX_TDM_CHAN7_EN							I2S_RX_TDM_CHAN6_EN							I2S_RX_TDM_CHAN5_EN							I2S_RX_TDM_CHAN4_EN							I2S_RX_TDM_CHAN3_EN							I2S_RX_TDM_CHAN2_EN							I2S_RX_TDM_CHAN0_EN						
31																			19	16	15	14	13	12	11	10	9	8	7	6	5	4	3	2	1	0	Reset																																																																																													
0 0 0 0 0 0 0 0 0 0 0 0													0x0													1	1	1	1	1	1	1	1	1	1	1	1	1	1	1	1	1	1	1	1																																																																																					

I2S\_RX\_TDM\_PDM\_CHAN $n$ \_EN ( $n = 0 - 7$ ) 1: 使能 I2S TDM 或 PDM RX 通道  $n$  的有效输入数据。0: 禁用该功能, 在该通道中仅输入 0。(R/W)

I2S\_RX\_TDM\_CHAN $n$ \_EN ( $n = 8 - 15$ ) 1: 使能 I2S TDM RX 通道  $n$  的有效输入数据。0: 禁用该功能, 在该通道中仅输入 0。(R/W)

I2S\_RX\_TDM\_TOT\_CHAN\_NUM 在 I2S TDM RX 模式下, 使用的通道总数 = 该值 + 1。(R/W)

Register 29.11. I2S\_RXEOF\_NUM\_REG (0x0064)

(reserved)																		I2S_RX_EOF_NUM																		
31																			12	11															0	Reset
0 0 0 0 0 0 0 0 0 0 0 0 0 0 0 0 0 0																		0x40																		

I2S\_RX\_EOF\_NUM 用于配置接收数据的长度。接收数据长度等于 (I2S\_RX\_BITS\_MOD + 1) \* (I2S\_RX\_EOF\_NUM + 1)。如果接收数据的长度达到该值, 则将在已配置的 DMA RX 通道中触发 in\_suc\_eof 中断。(R/W)

Register 29.12. I2S\_TX\_CONF\_REG (0x0024)

(reserved)	I2S_SIG_LOOPBACK	I2S_TX_CHAN_MOD	(reserved)	I2S_TX_PDM_EN	I2S_TX_TDM_EN	I2S_TX_BIT_ORDER	I2S_TX_WS_IDLE_POL	I2S_TX_24_FILL_EN	(reserved)	I2S_TX_LEFT_ALIGN	I2S_TX_STOP_EN	I2S_TX_PCM_BYPASS	I2S_TX_PCM_CONF	I2S_TX_MONO_FST_VLD	I2S_TX_UPDATE	I2S_TX_BIG_ENDIAN	I2S_TX_CHAN_EQUAL	(reserved)	I2S_TX_MONO	I2S_TX_SLAVE_MOD	I2S_TX_START	I2S_TX_FIFO_RESET	I2S_TX_RESET					
31	28	27	26	24	23	21	20	19	18	17	16	15	14	13	12	11	10	9	8	7	6	5	4	3	2	1	0	
0	0	0	0	0	0	0	0	0	0	0	0	0	1	0	1	1	0x0	1	0	0	0	0	0	0	0	0	0	0

Reset

**I2S\_TX\_RESET** 此位置 1, 复位发送单元。(WT)

**I2S\_TX\_FIFO\_RESET** 此位置 1, 复位 TX FIFO。(WT)

**I2S\_TX\_START** 此位置 1, 开始发送数据。(R/W)

**I2S\_TX\_SLAVE\_MOD** 此位置 1, 使能从机发送模式。(R/W)

**I2S\_TX\_MONO** 此位置 1, 使能发送单元的单声道模式。(R/W)

**I2S\_TX\_CHAN\_EQUAL** 1: 在 I2S TX 单声道模式或 TDM 模式下, 左声道数据等于右声道数据。0: 在 I2S TX 单声道模式或 TDM 通道选择模式下, I2S\_SINGLE\_DATA 为无效的通道数据。(R/W)

**I2S\_TX\_BIG\_ENDIAN** I2S TX 字节序。1: 低字节数据写入高位地址; 0: 低字节数据写入低位地址。(R/W)

**I2S\_TX\_UPDATE** 写 1 将 I2S TX 寄存器从 APB 时钟域同步到 I2S TX 时钟域。寄存器更新完成后, 此位将由硬件清除。(R/W/SC)

**I2S\_TX\_MONO\_FST\_VLD** 1: 在 I2S TX 单声道模式下, 第一个通道数据有效。0: 在 I2S TX 单声道模式下, 第二个通道数据有效。(R/W)

**I2S\_TX\_PCM\_CONF** I2S TX 压缩/解压缩配置位。0 (atol): A 率解压缩; 1 (ltoa): A 率压缩; 2 (utol):  $\mu$  率解压缩; 3 (ltou): u 率压缩。(R/W)

**I2S\_TX\_PCM\_BYPASS** 置位此位, 发送数据将绕过压缩/解压缩模块。(R/W)

**I2S\_TX\_STOP\_EN** 将此位置 1, 当 TX FIFO 为空时, 发送单元停止输出 BCK 和 WS 信号。(R/W)

**I2S\_TX\_LEFT\_ALIGN** 1: 使能 I2S TX 左对齐模式。0: 使能 I2S TX 右对齐模式。(R/W)

**I2S\_TX\_24\_FILL\_EN** 1: 将 24 位数据以 32 位的格式发送出去 (不足的位用 0 填充); 0: 将 24 位数据以 24 位的格式发送出去。(R/W)

**I2S\_TX\_WS\_IDLE\_POL** 0: WS 为 0 时, 发送左通道数据; WS 为 1 时, 发送右通道数据。1: WS 为 1 时, 发送左通道数据; WS 为 0 时, 发送右通道数据。(R/W)

**I2S\_TX\_BIT\_ORDER** I2S TX 位顺序。1: 小端序, 先发送最低位。0: 大端序, 先发送最高位。(R/W)

**I2S\_TX\_TDM\_EN** 1: 使能 I2S TDM TX 模式。0: 禁用该模式。(R/W)

见下页

Register 29.12. I2S\_TX\_CONF\_REG (0x0024)

接上页

I2S\_TX\_PDM\_EN 1: 使能 I2S PDM TX 模式。0: 禁用该模式。(R/W)

I2S\_TX\_CHAN\_MOD I2S 发送单元通道配置位, 更多信息见表 29-6。(R/W)

I2S\_SIG\_LOOPBACK 置 1 时, 发送单元和接收单元共享 WS 和 BCK 信号。(R/W)

Register 29.13. I2S\_TX\_CONF1\_REG (0x002C)

(reserved)		I2S_TX_BCK_NO_DLY		I2S_TX_MSB_SHIFT		I2S_TX_TDM_CHAN_BITS		I2S_TX_HALF_SAMPLE_BITS		I2S_TX_BITS_MOD		I2S_TX_BCK_DIV_NUM		I2S_TX_TDM_WS_WIDTH	
31	30	29	28	24	23	18	17	13	12	7	6				
0	1	1	0xf		0xf		0xf		6		0x0				

Reset

I2S\_TX\_TDM\_WS\_WIDTH 在 TDM 模式下, tx\_ws\_out (WS 默认电平) 时长等于  $(I2S\_TX\_TDM\_WS\_WIDTH + 1) * T\_BCK$ 。(R/W)

I2S\_TX\_BCK\_DIV\_NUM 在 TX 模式下, 配置 BCK 时钟的分频系数。注意, 不可配置为 1。(R/W)

I2S\_TX\_BITS\_MOD TX 模式下, 配置发送通道的有效数据位长度。7: 所有有效的通道数据均为 8 位模式。15: 所有有效的通道数据均为 16 位模式。23: 所有有效的通道数据均为 24 位模式。31: 所有有效的通道数据均为 32 位模式。(R/W)

I2S\_TX\_HALF\_SAMPLE\_BITS TX 单次采样比特数的一半。I2S\_TX\_HALF\_SAMPLE\_BITS x 2 等于在一个 WS 信号中, BCK 持续的周期长。(R/W)

I2S\_TX\_TDM\_CHAN\_BITS 在 TDM TX 模式下, 每个通道的 TX 数据位等于该值 + 1。(R/W)

I2S\_TX\_MSB\_SHIFT 控制 WS 和数据的 MSB 位之间的时序关系。1: 相隔一个周期; 0: 上升沿对齐。(R/W)

I2S\_TX\_BCK\_NO\_DLY 1: 在主机模式下, BCK 上升沿和下降沿没有延迟。0: 在主机模式下, BCK 上升沿和下降沿有延迟。(R/W)

Register 29.14. I2S\_TX\_CLKM\_CONF\_REG (0x0034)

(reserved)		I2S_CLK_EN	I2S_TX_CLK_SEL	I2S_TX_CLK_ACTIVE	(reserved)														I2S_TX_CLKM_DIV_NUM														
31	30	29	28	27	26	25															8	7	0										
0	0	0	0	0	0	0	0	0	0	0	0	0	0	0	0	0	0	0	0	0	0	0	0	0	0	0	0	0	0	0	0	0	2

- I2S\_TX\_CLKM\_DIV\_NUM** I2S 时钟分频器的整数值。(R/W)
- I2S\_TX\_CLK\_ACTIVE** I2S TX 单元时钟使能信号。(R/W)
- I2S\_TX\_CLK\_SEL** 选择 I2S TX 单元的时钟源。0: XTAL\_CLK; 1: PLL\_D2\_CLK; 2: PLL\_F160M\_CLK; 3: I2S\_MCLK\_in。(R/W)
- I2S\_CLK\_EN** 置位此位，使能时钟门控。(R/W)

Register 29.15. I2S\_TX\_TDM\_CTRL\_REG (0x0054)

(reserved)														I2S_TX_TDM_SKIP_MSK_EN		I2S_TX_TDM_TOT_CHAN_NUM		I2S_TX_TDM_CHAN15_EN	I2S_TX_TDM_CHAN14_EN	I2S_TX_TDM_CHAN13_EN	I2S_TX_TDM_CHAN12_EN	I2S_TX_TDM_CHAN11_EN	I2S_TX_TDM_CHAN10_EN	I2S_TX_TDM_CHAN9_EN	I2S_TX_TDM_CHAN8_EN	I2S_TX_TDM_CHAN7_EN	I2S_TX_TDM_CHAN6_EN	I2S_TX_TDM_CHAN5_EN	I2S_TX_TDM_CHAN4_EN	I2S_TX_TDM_CHAN3_EN	I2S_TX_TDM_CHAN2_EN	I2S_TX_TDM_CHAN1_EN	I2S_TX_TDM_CHAN0_EN																	
31															21	20	19	16	15	14	13	12	11	10	9	8	7	6	5	4	3	2	1	0																
0	0	0	0	0	0	0	0	0	0	0	0	0	0	0	0	0	0	0	0	0	0	0	0	0	0	0	0	0	0	0	0	0	0	0	0	0	0	0	0	0	0	0	0	0	0	0	0	0	0	0

- I2S\_TX\_TDM\_CHAN $n$ \_EN ( $n = 0 - 15$ )** 1: 使能 I2S TDM TX 通道  $n$  的有效输出数据。0: 通道发送数据由 **I2S\_TX\_CHAN\_EQUAL** 和 **I2S\_SINGLE\_DATA** 控制，参考章节 29.9.2.1。(R/W)
- I2S\_TX\_TDM\_TOT\_CHAN\_NUM** 在 I2S TDM TX 模式下，使用的通道总数等于该值 + 1。(R/W)
- I2S\_TX\_TDM\_SKIP\_MSK\_EN** 置位此位，则当 DMA TX buffer 存储了 (I2S\_TX\_TDM\_TOT\_CHAN\_NUM + 1) 个通道的数据时，仅有启用的通道的数据会被发送。清除此位，则 DMA TX buffer 中的所有数据都用于启用的通道。(R/W)

Register 29.16. I2S\_RX\_CLKM\_DIV\_CONF\_REG (0x0038)

(reserved)				I2S_RX_CLKM_DIV_YN1	I2S_RX_CLKM_DIV_X	I2S_RX_CLKM_DIV_Y	I2S_RX_CLKM_DIV_Z	
31	28	27	26	18	17	9	8	0
0	0	0	0	0	0x0	0x1	0x0	0

Reset

**I2S\_RX\_CLKM\_DIV\_Z**  $b \leq a/2$  时, I2S\_RX\_CLKM\_DIV\_Z 的值为  $b$ 。  $b > a/2$  时, I2S\_RX\_CLKM\_DIV\_Z 的值为  $a - b$ 。(R/W)

**I2S\_RX\_CLKM\_DIV\_Y**  $b \leq a/2$  时, I2S\_RX\_CLKM\_DIV\_Y 的值为  $a\%b$ 。  $b > a/2$  时, I2S\_RX\_CLKM\_DIV\_Y 的值为  $a\%(a-b)$ 。(R/W)

**I2S\_RX\_CLKM\_DIV\_X**  $b \leq a/2$  时, I2S\_RX\_CLKM\_DIV\_X 的值为  $\text{floor}(a/b) - 1$ 。  $b > a/2$ , I2S\_RX\_CLKM\_DIV\_X 的值为  $\text{floor}(a/(a-b)) - 1$ 。(R/W)

**I2S\_RX\_CLKM\_DIV\_YN1**  $b \leq a/2$  时, I2S\_RX\_CLKM\_DIV\_YN1 的值为 0。  $b > a/2$  时, I2S\_RX\_CLKM\_DIV\_YN1 的值为 1。(R/W)

**说明:**

上文所述的“a”和“b”分别为小数分频的分母部分和分子部分。更新信息, 见第 29.6 小节。

Register 29.17. I2S\_RX\_TIMING\_REG (0x0058)

(reserved)				I2S_RX_BCK_IN_DM	(reserved)	I2S_RX_WS_IN_DM	(reserved)	I2S_RX_BCK_OUT_DM	(reserved)	I2S_RX_WS_OUT_DM	(reserved)	(reserved)	(reserved)	(reserved)	(reserved)	I2S_RX_SD_IN_DM				
31	30	29	28	27	26	25	24	23	22	21	20	19	18	17	16	15	2	1	0	
0	0	0x0	0	0	0x0	0	0	0x0	0	0	0x0	0	0	0x0	0	0	0	0	0	0

Reset

**I2S\_RX\_SD\_IN\_DM** I2S RX SD 输入信号的延迟模式。0: 旁路。1: 上升沿延迟。2: 下降沿延迟。3: 不使用该功能。(R/W)

**I2S\_RX\_WS\_OUT\_DM** I2S RX WS 输出信号的延迟模式。0: 旁路。1: 上升沿延迟。2: 下降沿延迟。3: 不使用该功能。(R/W)

**I2S\_RX\_BCK\_OUT\_DM** I2S RX BCK 输出信号的延迟模式。0: 旁路。1: 上升沿延迟。2: 下降沿延迟。3: 不使用该功能。(R/W)

**I2S\_RX\_WS\_IN\_DM** I2S RX WS 输入信号的延迟模式。0: 旁路。1: 上升沿延迟。2: 下降沿延迟。3: 不使用该功能。(R/W)

**I2S\_RX\_BCK\_IN\_DM** I2S RX BCK 输入信号的延迟模式。0: 旁路。1: 上升沿延迟。2: 下降沿延迟。3: 不使用该功能。(R/W)

Register 29.18. I2S\_TX\_CLKM\_DIV\_CONF\_REG (0x003C)

(reserved)				I2S_TX_CLKM_DIV_YN1				I2S_TX_CLKM_DIV_X				I2S_TX_CLKM_DIV_Y				I2S_TX_CLKM_DIV_Z			
31	28	27	26	18	17	9	8	0											
0	0	0	0	0	0x0				0x1				0x0				Reset		

**I2S\_TX\_CLKM\_DIV\_Z**  $b \leq a/2$  时, I2S\_TX\_CLKM\_DIV\_Z 的值为  $b$ 。 $b > a/2$  时, I2S\_TX\_CLKM\_DIV\_Z 的值为  $a - b$ 。(R/W)

**I2S\_TX\_CLKM\_DIV\_Y**  $b \leq a/2$  时, I2S\_TX\_CLKM\_DIV\_Y 的值为  $a \% b$ 。 $b > a/2$  时, I2S\_TX\_CLKM\_DIV\_Y 的值为  $a \% (a - b)$ 。(R/W)

**I2S\_TX\_CLKM\_DIV\_X**  $b \leq a/2$  时, I2S\_TX\_CLKM\_DIV\_X 的值为  $\text{floor}(a/b) - 1$ 。 $b > a/2$ , I2S\_TX\_CLKM\_DIV\_X 的值为  $\text{floor}(a/(a-b)) - 1$ 。(R/W)

**I2S\_TX\_CLKM\_DIV\_YN1**  $b \leq a/2$  时, I2S\_TX\_CLKM\_DIV\_YN1 的值为  $0$ 。 $b > a/2$  时, I2S\_TX\_CLKM\_DIV\_YN1 的值为  $1$ 。(R/W)

**说明:**

上文所述的“a”和“b”分别为小数分频的分母部分和分子部分。更新信息, 见第 29.6 小节。

Register 29.19. I2S\_TX\_TIMING\_REG (0x005C)

(reserved)		I2S_TX_BCK_IN_DM		(reserved)		I2S_TX_WS_IN_DM		(reserved)		I2S_TX_BCK_OUT_DM		(reserved)		I2S_TX_WS_OUT_DM		(reserved)		I2S_TX_SD1_OUT_DM		(reserved)		I2S_TX_SD_OUT_DM							
31	30	29	28	27	26	25	24	23	22	21	20	19	18	17	16	15					6	5	4	3	2	1	0		
0	0	0x0	0	0	0x0	0	0	0x0	0	0	0x0	0	0	0x0	0	0	0	0	0	0	0	0	0	0	0	0x0	0	0	0x0

Reset

**I2S\_TX\_SD\_OUT\_DM** I2S TX SD 输出信号的延迟模式。0：旁路。1：上升沿延迟。2：下降沿延迟。3：不使用该功能。(R/W)

**I2S\_TX\_SD1\_OUT\_DM** I2S TX SD1 输出信号的延迟模式。0：旁路。1：上升沿延迟。2：下降沿延迟。3：不使用该功能。(R/W)

**I2S\_TX\_WS\_OUT\_DM** I2S TX WS 输出信号的延迟模式。0：旁路。1：上升沿延迟。2：下降沿延迟。3：不使用该功能。(R/W)

**I2S\_TX\_BCK\_OUT\_DM** I2S TX BCK 输出信号的延迟模式。0：旁路。1：上升沿延迟。2：下降沿延迟。3：不使用该功能。(R/W)

**I2S\_TX\_WS\_IN\_DM** I2S TX WS 输入信号的延迟模式。0：旁路。1：上升沿延迟。2：下降沿延迟。3：不使用该功能。(R/W)

**I2S\_TX\_BCK\_IN\_DM** I2S TX BCK 输入信号的延迟模式。0：旁路。1：上升沿延迟。2：下降沿延迟。3：不使用该功能。(R/W)

Register 29.20. I2S\_LC\_HUNG\_CONF\_REG (0x0060)

(reserved)												I2S_LC_FIFO_TIMEOUT_ENA		I2S_LC_FIFO_TIMEOUT_SHIFT		I2S_LC_FIFO_TIMEOUT				
31											12	11	10	8	7	0				
0	0	0	0	0	0	0	0	0	0	0	0	0	0	0	0	0	1	0	0x10	

Reset

**I2S\_LC\_FIFO\_TIMEOUT** FIFO Hung 计数器等于该值时，将触发 I2S\_TX\_HUNG\_INT 中断或 I2S\_RX\_HUNG\_INT 中断。(R/W)

**I2S\_LC\_FIFO\_TIMEOUT\_SHIFT** 用于分频滴答计数器的阈值。计数器值大于等于  $88000/2^{I2S\_LC\_FIFO\_TIMEOUT\_SHIFT}$  时，复位滴答计数器。(R/W)

**I2S\_LC\_FIFO\_TIMEOUT\_ENA** FIFO 超时使能位。(R/W)

## Register 29.21. I2S\_CONF\_SIGLE\_DATA\_REG (0x0068)

31	<i>I2S_SINGLE_DATA</i>												0	
0														Reset

**I2S\_SINGLE\_DATA** 配置用于发送的通道常量数据。(R/W)

## Register 29.22. I2S\_STATE\_REG (0x006C)

31	<i>(reserved)</i>																1	0	<i>I2S_TX_IDLE</i>
0 0																		1	Reset

**I2S\_TX\_IDLE** 1: I2S TX 单元处于空闲状态。0: I2S TX 单元处于工作状态。(RO)

## Register 29.23. I2S\_DATE\_REG (0x0080)

31	<i>(reserved)</i>			28	27	<i>I2S_DATE</i>												0
0 0 0 0				0x2007220												Reset		

**I2S\_DATE** 版本控制寄存器 (R/W)



## 30 USB 串口/JTAG 控制器 (USB\_SERIAL\_JTAG)

ESP32-C3 中包含一个 USB 串口/JTAG 控制器，可用于烧录芯片的外部 flash、读取程序输出的数据以及将调试器连接到正在运行的程序中。任何带有 USB 主机（下文将简称为“主机”）的计算机都可以实现上述功能，无需其他外部组件辅助。

### 30.1 概述

开发 ESP32 芯片通常使用两种方式与芯片通信：串口通信和 JTAG 调试端口通信。串口是一个双线接口，传统上用于将开发中的新固件烧录到 ESP32 上。由于大多数现代计算机上已没有兼容的串口，因此需要一个 USB 转串口集成电路或开发板来解决这一问题。固件烧录完成后，该端口即被用于监视程序中的调试输出数据，从而关注程序运行的总体状态。当程序运行中出现异常情况（程序崩溃）时，需使用 JTAG 调试端口检查程序及其变量的状态，并设置断点和观察点。此时便需要利用一个外部 JTAG 适配器使 SoC 与 JTAG 调试端口建立连接。

上述外部接口共需占用 6 个管脚，且在调试过程中，这些管脚便不能用于其他功能。然而，对于 ESP32-C3 这种小封装的设备，不能使用上述管脚会限制其设计。

为解决这一问题，同时尽可能减少对外部设备的需求，ESP32-C3 中包含了一个 USB 串口/JTAG 控制器，同时集成 USB-串口转换器和 USB-JTAG 适配器功能。由于该模块仅使用 USB 2.0 所需的两条数据线直接连接外部 USB 主机，因此 ESP32-C3 仅需占用 2 个管脚用于调试。

### 30.2 特性

- USB 全速标准
- 固定功能。包含连接的 CDC-ACM（通信设备类抽象控制模型）和 JTAG 适配器功能
- 共 2 个 OUT 端点、3 个 IN 端点和 1 个控制端点 EP\_0，可实现最大 64 字节的数据载荷
- 有内部 PHY，基本无需其他外部组件连接主机计算机
- CDC-ACM 的虚拟串行功能在大多数现代操作系统上可实现即插即用
- JTAG 接口可使用紧凑的 JTAG 指令实现与 CPU 调试内核的快速通信
- CDC-ACM 支持主机控制芯片复位和进入下载模式

如图 30-1 所示，USB 串口/JTAG 控制器包含一个 USB PHY、USB 设备接口、JTAG 命令处理器、响应捕捉单元以及若干个 CDC\_ACM 寄存器。PHY 和部分 USB 设备接口使用主 PLL 时钟产生的 48 MHz 时钟作为时钟源，除此以外的其他部分则使用 APB\_CLK 作为时钟源。JTAG 命令处理器与 ESP32-C3 主处理器中的 JTAG 调试单元相连；CDC-ACM 寄存器则连接至 APB 总线，主 CPU 上运行的软件可对其进行读写访问。

请注意，USB 串口/JTAG 控制器为 USB 2.0 全速标准 (12 Mbps)，不支持 USB 2.0 标准的其他模式（如，480 Mbps 的高速模式）。

图 30-2 显示了 USB 串口/JTAG 控制器中 USB 部分的内部详细信息。USB 串口/JTAG 控制器由一个 USB 2.0 全速设备组成，包含 1 个控制端点、1 个虚拟中断端点、2 个批量输入端点和 2 个批量输出端点。这些端点共同组成了该复合型 USB 设备，具体可分为 CDC-ACM USB 设备和实现 JTAG 接口功能的供应商特定设备。JTAG 接口直接与芯片的 RISC-V CPU 的调试接口相连，可对运行在该 CPU 上的程序进行调试。同时，CDC-ACM 中包含一组寄存器，CPU 上运行的程序可对其进行读写操作。此外，芯片上的 ROM 启动代码可允许用户通过使用该接口重新烧录 flash。



图 30-1. USB Serial/JTAG 高层框图

### 30.3 功能描述

USB 串口/JTAG 控制器一边与 USB 主机处理器连接，另一边与 CPU 调试硬件以及在 USB 端口上运行的软件连接。

#### 30.3.1 CDC-ACM USB 接口描述

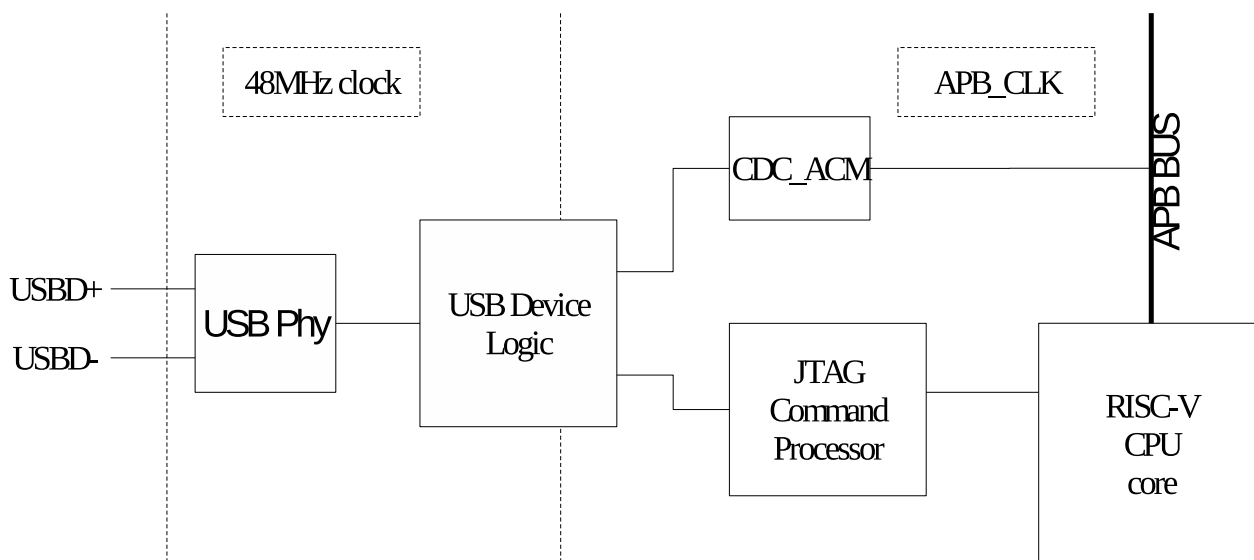
CDC-ACM 接口遵循标准 USB CDC-ACM 类别进行虚拟串口通信，包含一个虚中断端点（不会发送任何事件，无使用需求）以及一个批量输入端点 (Bulk IN) 和批量输出端点 (Bulk OUT) 进行数据接收和发送。这些端点一次可以处理最高 64 字节的数据包，实现高吞吐量。CDC-ACM 为标准的 USB 设备类型，主机一般无需任何特殊安装程序就能正常工作，也就是说，当一个 USB 调试设备正确连接至主机时，操作系统应能在片刻后显示新的串口信息。

CDC-ACM 接口可以接收以下标准 CDC-ACM 控制请求：

表 30-1. 标准 CDC-ACM 控制请求

命令	操作
SEND_BREAK	接收但忽略（虚拟命令）
SET_LINE_CODING	接收但忽略（虚拟命令）
GET_LINE_CODING	总是返回 9600 baud，无奇偶校验，8 个数据位，1 个停止位
SET_CONTROL_LINE_STATE	设置 RTC/DTR 线的状态，如表 30-2 所示

除了通用的通信之外，CDC-ACM 接口还可以复位 ESP32-C3 并选择使其进入下载模式，从而烧录新的固件。这一功能可通过设置虚拟串口的 RTS 和 DTR 线来实现。



图 30-2. USB Serial/JTAG 框图

表 30-2. CDC-ACM 中 RTS 和 DTR 的设置

RTS	DTR	操作
0	0	清除下载模式标志
0	1	置位下载模式标志
1	0	复位 ESP32-C3
1	1	无操作

请注意，当 ESP32-C3 复位时，如果下载模式标志已置位，则 ESP32-C3 重启时将直接进入下载模式；如果下载模式标志已清除，则 ESP32-C3 将从 flash 启动。具体操作流程，请参见章节 30.4。除此之外，也可以通过烧写相应 eFuse 来禁用上述功能，详细信息请参见章节 4 eFuse 控制器 (EFUSE)。

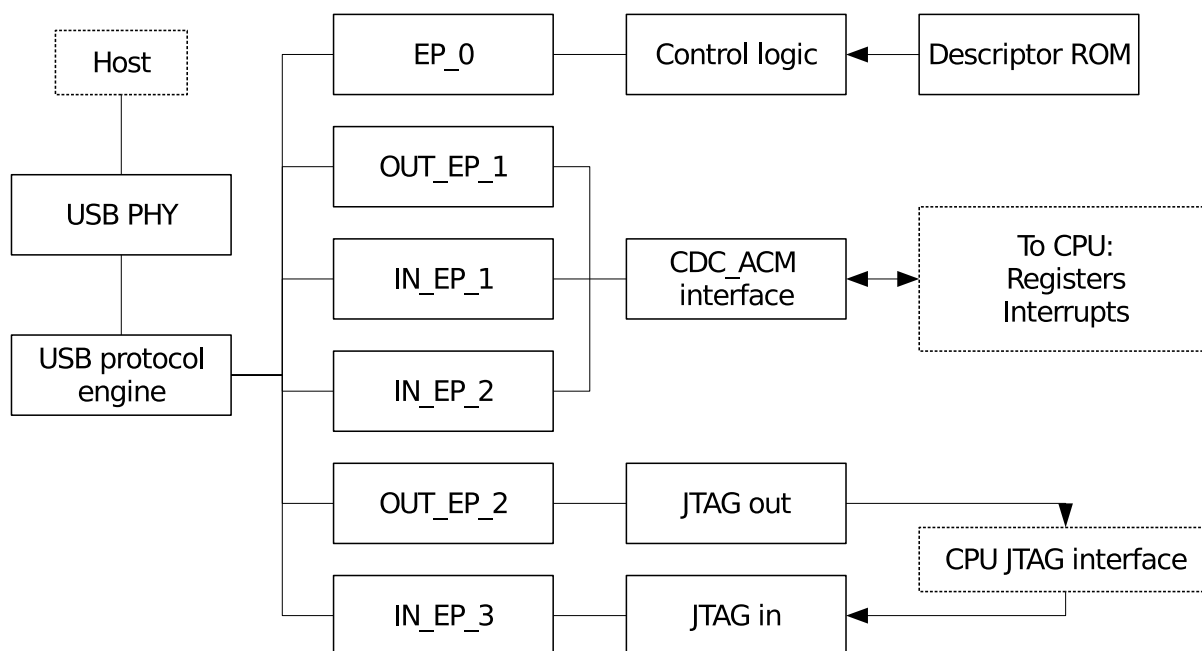
### 30.3.2 CDC-ACM 固件接口描述

由于 USB 串口/JTAG 控制器与 ESP32-C3 的内部 APB 总线相连，因此 CPU 可直接与该模块交互，主要对连接的主机上的虚拟串口进行读写操作。

CPU 向主机发送并从主机接收 0 ~ 64 字节大小的 USB CDC-ACM 串口数据包。主机已接收到足够多的 CDC-ACM 数据时，将向 CDC-ACM 的接收端点发送一个数据包，如果 USB 串行/JTAG 控制器中有空闲缓冲区，该缓冲区将接收这一数据包。反之，主机会定期检查 USB 串口/JTAG 控制器内是否有待向主机发送的数据包，如果有，主机将接收这个数据包。

固件可通过以下两种方式之一获知是否有来自主机的新数据：第一，只要缓冲区中还有来自主机的未读数据，USB\_SERIAL\_JTAG\_SERIAL\_OUT\_EP\_DATA\_AVAIL 位将保持为 1；第二，如果有新的未读数据，USB\_SERIAL\_JTAG\_SERIAL\_OUT\_RECV\_PKT\_INT 中断也将被触发。

当新数据可用时，固件可通过重复从 USB\_SERIAL\_JTAG\_EP1\_REG 读取字节来获取该数据。读取每个字节后，

可通过检查 `USB_SERIAL_JTAG_SERIAL_OUT_EP_DATA_AVAIL` 位来看是否还有其他可读取的数据，从而确定需要读取的总字节数。读取完所有数据后，USB 调试设备会自动做好准备，以接收来自主机的新数据包。

当固件需要发送数据时，可将待发送数据置于发送缓冲区并触发刷写，从而使主机以 USB 数据包的形式接收该数据。在此之前，需确保发送缓冲区有可用空间存储待发送数据。固件可通过读取 `USB_REG_SERIAL_IN_EP_DATA_FREE` 位检查发送缓冲区是否有可用空间：当该值为 1 时，发送缓冲区有可用空间。此时，固件可通过向 `USB_SERIAL_JTAG_EP1_REG` 寄存器写入字节从而向缓冲区中写入数据。

但是，数据写入后并不会立即触发向主机发送数据，还需对缓冲区执行刷写操作。刷写操作后，整个缓冲区可准备好被 USB 主机立即接收。可通过两种方式触发刷写：将第 64 个字节写入缓冲区后，USB 硬件会自动将缓冲区刷写到主机；固件可通过向 `USB_REG_SERIAL_WR_DONE` 写入 1 来触发刷写。

不论以何种方式触发刷写操作，在此期间固件都无法向缓冲区写入数据，直到缓冲区中的所有数据都被主机读取完成。主机读取完成后，将触发 `USB_SERIAL_JTAG_SERIAL_IN_EMPTY_INT` 中断，此时可向缓冲区内写入新的 64 字节数据。

### 30.3.3 USB-JTAG 接口：JTAG 命令处理器

USB-JTAG 接口使用一种供应商特定接口类型实现命令解析的功能。它由两个端点组成：一个用于接收命令，一个用于发送响应。此外，一些对时效性要求不高的命令也可以作为控制请求发出。

JTAG 命令处理器内部包含一个全四线 JTAG 总线，包括发送信号到 RISC-V CPU 的 TCK、TMS 和 TDI 输出线，以及从 CPU 返回信号至 JTAG 响应捕捉单元的 TDO 线。这些信号都符合 IEEE 1149.1 JTAG 标准。此外，还有一条 SRST 线用于复位 ESP32-C3。

JTAG 命令处理器会将每个接收到的半字节 (4-bit) 解析为一条命令。由于 USB 以 8-bit 为一个字节接收数据，这就意味着每个字节中都包含两条命令。USB 命令处理器将先解析高 4-bit 字节，然后再解析低 4-bit 字节。这些命令用于控制内部 JTAG 总线的 TCK、TMS、TDI、SRST 线，以及向 JTAG 响应捕捉单元发出信号，说明需要捕捉 TDO 线（由 CPU 调试逻辑驱动）状态。

JTAG 总线中，TCK、TMS、TDI 和 TDO 线直接与 RISC-V CPU 的 JTAG 调试逻辑相连。上文提到的 SRST 线则与 ESP32-C3 数字电路中的复位逻辑相连，该线电平拉高，芯片将进行芯片复位。请注意，SRST 线并不会对 USB 串口/JTAG 控制器模块产生影响。

1 个半字节中可包含以下命令：

表 30-3. 半字节中的命令

位	3	2	1	0
CMD_CLK	0	cap	tms	tdi
CMD_RST	1	0	0	srst
CMD_FLUSH	1	0	1	0
CMD_RSV	1	0	1	1
CMD_REP	1	1	R1	R0

- **CMD\_CLK**：将 TDI 和 TMS 设置为指示值，并在 TCK 上发出一个时钟脉冲。如果 CAP 位为 1，它将指示 JTAG 响应捕捉单元捕捉 TDO 线的状态。该指令构成了 JTAG 通信的基础。
- **CMD\_RST**：将 SRST 线的状态设置为指示值。该命令可用于复位 ESP32-C3。
- **CMD\_FLUSH**：指示 JTAG 响应捕捉单元对接收到的所有位的缓冲区进行刷写操作，以便主机可以读取这些位。请注意在某些情况下，一次 JTAG 通信会结束于第奇数个命令，即结束于第奇数个半字节。此时，可重复执行该命令直到获得偶数个半字节，使其组成整数个字节。

- CMD\_RSV: 该版本中保留。ESP32-C3 在接收到该命令时会自动忽略。
- CMD\_REP: 重复上一条指令 (非 CMD\_REP) 一定的次数。该命令的目的是压缩多次重复 CMD\_CLK 的命令流。因此, CMD\_CLK 命令后可能跟随着多个 CMD\_REP。一次 CMD\_REP 命令产生的重复次数可表示为  $no\_repetitions = (R1 \times 2 + R0) \times (4^{cmd\_rep\_count})$ , 其中  $cmd\_rep\_count$  表示该命令之前的 CMD\_REP 数量。请注意, CMD\_REP 仅用于重复 CMD\_CLK 命令。也就是说, 如果在 CMD\_FLUSH 后使用该命令, USB 设备将无法响应, 需进行 USB 复位后才可恢复正常。

### 30.3.4 USB-JTAG 接口: CMD\_REP 使用示例

下列命令用于演示如何使用 CMD\_REP 命令。请注意, 该示例中每个命令为半字节, 命令流的每个字节为 0x0D 0x5E 0xCF。

1. 0x0 (CMD\_CLK: cap=0, tdi=0, tms=0)
2. 0xD (CMD\_REP: R1=0, R0=1)
3. 0x5 (CMD\_CLK: cap=1, tdi=0, tms=1)
4. 0xE (CMD\_REP: R1=1, R0=0)
5. 0xC (CMD\_REP: R1=0, R0=0)
6. 0xF (CMD\_REP: R1=1, R0=1)

每一步骤的具体操作为:

1. TCK 上发出一个时钟脉冲, TDI 和 TMS 设置为 0。未捕捉到任何数据。
2. TCK 上再次发出  $(0 \times 2 + 1) \times (4^2) = 1$  个时钟脉冲, 其他设置与步骤 1 相同。
3. TCK 上发出一个时钟脉冲, TDI 设置为 0, TMS 设置为 1。捕捉到 TDO 线上的数据。
4. TCK 上再次发出  $(1 \times 2 + 0) \times (4^0) = 2$  个时钟脉冲, 其他设置与步骤 3 相同。
5. 未发生任何动作:  $(0 \times 2 + 0) \times (4^1) = 0$ 。请注意, 该步骤操作将增加下一步骤中的  $cmd\_rep\_count$  数值。
6. TCK 上再次发出  $(1 \times 2 + 1) \times (4^2) = 48$  个时钟脉冲, 其他设置与步骤 3 相同。

换言之, 该命令流示例的操作结果等同于执行 2 次命令 1, 然后执行 51 次命令 3。

### 30.3.5 USB-JTAG 接口: 响应捕捉单元

响应捕捉单元首先读取内部 JTAG 总线的 TDO 线, 并在命令处理器执行 CMD\_CLK (cap=1) 命令时捕捉 TDO 线的值。然后它将这个值放入内部移位寄存器中, 且在接收到 8-bit 时向 USB 缓冲区写入 1 个字节。这 8-bit 中的最低有效位即为最先从 TDO 线读取的值。

一旦接收到 64 字节 (512-bit) 数据或执行 CMD\_FLUSH 命令后, 响应捕捉单元将使缓冲区可被主机接收。请注意, USB 逻辑的接口为双缓冲。这样, 只要 USB 的吞吐量充足, 响应捕捉单元就可以随时接收更多数据, 即当一个缓冲区等待发送给主机时, 另一个缓冲区可以继续接收数据。当主机从缓冲区成功接收数据且响应捕捉单元对缓冲区执行刷写操作后, 这两个缓冲区便可以交换位置。

同时, 这也意味着一个命令流可导致最多 128 字节 (若该命令流中有刷写命令, 则该数字会减小) 的捕捉数据生成, 而不需要主机主动接收这些数据。如果还是生成了超过该阈值数量的捕捉数据, 则命令流将被暂停, 且在这些数据被读取之前设备不会接收其他命令。

另需注意，一般情况下，响应捕捉单元的逻辑会尽量不发送 0 字节响应。例如，当发送一系列 CMD\_FLUSH 命令后并不会产生一系列 0 字节 USB 响应。但是，当前版本中一些特殊情况下也可能产生 0 字节响应，建议用户可直接忽略这些响应信息。

### 30.3.6 USB-JTAG 接口：控制传输请求

除命令处理器和响应捕捉单元之外，USB-JTAG 接口也可接收一些控制请求，具体如下表所示：

表 30-4. USB-JTAG 控制请求

bmRequestType	bRequest	wValue	wIndex	wLength	Data
01000000b	0 (VEND_JTAG_SETDIV)	[divider]	接口	0	None
01000000b	1 (VEND_JTAG_SETIO)	[iobits]	接口	0	None
11000000b	2 (VEND_JTAG_GETTDO)	0	接口	1	[iostate]
10000000b	6 (GET_DESCRIPTOR)	0x2000	0	256	[jtag cap desc]

- VEND\_JTAG\_SETDIV：设置使用的分频器。该命令将直接影响 TCK 时钟脉冲的持续时间。TCK 时钟脉冲来自于由内部分频器向下分频得到的内部 APB 时钟。该控制请求允许主机来设置这个内部分频器。请注意，该分频器在启动时的初始值为 2，即 TCK 时钟速率一般为 40 MHz。
- VEND\_JTAG\_SETIO：跳过 JTAG 命令处理器直接将内部 TDI、TDO、TMS 和 SRST 线设置为指定值。这些指定值在 wValue 字段中以 11'b0, srst, trst, tck, tms, tdi 的格式编码。
- VEND\_JTAG\_GETTDO：跳过 JTAG 响应捕捉单元直接读取内部 TDO 信号。该请求将返回 1 个字节，其中的最低有效位代表 TDO 线的状态。
- GET\_DESCRIPTOR：为标准 USB 请求，该请求也可使用供应商专用的 0x2000 wValue 获取 JTAG 功能描述符。该请求将返回一定字节，具体字节数所代表的 USB-JTAG 适配器功能如表 30-5 所示。这一固定结构允许主机软件自动支持未来新的硬件版本，无需再次更新。

ESP32-C3 包含的 JTAG 功能描述符如下表所示。请注意，所有 16-bit 值都为小端序存储。

表 30-5. JTAG 功能描述符

字节	数值	描述
0	1	JTAG 协议功能结构的版本
1	10	JTAG 协议功能长度
2	1	结构类型：1 代表高速功能结构类型
3	8	该高速功能结构长度
4 ~ 5	8000	以 10 KHz 为增量的 APB 速度，其基础速度为该值的一半
6 ~ 7	1	最小分频系数，可通过 VEND_JTAG_SETDIV 设置
8 ~ 9	255	最大分频系数，可通过 VEND_JTAG_SETDIV 设置

## 30.4 操作建议

使用 USB 串口/JTAG 控制器之前，几乎不需要多余的配置。除了主机操作系统已经完成的标准 USB 初始化之外，USB-JTAG 硬件本身不需要进行任何配置。而 CDC-ACM 虚拟串口在主机端也是即插即用的。

固件方面也几乎不需要初始化：USB 硬件是自初始化的，在其启动后，如果固件连接了一台主机并在 CDC-ACM 接口上监听，除非固件选择设置了中断处理程序，其他情况下无需任何特定设置就可以实现前文所述的数据交换。

需要注意的是，可能会出现主机未连接或 CDC-ACM 虚拟串口未打开的情况。在这种情况下，发送至主机的数据包永远无法被接收，发送缓冲区也永远不会为空。因而，对此进行检测以及执行超时操作便十分重要，这样才能清楚地检测到主机侧的端口是否关闭。

其次，需知 USB 设备依赖于产生 48 MHz USB PHY 时钟的 PLL 时钟和 APB 时钟。具体来说，正确的 USB 顺序操作要求 APB 时钟至少为 40 MHz，但在与低至 10 MHz APB 时钟的主机相连时 USB 也能工作。此时 USB 是否会出现其他问题则取决于主机的硬件和驱动条件，可能会有设备出现无法响应或在首次访问时消失的情况。

换言之，在 Light-sleep 模式下对 USB 串口/JTAG 控制器进行时钟门控操作时，APB 时钟将受到影响。除此之外，在 Deep-sleep 模式下，USB 串口/JTAG 控制器（及其连接的 RISC-V CPU）将完全断电。如果有设备需要在这两种模式下进行调试，最好使用一个外部 JTAG 调试器和串行接口。

CDC-ACM 接口还可用于复位芯片，使其进入或退出下载模式。产生正确的握手信号序列则有些复杂，因为大多数操作系统仅支持分别设置或重置 DTR 和 RTS，无法同时进行。此外，一些驱动程序（如，Windows 系统上的标准 CDC-ACM 驱动程序）须先设置 RTS 后才可设置 DTR，导致用户必须明确设置 RTS 才能传播 DTR 的值。推荐遵循以下程序进行设置：

复位芯片使其进入下载模式：

表 30-6. 复位芯片进入下载模式

操作	内部状态	备注
清除 DTR	RTS=?, DTR=0	初始化以获取数值
清除 RTS	RTS=0, DTR=0	-
设置 DTR	RTS=0, DTR=1	设置下载模式标志
清除 RTS	RTS=0, DTR=1	传播 DTR
设置 RTS	RTS=1, DTR=1	-
清除 DTR	RTS=1, DTR=0	复位芯片
设置 RTS	RTS=1, DTR=0	传播 DTR
清除 RTS	RTS=0, DTR=0	清除下载标志

复位 SoC 使其从 flash 启动：

表 30-7. 复位 SoC 进行启动

操作	内部状态	备注
清除 DTR	RTS=?, DTR=0	-
清除 RTS	RTS=0, DTR=0	清除下载标志
设置 RTS	RTS=1, DTR=0	复位 SoC
清除 RTS	RTS=0, DTR=0	退出复位

## 30.5 寄存器列表

本小节的所有地址均为相对于 USB Serial/JTAG 控制器基地址的地址偏移量（相对地址），具体基地址请见章节 3 系统和存储器 中的表 3-3。

请查看章节 [寄存器的访问类型](#)，了解“访问”列缩写的含义。

名称	描述	地址	访问
<b>配置寄存器</b>			
USB_SERIAL_JTAG_EP1_REG	CDC-ACM 输入/输出端点 FIFO 访问配置寄存器	0x0000	R/W
USB_SERIAL_JTAG_CONFO_REG	PHY 硬件配置寄存器	0x0018	R/W
USB_SERIAL_JTAG_TEST_REG	PHY 调试寄存器	0x001C	R/W
USB_SERIAL_JTAG_MISC_CONF_REG	时钟使能控制寄存器	0x0044	R/W
USB_SERIAL_JTAG_MEM_CONF_REG	存储器配置寄存器	0x0048	R/W
<b>状态寄存器</b>			
USB_SERIAL_JTAG_EP1_CONF_REG	CDC-ACM FIFO 配置与控制寄存器	0x0004	varies
USB_SERIAL_JTAG_JFIFO_ST_REG	JTAG FIFO 状态与控制寄存器	0x0020	varies
USB_SERIAL_JTAG_FRAM_NUM_REG	接收 SOF 帧索引寄存器	0x0024	RO
USB_SERIAL_JTAG_IN_EPO_ST_REG	输入端点状态信息寄存器	0x0028	RO
USB_SERIAL_JTAG_IN_EP1_ST_REG	CDC-ACM 输入端点状态信息寄存器	0x002C	RO
USB_SERIAL_JTAG_IN_EP2_ST_REG	CDC-ACM 中断输入端点状态信息寄存器	0x0030	RO
USB_SERIAL_JTAG_IN_EP3_ST_REG	JTAG 输入端点状态信息寄存器	0x0034	RO
USB_SERIAL_JTAG_OUT_EPO_ST_REG	输出端点状态信息寄存器	0x0038	RO
USB_SERIAL_JTAG_OUT_EP1_ST_REG	CDC-ACM 输出端点状态信息寄存器	0x003C	RO
USB_SERIAL_JTAG_OUT_EP2_ST_REG	JTAG 输出端点状态信息寄存器	0x0040	RO
<b>中断寄存器</b>			
USB_SERIAL_JTAG_INT_RAW_REG	中断原始状态寄存器	0x0008	R/ WTC/ SS
USB_SERIAL_JTAG_INT_ST_REG	中断状态寄存器	0x000C	RO
USB_SERIAL_JTAG_INT_ENA_REG	中断使能状态寄存器	0x0010	R/W
USB_SERIAL_JTAG_INT_CLR_REG	中断清除状态寄存器	0x0014	WT
<b>版本寄存器</b>			
USB_SERIAL_JTAG_DATE_REG	版本寄存器	0x0080	R/W



## 30.6 寄存器

本小节的所有地址均为相对于 USB Serial/JTAG 控制器基地址的地址偏移量（相对地址），具体基地址请见章节 3 系统和存储器 中的表 3-3。

Register 30.1. USB\_SERIAL\_JTAG\_EP1\_REG (0x0000)

(reserved)																USB_SERIAL_JTAG_RDWR_BYTE								
31															8	7								0
0																0x0								Reset

**USB\_SERIAL\_JTAG\_RDWR\_BYTE** 通过该字段向 UART Tx FIFO 中写入数据，或者从 UART Rx FIFO 中读取数据。USB\_SERIAL\_JTAG\_SERIAL\_IN\_EMPTY\_INT 置位时，用户可向 UART Tx FIFO 中写入数据（最大 64 字节）。当 USB\_SERIAL\_JTAG\_SERIAL\_OUT\_RECV\_PKT\_INT 置位时，用户可通过查看 USB\_SERIAL\_JTAG\_OUT\_EP1\_WR\_ADDR 和 USB\_SERIAL\_JTAG\_OUT\_EP1\_RD\_ADDR 的值获知接收到的数据量，然后从 UART Rx FIFO 中读取这些数据。(R/W)



Register 30.3. USB\_SERIAL\_JTAG\_TEST\_REG (0x001C)

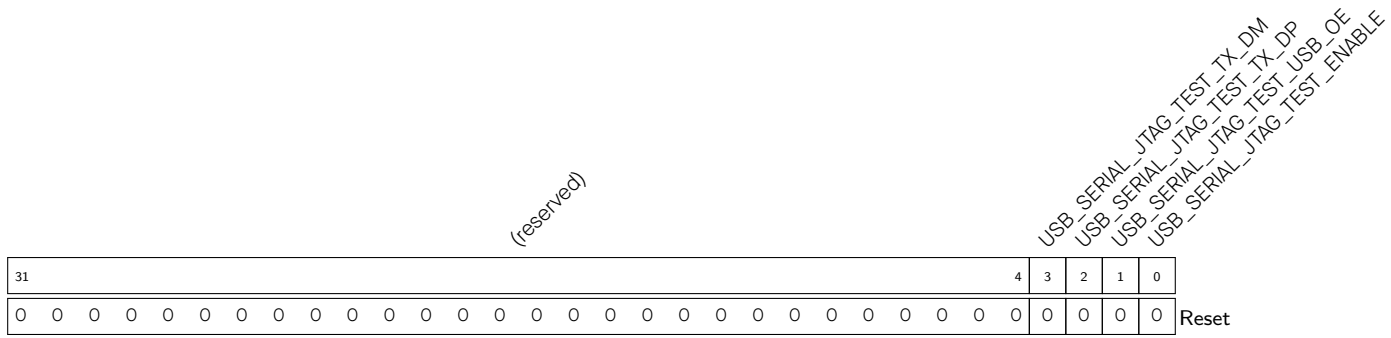

USB\_SERIAL\_JTAG\_TEST\_ENABLE 使能测试 USB 填充功能。(R/W)

USB\_SERIAL\_JTAG\_TEST\_USB\_OE 测试 USB oe 填充。(R/W)

USB\_SERIAL\_JTAG\_TEST\_TX\_DP 测试 USB D+ 管脚的发送值。(R/W)

USB\_SERIAL\_JTAG\_TEST\_TX\_DM 测试 USB D- 管脚的发送值。(R/W)

Register 30.4. USB\_SERIAL\_JTAG\_MISC\_CONF\_REG (0x0044)

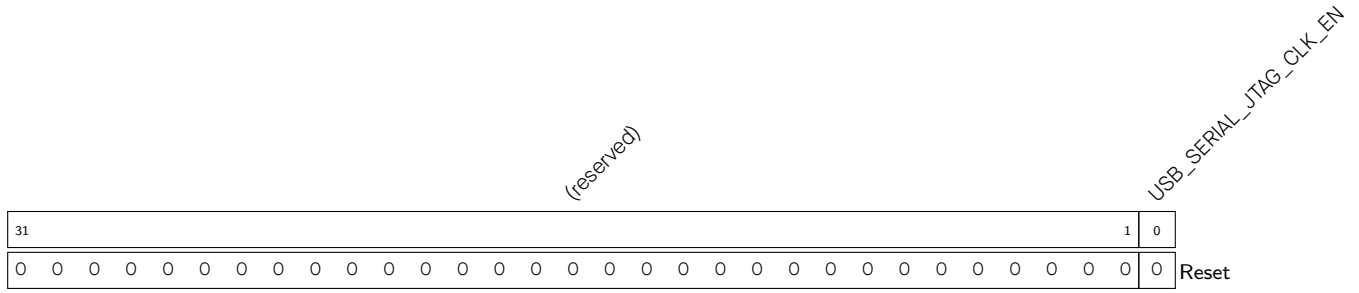

USB\_SERIAL\_JTAG\_CLK\_EN 1'h1: 强制打开寄存器的时钟; 1'h0: 支持仅当应用程序向寄存器写入数据时打开时钟。(R/W)



Register 30.7. USB\_SERIAL\_JTAG\_JFIFO\_ST\_REG (0x0020)

(reserved)										USB_SERIAL_JTAG_OUT_FIFO_RESET USB_SERIAL_JTAG_IN_FIFO_RESET USB_SERIAL_JTAG_OUT_FIFO_FULL USB_SERIAL_JTAG_OUT_FIFO_EMPTY USB_SERIAL_JTAG_IN_FIFO_FULL USB_SERIAL_JTAG_IN_FIFO_EMPTY											
31											10	9	8	7	6	5	4	3	2	1	0
0 0										0	0	0	1	0	0	1	0	Reset			

- USB\_SERIAL\_JTAG\_IN\_FIFO\_CNT FIFO 计数器中的 JTAG。(RO)
- USB\_SERIAL\_JTAG\_IN\_FIFO\_EMPTY 置位表示 FIFO 中的 JTAG 为空。(RO)
- USB\_SERIAL\_JTAG\_IN\_FIFO\_FULL 置位表示 FIFO 中的 JTAG 为满。(RO)
- USB\_SERIAL\_JTAG\_OUT\_FIFO\_CNT JTAG 输出 FIFO 计数器。(RO)
- USB\_SERIAL\_JTAG\_OUT\_FIFO\_EMPTY 置位表示 JTAG 输出 FIFO 为空。(RO)
- USB\_SERIAL\_JTAG\_OUT\_FIFO\_FULL 置位表示 JTAG 输出 FIFO 为满。(RO)
- USB\_SERIAL\_JTAG\_IN\_FIFO\_RESET 置位复位 FIFO 中的 JTAG。(R/W)
- USB\_SERIAL\_JTAG\_OUT\_FIFO\_RESET 置位复位 JTAG 输出 FIFO。(R/W)

Register 30.8. USB\_SERIAL\_JTAG\_FRAM\_NUM\_REG (0x0024)

(reserved)										USB_SERIAL_JTAG_SOF_FRAME_INDEX											
31											11	10									0
0 0										0										Reset	

- USB\_SERIAL\_JTAG\_SOF\_FRAME\_INDEX 接收 SOF 帧的帧索引。(RO)

## Register 30.9. USB\_SERIAL\_JTAG\_IN\_EPO\_ST\_REG (0x0028)

(reserved)																USB_SERIAL_JTAG_IN_EPO_RD_ADDR								USB_SERIAL_JTAG_IN_EPO_WR_ADDR				USB_SERIAL_JTAG_IN_EPO_STATE					
31																16	15								9	8				2	1	0	Reset
0 0 0 0 0 0 0 0 0 0 0 0 0 0 0 0																0								0				1					

USB\_SERIAL\_JTAG\_IN\_EPO\_STATE 输入端点 0 的状态。(RO)

USB\_SERIAL\_JTAG\_IN\_EPO\_WR\_ADDR 输入端点 0 的写入数据地址。(RO)

USB\_SERIAL\_JTAG\_IN\_EPO\_RD\_ADDR 输入端点 0 的读取数据地址。(RO)

## Register 30.10. USB\_SERIAL\_JTAG\_IN\_EP1\_ST\_REG (0x002C)

(reserved)																USB_SERIAL_JTAG_IN_EP1_RD_ADDR								USB_SERIAL_JTAG_IN_EP1_WR_ADDR				USB_SERIAL_JTAG_IN_EP1_STATE					
31																16	15								9	8				2	1	0	Reset
0 0 0 0 0 0 0 0 0 0 0 0 0 0 0 0																0								0				1					

USB\_SERIAL\_JTAG\_IN\_EP1\_STATE 输入端点 1 的状态。(RO)

USB\_SERIAL\_JTAG\_IN\_EP1\_WR\_ADDR 输入端点 1 的写入数据地址。(RO)

USB\_SERIAL\_JTAG\_IN\_EP1\_RD\_ADDR 输入端点 1 的读取数据地址。(RO)

Register 30.11. USB\_SERIAL\_JTAG\_IN\_EP2\_ST\_REG (0x0030)

(reserved)																USB_SERIAL_JTAG_IN_EP2_RD_ADDR								USB_SERIAL_JTAG_IN_EP2_WR_ADDR				USB_SERIAL_JTAG_IN_EP2_STATE				
31															16	15							9	8			2	1	0			
0																0								0				1				Reset

USB\_SERIAL\_JTAG\_IN\_EP2\_STATE 输入端点 2 的状态。(RO)

USB\_SERIAL\_JTAG\_IN\_EP2\_WR\_ADDR 输入端点 2 的写入数据地址。(RO)

USB\_SERIAL\_JTAG\_IN\_EP2\_RD\_ADDR 输入端点 2 的读取数据地址。(RO)

Register 30.12. USB\_SERIAL\_JTAG\_IN\_EP3\_ST\_REG (0x0034)

(reserved)																USB_SERIAL_JTAG_IN_EP3_RD_ADDR								USB_SERIAL_JTAG_IN_EP3_WR_ADDR				USB_SERIAL_JTAG_IN_EP3_STATE				
31															16	15							9	8			2	1	0			
0																0								0				1				Reset

USB\_SERIAL\_JTAG\_IN\_EP3\_STATE 输入端点 3 的状态。(RO)

USB\_SERIAL\_JTAG\_IN\_EP3\_WR\_ADDR 输入端点 3 的写入数据地址。(RO)

USB\_SERIAL\_JTAG\_IN\_EP3\_RD\_ADDR 输入端点 3 的读取数据地址。(RO)

Register 30.13. USB\_SERIAL\_JTAG\_OUT\_EPO\_ST\_REG (0x0038)

(reserved)										USB_SERIAL_JTAG_OUT_EPO_RD_ADDR								USB_SERIAL_JTAG_OUT_EPO_WR_ADDR			USB_SERIAL_JTAG_OUT_EPO_STATE									
31																16	15							9	8			2	1	0
0 0 0 0 0 0 0 0 0 0										0								0			0			Reset						

USB\_SERIAL\_JTAG\_OUT\_EPO\_STATE 输出端点 0 的状态。(RO)

USB\_SERIAL\_JTAG\_OUT\_EPO\_WR\_ADDR 输出端点 0 的写入数据地址。当检测到 USB\_SERIAL\_JTAG\_SERIAL\_OUT\_RECV\_PKT\_INT 时，输出端点 0 中有 USB\_SERIAL\_JTAG\_OUT\_EPO\_WR\_ADDR - 2 个字节数据。(RO)

USB\_SERIAL\_JTAG\_OUT\_EPO\_RD\_ADDR 输出端点 0 的读取数据地址。(RO)

Register 30.14. USB\_SERIAL\_JTAG\_OUT\_EP1\_ST\_REG (0x003C)

(reserved)										USB_SERIAL_JTAG_OUT_EP1_REC_DATA_CNT								USB_SERIAL_JTAG_OUT_EP1_RD_ADDR			USB_SERIAL_JTAG_OUT_EP1_WR_ADDR			USB_SERIAL_JTAG_OUT_EP1_STATE										
31																23	22							16	15			9	8			2	1	0
0 0 0 0 0 0 0 0 0 0										0								0			0			0			Reset							

USB\_SERIAL\_JTAG\_OUT\_EP1\_STATE 输出端点 1 的状态。(RO)

USB\_SERIAL\_JTAG\_OUT\_EP1\_WR\_ADDR 输出端点 1 的写入数据地址。当检测到 USB\_SERIAL\_JTAG\_SERIAL\_OUT\_RECV\_PKT\_INT 时，输出端点 1 中有 USB\_SERIAL\_JTAG\_OUT\_EP1\_WR\_ADDR - 2 个字节数据。(RO)

USB\_SERIAL\_JTAG\_OUT\_EP1\_RD\_ADDR 输出端点 1 的读取数据地址。(RO)

USB\_SERIAL\_JTAG\_OUT\_EP1\_REC\_DATA\_CNT 当接收到 1 个数据包时输出端点 1 中的数据计数器。(RO)



Register 30.15. USB\_SERIAL\_JTAG\_OUT\_EP2\_ST\_REG (0x0040)

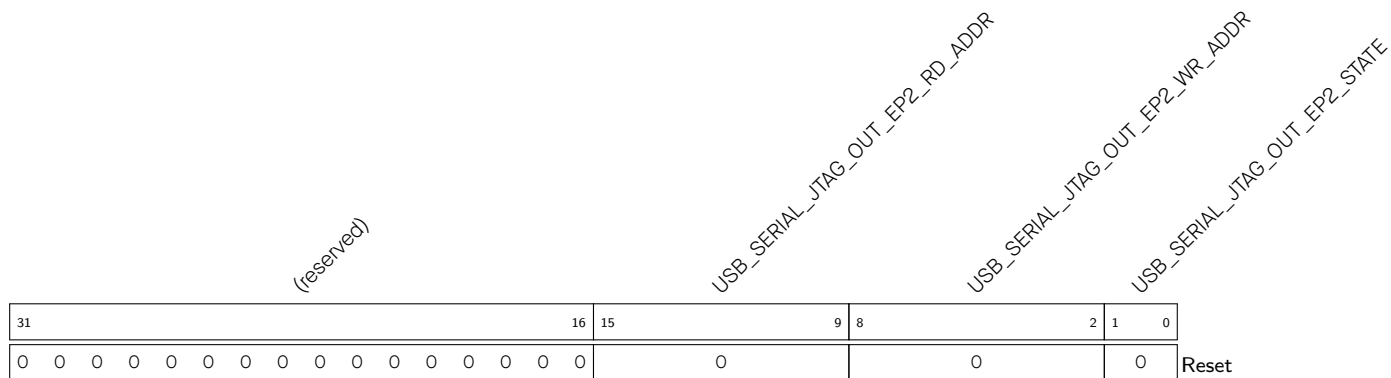

**USB\_SERIAL\_JTAG\_OUT\_EP2\_STATE** 输出端点 2 的状态。(RO)

**USB\_SERIAL\_JTAG\_OUT\_EP2\_WR\_ADDR** 输出端点 2 的写入数据地址。当检测到 **USB\_SERIAL\_JTAG\_SERIAL\_OUT\_RECV\_PKT\_INT** 时，输出端点 2 中有 **USB\_SERIAL\_JTAG\_OUT\_EP2\_WR\_ADDR - 2** 个字节数据。(RO)

**USB\_SERIAL\_JTAG\_OUT\_EP2\_RD\_ADDR** 输出端点 2 的读取数据地址。(RO)



Register 30.17. USB\_SERIAL\_JTAG\_INT\_ST\_REG (0x000C)

(reserved)												USB_SERIAL_JTAG_OUT_EP2_ZERO_PAYLOAD_INT_ST USB_SERIAL_JTAG_OUT_EP1_ZERO_PAYLOAD_INT_ST USB_SERIAL_JTAG_USB_BUS_RESET_INT_ST USB_SERIAL_JTAG_IN_TOKEN_REC_IN_EP1_INT_ST USB_SERIAL_JTAG_STUFF_ERR_INT_ST USB_SERIAL_JTAG_CRC16_ERR_INT_ST USB_SERIAL_JTAG_PID_ERR_INT_ST USB_SERIAL_JTAG_SERIAL_IN_EMPTY_INT_ST USB_SERIAL_JTAG_SOF_INT_ST USB_SERIAL_JTAG_IN_FLUSH_INT_ST												
31											12	11	10	9	8	7	6	5	4	3	2	1	0	
0	0	0	0	0	0	0	0	0	0	0	0	0	0	0	0	0	0	0	0	0	0	0	0	Reset

USB\_SERIAL\_JTAG\_JTAG\_IN\_FLUSH\_INT\_ST USB\_SERIAL\_JTAG\_JTAG\_IN\_FLUSH\_INT 的原始中断状态位。(RO)

USB\_SERIAL\_JTAG\_SOF\_INT\_ST USB\_SERIAL\_JTAG\_SOF\_INT 的原始中断状态位。(RO)

USB\_SERIAL\_JTAG\_SERIAL\_OUT\_RECV\_PKT\_INT\_ST USB\_SERIAL\_JTAG\_SERIAL\_OUT\_RECV\_PKT\_INT 的原始中断状态位。(RO)

USB\_SERIAL\_JTAG\_SERIAL\_IN\_EMPTY\_INT\_ST USB\_SERIAL\_JTAG\_SERIAL\_IN\_EMPTY\_INT 中断的原始中断状态位。(RO)

USB\_SERIAL\_JTAG\_PID\_ERR\_INT\_ST USB\_SERIAL\_JTAG\_PID\_ERR\_INT 的原始中断状态位。(RO)

USB\_SERIAL\_JTAG\_CRC5\_ERR\_INT\_ST USB\_SERIAL\_JTAG\_CRC5\_ERR\_INT 的原始中断状态位。(RO)

USB\_SERIAL\_JTAG\_CRC16\_ERR\_INT\_ST USB\_SERIAL\_JTAG\_CRC16\_ERR\_INT 的原始中断状态位。(RO)

USB\_SERIAL\_JTAG\_STUFF\_ERR\_INT\_ST USB\_SERIAL\_JTAG\_STUFF\_ERR\_INT 的原始中断状态位。(RO)

USB\_SERIAL\_JTAG\_IN\_TOKEN\_REC\_IN\_EP1\_INT\_ST USB\_SERIAL\_JTAG\_IN\_TOKEN\_REC\_IN\_EP1\_INT 的原始中断状态位。(RO)

USB\_SERIAL\_JTAG\_USB\_BUS\_RESET\_INT\_ST USB\_SERIAL\_JTAG\_USB\_BUS\_RESET\_INT 的原始中断状态位。(RO)

USB\_SERIAL\_JTAG\_OUT\_EP1\_ZERO\_PAYLOAD\_INT\_ST USB\_SERIAL\_JTAG\_OUT\_EP1\_ZERO\_PAYLOAD\_INT 的原始中断状态位。(RO)

USB\_SERIAL\_JTAG\_OUT\_EP2\_ZERO\_PAYLOAD\_INT\_ST USB\_SERIAL\_JTAG\_OUT\_EP2\_ZERO\_PAYLOAD\_INT 的原始中断状态位。(RO)

Register 30.18. USB\_SERIAL\_JTAG\_INT\_ENA\_REG (0x0010)

(reserved)												USB_SERIAL_JTAG_OUT_EP2_ZERO_PAYLOAD_INT_ENA USB_SERIAL_JTAG_OUT_EP1_ZERO_PAYLOAD_INT_ENA USB_SERIAL_JTAG_OUT_EP1_ZERO_PAYLOAD_INT_ENA USB_SERIAL_JTAG_USB_BUS_RESET_INT_ENA USB_SERIAL_JTAG_IN_TOKEN_REC_IN_EP1_INT_ENA USB_SERIAL_JTAG_STUFF_ERR_INT_ENA USB_SERIAL_JTAG_CRC16_ERR_INT_ENA USB_SERIAL_JTAG_CRC5_ERR_INT_ENA USB_SERIAL_JTAG_PID_ERR_INT_ENA USB_SERIAL_JTAG_SERIAL_IN_EMPTY_INT_ENA USB_SERIAL_JTAG_SERIAL_OUT_RECV_PKT_INT_ENA USB_SERIAL_JTAG_SOF_INT_ENA USB_SERIAL_JTAG_IN_FLUSH_INT_ENA																		
31												12	11	10	9	8	7	6	5	4	3	2	1	0	Reset					
0 0																														

**USB\_SERIAL\_JTAG\_JTAG\_IN\_FLUSH\_INT\_ENA** USB\_SERIAL\_JTAG\_JTAG\_IN\_FLUSH\_INT 的中断使能位。(R/W)

**USB\_SERIAL\_JTAG\_SOF\_INT\_ENA** USB\_SERIAL\_JTAG\_SOF\_INT 的中断使能位。(R/W)

**USB\_SERIAL\_JTAG\_SERIAL\_OUT\_RECV\_PKT\_INT\_ENA** USB\_SERIAL\_JTAG\_SERIAL\_OUT\_RECV\_PKT\_INT 的中断使能位。(R/W)

**USB\_SERIAL\_JTAG\_SERIAL\_IN\_EMPTY\_INT\_ENA** USB\_SERIAL\_JTAG\_SERIAL\_IN\_EMPTY\_INT 的中断使能位。(R/W)

**USB\_SERIAL\_JTAG\_PID\_ERR\_INT\_ENA** USB\_SERIAL\_JTAG\_PID\_ERR\_INT 的中断使能位。(R/W)

**USB\_SERIAL\_JTAG\_CRC5\_ERR\_INT\_ENA** USB\_SERIAL\_JTAG\_CRC5\_ERR\_INT 的中断使能位。(R/W)

**USB\_SERIAL\_JTAG\_CRC16\_ERR\_INT\_ENA** USB\_SERIAL\_JTAG\_CRC16\_ERR\_INT 的中断使能位。(R/W)

**USB\_SERIAL\_JTAG\_STUFF\_ERR\_INT\_ENA** USB\_SERIAL\_JTAG\_STUFF\_ERR\_INT 的中断使能位。(R/W)

**USB\_SERIAL\_JTAG\_IN\_TOKEN\_REC\_IN\_EP1\_INT\_ENA** USB\_SERIAL\_JTAG\_IN\_TOKEN\_REC\_IN\_EP1\_INT 的中断使能位。(R/W)

**USB\_SERIAL\_JTAG\_USB\_BUS\_RESET\_INT\_ENA** USB\_SERIAL\_JTAG\_USB\_BUS\_RESET\_INT 的中断使能位。(R/W)

**USB\_SERIAL\_JTAG\_OUT\_EP1\_ZERO\_PAYLOAD\_INT\_ENA** USB\_SERIAL\_JTAG\_OUT\_EP1\_ZERO\_PAYLOAD\_INT 的中断使能位。(R/W)

**USB\_SERIAL\_JTAG\_OUT\_EP2\_ZERO\_PAYLOAD\_INT\_ENA** USB\_SERIAL\_JTAG\_OUT\_EP2\_ZERO\_PAYLOAD\_INT 的中断使能位。(R/W)

Register 30.19. USB\_SERIAL\_JTAG\_INT\_CLR\_REG (0x0014)

(reserved)												USB_SERIAL_JTAG_OUT_EP2_ZERO_PAYLOAD_INT_CLR USB_SERIAL_JTAG_OUT_EP1_ZERO_PAYLOAD_INT_CLR USB_SERIAL_JTAG_USB_BUS_RESET_INT_CLR USB_SERIAL_JTAG_IN_TOKEN_REC_IN_EP1_INT_CLR USB_SERIAL_JTAG_STUFF_ERR_INT_CLR USB_SERIAL_JTAG_CRC16_ERR_INT_CLR USB_SERIAL_JTAG_CRC5_ERR_INT_CLR USB_SERIAL_JTAG_PID_ERR_INT_CLR USB_SERIAL_JTAG_SERIAL_IN_EMPTY_INT_CLR USB_SERIAL_JTAG_SERIAL_OUT_RECV_PKT_INT_CLR USB_SERIAL_JTAG_SOF_INT_CLR USB_SERIAL_JTAG_IN_FLUSH_INT_CLR											
31											12	11	10	9	8	7	6	5	4	3	2	1	0
0 Reset																							

**USB\_SERIAL\_JTAG\_JTAG\_IN\_FLUSH\_INT\_CLR** 置位清除 USB\_SERIAL\_JTAG\_JTAG\_IN\_FLUSH\_INT 中断。(WT)

**USB\_SERIAL\_JTAG\_SOF\_INT\_CLR** 置位清除 USB\_SERIAL\_JTAG\_JTAG\_SOF\_INT 中断。(WT)

**USB\_SERIAL\_JTAG\_SERIAL\_OUT\_RECV\_PKT\_INT\_CLR** 置位清除 USB\_SERIAL\_JTAG\_SERIAL\_OUT\_RECV\_PKT\_INT 中断。(WT)

**USB\_SERIAL\_JTAG\_SERIAL\_IN\_EMPTY\_INT\_CLR** 置位清除 USB\_SERIAL\_JTAG\_SERIAL\_IN\_EMPTY\_INT 中断。(WT)

**USB\_SERIAL\_JTAG\_PID\_ERR\_INT\_CLR** 置位清除 USB\_SERIAL\_JTAG\_PID\_ERR\_INT 中断。(WT)

**USB\_SERIAL\_JTAG\_CRC5\_ERR\_INT\_CLR** 置位清除 USB\_SERIAL\_JTAG\_CRC5\_ERR\_INT 中断。(WT)

**USB\_SERIAL\_JTAG\_CRC16\_ERR\_INT\_CLR** 置位清除 USB\_SERIAL\_JTAG\_CRC16\_ERR\_INT 中断。(WT)

**USB\_SERIAL\_JTAG\_STUFF\_ERR\_INT\_CLR** 置位清除 USB\_SERIAL\_JTAG\_STUFF\_ERR\_INT 中断。(WT)

**USB\_SERIAL\_JTAG\_IN\_TOKEN\_REC\_IN\_EP1\_INT\_CLR** 置位清除 USB\_SERIAL\_JTAG\_IN\_TOKEN\_IN\_EP1\_INT 中断。(WT)

**USB\_SERIAL\_JTAG\_USB\_BUS\_RESET\_INT\_CLR** 置位清除 USB\_SERIAL\_JTAG\_USB\_BUS\_RESET\_INT 中断。(WT)

**USB\_SERIAL\_JTAG\_OUT\_EP1\_ZERO\_PAYLOAD\_INT\_CLR** 置 位 清 除  
USB\_SERIAL\_JTAG\_OUT\_EP1\_ZERO\_PAYLOAD\_INT 中断。(WT)

**USB\_SERIAL\_JTAG\_OUT\_EP2\_ZERO\_PAYLOAD\_INT\_CLR** 置 位 清 除  
USB\_SERIAL\_JTAG\_OUT\_EP2\_ZERO\_PAYLOAD\_INT 中断。(WT)

## Register 30.20. USB\_SERIAL\_JTAG\_DATE\_REG (0x0080)

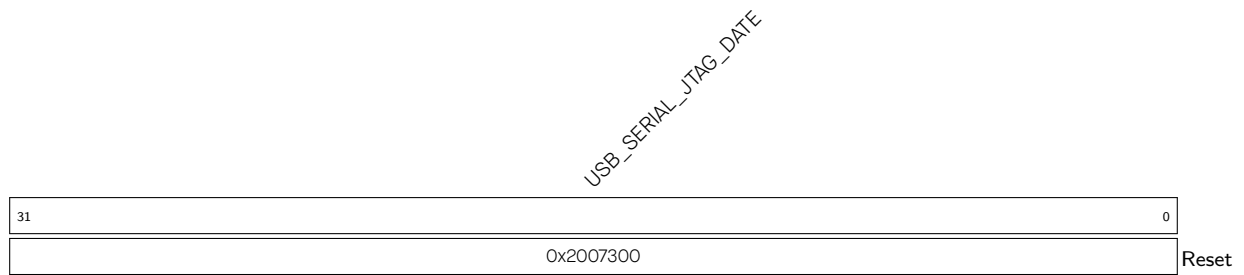

USB\_SERIAL\_JTAG\_DATE 版本控制寄存器。(R/W)

## 31 双线汽车接口 (TWAI)

双线车载串口 (Two-wire Automotive Interface, TWAI®) 协议是一种多主机、多播的通信协议, 具有检测错误、发送错误信号以及内置报文优先仲裁等功能。TWAI 协议适用于汽车和工业应用 (可参见第 31.2 章)。

ESP32-C3 包含一个 TWAI 控制器, 可通过外部收发器连接到 TWAI 总线。TWAI 控制器包含一系列先进的功能, 用途广泛, 可用于如汽车产品、工业自动化控制、楼宇自动化等。

### 31.1 主要特性

ESP32-C3 TWAI 控制器具有以下特性:

- 兼容 ISO 11898-1 协议 (CAN 规范 2.0)
- 支持标准格式 (11-bit 标识符) 和扩展格式 (29-bit 标识符) 两种帧格式
- 支持 1 Kbit/s ~ 1 Mbit/s 位速率
- 支持多种操作模式
  - 正常模式
  - 只听模式 (不影响总线)
  - 自测模式 (发送数据时不需应答)
- 64-byte 接收 FIFO
- 特殊发送
  - 单次发送 (发生错误时不会自动重新发送)
  - 自发自收 (TWAI 控制器同时发送和接收报文)
- 接收滤波器 (支持单滤波器和双滤波器模式)
- 错误检测与处理
  - 错误计数
  - 错误报警限制可配置
  - 错误代码捕捉
  - 仲裁丢失捕捉

### 31.2 功能性协议

#### 31.2.1 TWAI 性能

TWAI 协议连接网络中的两个或多个节点, 并允许各节点以延迟限制的形式进行报文交互。TWAI 总线具有以下性能:

**单通道通信与不归零编码:** TWAI 总线只有一根传输线进行单通道通信, 因此为半双工通信。同步调整也在单通道中进行, 因此不需其他通道 (如时钟通道和使能通道)。TWAI 上报文的位流采用不归零编码 (NRZ) 方式。

**位值：**单通道可处于显性状态或隐性状态，显性状态的逻辑值为 0，隐性状态的逻辑值为 1。发送显性状态数据的节点总是比发送隐性状态数据的节点优先级高。总线上的其他物理功能（如，差分电平、单线）由其各自应用实现。

**位填充：**TWAI 报文的某些域已经过位填充。发送器在发送连续五个位的相同值（如显性数值或隐性数值）后，需自动插入一个互补位。同理，接收到 5 个连续位的接收器应将下一个位视为填充位。位填充应用于以下域：SOF、仲裁域、控制域、数据域和 CRC 序列（可参见第 31.2.2 章）。

**多播：**当各节点连接到同个总线上时，这些节点都将接收到相同的位。各节点上的数据将保持一致，除非发生总线错误（可参见第 31.2.3 章）。

**多主机：**任意节点都可发起数据传输。如果当前已有正在进行的数据传输，则节点将等待当前传输结束后再发起其数据传输。

**报文优先级与仲裁：**若两个或多个节点同时发起数据传输，TWAI 协议将确保其中一个节点获得总线的优先仲裁权。各节点所发送报文的仲裁域决定了哪个节点可以获得优先仲裁。

**错误检测：**各节点将积极检测总线上的错误，并通过向 TWAI 总线发送错误帧来广播检测到的错误。

**故障限制：**各节点都维护有错误计数器，该错误计数器依据 TWAI 协议规则增加或减少。当错误计数超过一定阈值时，对应节点将自动关闭并退出网络。

**可配置位速率：**单个 TWAI 总线的位速率是可配置的。但是，同个总线中的所有节点须以相同位速率工作。

**发送器与接收器：**不论何时，任意 TWAI 节点都可作为发送器和接收器。

- 产生报文的节点为发送器。且该节点将一直作为发送器，直到总线空闲或该节点失去仲裁。请注意，仲裁期间有多个节点作为发送器。
- 所有不属于发送器的节点都将成为接收器。

## 31.2.2 TWAI 报文

TWAI 节点使用报文发送数据，并在监测到总线上存在错误时向其他节点发送错误信号。报文有多的帧类型，不同的帧类型具有不同的帧格式。

TWAI 协议有以下帧类型：

- 数据帧
- 远程帧
- 错误帧
- 过载帧
- 帧间距

TWAI 协议有以下帧格式：

- 标准格式 (SFF) 由 11-bit 标识符组成
- 扩展格式 (EFF) 由 29-bit 标识符组成

### 31.2.2.1 数据帧和远程帧

节点使用数据帧向其他节点发送数据，可负载 0 ~ 8 字节数据。节点使用远程帧向其他节点请求具有相同标识符的数据帧，因此远程帧中不包含任何数据字节。但是，数据帧和远程帧中包含许多相同域。下图 31-1 所示为



不同帧类型和不同帧格式中包含的域和子域。



图 31-1. 数据帧和远程帧中的位域

### 仲裁域

当两个或多个节点同时发送数据帧和远程帧时，将根据仲裁域的位信息来决定总线上获得优先仲裁的节点。在发送仲裁域位信息时，如果一个节点在发送隐性位的同时检测到了一个显性位，这表示有其他节点优先于了这个隐性位。那么，这个发送隐性位的节点将丢失总线仲裁，应立即转为接收器。

仲裁域主要由获得最高优先发送权的帧标识符的有效位组成。根据显性位代表的逻辑值为 0，隐性位代表的逻辑值为 1，有以下规律：

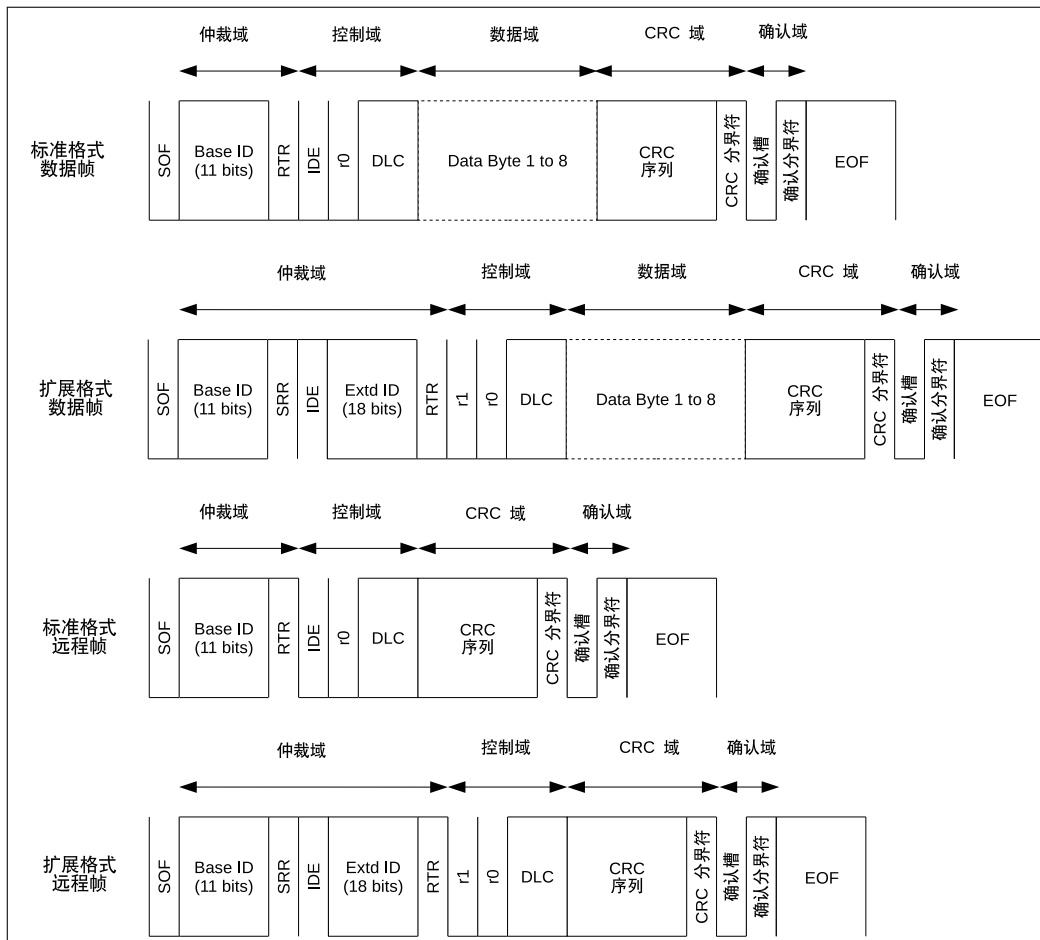
- ID 值最小的帧将总是获得仲裁（逻辑 0 是显性位值）。
- 如果 ID 数值相同，由于数据帧的 RTR 位为显性位，数据帧将优先于远程帧。
- 如果 ID 的前 11 位相同，由于扩展帧的 SRR 位是隐性，因而标准格式帧将总优先于扩展格式帧。

### 控制域

控制域主要由数据长度代码 (DLC) 组成，DLC 表示一个数据帧中的负载的数据字节长度，或一个远程帧请求的数据字节长度。DLC 优先发送长度数值的最高有效位。

## 数据域

数据域中包含一个数据帧真实负载的数据字节。远程帧中不包含数据域。

## CRC 域

CRC 域主要由 CRC 序列组成。CRC 序列是一个 15-bit 的循环冗余校验编码，根据数据帧或远程帧中位填充前的内容（从 SOF 到数据域末尾的所有内容）计算而来。

## 确认域

确认 (ACK) 域由确认槽和确认分界符组成，主要功能为：接收器向发送器报告已正确接收到有效报文。

表 31-1. 不同帧类型、帧格式下的域及子域信息

数据/远程帧	描述
SOF	帧起始 (SOF) 是一个用于同步总线上节点的单个显性位。
Base ID	基标识符 (ID.28 ~ ID.18) 是 SFF 的 11-bit 标识符，或者是 EFF 中 29-bit 标识符的前 11-bit。
RTR	远程发送请求位 (RTR) 显示当前报文是数据帧（显性）还是远程帧（隐性）。这意味着，当某个数据帧和一个远程帧有相同标识符时，数据帧始终优先于远程帧仲裁。
SRR	在 EFF 中发送替代远程请求位 (SRR)，以替代 SFF 中相同位置的 RTR 位。
IDE	标识符扩展位 (IED) 显示当前报文是 SFF（显性）还是 EFF（隐性）。这意味着，当某 SFF 帧和 EFF 帧有相同基标识符时，SFF 帧将始终优先于 EFF 帧仲裁。
Extd ID	扩展标识符 (ID.17 ~ ID.0) 是 EFF 中 29-bit 标识符的剩余 18-bit。
r1	r1（保留位 1）始终是显性位。
r0	r0（保留位 0）始终是显性位。
DLC	数据长度代码 (DLC) 为 4-bits，且为 0 ~ 8 中任一数值。数据帧使用 DLC 表示自身包含的数据字节长度。远程帧使用 DLC 表示从其他节点请求的数据字节长度。
数据字节	表示数据帧的数据负载量。该字节长度应与 DLC 的值匹配。首先发送数据字节的最高有效位 (MSB)。
CRC 序列	CRC 序列是一个 15-bit 的循环冗余校验编码。
CRC 分界符	CRC 分界符是紧随 CRC 序列的 1-bit 隐性位。
确认槽	确认槽用于接收器节点表示是否已成功接收数据帧或远程帧。发送器节点将在确认槽中发送一个隐性位，如果接收到的帧没有错误，则接收器节点将发送 1-bit 显性位替代隐性位。
确认分界符	确认分界符是紧随确认槽的 1-bit 隐性位。
EOF	帧结束 (EOF) 标志着数据帧或远程帧的结束，由七个隐性位组成。

### 31.2.2.2 错误帧和过载帧

#### 错误帧

当某节点检测到总线错误时，将发送一个错误帧。错误帧由一个特殊的错误标志构成，该标志由某相同值的六个连续位组成，因而违反了位填充的规则。所以，当某节点检测到总线错误并发送错误帧时，其余节点也将相应地检测到一个填充错误并各自发送错误帧。也就是说，当发生总线错误时，通过上述过程可将该报文传递至总线上的所有节点。

当某节点检测到总线错误时，该节点将于下一个位发送错误帧。特例：如果总线错误类型为 CRC 错误，那么错误

帧将从确认分界符的下一个位开始（可参见第 31.2.3 章）。下图 31-2 所示为一个错误帧所包含的不同域：



图 31-2. 错误帧中的位域

表 31-2. 错误帧中的位域信息

错误帧	描述
错误标志	错误标志包括两种形式：主动错误标志和被动错误标志，主动错误标志由 6 个显性位组成，被动错误标志由 6 个隐性位组成（被其他节点的显性位优先仲裁时除外）。处于主动错误状态的节点发送主动错误标志，处于被动错误状态的节点发送被动错误标志。
错误标志叠加	错误标志叠加域的主要目的是允许总线上的其他节点发送各自的主动错误标志。叠加域的范围是 0 ~ 6 位，结束标志是检测到第一个隐性位（如检测到分界符上的第一个位时）。
错误分界符	分界符域标志着错误/过载帧结束，由 8 个隐性位构成。

## 过载帧

过载帧与包含主动错误标志的错误帧有着相同的位信息。二者区别在于触发发送过载帧的条件。下图 31-3 所示为过载帧中包含的位域：



图 31-3. 过载帧中的位域

表 31-3. 过载帧中的位域信息

过载帧	描述
过载标志	由 6 个显性位构成。与主动错误标志相同。
过载标志叠加	允许其他节点发送过载标志的叠加，与错误标志叠加相似。
过载分界符	由 8 个隐性位构成。与错误分界符相同。

下列情况将触发发送过载帧：

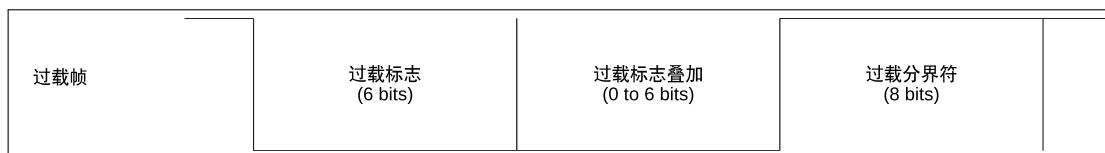
1. 接收器内部要求延迟发送下一个数据帧或远程帧。
2. 在间歇域中的首个和第二个位上检测到显性位。
3. 如果在错误分界符的第八个（最后一个）位上检测到显性位。请注意，在这种情况下 TEC 和 REC 的值将不会增加（可参见第 31.2.3 章）。

由于上述情况发送过载帧时，须满足以下规定：

- 第 1 条情况下发送的过载帧只能从间歇域后的第一个位开始。
- 第 2、3 条情况下发送的过载帧须从检测到显性位后的一个位开始。
- 针对第 1 条情况，最多可生成两个过载帧。

### 31.2.2.3 帧间距

帧间距充当各帧之间的分隔符。数据帧和远程帧必须与前一帧用一个帧间距分隔开，不论前面的帧是何类型（数据帧、远程帧、错误帧、过载帧）。但是，错误帧和过载帧则无需与前一个帧分隔开。

下图 31-4 所示为帧间距中包含的域：



图 31-4. 帧间距中的域

表 31-4. 帧间距中的域信息

帧间距	描述
间歇域	间歇域由 3 个隐性位构成。
挂起传送	被动错误节点发送报文后，必须在帧间距中包含一个挂起传送域，由 8 个隐性位构成。主动错误节点中不含这个域。
总线空闲	总线空闲域长度任意。发送 SOF 时，总线空闲结束。若节点中有挂起传送，则 SOF 应在间歇域后的第一位发送。

## 31.2.3 TWAI 错误

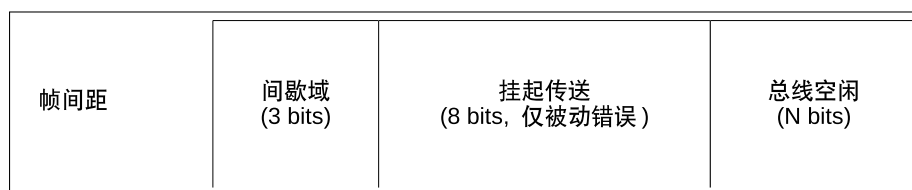
### 31.2.3.1 错误类型

TWAI 中的总线错误包括以下类型：

#### 位错误

当节点发送一个位值（显性位或隐性位）但检测到相反的位时（如，发送显性位时检测到了隐性位），就会发生位错误。但是，如果发送的位是隐性位，且位于仲裁域或确认槽或被动错误标志中，那么此时检测到显性位的话不会认定为位错误。

#### 填充错误

当检测到相同值的 6 个连续位时（违反位填充的编码规则），发生填充错误。

#### CRC 错误

接收器将根据接收到的数据帧和远程帧的有效位（无填充位流）计算 CRC 值。当接收器计算的值与接收到的数据帧和远程帧中的 CRC 序列不匹配时，会发生 CRC 错误。

#### 格式错误

当某个报文中的固定格式位中包含非法位时，可检测到格式错误。比如，r1 和 r0 域必须固定为显性。

## 确认错误

当发送器无法在确认槽中检测到显性位时，将发生确认错误。

### 31.2.3.2 错误状态

每个节点 TWAI 控制器通过维护两个错误计数器来实现故障界定，计数数值决定错误状态。这两个错误计数器分别为：发送错误计数 (TEC) 和接收错误计数 (REC)。TWAI 包含以下错误状态。

#### 主动错误

处于主动错误状态的节点可参与到总线交互中，且在检测到错误时可以发送主动错误标志。

#### 被动错误

处于被动错误状态的节点可参与到总线交互中，但在检测到错误时只能发送一次被动错误标志。被动错误节点发送数据帧或远程帧后，需在后续的帧间距中增加挂起传送域。

#### 离线

禁止处于离线状态的节点以任意方式干扰总线（如，不允许其进行数据传输）。

### 31.2.3.3 错误计数

TEC 和 REC 根据以下规则递增/递减。**请注意，一条报文传输中可应用多个规则。**

1. 当接收器检测到错误时，REC 数值将增加 1。当检测到的错误为发送主动错误标志或过载标志期间的位错误除外。
2. 发送错误标志后，当接收器第一个检测到的位是显性位时，REC 数值将增加 8。
3. 当发送器发送错误标志时，TEC 数值增加 8。但是，以下情况不应用于该规则：
  - 发送器为被动错误状态，因为在应答槽未检测到显性位而产生应答错误，且在发送被动错误标志时检测到显性位时，则 TEC 数值不应增加。
  - 发送器在仲裁期间因填充错误而发送错误标志，且填充位本该是隐性位但是检测到显性位，则 TEC 数值不应增加。
4. 若发送器在发送主动错误标志和过载标志时检测到位错误，则 TEC 数值增加 8。
5. 若接收器在发送主动错误标志和过载标志时检测到位错误，则 REC 数值增加 8。
6. 任意节点在发送主动/被动错误标志或过载标志后，节点仅能承载最多 7 个连续显性位。在（发送主动错误标志或过载标志时）检测到第 14 个连续显性位，或在被动错误标志后检测到第 8 个连续显性位后，发送器将使其 TEC 数值增加 8，而接收器将使其 REC 数值增加 8。每增加 8 个连续显性位的同时，（发送器的）TEC 和（接收器的）REC 数值也将增加 8。
7. 每当发送器成功发送报文后（接收到 ACK，且直到 EOF 完成未发生错误），TEC 数值将减小 1，除非 TEC 的数值已经为 0。
8. 当接收器成功接收报文后（确认槽前未检测到错误，且成功发送 ACK），则 REC 数值将相应减小。
  - 若 REC 数值位于 1 ~ 127 之间，则其值减小 1。
  - 若 REC 数值大于 127，则其值减小到 127。
  - 若 REC 数值为 0，则仍保持为 0。

9. 当一个节点的 TEC 和/或 REC 数值大于等于 128 时，该节点变为被动错误节点。导致节点发生上述状态切换的错误，该节点仍发送主动错误标志。请注意，一旦 REC 数值到达 128，后续任何增加该值的动作都是无效的，直到 REC 数值返回到 128 以下。
10. 当某节点的 TEC 数值大于等于 256 时，该节点将进入离线状态。
11. 当某被动错误节点的 TEC 和 REC 数值都小于等于 127，则该节点将变为主动错误节点。
12. 当离线节点在总线上检测到 128 次 11 个连续隐性位后，该节点可变为主动错误节点（TEC 和 REC 数值都重设为 0）。

### 31.2.4 TWAI 位时序

#### 31.2.4.1 标称位

TWAI 协议允许 TWAI 总线以特定的位速率运行。但是，总线内的所有节点必须以统一位速率运行。

- 标称位速率为每秒发送比特数量。
- 标称位时间为  $1/\text{标称位速率}$ 。

每个标称位时间中含多个段，每段由多个时间定额 (Time Quanta) 组成。**时间定额**为最小时间单位，作为一种预分频时钟信号应用于各个节点中。下图 31-5 所示为一个标称位时间内所包含的段。

TWAI 控制器将在以一个时间定额的步长进行操作，每个时间定额中都会分析 TWAI 的总线状态。如果两个连续的时间定额中总线状态不同（隐性-显性，或反之），意味着有边沿产生。PBS1 和 PBS2 的交点将被视为采样点，采样的总线状态即为这个位的数值。



图 31-5. 标称位构成

表 31-5. 名义位时序中包含的段

段	描述
同步段 (SS)	SS (同步段) 的长度为 1 个时间定额。若所有节点都同步，则位边沿发生时应位于该段内。
缓冲时期段 1 (PBS1)	PBS1 的长度可为 1 ~ 16 个时间定额，用于补偿网络中的物理延迟时间。可通过增加 PBS1 的长度来实现同步。
缓冲时期段 2 (PBS2)	PBS2 的长度可为 1 ~ 8 个时间定额，用于补偿节点中的信息处理时间。可通过缩短 PBS2 的长度来实现同步。

#### 31.2.4.2 硬同步与再同步

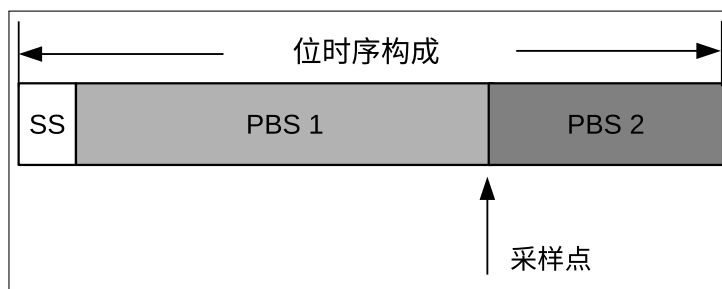
由于时钟偏移和抖动，同一总线上节点的位时序可能会脱离相位段。因而，位边沿可能会偏移到同步段的前后。针对上述位边沿偏移的问题 TWAI 提供多种同步方式。设发生相位错误时位边沿偏移的 TQ (时间定额) 数量为

“e”，该值与 SS 相关。

- 主动相位错误 ( $e > 0$ )：位边沿位于同步段之后采样点之前（即，边沿向后偏移）。
- 被动相位错误 ( $e < 0$ )：位边沿位于前个位的采样点之后同步段之前（即，边沿向前偏移）。

为解决相位错误，有两种同步方式，**硬同步**与**再同步**。**硬同步**与**再同步**遵守以下规则：

- 单个位时序中仅可执行一次同步。
- 同步仅可发生在隐性位到显性位的边沿上。

### 硬同步

总线空闲期间，硬同步发生在隐性位到显性位的变化边沿上（如总线空闲后的第一个 SOF 位）。此时，所有节点都将重启其内部位时序，从而使该变化边沿位于重启位时序的同步段内。

### 再同步

非总线空闲期间，再同步发生在隐性位到显性位的变化边沿上。如果边沿上有主动相位错误 ( $e > 0$ )，则增加 PBS1 段的长度。如果边沿上有被动相位错误 ( $e < 0$ )，则减小 PBS2 段的长度。

PBS1/PBS2 具体增加和减小的时间定额取决于相位错误的绝对值，同时也受可配置的同步跳宽 (SJW) 数值限制。

- 当相位错误的绝对值小于等于 SJW 数值时，PBS1/PBS2 将增加/减小  $e$  个时间定额。该过程与硬同步具有相同效果。
- 当相位错误的绝对值大于 SJW 数值时，PBS1/PBS2 将增加/减小与 SJW 相同数值的时间定额。这意味着，在完全解决相位错误之前，可能需要执行多次位的再同步。

## 31.3 结构概述



图 31-6. TWAI 概略图

TWAI 控制器的主要功能模块如图 31-6。

### 31.3.1 寄存器模块

ESP32-C3 的 CPU 使用 32-bit 字对齐地址访问外设。但对于 TWAI 控制器中的大部分寄存器，仅最低有效字节 (bits [7:0]) 数据有效。在这些寄存器中，bits [31:8] 数值在写入时被忽略，在读取时返回 0。

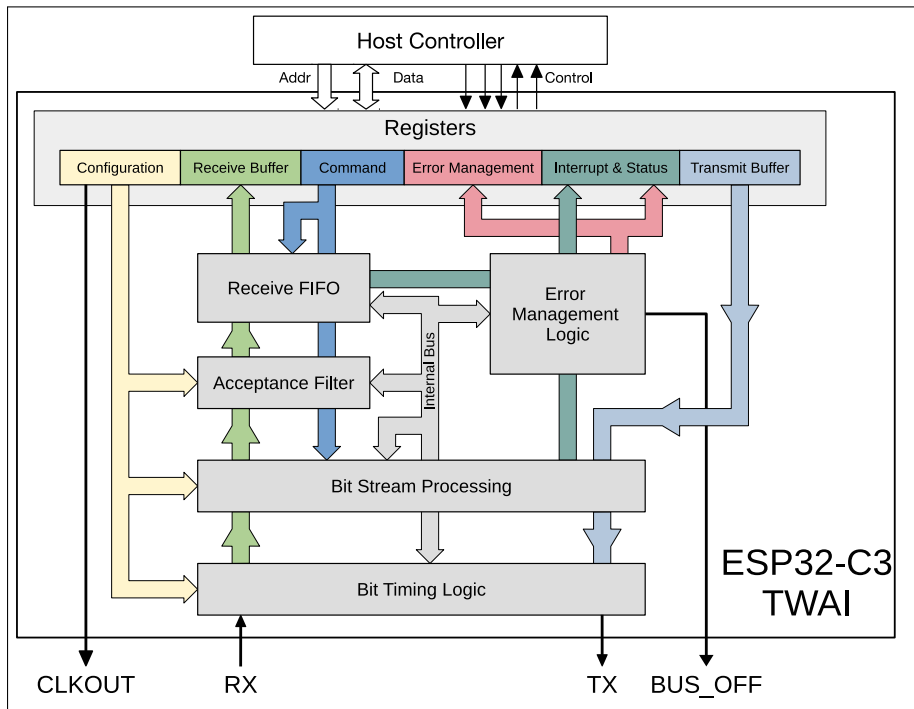
#### 配置寄存器

配置寄存器存储 TWAI 控制器的各配置项，如位速率、操作模式、接收滤波器等。只有在 TWAI 控制器处于复位模式时，才可修改配置寄存器（可参见第 31.4.1 章）。

#### 指令寄存器

CPU 通过指令寄存器驱动 TWAI 控制器执行任务，如发送报文或清除接收缓冲器。只有在 TWAI 控制器处于操作模式时，才可修改指令寄存器（可参见第 31.4.1 章）。

#### 中断 & 状态寄存器

中断寄存器显示 TWAI 控制器中发生的事件（每个事件由一个单独的位表示）。状态寄存器显示 TWAI 控制器的当前状态。

#### 错误管理寄存器

错误管理寄存器包括错误计数和捕捉寄存器。错误计数寄存器表示 TEC 和 REC 的数值。捕捉寄存器负责记录相关信息，如 TWAI 控制器在何处检测到总线错误，或何时丢失仲裁。

#### 发送缓冲寄存器

发送缓冲器大小为 13 字节，用于存储 TWAI 的待发送报文。

#### 接收缓冲寄存器

接收缓冲器大小为 13 字节，用于存储单个报文。接收缓冲器是读取接收 FIFO 的窗口，接收 FIFO 中的第一个报文将被映射到接收缓冲器中。

请注意，发送缓冲寄存器、接收缓冲寄存器和接收滤波配置寄存器的地址范围重叠，地址偏移涉及 0x0040 ~ 0x0070。上述地址范围内寄存器遵循以下规则：

- 当 TWAI 控制器处于复位模式时，该地址范围被映射到接收滤波配置寄存器。
- TWAI 控制器处于操作模式时：
  - 对地址范围的所有读取都映射到接收缓冲寄存器中。
  - 对地址范围的所有写入都映射到发送缓冲寄存器中。

### 31.3.2 位流处理器

位流处理 (BSP) 模块负责对发送缓冲器的数据进行帧处理 (如，位填充和附加 CRC 域) 并为位时序逻辑 (BTL) 模块生成位流。同时，BSP 模块还负责处理从 BTL 模块中接收的位流 (如，去填充和验证 CRC)，并将处理后报文写入接收 FIFO。BSP 还负责检测 TWAI 总线上的错误并将此类错误报告给错误管理逻辑 (EML)。

### 31.3.3 错误管理逻辑

错误管理逻辑 (EML) 模块负责更新 TEC 和 REC 数值，记录错误信息 (如，错误类型和错误位置)，更新控制器的错误状态，确保 BSP 模块发送正确的错误标志。此外，该模块还负责记录 TWAI 控制器丢失仲裁时的 bit 位置。

### 31.3.4 位时序逻辑

位时序逻辑 (BTL) 模块负责以预先配置的位速率发送和接受报文。BTL 模块还负责同步位时序，确保数据传输的稳定性。位速率由多个可编程的段组成，且用户可设置每个段的 TQ (时间定额) 长度，来调整传播延迟、控



制器处理时间等因素。

### 31.3.5 接收滤波器

接收滤波器是一个可编程的报文过滤单元，允许 TWAI 控制器根据报文的标识符域接收或拒绝该报文。通过接收滤波器的报文才能被存储到接收 FIFO 中。用户可配置接收滤波器的模式：单滤波器、双滤波器。

### 31.3.6 接收 FIFO

接收 FIFO 是大小为 64-byte 的缓冲器（位于 TWAI 控制器内部），负责存储通过接收滤波器的接收报文。接收 FIFO 中存储的报文大小可以不同（范围在 3 ~ 13 byte 之间）。当接收 FIFO 为满时（或剩余的空间不足以完全存储下一个接收报文），将触发溢出中断，后续接收报文将丢失，直到接收 FIFO 中清除出足够的存储空间。接收 FIFO 中的第一条报文将被映射到 13-byte 的接收缓冲器中，直到该报文被清除（通过释放接收缓冲器指令）。清除后，接收 FIFO 将释放上一条已清除报文的的空间，同时将窗口映射到接收 FIFO 中的下一条报文。

## 31.4 功能描述

### 31.4.1 模式

ESP32-C3 TWAI 控制器有两种工作模式：复位模式和操作模式。将 `TWAI_RESET_MODE` 位置 1，进入复位模式；置 0，进入操作模式。

#### 31.4.1.1 复位模式

要修改 TWAI 控制器的各种配置寄存器，需进入复位模式。进入复位模式时，TWAI 控制器彻底与 TWAI 总线断开连接。复位模式下，TWAI 控制器将无法发送任何报文（包括错误信号）。任何正在进行的报文传输将立即被终止。同样的，TWAI 控制器在该模式下也将无法接收任何报文。

#### 31.4.1.2 操作模式

进入操作模式后，TWAI 控制器与总线相连，并且写保护各配置寄存器，以确保控制器的配置在运行期间保持一致。操作模式下，TWAI 控制器可以发送和接收报文（包括错误信号），但具体取决于 TWAI 控制器配置于哪种运行子模式。TWAI 控制器支持以下三种子模式：

- **正常模式：** TWAI 控制器可以发送和接收包含错误信号在内的报文（如，错误帧和过载帧）。
- **自测模式：** 与正常模式相同，但在该模式下，TWAI 控制器发送报文时，即使在 CRC 域之后没有接收到应答信号，也不会产生应答错误。通常在单个 TWAI 控制器自测时使用该模式。
- **只听模式：** TWAI 控制器可以接收报文，但在 TWAI 总线上保持完全被动。因此，TWAI 控制器将无法发送任何报文、应答或错误信号。错误计数将保持冻结状态。该模式用于 TWAI 总线监控。

请注意，退出复位模式后（如，进入操作模式时），TWAI 控制器需等待 11 个连续隐性位出现，才能完全连接上 TWAI 总线（即，可以发送或接收报文）。

### 31.4.2 位时序

TWAI 控制器的工作位速率必须在控制器处于复位模式时进行配置。在寄存器 `TWAI_BUS_TIMING_0_REG` 和 `TWAI_BUS_TIMING_1_REG` 中配置位速率，这两个寄存器包含以下域：

下表 31-6 所示为 `TWAI_BUS_TIMING_0_REG` 包含的位域。

表 31-6. TWAI\_BUS\_TIMING\_0\_REG 的 bit 信息 (0x18)

Bit 31-16	Bit 15	Bit 14	Bit 13	Bit 12	.....	Bit 1	Bit 0
保留	SJW.1	SJW.0	保留	BRP.12	.....	BRP.1	BRP.0

说明:

- 预分频值 (BRP): TWAI 时间定额时钟由 APB 时钟分频得到, APB 时钟通常为 80 MHz。可通过以下公式计算分频数值, 其中  $t_{Tq}$  为时间定额的时钟周期,  $t_{CLK}$  为 APB 时钟周期:

$$t_{Tq} = 2 \times t_{CLK} \times (2^{12} \times BRP.12 + 2^{11} \times BRP.11 + \dots + 2^1 \times BRP.1 + 2^0 \times BRP.0 + 1)$$

- 同步跳宽 (SJW): SJW 数值在 SJW.0 和 SJW.1 中配置, 计算公式为:  $SJW = (2 \times SJW.1 + SJW.0 + 1)$ 。

下表 31-7 所示为 TWAI\_BUS\_TIMING\_1\_REG 包含的位域。

表 31-7. TWAI\_BUS\_TIMING\_1\_REG 的 bit (0x1c)

Bit 31-8	Bit 7	Bit 6	Bit 5	Bit 4	Bit 3	Bit 2	Bit 1	Bit 0
保留	SAM	PBS2.2	PBS2.1	PBS2.0	PBS1.3	PBS1.2	PBS1.1	PBS1.0

说明:

- PBS1: 根据以下公式计算缓冲时期段 1 中的时间定额数量:  $(8 \times PBS1.3 + 4 \times PBS1.2 + 2 \times PBS1.1 + PBS1.0 + 1)$ 。
- PBS2: 根据以下公式计算缓冲时期段 2 中的时间定额数量:  $(4 \times PBS2.2 + 2 \times PBS2.1 + PBS2.0 + 1)$ 。
- SAM: 该值置 1 启动三点采样。用于低/中速总线, 有利于过滤总线上的尖峰信号。

### 31.4.3 中断管理

ESP32-C3 TWAI 控制器提供了八种中断, 每种中断由寄存器 TWAI\_INT\_RAW\_REG 中的一个位表示。要触发某个特定的中断, 须设置 TWAI\_INT\_ENA\_REG 中相应的使能位。

TWAI 控制器提供了以下八种中断:

- 接收中断
- 发送中断
- 错误报警中断
- 数据溢出中断
- 被动错误中断
- 仲裁丢失中断
- 总线错误中断
- 总线状态中断

只要在 TWAI\_INT\_RAW\_REG 一个或多个中断位为 1, TWAI 控制器中的中断信号即为有效, 当 TWAI\_INT\_RAW\_REG 中的所有位都被清除时, TWAI 控制器中的中断信号则失效。读操作访问寄存器 TWAI\_INT\_RAW\_REG 后, 其中

的大多数中断位将自动清除。但是，只有通过 `TWAI_RELEASE_BUF` 指令位清除所有接收报文后，接收中断位才能被清除。

### 31.4.3.1 接收中断 (RXI)

当 TWAI 接收 FIFO 中有待读取报文时 (`TWAI_RX_MESSAGE_CNT_REG > 0`), 都会触发 RXI。 `TWAI_RX_MESSAGE_CNT_REG` 中记录的报文数量包括接收 FIFO 中的有效报文和溢出报文。直到通过 `TWAI_RELEASE_BUF` 指令位清除所有挂起接收报文后，RXI 才会失效。

### 31.4.3.2 发送中断 (TXI)

当发送缓冲器由锁定状态变为空闲状态，将会触发 TXI。此时软件可以将其他报文加载到发送缓冲器中等待发送。以下几种情况都会触发该中断：

- 报文发送已成功完成（如，应答未发现错误）。任何发送失败将自动重发。
- 单次发送已完成（`TWAI_TX_COMPLETE` 位指示发送成功与否）。
- 使用 `TWAI_ABORT_TX` 指令位终止报文发送。

### 31.4.3.3 错误报警中断 (EWI)

每当寄存器 `TWAI_STATUS_REG` 中 `TWAI_ERR_ST` 和 `TWAI_BUS_OFF_ST` 的位值改变时（如，从 0 变为 1 或反之），都会触发 EWI。根据 EWI 触发时 `TWAI_ERR_ST` 和 `TWAI_BUS_OFF_ST` 的值分成以下几种情况：

- 如果 `TWAI_ERR_ST = 0` 且 `TWAI_BUS_OFF_ST = 0`：
  - 如果 TWAI 控制器处于主动错误状态，则表示 TEC 和 REC 的值都返回到了 `TWAI_ERR_WARNING_LIMIT_REG` 所设的阈值之下。
  - 如果 TWAI 控制器此前正处于总线恢复状态，则表示此时总线恢复已成功完成。
- 如果 `TWAI_ERR_ST = 1` 且 `TWAI_BUS_OFF_ST = 0`：表示 TEC 或 REC 数值已超过 `TWAI_ERR_WARNING_LIMIT_REG` 所设的阈值。
- 如果 `TWAI_ERR_ST = 1` 且 `TWAI_BUS_OFF_ST = 1`：表示 TWAI 控制器已进入 BUS\_OFF 状态（因  $TEC \geq 256$ ）。
- 如果 `TWAI_ERR_ST = 0` 且 `TWAI_BUS_OFF_ST = 1`：表示 BUS\_OFF 恢复期间，TWAI 控制器的 TEC 数值已低于 `TWAI_ERR_WARNING_LIMIT_REG` 所设的阈值。

### 31.4.3.4 数据溢出中断 (DOI)

每当接收 FIFO 中有溢出发生时，都会触发 DOI。DOI 表示接收 FIFO 已满且应立即进行读取，以防出现更多溢出报文。

只有导致接收 FIFO 溢出的第一条报文可触发 DOI（如，当接收 FIFO 从未满变为开始溢出时）。任意后续的溢出报文将不会再次重复触发 DOI。只有当所有接收的（有效报文或溢出）报文都被读取后，才能再次触发 DOI。

### 31.4.3.5 被动错误中断 (TXI)

每当 TWAI 控制器从主动错误变为被动错误，或反之之时，都会触发 EPI。

### 31.4.3.6 仲裁丢失中断 (ALI)

每当 TWAI 控制器尝试发送报文且丢失仲裁时，都会触发 ALI。TWAI 控制器丢失仲裁的 bit 位置将自动记录在仲裁丢失捕捉寄存器 (TWAI\_ARB\_LOST\_CAP\_REG) 中。仲裁丢失捕捉寄存器被清除（通过 CPU 读取该寄存器）之前，将不会再记录新发生的仲裁失败时的 bit 位置。

### 31.4.3.7 总线错误中断 (BEI)

每当 TWAI 控制器在 TWAI 总线上检测到错误时，都会触发 BEI。发生总线错误时，总线错误的类型和发生错误时的 bit 位置都将自动记录在错误捕捉寄存器 (TWAI\_ERR\_CODE\_CAP\_REG) 中。错误捕捉寄存器被清除（通过 CPU 的读取）之前，将不会再记录新的总线错误信息。

### 31.4.3.8 总线状态中断 (BSI)

每当 TWAI 控制器在收发总线数据状态与空闲状态之间切换时，都会触发 BSI。当该中断发生时，可通过读取 TWAI\_STATUS\_REG 寄存器 TWAI\_RX\_ST 和 TWAI\_TX\_ST 两个域来判断 TWAI 控制器当前的状态。

## 31.4.4 发送缓冲器与接收缓冲器

### 31.4.4.1 缓冲器概述

表 31-8. SFF 与 EFF 的缓冲器布局

标准格式 (SFF)		扩展格式 (EFF)	
TWAI 地址	内容	TWAI 地址	内容
0x40	TX/RX 帧信息	0x40	TX/RX 帧信息
0x44	TX/RX identifier 1	0x44	TX/RX identifier 1
0x48	TX/RX identifier 2	0x48	TX/RX identifier 2
0x4c	TX/RX data byte 1	0x4c	TX/RX identifier 3
0x50	TX/RX data byte 2	0x50	TX/RX identifier 4
0x54	TX/RX data byte 3	0x54	TX/RX data byte 1
0x58	TX/RX data byte 4	0x58	TX/RX data byte 2
0x5c	TX/RX data byte 5	0x5c	TX/RX data byte 3
0x60	TX/RX data byte 6	0x60	TX/RX data byte 4
0x64	TX/RX data byte 7	0x64	TX/RX data byte 5
0x68	TX/RX data byte 8	0x68	TX/RX data byte 6
0x6c	保留	0x6c	TX/RX data byte 7
0x70	保留	0x70	TX/RX data byte 8

表 31-8 所示为发送缓冲器和接收缓冲器的寄存器布局。发送和接收缓冲寄存器的访问地址范围相同，且只有当 TWAI 控制器处于操作模式时才可访问。CPU 的写入操作将访问发送缓冲寄存器，CPU 的读取操作将访问接收缓冲寄存器。发送缓冲器和接收缓冲器中存储报文（接收报文或待发送报文）的寄存器布局和域完全一致。

发送缓冲寄存器用于配置 TWAI 的待发送报文。CPU 可以在发送缓冲寄存器进行写入操作，指定报文的帧类型、帧格式、帧 ID 和帧数据（有效载荷）。一旦发送缓冲器配置完成后，CPU 可以将 TWAI\_CMD\_REG 中的 TWAI\_TX\_REQ 位置 1，以开始报文发送。

- 若是自发自收请求，变更为将 TWAI\_SELF\_RX\_REQ 置 1。

- 若是单次发送，需要同时将 `TWAI_TX_REQ` 和 `TWAI_ABORT_TX` 置 1。

接收缓冲寄存器将映射接收 FIFO 中的第一条报文。CPU 可以对接收缓冲寄存器执行读取操作，获取第一条报文的帧类型、帧格式、帧 ID 和帧数据（有效载荷）。读取完接收缓冲寄存器中的报文后，CPU 通过将 `TWAI_CMD_REG` 中的 `TWAI_RELEASE_BUF` 位置 1 来清除接收缓冲寄存器，若接收 FIFO 中仍有待处理的报文，按照接收报文的先后次序依次将接收到的报文映射到接收缓冲寄存器。

### 31.4.4.2 帧信息

帧信息的长度为 1-byte，主要用于明确报文的帧类型、帧格式以及数据长度。下表 31-9 所示为帧信息域。

表 31-9. TX/RX 帧信息 (SFF/EFF); TWAI 地址 0x40

Bit 31-8	Bit 7	Bit 6	Bit 5	Bit 4	Bit 3	Bit 2	Bit 1	Bit 0
保留	FF	RTR	X	X	DLC.3	DLC.2	DLC.1	DLC.0

说明:

1. FF: 主要明确某报文属于 EFF 还是 SFF。当 FF 位为 1 时，该报文为 EFF，当 FF 位为 0 时，该报文为 SFF。
2. RTR: 主要明确某报文是数据帧还是远程帧。当 RTR 位为 1 时，该报文为远程帧，当 RTR 位为 0 时，该报文为数据帧。
3. X: 无关 bit，可以是任意值。
4. DLC: 主要明确数据帧中的数据字节数量，或从远程帧中请求的数据字节数量。TWAI 数据帧的最大载荷为 8 个数据字节，因此 DLC 的数值范围应是 0 ~ 8。

### 31.4.4.3 帧标识符

若报文为 SFF，则对应的帧标识符域为 2-bytes (11-bits)；若报文为 EFF，则对应的帧标识符域为 4-bytes (29-bits)。

下表 Table 31-10 ~ 31-11 所示为 SFF (11-bits) 报文的帧标识符域。

表 31-10. TX/RX 标识符 1 (SFF); TWAI 地址 0x44

Bit 31-8	Bit 7	Bit 6	Bit 5	Bit 4	Bit 3	Bit 2	Bit 1	Bit 0
保留	ID.10	ID.9	ID.8	ID.7	ID.6	ID.5	ID.4	ID.3

表 31-11. TX/RX 标识符 2 (SFF); TWAI 地址 0x48

Bit 31-8	Bit 7	Bit 6	Bit 5	Bit 4	Bit 3	Bit 2	Bit 1	Bit 0
保留	ID.2	ID.1	ID.0	X <sup>1</sup>	X <sup>2</sup>	X <sup>2</sup>	X <sup>2</sup>	X <sup>2</sup>

说明:

1. 无关项。建议设置为与接收缓冲器兼容（设为 RTR），以防需使用自接收功能（或与自接收功能一起使用）。
2. 无关项。建议设置为与接收缓冲器兼容（设为 0），以防需使用自接收功能（或与自接收功能一起使用）。

下表 31-12 ~ 31-15 所示为 EFF (29-bits) 报文的帧标识符域。

表 31-12. TX/RX 标识符 1 (EFF); TWAI 地址 0x44

Bit 31-8	Bit 7	Bit 6	Bit 5	Bit 4	Bit 3	Bit 2	Bit 1	Bit 0
保留	ID.28	ID.27	ID.26	ID.25	ID.24	ID.23	ID.22	ID.21

表 31-13. TX/RX 标识符 2 (EFF); TWAI 地址 0x48

Bit 31-8	Bit 7	Bit 6	Bit 5	Bit 4	Bit 3	Bit 2	Bit 1	Bit 0
保留	ID.20	ID.19	ID.18	ID.17	ID.16	ID.15	ID.14	ID.13

表 31-14. TX/RX 标识符 3 (EFF); TWAI 地址 0x4c

Bit 31-8	Bit 7	Bit 6	Bit 5	Bit 4	Bit 3	Bit 2	Bit 1	Bit 0
保留	ID.12	ID.11	ID.10	ID.9	ID.8	ID.7	ID.6	ID.5

表 31-15. TX/RX 标识符 4 (EFF); TWAI 地址 0x50

Bit 31-8	Bit 7	Bit 6	Bit 5	Bit 4	Bit 3	Bit 2	Bit 1	Bit 0
保留	ID.4	ID.3	ID.2	ID.1	ID.0	X <sup>1</sup>	X <sup>2</sup>	X <sup>2</sup>

**说明:**

1. 无关项。建议设置为与接收缓冲器兼容 (设为 RTR), 以防需使用自接收功能 (或与自接收功能一起使用)。
2. 无关项。建议设置为与接收缓冲器兼容 (设为 0), 以防需使用自接收功能 (或与自接收功能一起使用)。

**31.4.4.4 帧数据**

帧数据域包含发送或接收的数据帧, 范围为 0 ~ 8 bytes。其中的有效字节数应与 DLC 相同。但是, 如果 DLC 数值大于 8, 则帧数据域的有效字节数仍为 8。远程帧中不包含数据载荷, 因此不存在帧数据域。

比如, 当发送 5 个字节的数据帧时, CPU 应在 DLC 域中写入数值 5, 并将数据写入数据域 1 ~ 5 字节对应的寄存器。同样, 当接收 DLC 为 5 的数据帧时, 只有 1 ~ 5 数据字节中包含 CPU 可以读取的有效载荷数据。

**31.4.5 接收 FIFO 和数据溢出**

接收 FIFO 是一个 64-byte 的内部缓冲器, 用于以先进先出的原则存储接收到的报文。一条接收报文可在接收 FIFO 中占 3 ~ 13 bytes 空间, 且其中字节序与接收缓冲器的寄存器地址顺序相同。接收缓冲寄存器将被映射到接收 FIFO 中第一条报文。

当 TWAI 控制器接收到一条报文时, `TWAI_RX_MESSAGE_COUNTER` 的值将增加 1, 最大值为 64。如果接收 FIFO 中有足够的剩余空间, 报文内容将被写入到接收 FIFO 中。读取接收缓冲器中的消息后, 通过将 `TWAI_RELEASE_BUF` 的位置 1, 释放接收 FIFO 第一条报文所占的空间, `TWAI_RX_MESSAGE_COUNTER` 的值也将减小 1。然后, 接收缓冲器将映射接收 FIFO 中的下一条报文。

当 TWAI 控制器接收到一条报文, 但接收 FIFO 没有足够空间完整地存储这条接收报文时 (不论是因为报文内容大小大于接收 FIFO 中的空闲空间, 还是因为接收 FIFO 已满), 便会发生数据溢出。

数据溢出发生时:

- 接收 FIFO 中剩余的空间将填满溢出报文的内容。如果接收 FIFO 已满，则无法存储溢出报文的任何内容。
- 接收 FIFO 首次发生数据溢出时，将触发数据溢出中断。
- 溢出报文仍将增加 `TWAI_RX_MESSAGE_COUNTER` 的值到最大值 64。
- 接收 FIFO 将在内部将溢出报文标记为无效。可使用 `TWAI_MISS_ST` 位，确认目前接收缓冲器映射的报文是有效报文还是溢出报文。

为了清除接收 FIFO 中的溢出报文，应重复调用 `TWAI_RELEASE_BUF`，直到 `TWAI_RX_MESSAGE_COUNTER` 为 0。这样可以读取接收 FIFO 中的所有有效报文，并清除所有溢出报文。

### 31.4.6 接收滤波器

接收滤波器允许 TWAI 控制器根据报文 ID 过滤接收报文（有时可以过滤报文的第一个数据字节和帧类型）。只有通过过滤的报文才能存储到接收 FIFO 中。接收滤波器的使用可以一定程度地减轻 TWAI 控制器的运行负荷（如，可减少使用接收 FIFO 和发生接收中断的次数），因为 TWAI 控制器将只需要操作过滤后的一小部分报文。

接收滤波的配置寄存器和发送/接收缓冲寄存器使用相同的访问地址空间，只有当 TWAI 控制器处于复位模式时，该地址段才被映射到接收滤波器的配置寄存器。

接收滤波器的配置寄存器由 32-bit 的 Code 值和 32-bit 的 Mask 值组成。Code 值将指定一种位排列模式，每条过滤报文中的位都必须匹配该模式，才能使该报文通过过滤。Mask 值可屏蔽 Code 值中的某些位（屏蔽位将被设置为“不相关”位）。如图 31-7 所示，为了使报文通过过滤，每条过滤报文的 ID 位都必须匹配 Code 值所设模式或者被 Mask 值屏蔽。



图 31-7. 接收滤波器

TWAI 控制器的接收滤波器允许 32-bit 的 Code 值和 Mask 值定义单个滤波器（单滤波模式），或两个滤波器（双滤波模式）。接收滤波器如何解析 32-bit 的 code 值和 mask 值，取决于滤波模式以及接收报文的格式（如，SFF 还是 EFF）。

#### 31.4.6.1 单滤波模式

将 `TWAI_RX_FILTER_MODE` 的位置 1，可启动单滤波模式。此后，32-bit code/mask 的值将定义单个滤波器。

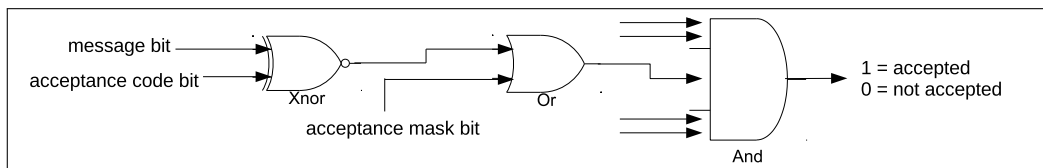
单个滤波器可过滤数据帧和远程帧中的以下位：

- SFF
  - 11-bit ID 整体
  - RTR bit
  - 数据字节 1 和数据字节 2
- EFF
  - 29-bit ID 整体
  - RTR bit

下图 31-8 所示为单滤波模式下如何解析 32-bit code/mask 的值。



图 31-8. 单滤波模式

### 31.4.6.2 双滤波模式

将 `TWAI_RX_FILTER_MODE` 的位置 0，可启动双滤波模式。此后，32-bit code/mask 的值将定义两个滤波器之一，即滤波器 1 或滤波器 2。双滤波模式下，如果报文通过这两个滤波器中的至少一个，则表示该报文已成功通过过滤。

这两个滤波器可以过滤数据帧和远程帧中的以下位：

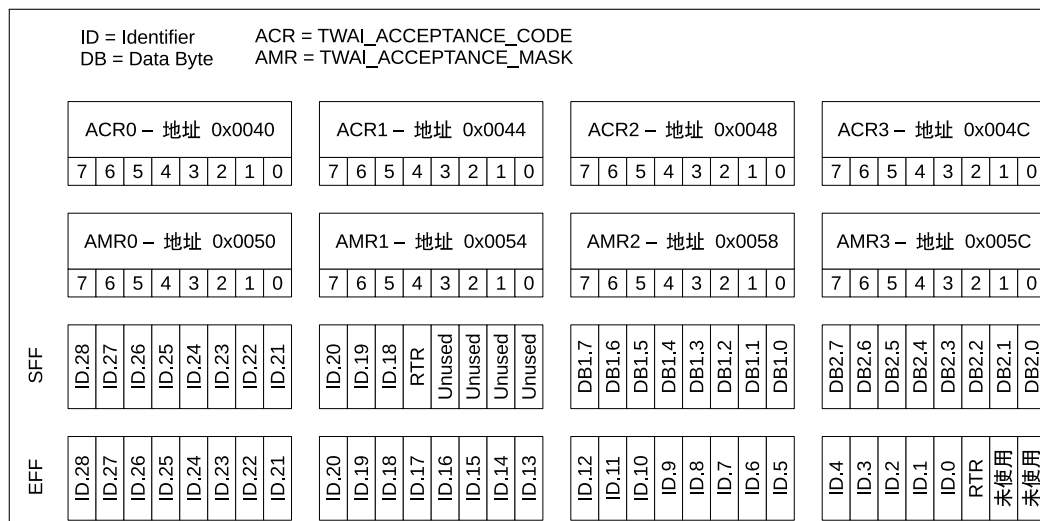
- SFF
  - 11-bit ID 整体
  - RTR bit
  - 数据字节 1 (仅适用于滤波器 1)
- EFF
  - 29-bit ID 的前 16-bit

下图 31-9 所示为双滤波模式下如何解析 32-bit code/mask 的值。





图 31-9. 双滤波模式

### 31.4.7 错误管理

TWAI 协议要求每个 TWAI 节点中都包含发送错误计数器 (TEC) 和接收错误计数器 (REC)。这两个错误计数的数值决定了 TWAI 控制器当前的错误状态 (如, 主动错误、被动错误、离线)。TWAI 控制器将 TEC 和 REC 的数值分别存储在 `TWAI_TX_ERR_CNT_REG` 和 `TWAI_RX_ERR_CNT_REG` 中, CPU 可随时进行读取。除了错误状态之外, TWAI 控制器还提供错误报警限制 (EWL) 的功能, 这个功能可在 TWAI 控制器进入被动错误状态之前, 提醒用户当前发生的严重总线错误。

TWAI 控制器的当前错误状态通过以下各数值和状态位体现, 即: TEC、REC、`TWAI_ERR_ST` 和 `TWAI_BUS_OFF_ST`。这些数值和状态位的变化也将触发中断, 从而提醒用户当前的错误状态变化 (可参见第 31.4.3 章)。下图 31-10 所示为错误状态、上述数值和状态位以及错误状态相关中断之间的关系。

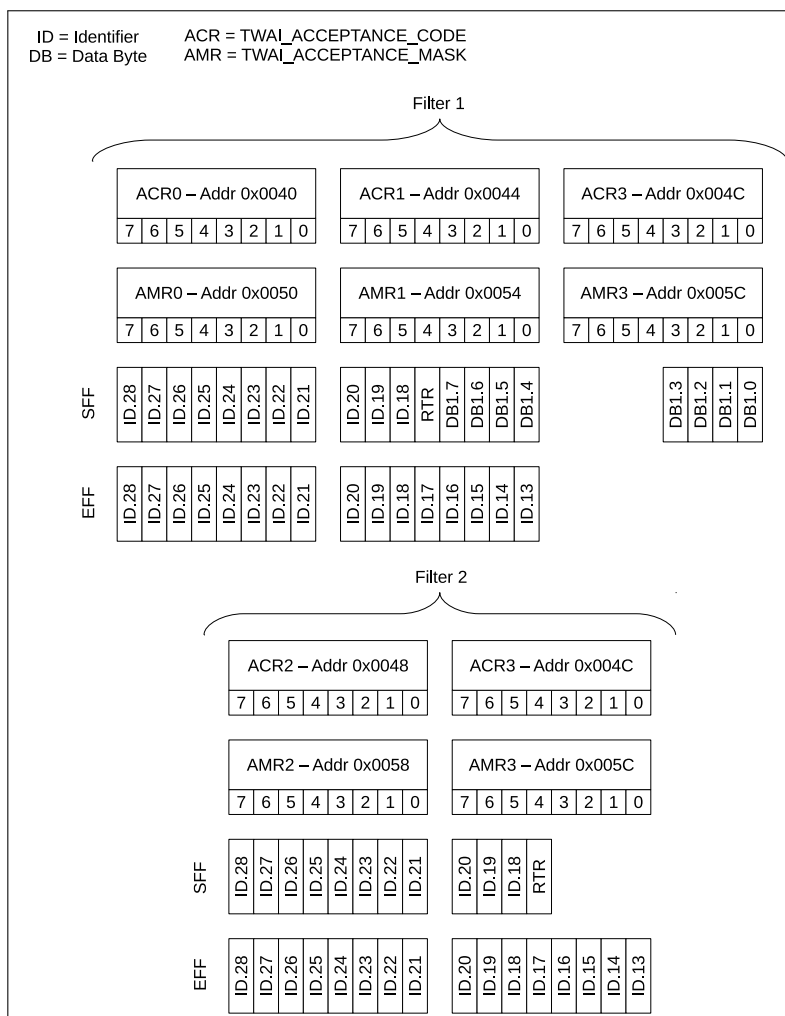
#### 31.4.7.1 错误报警限制

错误报警限制 (EWL) 为 TEC 和 REC 的可配置阈值, 若错误计数数值超过该阈值, 将触发 EWI 中断。EWL 将作为一个报警功能提示当前发生的严重 TWAI 总线错误, 且在 TWAI 控制器进入被动错误状态之前被触发。EWL 数值应在寄存器 `TWAI_ERR_WARNING_LIMIT_REG` 中进行配置, 配置同时 TWAI 控制器必须处于复位模式下。`TWAI_ERR_WARNING_LIMIT_REG` 默认数值为 96。

当 TEC 和/或 REC 数值大于等于 EWL 数值时, `TWAI_ERR_ST` 位将立即被置 1。同理, 当 TEC 和 REC 数值都小



图 31-10. 错误状态变化

于 EWL 数值时，`TWAI_ERR_ST` 位将立即复位为 0。只要 `TWAI_ERR_ST`（或 `TWAI_BUS_OFF_ST`）位值发生变化，便会触发错误报警中断。

### 31.4.7.2 被动错误

当 TEC 或 REC 数值大于 127 时，TWAI 控制器处于被动错误状态。同理，当 TEC 和 REC 数值都小于等于 127 时，TWAI 控制器进入主动错误状态。每当 TWAI 控制器从主动错误状态变为被动错误状态，或反之之时，都将触发被动错误中断。

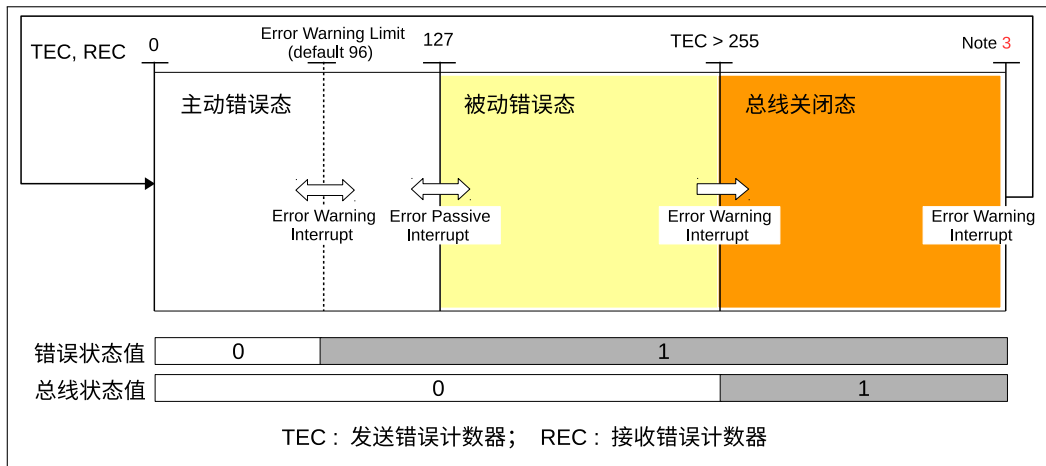
### 31.4.7.3 离线状态与离线恢复

当 TEC 数值大于 255 时，TWAI 控制器将进入离线状态。进入离线状态后，TWAI 控制器将自动进行以下动作：

- REC 数值置为 0
- TEC 数值置为 127
- `TWAI_BUS_OFF_ST` 位置 1
- 进入复位模式

每当 `TWAI_BUS_OFF_ST` 位（或 `TWAI_ERR_ST` 位）数值发生变化时，都将触发错误报警中断。

为了返回主动错误状态，TWAI 控制器必须进行离线恢复。要启动离线恢复，首先需要退出复位模式，进入操作模式。然后要求 TWAI 控制器在总线上检测到 128 次 11 个连续隐性位。

每一次 TWAI 控制器检测到 11 个连续隐性位时，TEC 数值都将减小，以追踪离线恢复进程。当离线恢复完成后（TEC 数值从 127 减小到 0），`TWAI_BUS_OFF_ST` 位将自动复位为 0，从而触发错误报警中断。

### 31.4.8 错误捕捉

错误捕捉 (ECC) 功能允许 TWAI 控制器以错误代码的形式记录 TWAI 总线错误的错误类型和 bit 位置。当检测到一个 TWAI 总线错误时，总线错误中断将被触发，相应的错误代码将记录在 `TWAI_ERR_CODE_CAP_REG` 中。寄存器 `TWAI_ERR_CODE_CAP_REG` 中存储的当前错误代码被读取之前，后续的总线错误中断触发时，将不会再记录错误代码。

下表 31-16 所示为寄存器 `TWAI_ERR_CODE_CAP_REG` 中的域：

表 31-16. TWAI\_ERR\_CODE\_CAP\_REG 中的位信息 (0x30)

Bit 31-8	Bit 7	Bit 6	Bit 5	Bit 4	Bit 3	Bit 2	Bit 1	Bit 0
保留	ERRC.1	ERRC.0	DIR	SEG.4	SEG.3	SEG.2	SEG.1	SEG.0

## 说明:

- 错误代码 (ERRC): 表示总线错误的类型。00 代表位错误, 01 代表格式错误, 10 代表填充错误, 11 代表其他错误类型。
- 传输方向 (DIR): 表示总线错误发生时, TWAI 控制器处于发送器状态还是接收器状态。0 代表发送器, 1 代表接收器。
- 错误段 (SEG): 表示总线错误发生在 TWAI 报文的哪个段。

下表 31-17 所示为 SEG.0 ~ SEG.4 的位信息。

表 31-17. SEG.4 - SEG.0 的位信息

Bit SEG.4	Bit SEG.3	Bit SEG.2	Bit SEG.1	Bit SEG.0	描述
0	0	0	1	1	帧起始
0	0	0	1	0	ID.28 ~ ID.21
0	0	1	1	0	ID.20 ~ ID.18
0	0	1	0	0	bit SRTR
0	0	1	0	1	bit IDE
0	0	1	1	1	ID.17 ~ ID.13
0	1	1	1	1	ID.12 ~ ID.5
0	1	1	1	0	ID.4 ~ ID.0
0	1	1	0	0	bit RTR
0	1	1	0	1	保留位 1
0	1	0	0	1	保留位 0
0	1	0	1	1	数据长度代码
0	1	0	1	0	数据域
0	1	0	0	0	CRC 序列
1	1	0	0	0	CRC 分界符
1	1	0	0	1	确认槽
1	1	0	1	1	确认分界符
1	1	0	1	0	帧结束
1	0	0	1	0	间歇域
1	0	0	0	1	主动错误标志
1	0	1	1	0	被动错误标志
1	0	0	1	1	兼容显性位
1	0	1	1	1	错误分界符
1	1	1	0	0	过载标志

## 说明:

- Bit SRTR: 标准格式 RTR bit。

- Bit IDE: 标识符扩展位。0 表示标准格式。

### 31.4.9 仲裁丢失捕捉

仲裁丢失捕捉 (ALC) 功能允许 TWAI 控制器记录丢失仲裁的 bit 位置。当 TWAI 控制器丢失仲裁时, bit 位置将被记录在寄存器 `TWAI_ARB_LOST_CAP_REG` 中, 同时触发仲裁丢失中断。

后续的仲裁丢失中断触发时, bit 位置将不会被记录在 `TWAI_ARB_LOST_CAP_REG` 中, 直到 `TWAI_ERR_CODE_CAP_REG` 中的当前仲裁丢失捕捉被读取。

下表 31-18 所示为 `TWAI_ERR_CODE_CAP_REG` 中的位域; 下图 31-11 所示为一条 TWAI 报文的 bit 位置。

表 31-18. `TWAI_ARB_LOST_CAP_REG` 中的位信息 (0x2c)

Bit 31-5	Bit 4	Bit 3	Bit 2	Bit 1	Bit 0
保留	BITNO.4	BITNO.3	BITNO.2	BITNO.1	BITNO.0

说明:

- 位号 (BITNO): 表示丢失仲裁的 TWAI 报文的第 n 个位。



图 31-11. 丢失仲裁的 bit 位置

## 31.5 寄存器列表

请注意，“访问权限”一栏中，“|”用于区分第 31.4.1 中描述的工作模式，其中左侧为操作模式下的访问权限，右侧标红字体为复位模式下的访问权限。本小节的所有地址均为相对于双线汽车接口基地址的地址偏移量（相对地址），具体基地址请见章节 3 系统和存储器 中的表 3-3。

请查看章节 寄存器的访问类型，了解“访问”列缩写的含义。

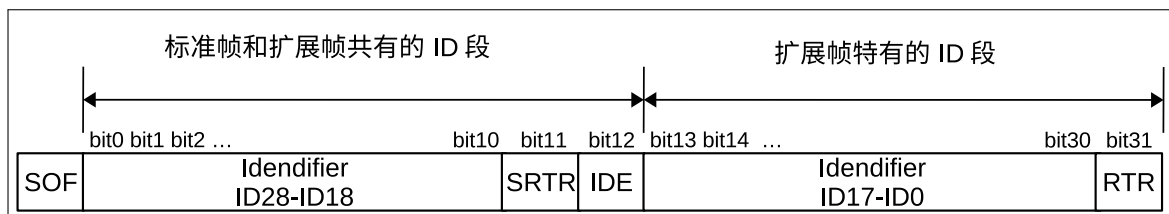
名称	描述	地址	访问
<b>配置寄存器</b>			
TWAI_MODE_REG	模式寄存器	0x0000	R/W
TWAI_BUS_TIMING_0_REG	时序配置寄存器 0	0x0018	RO   R/W
TWAI_BUS_TIMING_1_REG	时序配置寄存器 1	0x001C	RO   R/W
TWAI_ERR_WARNING_LIMIT_REG	错误寄存器	0x0034	RO   R/W
TWAI_DATA_0_REG	数据寄存器 0	0x0040	WO   R/W
TWAI_DATA_1_REG	数据寄存器 1	0x0044	WO   R/W
TWAI_DATA_2_REG	数据寄存器 2	0x0048	WO   R/W
TWAI_DATA_3_REG	数据寄存器 3	0x004C	WO   R/W
TWAI_DATA_4_REG	数据寄存器 4	0x0050	WO   R/W
TWAI_DATA_5_REG	数据寄存器 5	0x0054	WO   R/W
TWAI_DATA_6_REG	数据寄存器 6	0x0058	WO   R/W
TWAI_DATA_7_REG	数据寄存器 7	0x005C	WO   R/W
TWAI_DATA_8_REG	数据寄存器 8	0x0060	WO   RO
TWAI_DATA_9_REG	数据寄存器 9	0x0064	WO   RO
TWAI_DATA_10_REG	数据寄存器 10	0x0068	WO   RO
TWAI_DATA_11_REG	数据寄存器 11	0x006C	WO   RO
TWAI_DATA_12_REG	数据寄存器 12	0x0070	WO   RO
TWAI_CLOCK_DIVIDER_REG	时钟分频寄存器	0x007C	不定
<b>控制寄存器</b>			
TWAI_CMD_REG	指令寄存器	0x0004	WO
<b>状态寄存器</b>			
TWAI_STATUS_REG	状态寄存器	0x0008	RO
TWAI_ARB_LOST_CAP_REG	仲裁丢失寄存器	0x002C	RO
TWAI_ERR_CODE_CAP_REG	错误捕获寄存器	0x0030	RO
TWAI_RX_ERR_CNT_REG	接收错误寄存器	0x0038	RO   R/W
TWAI_TX_ERR_CNT_REG	发送错误寄存器	0x003C	RO   R/W
TWAI_RX_MESSAGE_CNT_REG	接收数据寄存器	0x0074	RO
<b>中断寄存器</b>			
TWAI_INT_RAW_REG	中断寄存器	0x000C	RO
TWAI_INT_ENA_REG	中断使能寄存器	0x0010	R/W



Register 31.3. TWAI\_BUS\_TIMING\_1\_REG (0x001C)

(reserved)																TWAI_TIME_SAMP		TWAI_TIME_SEG2		TWAI_TIME_SEG1	
31															8	7	6	4	3	0	
0 0																0	0x0		0x0		Reset

**TWAI\_TIME\_SEG1** 缓冲时期段 1 的宽度。(RO | R/W)

**TWAI\_TIME\_SEG2** 缓冲时期段 2 的宽度。(RO | R/W)

**TWAI\_TIME\_SAMP** 采样点数目。0: 采样 1 次; 1: 采样三次。(RO | R/W)

Register 31.4. TWAI\_ERR\_WARNING\_LIMIT\_REG (0x0034)

(reserved)																TWAI_ERR_WARNING_LIMIT		
31															8	7	0	
0 0																0x60		Reset

**TWAI\_ERR\_WARNING\_LIMIT** 错误报警阈值，当任一错误计数数值超过该阈值或者所有错误计数数值都小于该阈值时，将触发错误报警中断（使能信号有效情况下）。(RO | R/W)

Register 31.5. TWAI\_DATA\_0\_REG (0x0040)

(reserved)																TWAI_TX_BYTE_0   TWAI_ACCEPTANCE_CODE_0		
31															8	7	0	
0 0																0x0		Reset

**TWAI\_TX\_BYTE\_0** 操作模式下，存储着待发送数据的第 0 个字节内容。(WO)

**TWAI\_ACCEPTANCE\_CODE\_0** 复位模式下，存储着滤波编码的第 0 个字节。(R/W)

## Register 31.6. TWAI\_DATA\_1\_REG (0x0044)

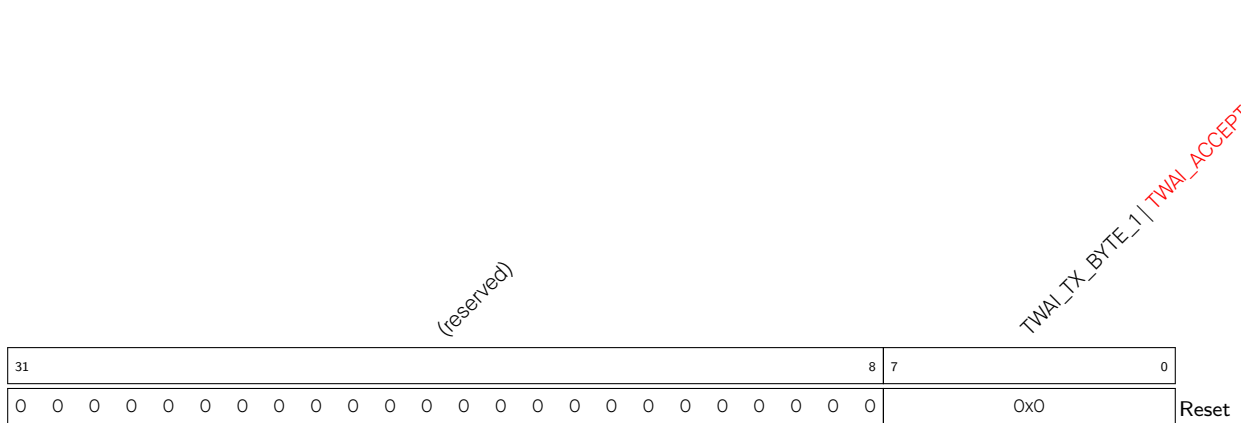

**TWAI\_TX\_BYTE\_1** 操作模式下，存储着待发送数据的第 1 个字节内容。(WO)

**TWAI\_ACCEPTANCE\_CODE\_1** 复位模式下，存储着滤波编码的第 1 个字节。(R/W)

## Register 31.7. TWAI\_DATA\_2\_REG (0x0048)

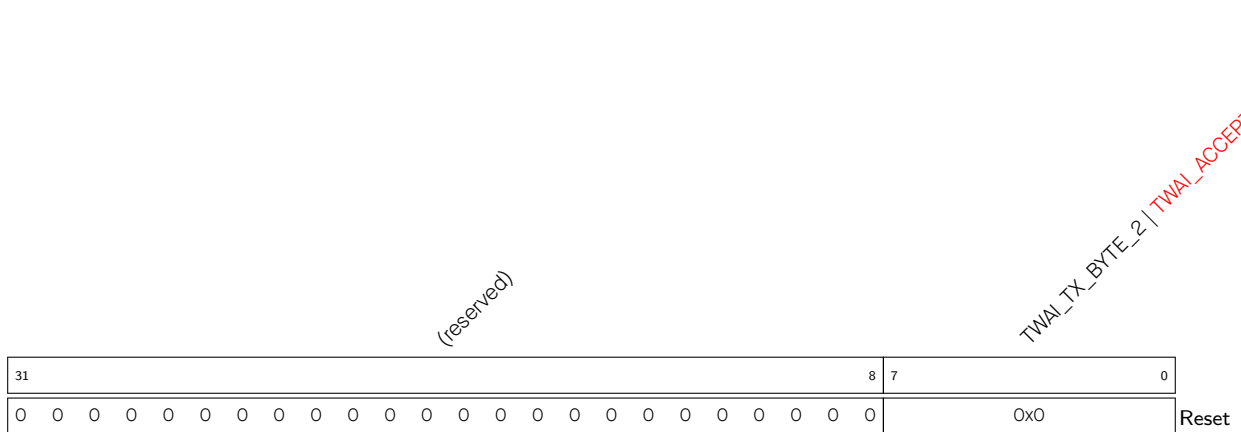

**TWAI\_TX\_BYTE\_2** 操作模式下，存储着待发送数据的第 2 个字节内容。(WO)

**TWAI\_ACCEPTANCE\_CODE\_2** 复位模式下，存储着滤波编码的第 2 个字节。(R/W)



## Register 31.8. TWAI\_DATA\_3\_REG (0x004C)

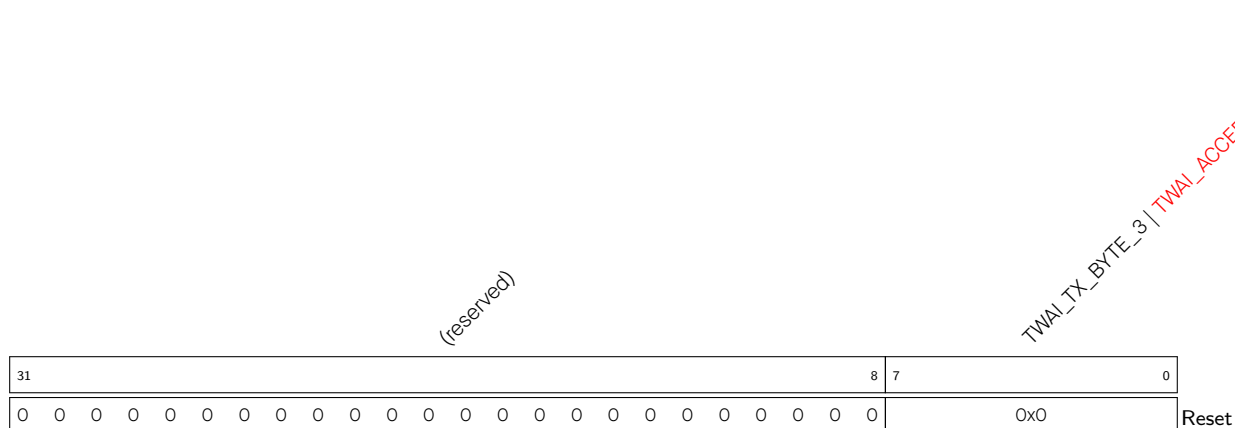

**TWAI\_TX\_BYTE\_3** 操作模式下，存储着待发送数据的第 3 个字节内容。(WO)

**TWAI\_ACCEPTANCE\_CODE\_3** 复位模式下，存储着滤波编码的第 3 个字节。(R/W)

## Register 31.9. TWAI\_DATA\_4\_REG (0x0050)

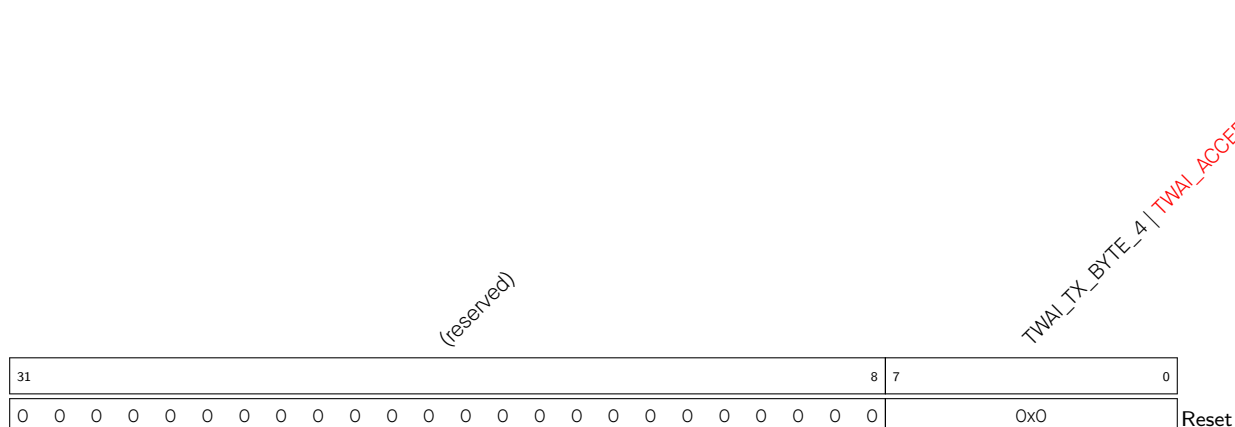

**TWAI\_TX\_BYTE\_4** 操作模式下，存储着待发送数据的第 4 个字节内容。(WO)

**TWAI\_ACCEPTANCE\_MASK\_0** 复位模式下，存储着滤波编码的第 0 个字节。(R/W)





Register 31.15. TWAI\_DATA\_10\_REG (0x0068)

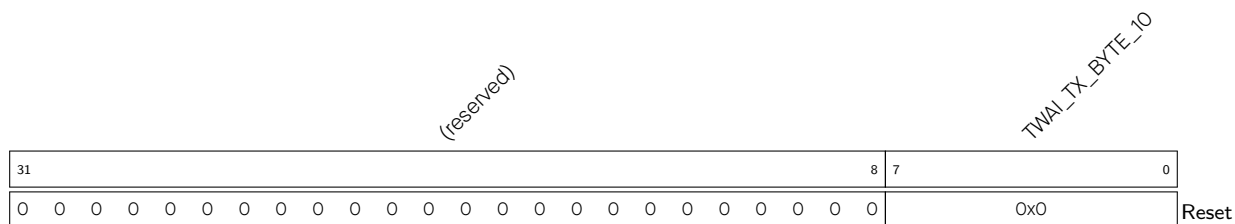

TWAI\_TX\_BYTE\_10 操作模式下，存储着待发送数据的第 10 个字节内容。(WO)

Register 31.16. TWAI\_DATA\_11\_REG (0x006C)

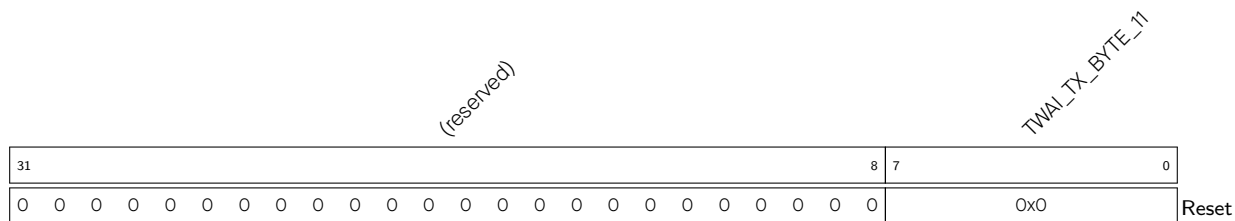

TWAI\_TX\_BYTE\_11 操作模式下，存储着待发送数据的第 11 个字节内容。(WO)

Register 31.17. TWAI\_DATA\_12\_REG (0x0070)

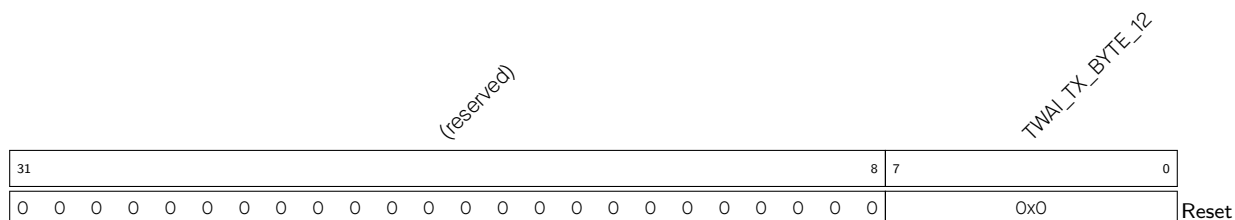

TWAI\_TX\_BYTE\_12 操作模式下，存储着待发送数据的第 12 个字节内容。(WO)

Register 31.18. TWAI\_CLOCK\_DIVIDER\_REG (0x007C)

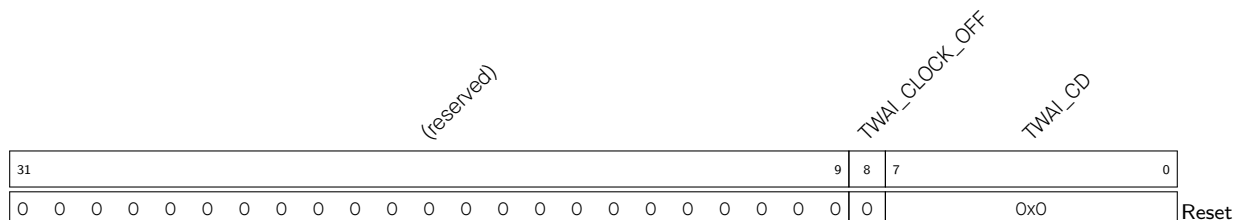

TWAI\_CD 配置输出时钟 CLKOUT 的分频系数。(R/W)

TWAI\_CLOCK\_OFF 复位模式下可配。1: 关闭输出的 CLKOUT 时钟; 0: 打开 CLKOUT 时钟。(RO | R/W)



Register 31.21. TWAI\_ARB\_LOST\_CAP\_REG (0x002C)

(reserved)																TWAI_ARB_LOST_CAP		
31															5	4	0	
0 0																0x0		Reset

**TWAI\_ARB\_LOST\_CAP** 记录着发送节点仲裁丢失的 bit 位置。(RO)

Register 31.22. TWAI\_ERR\_CODE\_CAP\_REG (0x0030)

(reserved)																TWAI_ECC_TYPE		TWAI_ECC_DIRECTION		TWAI_ECC_SEGMENT		
31															8	7	6	5	4	0		
0 0																0x0		0		0x0		Reset

**TWAI\_ECC\_SEGMENT** 记录错误发生的位置，详见表 31-16。(RO)

**TWAI\_ECC\_DIRECTION** 记录错误时节点的数据传输方向。1: 接收数据时发生错误；0: 发送数据时发生错误。(RO)

**TWAI\_ECC\_TYPE** 记录错误类别：00: 位错误；01: 格式错误；10: 填充错误；11: 其他错误。(RO)

Register 31.23. TWAI\_RX\_ERR\_CNT\_REG (0x0038)

(reserved)																TWAI_RX_ERR_CNT		
31															8	7	0	
0 0																0x0		Reset

**TWAI\_RX\_ERR\_CNT** 接收错误计数，数值变化发生在接收状态下。(RO | R/W)

Register 31.24. TWAI\_TX\_ERR\_CNT\_REG (0x003C)

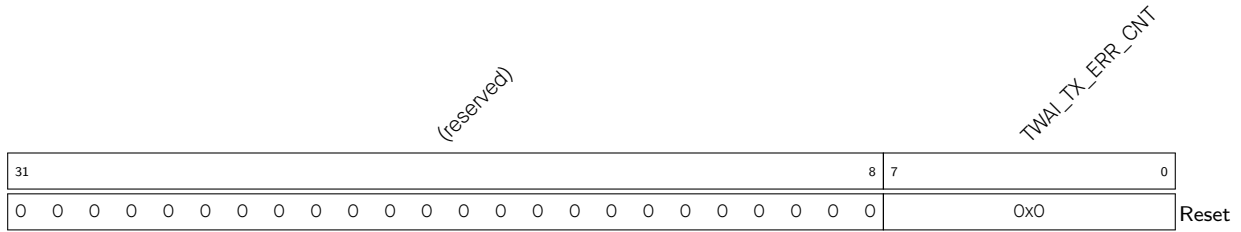

**TWAI\_TX\_ERR\_CNT** 发送错误计数，数值变化发生在发送状态下。(RO | R/W)

Register 31.25. TWAI\_RX\_MESSAGE\_CNT\_REG (0x0074)

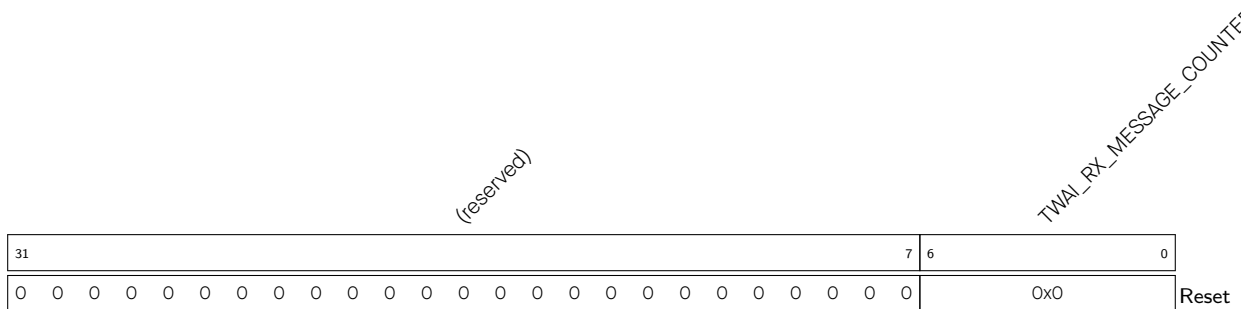

**TWAI\_RX\_MESSAGE\_COUNTER** 存储着接收 FIFO 中数据包的个数。(RO)

Register 31.26. TWAI\_INT\_RAW\_REG (0x000C)

(reserved)																	TWAI_BUS_STATE_INT_ST TWAI_BUS_ERR_INT_ST TWAI_ARB_LOST_INT_ST TWAI_ERR_PASSIVE_INT_ST (reserved) TWAI_OVERRUN_INT_ST TWAI_ERR_WARN_INT_ST TWAI_TX_INT_ST TWAI_RX_INT_ST											
31																		9	8	7	6	5	4	3	2	1	0	Reset
0 0																												

**TWAI\_RX\_INT\_ST** 接收中断。若值为 1，表明接收 FIFO 不为空，有接收数据待处理。(RO)

**TWAI\_TX\_INT\_ST** 发送中断。若值为 1，表明节点数据发送任务结束，可以执行新的数据发送任务。(RO)

**TWAI\_ERR\_WARN\_INT\_ST** 错误报警中断。若值为 1，表明状态寄存器中错误状态信号和离线信号发生变化 (0 变为 1 或 1 变为 0)。(RO)

**TWAI\_OVERRUN\_INT\_ST** 数据溢出中断。若值为 1，表明节点的接收 FIFO 数据溢出。(RO)

**TWAI\_ERR\_PASSIVE\_INT\_ST** 被动错误中断。若值为 1，表明节点由于错误计数数值的变化，在主动错误状态与被动错误状态间发生了切换。(RO)

**TWAI\_ARB\_LOST\_INT\_ST** 仲裁丢失中断。若值为 1，表明发送节点丢失仲裁。(RO)

**TWAI\_BUS\_ERR\_INT\_ST** 错误中断。若值为 1，表明节点检测到总线上发生了错误。(RO)

**TWAI\_BUS\_STATE\_INT\_ST** 总线状态中断。若值为 1，表明控制器状态发生了变化。(RO)



Register 31.27. TWAI\_INT\_ENA\_REG (0x0010)

(reserved)										TWAI_BUS_STATE_INT_ENA TWAI_BUS_ERR_INT_ENA TWAI_ARB_LOST_INT_ENA TWAI_ERR_PASSIVE_INT_ENA (reserved) TWAI_OVERRUN_INT_ENA TWAI_ERR_WARN_INT_ENA TWAI_TX_INT_ENA TWAI_RX_INT_ENA										
31										9	8	7	6	5	4	3	2	1	0	
0 0 0 0 0 0 0 0 0 0										0 0 0 0 0 0 0 0 0 0										Reset

TWAI\_RX\_INT\_ENA 置 1 使能接收中断。(R/W)

TWAI\_TX\_INT\_ENA 置 1 使能发送中断。(R/W)

TWAI\_ERR\_WARN\_INT\_ENA 置 1 使能错误报警中断。(R/W)

TWAI\_OVERRUN\_INT\_ENA 置 1 使能数据溢出中断。(R/W)

TWAI\_ERR\_PASSIVE\_INT\_ENA 置 1 使能被动错误中断。(R/W)

TWAI\_ARB\_LOST\_INT\_ENA 置 1 使能仲裁丢失中断。(R/W)

TWAI\_BUS\_ERR\_INT\_ENA 置 1 使能总线错误中断。(R/W)

TWAI\_BUS\_STATE\_INT\_ENA 置 1 使能总线状态中断。(R/W)

## 32 LED PWM 控制器 (LEDC)

### 32.1 概述

LED PWM 控制器用于生成控制 LED 的脉冲宽度调制信号 (PWM)，具有占空比自动渐变等专门功能。该外设也可生成 PWM 信号用作其他用途。

### 32.2 特性

LED PWM 控制器具有如下特性：

- 六个独立的 PWM 生成器（即六个通道）
- 四个独立定时器，可实现小数分频
- 占空比自动渐变（即 PWM 信号占空比可逐渐增加或减小，无须处理器干预），渐变完成时产生中断
- PWM 输出信号相位可调节
- 低功耗模式 (Light-sleep mode) 下可输出 PWM 信号
- PWM 最大精度为 14 位

四个定时器具有相同的功能和运行方式，下文将四个定时器统称为定时器 $x$  ( $x$  的范围是 0 到 3)。六个 PWM 生成器的功能和运行方式也相同，下文将统称为 PWM  $n$  ( $n$  的范围是 0 到 5)。



图 32-1. LED PWM 控制器架构

### 32.3 功能描述

#### 32.3.1 架构

图 32-1 为 LED PWM 控制器的架构。

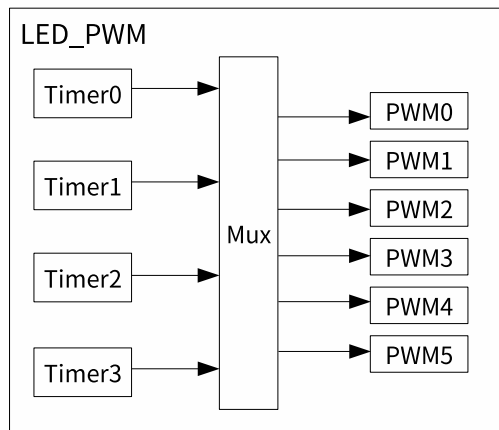
四个定时器可独立配置（可配置时钟分频器和计数器最大值），每个定时器内部有一个时基计数器（即基于基准时钟周期计数的计数器）。每个 PWM 生成器在四个定时器中择一，以该定时器的计数值为基准生成 PWM 信号。

图 32-2 为定时器和 PWM 生成器的主要功能块。



图 32-2. 定时器和 PWM 生成器功能块

### 32.3.2 定时器

LED PWM 控制器的每个定时器内部都有一个时基计数器。图 32-2 中时基计数器使用的时钟信号称为 `ref_pulsex`。所有定时器使用同一个时钟源信号 `LEDC_CLKx`，该时钟源信号经分频器分频后产生 `ref_pulsex` 供计数器使用。

#### 32.3.2.1 时钟源

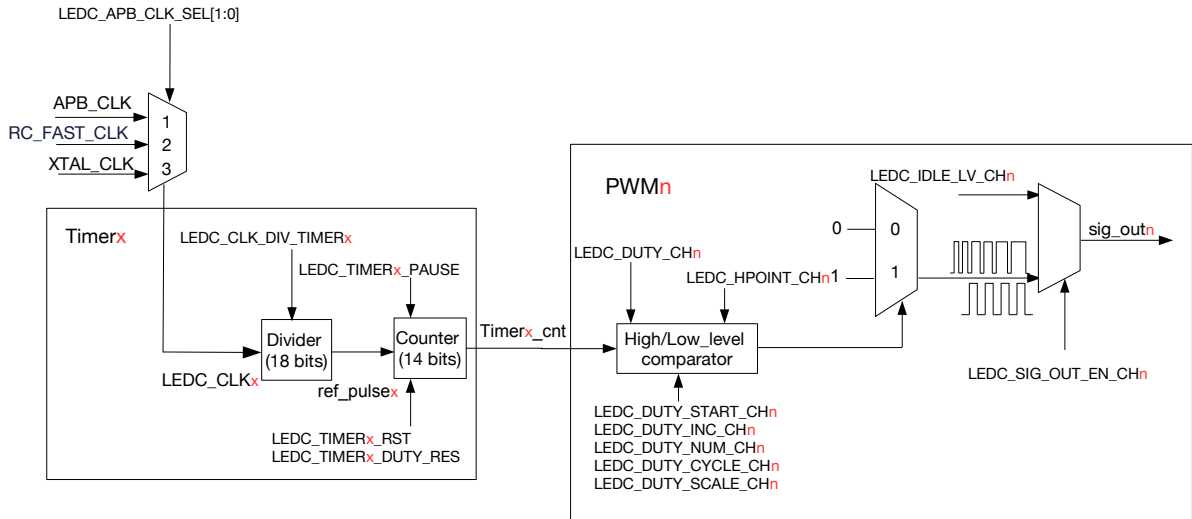
软件配置 LED PWM 寄存器由 `APB_CLK` 驱动。更多关于 `APB_CLK` 的信息，详见章节 6 复位和时钟。要使用 LED PWM 控制器，需使能 LED PWM 的 `APB_CLK` 时钟信号，该时钟信号可通过置位 `SYSTEM_PERIP_CLK_ENO_REG` 寄存器的 `SYSTEM_LEDC_CLK_EN` 使能，通过软件置位 `SYSTEM_PERIP_RST_ENO_REG` 寄存器的 `SYSTEM_LEDC_RST` 位复位。更多信息，请参阅章节 16 系统寄存器 (SYSREG) 的表 16-1。

LED PWM 控制器的定时器有三个时钟源信号可以选择：`APB_CLK`、`RC_FAST_CLK` 和 `XTAL_CLK`（更多有关时钟源的信息详见章节 6 复位和时钟）。为 `LEDC_CLKx` 选择时钟源信号的配置如下：

- `APB_CLK`：将 `LEDC_APB_CLK_SEL[1:0]` 置 1
- `RC_FAST_CLK`：将 `LEDC_APB_CLK_SEL[1:0]` 置 2
- `XTAL_CLK`：将 `LEDC_APB_CLK_SEL[1:0]` 置 3

之后，`LEDC_CLKx` 信号会进入时钟分频器。

#### 32.3.2.2 时钟分频器配置

`LEDC_CLKx` 信号传输到时钟分频器，产生 `ref_pulsex` 信号供计数器使用。`ref_pulsex` 的频率等于 `LEDC_CLKx` 的频率经分频系数 `LEDC_CLK_DIV` 分频后的结果（见图 32-2）。

分频系数 `LEDC_CLK_DIV` 为小数，因此其值可为非整数。分频系数 `LEDC_CLK_DIV` 可根据下列等式配置：

$$LEDC\_CLK\_DIV = A + \frac{B}{256}$$

- 整数部分 `A` 为 `LEDC_CLK_DIV_TIMERx` 字段的高 10 位（即 `LEDC_TIMERx_CONF_REG[21:12]`）

- 小数部分  $B$  为 `LEDC_CLK_DIV_TIMERx` 字段的低 8 位 (即 `LEDC_TIMERx_CONF_REG[11:4]`)

小数部分  $B$  为 0 时, `LEDC_CLK_DIV` 的值为整数 (整数分频)。也就是说, 每  $A$  个 `LEDC_CLKx` 时钟周期产生一个 `ref_pulsex` 时钟脉冲。

小数部分  $B$  不为 0 时, `LEDC_CLK_DIV` 的值非整数。时钟分频器按照  $A$  个 `LEDC_CLKx` 时钟周期和  $(A+1)$  个 `LEDC_CLKx` 时钟周期轮流进行非整数分频。这样一来, `ref_pulsex` 时钟脉冲的平均频率便会是理想值 (非整数分频的频率)。每 256 个 `ref_pulsex` 时钟脉冲中:

- 有  $B$  个以  $(A+1)$  个 `LEDC_CLKx` 时钟周期分频
- 有  $(256-B)$  个以  $A$  个 `LEDC_CLKx` 时钟周期分频
- 以  $(A+1)$  个 `LEDC_CLKx` 时钟周期分频的时钟脉冲均匀分布在以  $A$  分频的时钟脉冲中

图 32-3 展示了分频系数 `LEDC_CLK_DIV` 非整数时, `LEDC_CLKx` 时钟周期和 `ref_pulsex` 时钟脉冲的关系。



图 32-3. `LEDC_CLK_DIV` 非整数时的分频

在运行时改变定时器时钟的分频系数, 需先配置 `LEDC_CLK_DIV_TIMERx` 字段, 然后置位 `LEDC_TIMERx_PARA_UP` 字段应用新配置。新配置会在计数器下次溢出时生效。 `LEDC_TIMERx_PARA_UP` 字段由硬件自动清除。

### 32.3.2.3 14 位计数器

每个定时器有一个以 `ref_pulsex` 为基准时钟的 14 位时基计数器 (见图 32-2)。 `LEDC_TIMERx_DUTY_RES` 字段用于配置 14 位计数器的最大值。因此, PWM 信号的最大精度为 14 位。计数器最大可计数至  $2^{LEDC\_TIMERx\_DUTY\_RES} - 1$ , 然后溢出重新从 0 开始计数。软件可以读取、复位、暂停计数器。

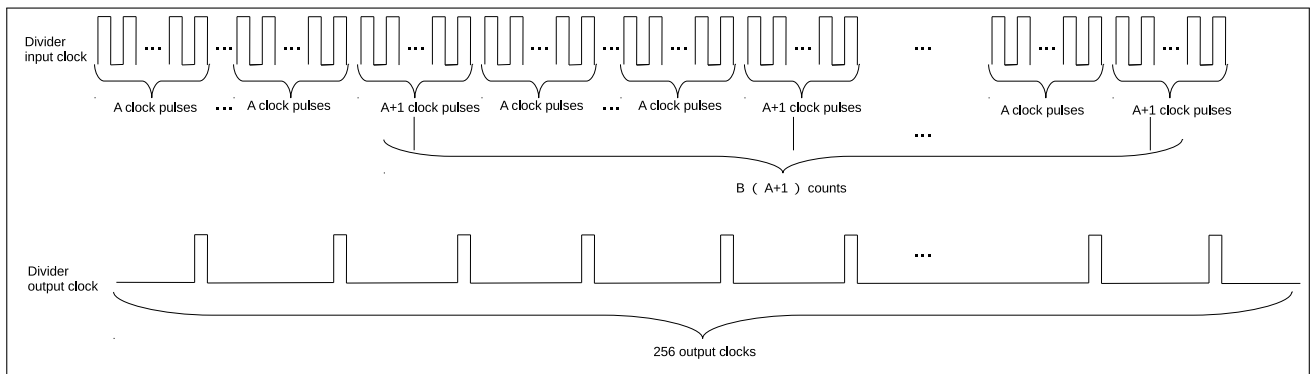
计数器可在每次溢出时触发 (`LEDC_TIMERx_OVF_INT`) 中断, 这个中断为硬件自动产生, 不需要配置。计数器也可配置为在溢出 `LEDC_OVF_NUM_CHn + 1` 次时触发 `LEDC_OVF_CNT_CHn_INT` 中断, 该中断配置步骤如下:

1. 配置 `LEDC_TIMER_SEL_CHn` 为 PWM 生成器选择该计数器
2. 置位 `LEDC_OVF_CNT_EN_CHn` 使能计数器
3. 把 `LEDC_OVF_NUM_CHn` 的值设为计数器触发中断的溢出次数减 1
4. 置位 `LEDC_OVF_CNT_CHn_INT_ENA` 使能溢出中断
5. 置位 `LEDC_TIMERx_DUTY_RES` 使能定时器, 等待 `LEDC_OVF_CNT_CHn_INT` 中断产生

如图 32-2 所示, PWM 生成器输出信号 `sig_outn` 的频率取决于定时器时钟源 `LEDC_CLKx` 的频率、时钟分频系数 `LEDC_CLK_DIV` 以及占空比精度 (计数器位宽) `LEDC_TIMERx_DUTY_RES`:

$$f_{\text{PWM}} = \frac{f_{\text{LEDC\_CLK}x}}{\text{LEDC\_CLK\_DIV} \cdot 2^{\text{LEDC\_TIMER}x\_DUTY\_RES}}$$

上述公式变形后，可得到以下公式计算预期的占空比精度：

$$\text{LEDC\_TIMER}x\_DUTY\_RES = \log_2 \left( \frac{f_{\text{LEDC\_CLK}x}}{f_{\text{PWM}} \cdot \text{LEDC\_CLK\_DIV}} \right)$$

表 32-1 列出了常用配置频率及其对应精度。

表 32-1. 常用配置频率及精度

LEDC_CLK $x$	PWM 频率	最高精度 (位) <sup>1</sup>	最低精度 (位) <sup>2</sup>
APB_CLK (80 MHz)	1 kHz	14	6
APB_CLK (80 MHz)	5 kHz	13	3
APB_CLK (80 MHz)	10 kHz	12	2
XTAL_CLK (40 MHz)	1 kHz	14	5
XTAL_CLK (40 MHz)	4 kHz	13	3
RC_FAST_CLK (17.5 MHz)	1 kHz	14	4
RC_FAST_CLK (17.5 MHz)	1.75 kHz	13	3

<sup>1</sup> 最高精度指时钟分频系数 LEDC\_CLK\_DIV 为 1 时的精度。如果经公式计算出的最高精度超过了计数器位宽 14 位，则最高精度为 14。

<sup>2</sup> 最低精度指时钟分频系数 LEDC\_CLK\_DIV 为  $1023 + \frac{255}{256}$  时的精度。如果经公式计算出的最低精度小于 0，则最低精度为 1。

在运行时改变计数器的最大值，需先置位 LEDC\_TIMER $x$ \_DUTY\_RES 字段，然后置位 LEDC\_TIMER $x$ \_PARA\_UP 字段。新的配置在计数器下一次溢出时生效。如果重新配置 LEDC\_OVF\_CNT\_EN\_CH $n$  字段，需置位 LEDC\_PARA\_UP\_CH $n$  应用新配置。总之，更改配置时需置位 LEDC\_TIMER $x$ \_PARA\_UP 或 LEDC\_PARA\_UP\_CH $n$  应用新配置。LEDC\_TIMER $x$ \_PARA\_UP 和 LEDC\_PARA\_UP\_CH $n$  字段由硬件自动清除。

### 32.3.3 PWM 生成器

要生成 PWM 信号，PWM 生成器 (PWM $n$ ) 需选择一个定时器 (Timer $x$ )。每个 PWM 生成器均可通过置位 LEDC\_TIMER\_SEL\_CH $n$  单独配置，在四个定时器中选择一个输出 PWM 信号。

如图 32-2 所示，每个 PWM 生成器主要包括一个高低电平比较器和两个选择器。PWM 生成器将定时器的 14 位计数值 (Timer $x$ \_cnt) 与高低电平比较器的值 Hpoint $n$  和 Lpoint $n$  比较。如果定时器的计数值等于 Hpoint $n$  或 Lpoint $n$ ，PWM 信号可以输出高低电平：

- 如果 Timer $x$ \_cnt == Hpoint $n$ ，则 sig\_out $n$  为 1。
- 如果 Timer $x$ \_cnt == Lpoint $n$ ，则 sig\_out $n$  为 0。

图 32-4 展示了如何使用 Hpoint $n$  和 Lpoint $n$  生成占空比固定的 PWM 信号。

每当所选定时器的计数器溢出时，PWM 生成器 (PWM $n$ ) 的 Hpoint $n$  值更新为 LEDC\_HPOINT\_CH $n$ 。Lpoint $n$  的值同样在计数器每次溢出时更新，为 LEDC\_DUTY\_CH $n$ [18:4] 和 LEDC\_HPOINT\_CH $n$  的和。通过配置 LEDC\_DUTY\_CH $n$ [18:4] 和 LEDC\_HPOINT\_CH $n$  两个字段，可设置 PWM 输出的相对相位和占空比。

置位 LEDC\_SIG\_OUT\_EN\_CH $n$ ，开启 PWM 信号 (sig\_out $n$ ) 输出；清除 LEDC\_SIG\_OUT\_EN\_CH $n$ ，关闭 PWM 信号输出，输出信号 sig\_out $n$  输出恒定电平，电平值为 LEDC\_IDLE\_LV\_CH $n$ 。



图 32-4. LED PWM 输出信号图

`LEDC_DUTY_CHn[3:0]` 通过周期性改变 PWM 输出信号 `sig_outn` 的占空比实现微调。如 `LEDC_DUTY_CHn[3:0]` 不为 0, 那么 `sig_outn` 每 16 个周期中, 有 `LEDC_DUTY_CHn[3:0]` 个周期的 PWM 脉冲占空比要比  $(16 - \text{LEDC\_DUTY\_CHn}[3:0])$  个周期的脉冲占空比多一个定时器的计数周期。比如, 如果 `LEDC_DUTY_CHn[18:4]` 设为 10, `LEDC_DUTY_CHn[3:0]` 设为 5, 则 16 个周期中, 有 5 个周期的 PWM 脉冲占空比为 11, 剩余 11 个周期的 PWM 脉冲占空比为 10。16 个周期的平均占空比为 10.3125。

如果重新配置 `LEDC_TIMER_SEL_CHn`、`LEDC_HPOINT_CHn`、`LEDC_DUTY_CHn[18:4]` 和 `LEDC_SIG_OUT_EN_CHn` 字段, 需置位 `LEDC_PARA_UP_CHn` 应用新配置。新配置在计数器下次溢出时生效。`LEDC_TIMERx_PARA_UP` 字段由硬件自动清除。

### 32.3.4 占空比渐变

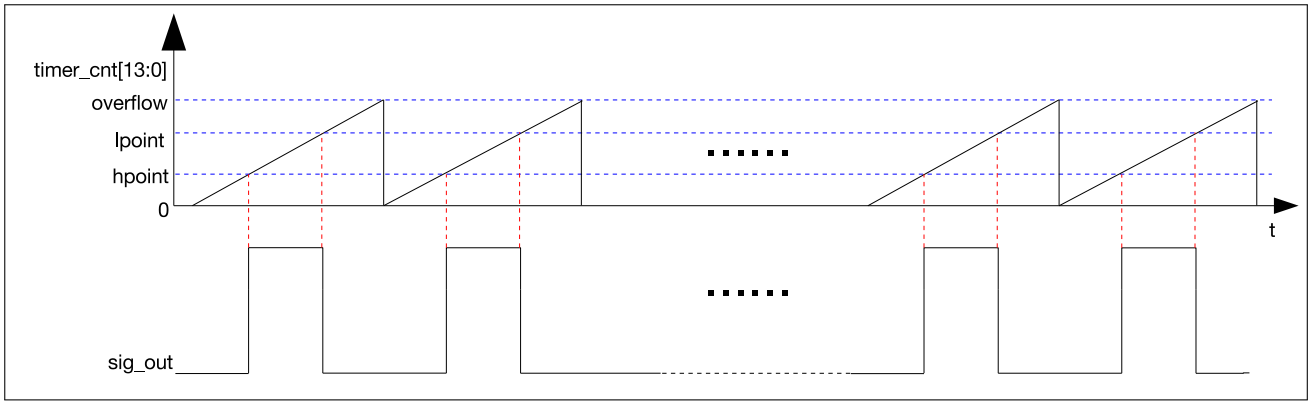
PWM 生成器可以渐变 PWM 输出信号的占空比, 即由一种占空比逐渐变为为另一种占空比。如果开启占空比渐变功能, `Lpointn` 的值会在计数器溢出固定次数后递增或递减。图 32-5 展示了占空比渐变功能。



图 32-5. 输出信号占空比渐变图

占空比渐变功能可通过以下寄存器字段配置:

- `LEDC_DUTY_CHn` 用于设置 `Lpointn` 的初始值。
- `LEDC_DUTY_START_CHn` 置 1 或清零, 使能或关闭占空比渐变功能。
- `LEDC_DUTY_CYCLE_CHn` 用于设置 `Lpointn` 在计数器溢出多少次时递增或递减。也就是说, `Lpointn` 会在计数器溢出 `LEDC_DUTY_CYCLE_CHn` 次时递增或递减。
- `LEDC_DUTY_INC_CHn` 置 1 或清零, `Lpointn` 递增或递减。

- `LEDC_DUTY_SCALE_CHn` 用于设置 `Lpointn` 递增或递减的值。
- `LEDC_DUTY_NUM_CHn` 用于设置占空比渐变停止前, `Lpointn` 递增或递减的最大次数。

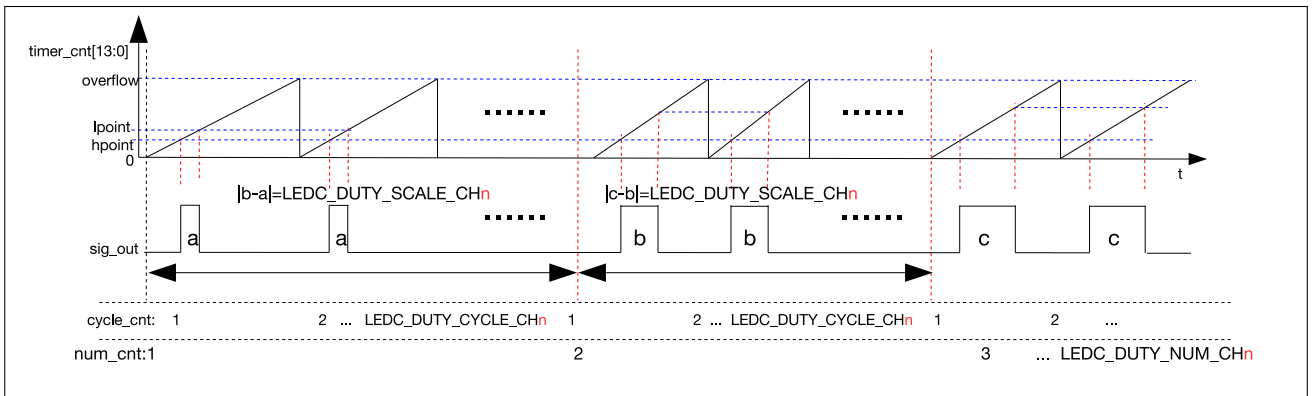
如果重新配置 `LEDC_DUTY_CHn`、`LEDC_DUTY_START_CHn`、`LEDC_DUTY_CYCLE_CHn`、`LEDC_DUTY_INC_CHn`、`LEDC_DUTY_SCALE_CHn` 和 `LEDC_DUTY_NUM_CHn` 字段, 需置位 `LEDC_PARA_UP_CHn` 应用新配置。`LEDC_PARA_UP_CHn` 置位后, 新配置立即生效。`LEDC_TIMERx_PARA_UP` 字段由硬件自动清除。

### 32.3.5 中断

- `LEDC_OVF_CNT_CHn_INT`: 定时器计数器溢出 (`LEDC_OVF_NUM_CHn + 1`) 次且寄存器 `LEDC_OVF_CNT_EN_CHn` 置 1 时触发中断。
- `LEDC_DUTY_CHNG_END_CHn_INT`: PWM 生成器渐变完成后触发中断。
- `LEDC_TIMERx_OVF_INT`: 定时器达到最大计数值时触发中断。

## 32.4 寄存器列表

本小节的所有地址均为相对于 LED PWM 控制器基地址的地址偏移量（相对地址），具体基地址请见章节 3 系统和存储器中的表 3-3。

请查看章节 寄存器的访问类型，了解“访问”列缩写的含义。

名称	描述	地址	访问
<b>配置寄存器</b>			
LEDC_CHO_CONFO_REG	通道 0 的配置寄存器 0	0x0000	varies
LEDC_CHO_CONF1_REG	通道 0 的配置寄存器 1	0x000C	varies
LEDC_CH1_CONFO_REG	通道 1 的配置寄存器 0	0x0014	varies
LEDC_CH1_CONF1_REG	通道 1 的配置寄存器 1	0x0020	varies
LEDC_CH2_CONFO_REG	通道 2 的配置寄存器 0	0x0028	varies
LEDC_CH2_CONF1_REG	通道 2 的配置寄存器 1	0x0034	varies
LEDC_CH3_CONFO_REG	通道 3 的配置寄存器 0	0x003C	varies
LEDC_CH3_CONF1_REG	通道 3 的配置寄存器 1	0x0048	varies
LEDC_CH4_CONFO_REG	通道 4 的配置寄存器 0	0x0050	varies
LEDC_CH4_CONF1_REG	通道 4 的配置寄存器 1	0x005C	varies
LEDC_CH5_CONFO_REG	通道 5 的配置寄存器 0	0x0064	varies
LEDC_CH5_CONF1_REG	通道 5 的配置寄存器 1	0x0070	varies
LEDC_CONF_REG	LEDC 全局配置寄存器	0x00D0	R/W
<b>高位点寄存器</b>			
LEDC_CHO_HPOINT_REG	通道 0 的高位点寄存器	0x0004	R/W
LEDC_CH1_HPOINT_REG	通道 1 的高位点寄存器	0x0018	R/W
LEDC_CH2_HPOINT_REG	通道 2 的高位点寄存器	0x002C	R/W
LEDC_CH3_HPOINT_REG	通道 3 的高位点寄存器	0x0040	R/W
LEDC_CH4_HPOINT_REG	通道 4 的高位点寄存器	0x0054	R/W
LEDC_CH5_HPOINT_REG	通道 5 的高位点寄存器	0x0068	R/W
<b>占空比寄存器</b>			
LEDC_CHO_DUTY_REG	通道 0 的初始占空比	0x0008	R/W
LEDC_CHO_DUTY_R_REG	通道 0 的当前占空比	0x0010	RO
LEDC_CH1_DUTY_REG	通道 1 的初始占空比	0x001C	R/W
LEDC_CH1_DUTY_R_REG	通道 1 的当前占空比	0x0024	RO
LEDC_CH2_DUTY_REG	通道 2 的初始占空比	0x0030	R/W
LEDC_CH2_DUTY_R_REG	通道 2 的当前占空比	0x0038	RO
LEDC_CH3_DUTY_REG	通道 3 的初始占空比	0x0044	R/W
LEDC_CH3_DUTY_R_REG	通道 3 的当前占空比	0x004C	RO
LEDC_CH4_DUTY_REG	通道 4 的初始占空比	0x0058	R/W
LEDC_CH4_DUTY_R_REG	通道 4 的当前占空比	0x0060	RO
LEDC_CH5_DUTY_REG	通道 5 的初始占空比	0x006C	R/W
LEDC_CH5_DUTY_R_REG	通道 5 的当前占空比	0x0074	RO
<b>定时器寄存器</b>			
LEDC_TIMER0_CONF_REG	定时器 0 配置	0x00A0	varies
LEDC_TIMER0_VALUE_REG	定时器 0 的当前计数器值	0x00A4	RO
LEDC_TIMER1_CONF_REG	定时器 1 配置	0x00A8	varies



名称	描述	地址	访问
<a href="#">LEDC_TIMER1_VALUE_REG</a>	定时器 1 的当前计数器值	0x00AC	RO
<a href="#">LEDC_TIMER2_CONF_REG</a>	定时器 2 配置	0x00B0	varies
<a href="#">LEDC_TIMER2_VALUE_REG</a>	定时器 2 的当前计数器值	0x00B4	RO
<a href="#">LEDC_TIMER3_CONF_REG</a>	定时器 3 配置	0x00B8	varies
<a href="#">LEDC_TIMER3_VALUE_REG</a>	定时器 3 的当前计数器值	0x00BC	RO
<b>中断寄存器</b>			
<a href="#">LEDC_INT_RAW_REG</a>	原始中断状态	0x00C0	R/WTC/SS
<a href="#">LEDC_INT_ST_REG</a>	屏蔽中断状态	0x00C4	RO
<a href="#">LEDC_INT_ENA_REG</a>	中断使能位	0x00C8	R/W
<a href="#">LEDC_INT_CLR_REG</a>	中断清除位	0x00CC	WT
<b>版本寄存器</b>			
<a href="#">LEDC_DATE_REG</a>	版本控制寄存器	0x00FC	R/W

### 32.5 寄存器

本小节的所有地址均为相对于 LED PWM 控制器基地址的地址偏移量（相对地址），具体基地址请见章节 3 系统和存储器中的表 3-3。

Register 32.1. LEDC\_CH $n$ \_CONFO\_REG ( $n$ : 0-5) (0x0000+20\* $n$ )

(reserved)											LEDC_OVF_CNT_RESET_CH $n$ LEDC_OVF_CNT_EN_CH $n$				LEDC_OVF_NUM_CH $n$				LEDC_PARA_UP_CH $n$ LEDC_IDLE_LV_CH $n$ LEDC_SIG_OUT_EN_CH $n$ LEDC_TIMER_SEL_CH $n$																				
31															17	16	15	14											5	4	3	2	1	0					
0																	0		0		0										0		0		0		0		Reset

LEDC\_TIMER\_SEL\_CH $n$  用于选择通道  $n$  的定时器。

- 0: 选择定时器 0
- 1: 选择定时器 1
- 2: 选择定时器 2
- 3: 选择定时器 3 (R/W)

LEDC\_SIG\_OUT\_EN\_CH $n$  置位此位，使能通道  $n$  的信号输出。(R/W)

LEDC\_IDLE\_LV\_CH $n$  控制通道  $n$  不工作时 (LEDC\_SIG\_OUT\_EN\_CH $n$  为 0 时) 的输出电平。(R/W)

LEDC\_PARA\_UP\_CH $n$  用于更新通道  $n$  的下列字段，由硬件自动清除。(WT)

- LEDC\_HPOINT\_CH $n$
- LEDC\_DUTY\_START\_CH $n$
- LEDC\_SIG\_OUT\_EN\_CH $n$
- LEDC\_TIMER\_SEL\_CH $n$
- LEDC\_DUTY\_NUM\_CH $n$
- LEDC\_DUTY\_CYCLE\_CH $n$
- LEDC\_DUTY\_SCALE\_CH $n$
- LEDC\_DUTY\_INC\_CH $n$
- LEDC\_OVF\_CNT\_EN\_CH $n$

见下页...

Register 32.1. LEDC\_CH $n$ \_CONFO\_REG ( $n$ : 0-5) (0x0000+20\* $n$ )

接上页...

LEDC\_OVF\_NUM\_CH $n$  用于配置定时器溢出次数的最大值减 1。通道  $n$  的定时器溢出次数达到 (LEDC\_OVF\_NUM\_CH $n$  +1) 次时，触发 LEDC\_OVF\_CNT\_CH $n$ \_INT 中断。(R/W)

LEDC\_OVF\_CNT\_EN\_CH $n$  用于计算通道  $n$  选择的定时器溢出的次数。(R/W)

LEDC\_OVF\_CNT\_RESET\_CH $n$  置位此位，复位通道  $n$  的定时器溢出计数器。(WT)

Register 32.2. LEDC\_CH $n$ \_CONF1\_REG ( $n$ : 0-5) (0x000C+20\* $n$ )

LEDC_DUTY_START_CH $n$		LEDC_DUTY_INC_CH $n$		LEDC_DUTY_NUM_CH $n$		LEDC_DUTY_CYCLE_CH $n$		LEDC_DUTY_SCALE_CH $n$	
31	30	29		20	19		10	9	0
0	1		0x0			0x0			0x0

Reset

LEDC\_DUTY\_SCALE\_CH $n$  用于配置渐变时占空比的步长变化。(R/W)

LEDC\_DUTY\_CYCLE\_CH $n$  通道  $n$  占空比每隔 LEDC\_DUTY\_CYCLE\_CH $n$  周期变化一次。(R/W)

LEDC\_DUTY\_NUM\_CH $n$  用于控制占空比变化的次数。(R/W)

LEDC\_DUTY\_INC\_CH $n$  决定了通道  $n$  输出信号的占空比是递增还是递减。1: 递增; 0: 递减。(R/W)

LEDC\_DUTY\_START\_CH $n$  此位置 1 时，LEDC\_CH $n$ \_CONF1\_REG 中的其他字段在定时器下次溢出时生效。(R/W/SC)

## Register 32.3. LEDC\_CONF\_REG (0x00D0)

LEDC_CLK_EN		(reserved)		LEDC_APB_CLK_SEL		
31	30			2	1	0
0	0	0	0	0	0	0

Reset

LEDC\_APB\_CLK\_SEL 用于设置 4 个定时器共同的时钟源。1: APB\_CLK; 2: RC\_FAST\_CLK; 3: XTAL\_CLK。(R/W)

LEDC\_CLK\_EN 用于控制时钟。

1: 强制开启寄存器时钟。0: 仅在应用写寄存器时支持时钟。(R/W)

Register 32.4. LEDC\_CH $n$ \_HPOINT\_REG ( $n$ : 0-5) (0x0004+20\* $n$ )

(reserved)														LEDC_HPOINT_CH $n$													
31														14	13												0
0 0 0 0 0 0 0 0 0 0 0 0 0 0														0x00													Reset

LEDC\_HPOINT\_CH $n$  该通道所选定时器计数值达到该字段的值时，输出信号翻转为高电平。(R/W)

Register 32.5. LEDC\_CH $n$ \_DUTY\_REG ( $n$ : 0-5) (0x0008+20\* $n$ )

(reserved)														LEDC_DUTY_CH $n$													
31														19	18												0
0 0 0 0 0 0 0 0 0 0 0 0 0 0														0x000													Reset

LEDC\_DUTY\_CH $n$  通过控制低位点改变输出信号占空比。该通道所选定时器达到低位点时，输出信号翻转为低电平。(R/W)

Register 32.6. LEDC\_CH $n$ \_DUTY\_R\_REG ( $n$ : 0-5) (0x0010+20\* $n$ )

(reserved)														LEDC_DUTY_R_CH $n$													
31														19	18												0
0 0 0 0 0 0 0 0 0 0 0 0 0 0														0x000													Reset

LEDC\_DUTY\_R\_CH $n$  存储通道  $n$  输出信号的当前占空比。(RO)

Register 32.7. LEDC\_TIMER $x$ \_CONF\_REG ( $x$ : 0-3) (0x00A0+8 $x$ )

(reserved)							LEDC_TIMER $x$ _PARA_UP (reserved)					LEDC_TIMER $x$ _RST				LEDC_TIMER $x$ _PAUSE				LEDC_CLK_DIV_TIMER $x$								LEDC_TIMER $x$ _DUTY_RES		
31	26					25	24	23	22	21													4	3	0					
0	0	0	0	0	0	0	0	1	0	0x000												0x0								

Reset

**LEDC\_TIMER $x$ \_DUTY\_RES** 用于控制定时器  $x$  计数器的计数范围。(R/W)

**LEDC\_CLK\_DIV\_TIMER $x$**  用于配置定时器  $x$  分频器的分频系数。低 8 位为小数部分。(R/W)

**LEDC\_TIMER $x$ \_PAUSE** 用于暂停定时器  $x$  的计数器。(R/W)

**LEDC\_TIMER $x$ \_RST** 用于复位定时器  $x$ 。复位后计数器为 0。(R/W)

**LEDC\_TIMER $x$ \_PARA\_UP** 置位此位，更新 LEDC\_CLK\_DIV\_TIMER $x$  和 LEDC\_TIMER $x$ \_DUTY\_RES。  
(WT)

Register 32.8. LEDC\_TIMER $x$ \_VALUE\_REG ( $x$ : 0-3) (0x00A4+8 $x$ )

(reserved)														LEDC_TIMER $x$ _CNT												
31	14													13	0											
0														0												

Reset

**LEDC\_TIMER $x$ \_CNT** 存储定时器  $x$  的当前计数器值 (RO)

Register 32.9. LEDC\_INT\_RAW\_REG (0x00C0)

(reserved)																LEDC_OVF_CNT_CH5_INT_RAW	LEDC_OVF_CNT_CH4_INT_RAW	LEDC_OVF_CNT_CH3_INT_RAW	LEDC_OVF_CNT_CH2_INT_RAW	LEDC_OVF_CNT_CH1_INT_RAW	LEDC_DUTY_CHNG_END_CH5_INT_RAW	LEDC_DUTY_CHNG_END_CH4_INT_RAW	LEDC_DUTY_CHNG_END_CH3_INT_RAW	LEDC_DUTY_CHNG_END_CH2_INT_RAW	LEDC_DUTY_CHNG_END_CH1_INT_RAW	LEDC_TIMER3_OVF_INT_RAW	LEDC_TIMER2_OVF_INT_RAW	LEDC_TIMER1_OVF_INT_RAW	LEDC_TIMER0_OVF_INT_RAW
31	16	15	14	13	12	11	10	9	8	7	6	5	4	3	2	1	0												
0	0	0	0	0	0	0	0	0	0	0	0	0	0	0	0	0	0	Reset											

**LEDC\_TIMER $x$ \_OVF\_INT\_RAW** 定时器  $x$  达到最大计数值时触发中断。(R/WTC/SS)

**LEDC\_DUTY\_CHNG\_END\_CH $n$ \_INT\_RAW** 通道  $n$  的原始中断位。占空比渐变结束时触发。(R/WTC/SS)

**LEDC\_OVF\_CNT\_CH $n$ \_INT\_RAW** 通道  $n$  的原始中断位。ovf\_cnt 达到 LEDC\_OVF\_NUM\_CH $n$  的值时触发。(R/WTC/SS)

Register 32.10. LEDC\_INT\_ST\_REG (0x00C4)

(reserved)																LEDC_OVF_CNT_CH5_INT_ST	LEDC_OVF_CNT_CH4_INT_ST	LEDC_OVF_CNT_CH3_INT_ST	LEDC_OVF_CNT_CH2_INT_ST	LEDC_OVF_CNT_CH1_INT_ST	LEDC_DUTY_CHNG_END_CH5_INT_ST	LEDC_DUTY_CHNG_END_CH4_INT_ST	LEDC_DUTY_CHNG_END_CH3_INT_ST	LEDC_DUTY_CHNG_END_CH2_INT_ST	LEDC_DUTY_CHNG_END_CH1_INT_ST	LEDC_TIMER3_OVF_INT_ST	LEDC_TIMER2_OVF_INT_ST	LEDC_TIMER1_OVF_INT_ST	LEDC_TIMER0_OVF_INT_ST
31	16	15	14	13	12	11	10	9	8	7	6	5	4	3	2	1	0												
0	0	0	0	0	0	0	0	0	0	0	0	0	0	0	0	0	0	Reset											

**LEDC\_TIMER $x$ \_OVF\_INT\_ST** LEDC\_TIMER $x$ \_OVF\_INT\_ENA 置 1 时, LEDC\_TIMER $x$ \_OVF\_INT 中断的屏蔽中断状态位。(RO)

**LEDC\_DUTY\_CHNG\_END\_CH $n$ \_INT\_ST** LEDC\_DUTY\_CHNG\_END\_CH $n$ \_INT\_ENA 置 1 时, LEDC\_DUTY\_CHNG\_END\_CH $n$ \_INT 中断的屏蔽中断状态位。(RO)

**LEDC\_OVF\_CNT\_CH $n$ \_INT\_ST** LEDC\_OVF\_CNT\_CH $n$ \_INT\_ENA 置 1 时, LEDC\_OVF\_CNT\_CH $n$ \_INT 中断的屏蔽中断状态位。(RO)

Register 32.11. LEDC\_INT\_ENA\_REG (0x00C8)

(reserved)																LEDC_OVF_CNT_CH5_INT_ENA	LEDC_OVF_CNT_CH4_INT_ENA	LEDC_OVF_CNT_CH3_INT_ENA	LEDC_OVF_CNT_CH2_INT_ENA	LEDC_OVF_CNT_CH1_INT_ENA	LEDC_DUTY_CHNG_END_CH0_INT_ENA	LEDC_DUTY_CHNG_END_CH5_INT_ENA	LEDC_DUTY_CHNG_END_CH4_INT_ENA	LEDC_DUTY_CHNG_END_CH3_INT_ENA	LEDC_DUTY_CHNG_END_CH2_INT_ENA	LEDC_DUTY_CHNG_END_CH1_INT_ENA	LEDC_TIMER3_OVF_INT_ENA	LEDC_TIMER2_OVF_INT_ENA	LEDC_TIMER1_OVF_INT_ENA	LEDC_TIMER0_OVF_INT_ENA
31	16	15	14	13	12	11	10	9	8	7	6	5	4	3	2	1	0													
0	0	0	0	0	0	0	0	0	0	0	0	0	0	0	0	0	0	Reset												

LEDC\_TIMER $x$ \_OVF\_INT\_ENA LEDC\_TIMER $x$ \_OVF\_INT 中断的使能位。(R/W)

LEDC\_DUTY\_CHNG\_END\_CH $n$ \_INT\_ENA LEDC\_DUTY\_CHNG\_END\_CH $n$ \_INT 中断的使能位。(R/W)

LEDC\_OVF\_CNT\_CH $n$ \_INT\_ENA LEDC\_OVF\_CNT\_CH $n$ \_INT 中断的使能位。(R/W)

Register 32.12. LEDC\_INT\_CLR\_REG (0x00CC)

(reserved)																LEDC_OVF_CNT_CH5_INT_CLR	LEDC_OVF_CNT_CH4_INT_CLR	LEDC_OVF_CNT_CH3_INT_CLR	LEDC_OVF_CNT_CH2_INT_CLR	LEDC_OVF_CNT_CH1_INT_CLR	LEDC_DUTY_CHNG_END_CH0_INT_CLR	LEDC_DUTY_CHNG_END_CH5_INT_CLR	LEDC_DUTY_CHNG_END_CH4_INT_CLR	LEDC_DUTY_CHNG_END_CH3_INT_CLR	LEDC_DUTY_CHNG_END_CH2_INT_CLR	LEDC_DUTY_CHNG_END_CH1_INT_CLR	LEDC_TIMER3_OVF_INT_CLR	LEDC_TIMER2_OVF_INT_CLR	LEDC_TIMER1_OVF_INT_CLR	LEDC_TIMER0_OVF_INT_CLR
31	16	15	14	13	12	11	10	9	8	7	6	5	4	3	2	1	0													
0	0	0	0	0	0	0	0	0	0	0	0	0	0	0	0	0	0	Reset												

LEDC\_TIMER $x$ \_OVF\_INT\_CLR 置位此位，清除 LEDC\_TIMER $x$ \_OVF\_INT 中断。(WT)

LEDC\_DUTY\_CHNG\_END\_CH $n$ \_INT\_CLR 置位此位，清除 LEDC\_DUTY\_CHNG\_END\_CH $n$ \_INT 中断。(WT)

LEDC\_OVF\_CNT\_CH $n$ \_INT\_CLR 置位此位，清除 LEDC\_OVF\_CNT\_CH $n$ \_INT 中断。(WT)

## Register 32.13. LEDC\_DATE\_REG (0x00FC)

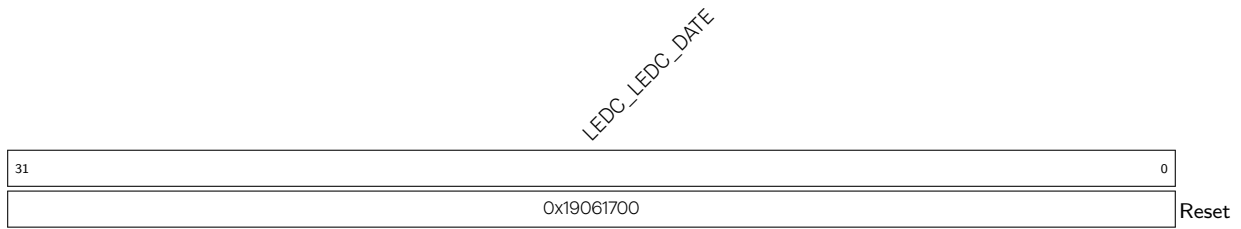

LEDC\_LEDC\_DATE 版本控制寄存器。(R/W)



## 33 红外遥控 (RMT)

### 33.1 概述

RMT (红外收发器) 是一个红外发送和接收控制器, 支持多种红外协议。RMT 模块可以实现将模块内置 RAM 中的脉冲编码转换为信号输出, 或将模块的输入信号转换为脉冲编码存入 RAM 中。此外, RMT 模块可以选择是否对输出信号进行载波调制, 也可以选择是否对输入信号进行解调和去噪处理。

RMT 共有四个通道, 可独立用于信号发送或接收, 编码为 0 ~ 3。0 ~ 1 通道专门用于信号发送; 2 ~ 3 通道专门用于信号接收, 发送通道和接收通道分别有一组功能相同的寄存器。为了方便叙述, 以  $n$  表示各个发送通道, 以  $m$  表示各个接收通道。

### 33.2 主要特性

- 两个通道支持发送
- 两个通道支持接收
- 可编程配置多个通道同时发送
- RMT 的四个通道共享 192 x 32-bit 的 RAM
- 发送脉冲支持载波调制
- 接收脉冲支持滤波和载波解调
- 乒乓发送模式
- 乒乓接收模式
- 发射器支持持续发送

### 33.3 功能描述

### 33.3.1 RMT 架构



图 33-1. RMT 结构框图

RMT 模块有四个独立的通道，其中两个为发送通道，两个为接收通道。发送通道内部有各自的一个时钟分频计数器、状态机和发射器，接收通道内部有各自的一个时钟分频计数器、状态机和接收器。四个通道共享一块 192 x 32 bit 的 RAM。

### 33.3.2 RMT RAM

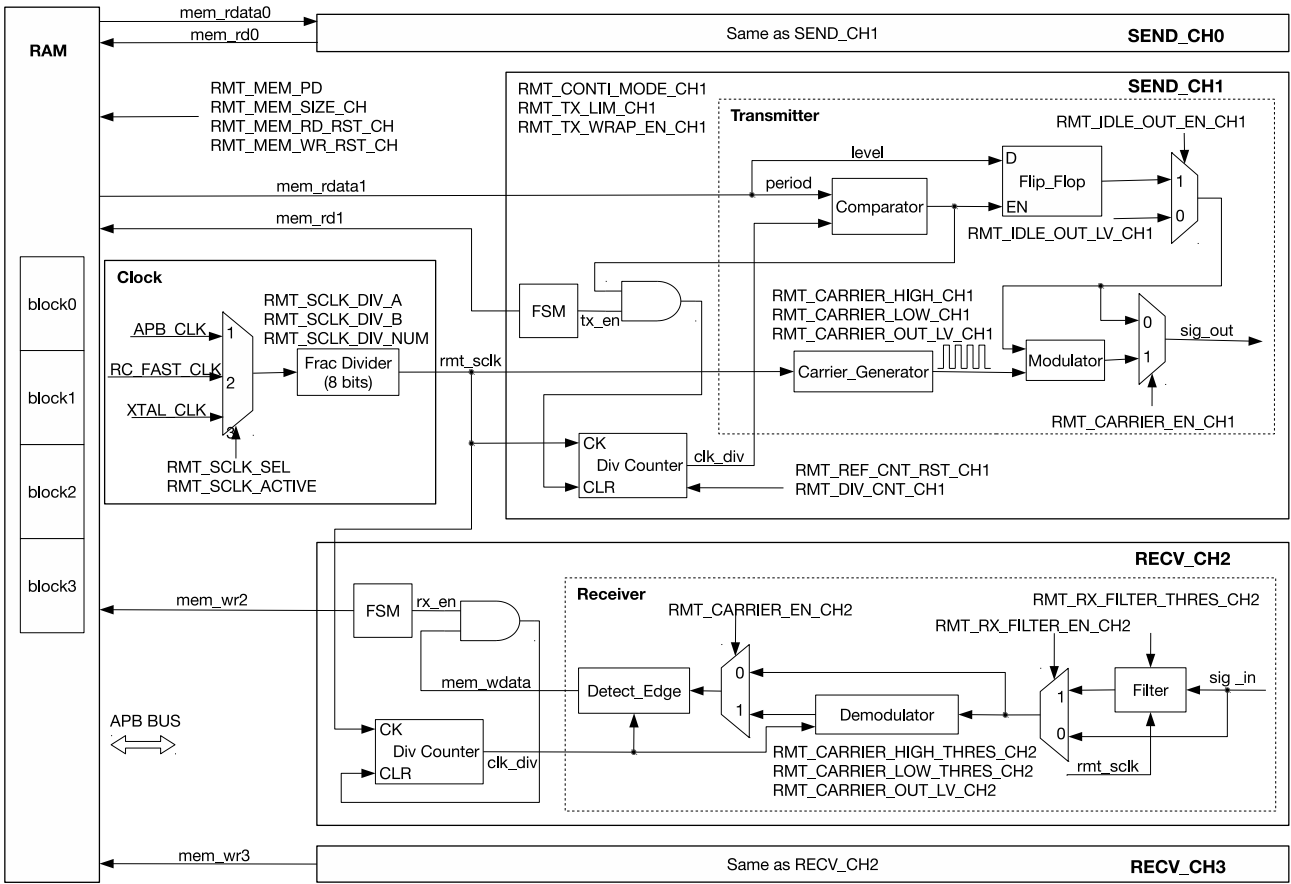

图 33-2. RAM 中脉冲编码结构

RAM 中脉冲编码结构如图 33-2 所示。每个脉冲编码为 16 位，由 level 与 period 两部分组成。其中 level 表示输入或输出信号的逻辑电平值 (0 或 1)，period 表示该电平信号持续的时钟 (图 33-1 clk\_div) 周期数。Period 为

0 是传输结束标志。非结束标志的 period 的数值需要满足与 APB 时钟和 RMT 时钟相关的限制条件：

$$3 \times T_{apb\_clk} + 5 \times T_{rmt\_sclk} < period \times T_{clk\_div}(1)$$

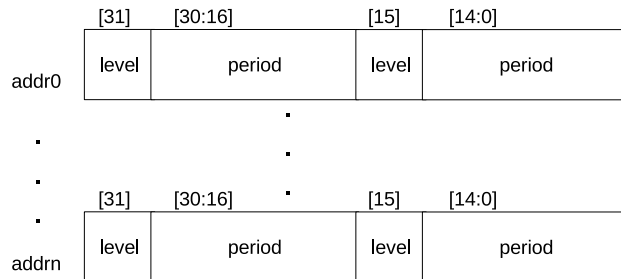
RAM 按照 48 x 32 位分成四个 block。默认情况下每个通道只能使用一个 block (固定为通道 0 使用 block 0, 通道 1 使用 block 1, 以此类推)。

当发送通道  $n$  或接收通道  $m$  单次传输的脉冲编码数大于一个 block 时, 可以：

- 置位 RMT\_MEM\_TX\_WRAP\_EN\_CH $n/m$  使能乒乓操作；
- 或通过配置 RMT\_MEM\_SIZE\_CH $n/m$  寄存器, 允许该通道占用多个 block。

当设置 RMT\_MEM\_SIZE\_CH $n/m$  > 1 时, 通道  $n/m$  将占用 block ( $n/m$ ) ~ block ( $n/m$  + RMT\_MEM\_SIZE\_CH $n/m$  - 1) 的存储空间。通道  $n/m$  + 1 ~  $n/m$  + RMT\_MEM\_SIZE\_CH $n/m$  - 1 因为对应的 RAM block 被占用而无法使用。

注意, 每个通道使用 RAM 的空间是根据地址从低到高进行映射的, 因此通道 0 可以通过配置 RMT\_MEM\_SIZE\_CHO 寄存器来使用通道 1、2、3 的 RAM 空间, 但是通道 3 不能使用通道 0、1 或 2 的 RAM 空间。因此 RMT\_MEM\_SIZE\_CH $n$  的最大值不应超过 (4 -  $n$ ), RMT\_MEM\_SIZE\_CH $m$  的最大值不应超过 (2 -  $m$ )。

RAM 可被 APB 总线及通道的发射器或接收器访问, 为了防止接收通道访问 RAM 和 APB 访问时发生冲突, 用户可以通过配置 RMT\_MEM\_OWNER\_CH $m$  来决定当前 RAM 的使用权。当接收通道发生越权访问时会产生 RMT\_CH $m$ \_OWNER\_ERR 标志信号。

APB 总线访问 RAM 有 FIFO 和直接地址 (NONFIFO) 两种模式：

- RMT\_FIFO\_MASK 置 1 时, 选择直接地址模式；
- RMT\_FIFO\_MASK 置 0 时选择 FIFO 模式。

在 FIFO 模式下, APB 通过固定地址 RMT\_CH $n/m$ DATA\_REG 向 RAM 写数据或从 RAM 读数据。在直接地址模式下, APB 向连续地址段写入数据, 或从连续地址段读出数据。发送通道  $n$  对应的写地址段的首地址是: RMT 基地址 + 0x400 + ( $n$  - 1) x 48, 第 2 个数据的访问地址是 RMT 基地址 + 0x400 + ( $n$  - 1) x 48 + 0x4, 以此类推, 后面的地址依次加上 0x4。接收通道  $m$  对应的读地址段的首地址是: RMT 基地址 + 0x460 + ( $m$  - 1) x 48, 第 2 个数据的访问地址是 RMT 基地址 + 0x460 + ( $m$  - 1) x 48 + 0x4, 以此类推, 后面的地址依次加上 0x4。

当 RMT 模块不工作时, 可以通过配置 RMT\_MEM\_FORCE\_PD 寄存器使 RAM 工作于低功耗模式。

### 33.3.3 时钟

用户可以通过配置 RMT\_SCLK\_SEL 选择 RMT 的时钟源: APB\_CLK、RC\_FAST\_CLK 或 XTAL\_CLK, 配置 RMT\_SCLK\_ACTIVE 为高电平来打开 RMT 的时钟。选择后的时钟经过小数分频得到 RMT 的工作时钟 (图 33-1 rmt\_sclk), 分频系数为：

$$RMT\_SCLK\_DIV\_NUM + 1 + RMT\_SCLK\_DIV\_A/RMT\_SCLK\_DIV\_B$$

更多信息, 请参考章节 6 复位和时钟。RMT\_DIV\_CNT\_CH $n/m$  用于配置 RMT 通道内部的时钟分频器的分频系数, 除 0 表示 256 分频外, 其它分频数等同于 RMT\_DIV\_CNT\_CH $n/m$  的值。时钟分频器可以通过配置 RMT\_REF\_CNT\_RST\_CH $n/m$  进行复位。时钟分频器的分频时钟可供计数器使用。

### 33.3.4 发射器

#### 33.3.4.1 普通发送模式

当 `RMT_TX_START_CHn` 置为 1 时, 通道  $n$  的发射器开始从通道对应 RAM block 的起始地址, 按照地址从低到高依次读取脉冲编码进行发送。当遇到结束标志 (period 等于 0) 时, 发射器将结束发送返回空闲状态, 并产生 `RMT_CHn_TX_END_INT` 中断。配置 `RMT_TX_STOP_CHn` 可以使发射器立刻停止发送并进入空闲状态。发射器空闲状态发送的电平由结束标志中的 level 段或者是 `RMT_IDLE_OUT_LV_CHn` 决定。用户可以配置 `RMT_IDLE_OUT_EN_CHn` 来选择这两种方式。这些配置都需要用置位 `RMT_CONF_UPDATE_CHn` 的方法来更新进入发射器, 详情见第 33.3.6 小节。

#### 33.3.4.2 乒乓发送模式

当发送的脉冲编码较多时, 可通过置位 `RMT_MEM_TX_WRAP_EN_CHn` 使能乒乓操作。在乒乓操作模式下, 发射器会循环从通道对应的 RAM 区域取出脉冲编码进行发送, 直至遇到结束标识为止。例如, 当 `RMT_MEM_SIZE_CHn = 1` 时, 发射器将从  $48 * n$  地址开始发送, 然后对应 RAM 的地址递增。发完  $(48 * (n + 1) - 1)$  地址的数据后, 下次继续从  $48 * n$  地址开始递增发送数据, 依此类推, 遇到结束标识时停止发送。`RMT_MEM_SIZE_CHn > 1` 的情形下, 乒乓操作同样适用。

每当发射器发送的脉冲编码数大于等于 `RMT_TX_LIM_CHn` 时, 会产生 `RMT_CHn_TX_THR_EVENT_INT` 中断。在乒乓模式下, 可以设置 `RMT_TX_LIM_CHn` 为每个通道对应 RAM 空间的一半或几分之一。软件在检测到 `RMT_CHn_TX_THR_EVENT_INT` 中断之后, 可以更新已使用过的 RAM 区域的脉冲编码, 从而实现乒乓操作。

发送乒乓模式用到的 `RMT_MEM_TX_WRAP_EN_CHn`、`RMT_MEM_SIZE_CHn` 和 `RMT_TX_LIM_CHn` 参数, 都需要用置位 `RMT_CONF_UPDATE_CHn` 的方法来更新进入发射器。详情见第 33.3.6 小节。

#### 33.3.4.3 发送加载波

此外, 发射器还可以对输出信号进行载波调制, 置位 `RMT_CARRIER_EN_CHn` 可以使能该功能。载波的波形可配置。一个载波周期中高电平持续时间为  $(RMT\_CARRIER\_HIGH\_CHn + 1)$  个 `rmt_sclk` 时钟周期, 低电平持续的时间为  $(RMT\_CARRIER\_LOW\_CHn + 1)$  个 `rmt_sclk` 时钟周期。置位 `RMT_CARRIER_OUT_LV_CHn` 时在输出信号高电平上加载波信号, 清零 `RMT_CARRIER_OUT_LV_CHn` 时在输出信号低电平上加载波信号。同时, 在进行载波调制时, 载波可以一直加载在输出信号上, 也可以仅加载在有效的脉冲编码 (RAM 中的数据) 上。通过配置 `RMT_CARRIER_EFF_EN_CHn` 寄存器, 可以选择这两种模式。`RMT_CARRIER_EFF_EN_CHn` 设置为 0 时在所有信号上加载波, 设置为 1 时在有效信号上加载波。

上述载波调制中所需的配置参数, 都需要用置位 `RMT_CONF_UPDATE_CHn` 的方法来更新进入发射器, 详情见第 33.3.6 小节。

#### 33.3.4.4 持续发送模式

置位 `RMT_TX_CONTI_MODE_CHn` 可以使能发射器的持续发送模式。置位该寄存器后, 发射器会循环发送 RAM 中的脉冲编码。持续发送模式下, 如果遇到结束标志, 会重新开始发送第一个数据; 如果没有结束标志, 会在发送到最后一个数据处回卷, 再重新开始发送第一个数据。配置 `RMT_TX_LOOP_CNT_EN_CHn` 后, 发射器每遇到一次结束标志, 循环发送的次数会加 1。当该次数达到 `RMT_TX_LOOP_NUM_CHn` 设定的值时, 会产生 `RMT_CHn_TX_LOOP_INT` 中断。持续发送模式下, 如果遇到的结束标志类型是 `period[11:0]` 为 0, 那么这个结束标志前一个数据的 `period` 需要满足:

$$6 \times T_{apb\_clk} + 12 \times T_{rmt\_sclk} < period \times T_{clk\_div}(2)$$

而其它数据的 period，满足上述的关系式 (1) 即可。

上述所需的配置参数，都需要用置位 RMT\_CONF\_UPDATE\_CH $n$  的方法来更新进入发射器，详情见第 33.3.6 小节。

### 33.3.4.5 多通道同时发送

首先配置 RMT\_TX\_SIM\_CH $n$  用于选择同步发送的通道，然后置位 RMT\_TX\_SIM\_EN 可以使能发射器多个通道同步发送的功能，将所选同步发送通道的 RMT\_TX\_START\_CH $n$  置为 1，当最后一个通道完成配置时，此时多个通道会同时启动发送。由于硬件条件的限制，两条通道不能保证完全同时开始发送，两条通道发送的时间间隔在  $3 \times T_{clk\_div}$  以内。RMT\_TX\_SIM\_EN 需要用置位 RMT\_CONF\_UPDATE\_CH $n$  的方法来更新进入发射器，详情见第 33.3.6 小节。

## 33.3.5 接收器

### 33.3.5.1 普通接收模式

RMT\_RX\_EN\_CH $m$  置为 1 时接收器开始工作，置为 0 时会停止接收。接收器会从信号的第一个跳变沿开始计数，并检测信号电平及其持续的时钟周期数，将其按照脉冲编码的格式存入 RAM 中。当信号在一个电平下持续的时钟周期数超过 RMT\_IDLE\_THRES\_CH $m$  时，接收器结束接收过程，返回空闲状态，并产生 RMT\_CH $m$ \_RX\_END\_INT 中断。需要将 RMT\_IDLE\_THRES\_CH $m$  设置为超过接收电平的最大时钟周期数，否则会导致将正常的接收电平误判为进入空闲状态的后果。当接收数据存满了接收通道设置的 RAM 空间时，会停止接收，在非乒乓模式下会产生 RMT\_CH $m$ \_ERR\_INT 中断（由 RAM 满事件触发）。

上述所需的配置参数，都需要用置位 RMT\_CONF\_UPDATE\_CH $m$  的方法来更新进入接收器，详情见第 33.3.6 小节。

### 33.3.5.2 乒乓接收模式

当接收的脉冲编码较多时，可通过置位 RMT\_MEM\_RX\_WRAP\_EN\_CH $m$  使能通道  $m$  的乒乓操作。在乒乓操作模式下，接收器会将接收到的脉冲编码循环存入通道对应的 RAM 区域。当信号在一个电平下持续的时钟周期数超过 RMT\_IDLE\_THRES\_CH $m$  时，接收器结束接收过程，返回空闲状态，并产生 RMT\_CH $m$ \_RX\_END\_INT 中断。例如，当 RMT\_MEM\_SIZE\_CH $m$  = 1 时，接收器将从  $48 * m$  地址开始接收，然后对应 RAM 的地址递增。收完  $(48 * (m + 1) - 1)$  地址的数据后，下次继续从  $48 * m$  地址开始递增接收数据，以此类推，遇到信号在一个电平下持续的时钟周期数超过 RMT\_IDLE\_THRES\_CH $m$  时停止接收。RMT\_MEM\_SIZE\_CH $m$  > 1 的情形下，乒乓操作同样适用。

每当接收器接收的脉冲编码数大于等于 RMT\_RX\_LIM\_CH $m$  时，会产生 RMT\_CH $m$ \_RX\_THR\_EVENT\_INT 中断。在乒乓模式下，可以设置 RMT\_RX\_LIM\_CH $m$  为每个通道对应 RAM 空间的一半或几分之一。软件在检测到 RMT\_CH $m$ \_RX\_THR\_EVENT\_INT 中断之后，可以回收已使用过的 RAM 区域的脉冲编码，从而实现乒乓操作。

上述所需的配置参数，都需要用置位 RMT\_CONF\_UPDATE\_CH $m$  的方法来更新进入发射器，详情见第 33.3.6 小节。

### 33.3.5.3 接收滤波

每个通道都可以通过置位 RMT\_RX\_FILTER\_EN\_CH $m$  使能接收器对输入信号进行滤波的功能。滤波器的功能为连续采样输入信号，如果输入信号在连续 RMT\_RX\_FILTER\_THRES\_CH $m$  个 rmt\_sclk 时钟周期内保持不变，则

输入信号有效，否则输入信号无效。只有有效的输入信号才能通过滤波器。因此，滤波器会滤除脉冲宽度小于 RMT\_RX\_FILTER\_THRES\_CH $n$  个 rmt\_sclk 时钟周期的线路毛刺。

上述所需的配置参数，都需要用置位 RMT\_CONF\_UPDATE\_CH $m$  的方法来更新进入发射器，详情见第 33.3.6 小节。

### 33.3.5.4 接收去载波

此外，接收器还可以对输入信号或滤波后的输出信号进行去载波调制，置位 RMT\_CARRIER\_EN\_CH $m$  可以使能该功能。去载波分为去除高电平载波和低电平载波两种类型：

- 置位 RMT\_CARRIER\_OUT\_LV\_CH $m$ ，设置去除高电平载波；
- 清零 RMT\_CARRIER\_OUT\_LV\_CH $m$ ，设置去除低电平载波。

配置 RMT\_CARRIER\_HIGH\_THRES\_CH $m$  和 RMT\_CARRIER\_LOW\_THRES\_CH $m$  来设置去载波的高电平阈值和低电平阈值。当信号的高电平持续时间小于 RMT\_CARRIER\_HIGH\_THRES\_CH $m$  个 clk\_div 分频时钟周期，或者信号的低电平持续时间小于 RMT\_CARRIER\_LOW\_THRES\_CH $m$  个 clk\_div 分频时钟周期，就会被认为是载波被滤除。

上述所需的配置参数，都需要用置位 RMT\_CONF\_UPDATE\_CH $m$  的方法来更新进入接收器，详情见第 33.3.6 小节。

### 33.3.6 配置参数更新

RMT 的配置寄存器均需要配置各自通道的 RMT\_CONF\_UPDATE\_CH $n/m$  寄存器位来更新进入各自通道，更新方法是向 RMT\_CONF\_UPDATE\_CH $n/m$  写入高电平。发送通道和接收通道需要通过这种方法更新的配置参数列在下表中。

表 33-1. 更新配置参数

配置寄存器	配置参数
<b>发送通道</b>	
RMT_CH $n$ CONFO_REG	RMT_CARRIER_OUT_LV_CH $n$
	RMT_CARRIER_EN_CH $n$
	RMT_CARRIER_EFF_EN_CH $n$
	RMT_DIV_CNT_CH $n$
	RMT_TX_STOP_CH $n$
	RMT_IDLE_OUT_EN_CH $n$
	RMT_IDLE_OUT_LV_CH $n$
	RMT_TX_CONTI_MODE_CH $n$
RMT_CH $n$ CARRIER_DUTY_REG	RMT_CARRIER_HIGH_CH $n$
	RMT_CARRIER_LOW_CH $n$
RMT_CH $n$ TX_LIM_REG	RMT_TX_LOOP_CNT_EN_CH $n$
	RMT_TX_LOOP_NUM_CH $n$
	RMT_TX_LIM_CH $n$
RMT_CH $n$ TX_SIM_REG	RMT_TX_SIM_EN
<b>接收通道</b>	
RMT_CH $m$ CONFO_REG	RMT_CARRIER_OUT_LV_CH $m$
	RMT_CARRIER_EN_CH $m$

见下页

表 33-1 – 接上页

配置寄存器	配置参数
	RMT_IDLE_THRES_CH $m$
	RMT_DIV_CNT_CH $m$
RMT_CH $m$ CONF1_REG	RMT_RX_FILTER_THRES_CH $m$
	RMT_RX_EN_CH $m$
RMT_CH $m$ _RX_CARRIER_RM_REG	RMT_CARRIER_HIGH_THRES_CH $m$
	RMT_CARRIER_LOW_THRES_CH $m$
RMT_CH $m$ _RX_LIM_REG	RMT_RX_LIM_CH $m$
RMT_REF_CNT_RST_REG	RMT_REF_CNT_RST_CH $m$

### 33.3.7 中断

- RMT\_CH $n/m$ \_ERR\_INT: 当通道  $n/m$  发生读写数据不正确, 或内存空满错误时, 即触发此中断。
- RMT\_CH $n$ \_TX\_THR\_EVENT\_INT: 发射器每发送 RMT\_CH $n$ \_TX\_LIM\_REG 的数据, 即触发一次此中断。
- RMT\_CH $m$ \_RX\_THR\_EVENT\_INT: 接收器每接收 RMT\_CH $m$ \_RX\_LIM\_REG 的数据, 即触发一次此中断。
- RMT\_CH $n$ \_TX\_END\_INT: 当发射器停止发送信号时, 即触发此中断。
- RMT\_CH $m$ \_RX\_END\_INT: 当接收器停止接收信号时, 即触发此中断。
- RMT\_CH $n$ \_TX\_LOOP\_INT: 发射器处于循环发送模式时, 当循环次数达到 RMT\_TX\_LOOP\_NUM\_CH $n$  的值后, 会产生此中断。

### 33.4 寄存器列表

本小节的所有地址均为相对于 RMT 基地址的地址偏移量（相对地址），具体基地址请见章节 3 系统和存储器中的表 3-3。

请查看章节 [寄存器的访问类型](#)，了解“访问”列缩写的含义。

名称	描述	地址	访问
<b>FIFO 读/写寄存器</b>			
RMT_CH0DATA_REG	通道 0 通过 APB FIFO 进行读写操作时用到的数据寄存器	0x0000	RO
RMT_CH1DATA_REG	通道 1 通过 APB FIFO 进行读写操作时用到的数据寄存器	0x0004	RO
RMT_CH2DATA_REG	通道 2 通过 APB FIFO 进行读写操作时用到的数据寄存器	0x0008	RO
RMT_CH3DATA_REG	通道 3 通过 APB FIFO 进行读写操作时用到的数据寄存器	0x000C	RO
<b>配置寄存器</b>			
RMT_CH0CONF0_REG	通道 0 的配置寄存器 0	0x0010	varies
RMT_CH1CONF0_REG	通道 1 的配置寄存器 0	0x0014	varies
RMT_CH2CONF0_REG	通道 2 的配置寄存器 0	0x0018	R/W
RMT_CH2CONF1_REG	通道 2 的配置寄存器 1	0x001C	varies
RMT_CH3CONF0_REG	通道 3 的配置寄存器 0	0x0020	R/W
RMT_CH3CONF1_REG	通道 3 的配置寄存器 1	0x0024	varies
RMT_SYS_CONF_REG	RMT APB 配置寄存器	0x0068	R/W
RMT_REF_CNT_RST_REG	RMT 时钟分频器复位寄存器	0x0070	WT
<b>Status registers</b>			
RMT_CH0STATUS_REG	通道 0 的状态寄存器	0x0028	RO
RMT_CH1STATUS_REG	通道 1 的状态寄存器	0x002C	RO
RMT_CH2STATUS_REG	通道 2 的状态寄存器	0x0030	RO
RMT_CH3STATUS_REG	通道 3 的状态寄存器	0x0034	RO
<b>中断寄存器</b>			
RMT_INT_RAW_REG	原始中断状态寄存器	0x0038	R/ WTC/ SS
RMT_INT_ST_REG	屏蔽中断状态寄存器	0x003C	RO
RMT_INT_ENA_REG	中断使能寄存器	0x0040	R/W
RMT_INT_CLR_REG	中断清零寄存器	0x0044	WT
<b>载波占空比寄存器</b>			
RMT_CH0CARRIER_DUTY_REG	通道 0 的占空比配置寄存器	0x0048	R/W
RMT_CH1CARRIER_DUTY_REG	通道 1 的占空比配置寄存器	0x004C	R/W
RMT_CH2_RX_CARRIER_RM_REG	通道 2 的去载波寄存器	0x0050	R/W
RMT_CH3_RX_CARRIER_RM_REG	通道 3 的去载波寄存器	0x0054	R/W
<b>TX 事件配置寄存器</b>			
RMT_CH0_TX_LIM_REG	通道 0 的 TX 事件配置寄存器	0x0058	varies
RMT_CH1_TX_LIM_REG	通道 1 的 TX 事件配置寄存器	0x005C	varies



名称	描述	地址	访问
RMT_TX_SIM_REG	RMT TX 同步发送寄存器	0x006C	R/W
<b>RX 事件配置寄存器</b>			
RMT_CH2_RX_LIM_REG	通道 2 RX 事件配置寄存器	0x0060	R/W
RMT_CH3_RX_LIM_REG	通道 3 RX 事件配置寄存器	0x0064	R/W
<b>版本寄存器</b>			
RMT_DATE_REG	版本控制寄存器	0x00CC	R/W

### 33.5 寄存器

本小节的所有地址均为相对于 RMT 基地址的地址偏移量（相对地址），具体基地址请见章节 3 系统和存储器 中的表 3-3。

Register 33.1. RMT\_CH $n$ DATA\_REG ( $n = 0, 1$ ) (0x0000, 0x0004)

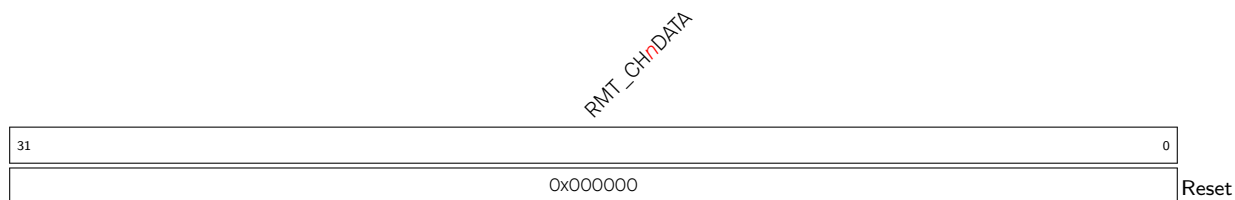

RMT\_CH $n$ DATA 通道  $n$  通过 APB FIFO 进行读写操作时用到的数据寄存器。(RO)

Register 33.2. RMT\_CH $m$ DATA\_REG ( $m = 2, 3$ ) (0x0008, 0x000C)

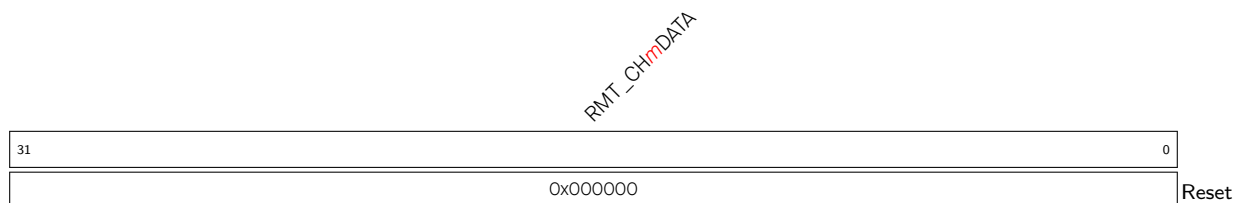

RMT\_CH $m$ DATA 通道  $m$  通过 APB FIFO 进行读写操作时用到的数据寄存器。(RO)

Register 33.3. RMT\_CH $n$ CONFO\_REG ( $n = 0, 1$ ) (0x0010, 0x0014)

(reserved)								RMT_CONF_UPDATE_CH $n$								(reserved)								RMT_DIV_CNT_CH $n$								RMT_TX_STOP_CH $n$								RMT_IDLE_OUT_EN_CH $n$								RMT_IDLE_OUT_LV_CH $n$								RMT_MEM_TX_WRAP_EN_CH $n$								RMT_TX_CONTI_MODE_CH $n$								RMT_APB_MEM_RST_CH $n$								RMT_MEM_RD_RST_CH $n$								RMT_TX_START_CH $n$							
31	30	29	28	27	26	25	24	23	22	21	20	19	18	17	16	15	14	13	12	11	10	9	8	7	6	5	4	3	2	1	0																																																																
0	0	0	0	0	0	0	0	0	0	1	1	1	0		0x1											0	0	0	0	0	0	0	0	0	0																																																												

RMT\_TX\_START\_CH $n$  置位此位，通道  $n$  开始发送数据。(WT)

RMT\_MEM\_RD\_RST\_CH $n$  置位此位，则通道  $n$  通过发射器访问的 RAM 读地址将被复位。(WT)

RMT\_APB\_MEM\_RST\_CH $n$  置位此位，则通道  $n$  通过 APB FIFO 访问的读/写 RAM 地址将被复位。(WT)

RMT\_TX\_CONTI\_MODE\_CH $n$  置位此位，使能通道  $n$  的持续发送模式。在这种模式下，发射器从第一个数据开始发送，如果遇到结束标志，则再次发送第一个数据；如果没有遇到结束标志，发送完最后一个数据后，回卷到第一个数据再次继续发送。(R/W)

RMT\_MEM\_TX\_WRAP\_EN\_CH $n$  置位此位，使能通道  $n$  的乒乓发送模式。在这种模式下，如果待发送的数据长度大于该通道的 RAM Block 长度，则发射器将继续从第一个数据开始循环发送。(R/W)

RMT\_IDLE\_OUT\_LV\_CH $n$  配置通道  $n$  在空闲模式下的输出信号电平。(R/W)

RMT\_IDLE\_OUT\_EN\_CH $n$  通道  $n$  在空闲状态下的输出使能控制位。(R/W)

RMT\_TX\_STOP\_CH $n$  置位此位，则通道  $n$  的发射器停止发送数据。(R/W/SC)

RMT\_DIV\_CNT\_CH $n$  配置通道  $n$  的时钟分频器。(R/W)

RMT\_MEM\_SIZE\_CH $n$  配置通道  $n$  可用的最大 RAM Block 数量。(R/W)

RMT\_CARRIER\_EFF\_EN\_CH $n$  1: 配置通道  $n$  仅在发送数据状态下对输出信号载波调制；0: 配置通道  $n$  对发送数据状态和空闲状态均加载载波。仅在 RMT\_CARRIER\_EN\_CH $n$  为 1 时有效。(R/W)

RMT\_CARRIER\_EN\_CH $n$  通道  $n$  的载波调制使能控制位。1: 对输出信号进行载波调制；0: 禁止对输出信号进行载波调制。(R/W)

RMT\_CARRIER\_OUT\_LV\_CH $n$  配置通道  $n$  的载波调制方式。(R/W)

1'h0: 载波加载在低电平上；

1'h1: 载波加载在高电平上。

RMT\_CONF\_UPDATE\_CH $n$  通道  $n$  的同步位。(WT)



Register 33.5. RMT\_CH $m$ CONF1\_REG ( $m = 2, 3$ ) (0x001C, 0x0024)

(reserved)																RMT_CONF_UPDATE_CH $m$ (reserved)			RMT_MEM_RX_WRAP_EN_CH $m$			RMT_RX_FILTER_THRES_CH $m$			RMT_RX_FILTER_EN_CH $m$ RMT_MEM_OWNER_RST_CH $m$ RMT_APB_MEM_RST_CH $m$ RMT_MEM_WR_RST_CH $m$ RMT_RX_EN_CH $m$						
31															16	15	14	13	12						5	4	3	2	1	0	
0	0	0	0	0	0	0	0	0	0	0	0	0	0	0	0	0	0	0	0	0	0	0	0	1	0	0	0	0	Reset		

RMT\_RX\_EN\_CH $m$  置位此位，使能通道  $m$  的接收器，接收器开始接收数据。(R/W)

RMT\_MEM\_WR\_RST\_CH $m$  置位此位，则通道  $m$  通过接收器访问的 RAM 写地址将被复位。(WT)

RMT\_APB\_MEM\_RST\_CH $m$  置位此位，则通道  $m$  通过 APB FIFO 访问的读/写 RAM 地址将被复位。  
(WT)

RMT\_MEM\_OWNER\_CH $m$  标志通道  $m$  的 RAM 使用权。(R/W/SC)

1'h1: 接收器有权使用该通道的 RAM;

1'h0: APB 总线有权使用该通道的 RAM。

RMT\_RX\_FILTER\_EN\_CH $m$  通道  $m$  的接收器滤波功能使能位。(R/W)

RMT\_RX\_FILTER\_THRES\_CH $m$  接收模式下，忽略宽度小于 RMT\_RX\_FILTER\_THRES\_CH $m$  个 rmt\_sclk 周期的输入脉冲。(R/W)

RMT\_MEM\_RX\_WRAP\_EN\_CH $m$  置位此位，使能通道  $m$  的乒乓接收模式。在这种模式下，如果待接收的数据长度大于该通道的 RAM Block 长度，则接收器将继续把接收数据存入 RAM 的第一个地址，依次循环。(R/W)

RMT\_CONF\_UPDATE\_CH $m$  通道  $m$  的同步位。(WT)

Register 33.6. RMT\_SYS\_CONF\_REG (0x0068)

RMT_CLK_EN (reserved)					RMT_SCLK_ACTIVE RMT_SCLK_SEL		RMT_SCLK_DIV_B		RMT_SCLK_DIV_A		RMT_SCLK_DIV_NUM		RMT_MEM_FORCE_PU RMT_MEM_FORCE_PD RMT_MEM_CLK_FORCE_ON RMT_APB_FIFO_MASK		
31	30	27	26	25	24	23	18	17	12	11	4	3	2	1	0
0	0	0	0	0	1	0x1	0x0		0x0		0x1	0	0	0	0

Reset

**RMT\_APB\_FIFO\_MASK** 1'h1: 直接访问 RAM; 1'h0: 通过 FIFO 访问 RAM。(R/W)

**RMT\_MEM\_CLK\_FORCE\_ON** 置位此位, 使能 RMT 的 RAM 时钟。(R/W)

**RMT\_MEM\_FORCE\_PD** 置位此位, 关闭 RMT RAM。(R/W)

**RMT\_MEM\_FORCE\_PU** 1: 禁用 RMT RAM 的 Light-sleep 低功耗模式; 0: RMT 处于 Light-sleep 模式时, 关闭 RMT RAM。(R/W)

**RMT\_SCLK\_DIV\_NUM** 小数分频器的整数部分。(R/W)

**RMT\_SCLK\_DIV\_A** 小数分频器的分子。(R/W)

**RMT\_SCLK\_DIV\_B** 小数分频器的分母。(R/W)

**RMT\_SCLK\_SEL** 设置 rmt\_sclk 的时钟源: 1: APB\_CLK; 2: RC\_FAST\_CLK; 3: XTAL\_CLK。(R/W)

**RMT\_SCLK\_ACTIVE** rmt\_sclk 控制开关。(R/W)

**RMT\_CLK\_EN** RMT 寄存器的时钟门控使能位。1: 打开寄存器的驱动时钟; 0: 关闭寄存器的驱动时钟。(R/W)

Register 33.7. RMT\_REF\_CNT\_RST\_REG (0x0070)

(reserved)															RMT_REF_CNT_RST_CH3 RMT_REF_CNT_RST_CH2 RMT_REF_CNT_RST_CH1 RMT_REF_CNT_RST_CH0			
31												4	3	2	1	0		
0	0	0	0	0	0	0	0	0	0	0	0	0	0	0	0	0	0	0

Reset

**RMT\_REF\_CNT\_RST\_CH0** 复位通道 0 的时钟分频器。(WT)

**RMT\_REF\_CNT\_RST\_CH1** 复位通道 1 的时钟分频器。(WT)

**RMT\_REF\_CNT\_RST\_CH2** 复位通道 2 的时钟分频器。(WT)

**RMT\_REF\_CNT\_RST\_CH3** 复位通道 3 的时钟分频器。(WT)

Register 33.8. RMT\_CH $n$ STATUS\_REG ( $n = 0, 1$ ) (0x0028, 0x002C)

<i>RMT_APB_MEM_RADDR_CH<math>n</math></i>				<i>RMT_APB_MEM_WR_ERR_CH<math>n</math></i>				<i>RMT_APB_MEM_WADDR_CH<math>n</math></i>				<i>RMT_STATE_CH<math>n</math></i>				<i>RMT_MEM_RADDR_EX_CH<math>n</math></i>			
31	24	23	22	21	20	12	11	9	8					0					
0x0				0	0	0	0				0	0							

Reset

**RMT\_MEM\_RADDR\_EX\_CH $n$**  记录通道  $n$  发射器使用 RAM 时的地址偏移量。(RO)

**RMT\_STATE\_CH $n$**  记录通道  $n$  的 FSM 状态。(RO)

**RMT\_APB\_MEM\_WADDR\_CH $n$**  记录 RMT 使用 APB 总线访问 RAM 时的地址偏移量。(RO)

**RMT\_APB\_MEM\_RD\_ERR\_CH $n$**  RMT 使用 APB 总线进行读 RAM 操作时，如果偏移地址溢出 RAM Block，则该状态位将被置位。(RO)

**RMT\_MEM\_EMPTY\_CH $n$**  发送的数据长度大于 RAM Block 且乒乓模式未启用时，该状态位将被置位。(RO)

**RMT\_APB\_MEM\_WR\_ERR\_CH $n$**  RMT 使用 APB 总线进行写 RAM 操作时，如果偏移地址溢出 RAM Block，则该状态位将被置位。(RO)

**RMT\_APB\_MEM\_RADDR\_CH $n$**  记录 RMT 使用 APB 总线读 RAM 时的地址偏移量。(RO)

Register 33.9. RMT\_CH $m$ STATUS\_REG ( $m = 2, 3$ ) (0x0030, 0x0034)

(reserved)				<i>RMT_APB_MEM_RD_ERR_CH<math>m</math></i>				<i>RMT_APB_MEM_RADDR_CH<math>m</math></i>				(reserved)				<i>RMT_MEM_WADDR_EX_CH<math>m</math></i>			
31	28	27	26	25	24	22	21	20	12	11	9	8					0		
0	0	0	0	0	0	0	0	0				0	0	0	0				

Reset

**RMT\_MEM\_WADDR\_EX\_CH $m$**  记录通道  $m$  接收器使用 RAM 时的地址偏移量。(RO)

**RMT\_APB\_MEM\_RADDR\_CH $m$**  记录 RMT 使用 APB 总线访问 RAM 时的地址偏移量。(RO)

**RMT\_STATE\_CH $m$**  记录通道  $m$  的 FSM 状态。(RO)

**RMT\_MEM\_OWNER\_ERR\_CH $m$**  RAM Block 使用权发生错误时，该状态位将被置位。(RO)

**RMT\_MEM\_FULL\_CH $m$**  接收器接收的数据长度大于 RAM Block 时，此状态位将被置位。(RO)

**RMT\_APB\_MEM\_RD\_ERR\_CH $m$**  RMT 使用 APB 总线执行 RAM 读操作时，如果偏移地址溢出 RAM Block，则该状态位将被置位。(RO)

Register 33.10. RMT\_INT\_RAW\_REG (0x0038)

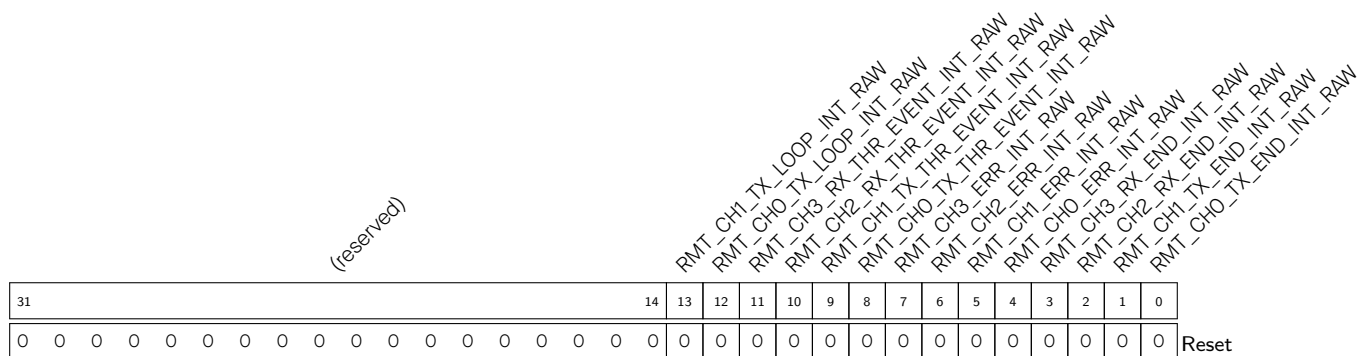

- RMT\_CHO\_TX\_END\_INT\_RAW RMT\_CHO\_TX\_END\_INT 的原始中断位。(R/WTC/SS)
- RMT\_CH1\_TX\_END\_INT\_RAW RMT\_CH1\_TX\_END\_INT 的原始中断位。(R/WTC/SS)
- RMT\_CH2\_RX\_END\_INT\_RAW RMT\_CH2\_RX\_END\_INT 的原始中断位。(R/WTC/SS)
- RMT\_CH3\_RX\_END\_INT\_RAW RMT\_CH3\_RX\_END\_INT 的原始中断位。(R/WTC/SS)
- RMT\_CHO\_ERR\_INT\_RAW RMT\_CHO\_ERR\_INT 的原始中断位。(R/WTC/SS)
- RMT\_CH1\_ERR\_INT\_RAW RMT\_CH1\_ERR\_INT 的原始中断位。(R/WTC/SS)
- RMT\_CH2\_ERR\_INT\_RAW RMT\_CH2\_ERR\_INT 的原始中断位。(R/WTC/SS)
- RMT\_CH3\_ERR\_INT\_RAW RMT\_CH3\_ERR\_INT 的原始中断位。(R/WTC/SS)
- RMT\_CHO\_TX\_THR\_EVENT\_INT\_RAW RMT\_CHO\_TX\_THR\_EVENT\_INT 的原始中断位。(R/WTC/SS)
- RMT\_CH1\_TX\_THR\_EVENT\_INT\_RAW RMT\_CH1\_TX\_THR\_EVENT\_INT 的原始中断位。(R/WTC/SS)
- RMT\_CH2\_RX\_THR\_EVENT\_INT\_RAW RMT\_CH2\_RX\_THR\_EVENT\_INT 的原始中断位。(R/WTC/SS)
- RMT\_CH3\_RX\_THR\_EVENT\_INT\_RAW RMT\_CH3\_RX\_THR\_EVENT\_INT 的原始中断位。(R/WTC/SS)
- RMT\_CHO\_TX\_LOOP\_INT\_RAW RMT\_CHO\_TX\_LOOP\_INT 的原始中断位。(R/WTC/SS)
- RMT\_CH1\_TX\_LOOP\_INT\_RAW RMT\_CH1\_TX\_LOOP\_INT 的原始中断位。(R/WTC/SS)

Register 33.11. RMT\_INT\_ST\_REG (0x003C)

(reserved)														RMT_CH1_TX_LOOP_INT_ST	RMT_CH0_TX_LOOP_INT_ST	RMT_CH3_RX_LOOP_INT_ST	RMT_CH2_RX_LOOP_INT_ST	RMT_CH1_TX_THR_EVENT_INT_ST	RMT_CH0_TX_THR_EVENT_INT_ST	RMT_CH3_RX_THR_EVENT_INT_ST	RMT_CH2_RX_THR_EVENT_INT_ST	RMT_CH1_ERR_INT_ST	RMT_CH0_ERR_INT_ST	RMT_CH3_RX_END_INT_ST	RMT_CH2_RX_END_INT_ST	RMT_CH1_TX_END_INT_ST	RMT_CH0_TX_END_INT_ST								
31	30	29	28	27	26	25	24	23	22	21	20	19	18	17	16	15	14	13	12	11	10	9	8	7	6	5	4	3	2	1	0				
0	0	0	0	0	0	0	0	0	0	0	0	0	0	0	0	0	0	0	0	0	0	0	0	0	0	0	0	0	0	0	0	0	0	0	Reset

RMT\_CHO\_TX\_END\_INT\_ST RMT\_CHO\_TX\_END\_INT 的屏蔽中断状态位。(RO)

RMT\_CH1\_TX\_END\_INT\_ST RMT\_CH1\_TX\_END\_INT 的屏蔽中断状态位。(RO)

RMT\_CH2\_RX\_END\_INT\_ST RMT\_CH2\_RX\_END\_INT 的屏蔽中断状态位。(RO)

RMT\_CH3\_RX\_END\_INT\_ST RMT\_CH3\_RX\_END\_INT 的屏蔽中断状态位。(RO)

RMT\_CHO\_ERR\_INT\_ST RMT\_CHO\_ERR\_INT 的屏蔽中断状态位。(RO)

RMT\_CH1\_ERR\_INT\_ST RMT\_CH1\_ERR\_INT 的屏蔽中断状态位。(RO)

RMT\_CH2\_ERR\_INT\_ST RMT\_CH2\_ERR\_INT 的屏蔽中断状态位。(RO)

RMT\_CH3\_ERR\_INT\_ST RMT\_CH3\_ERR\_INT 的屏蔽中断状态位。(RO)

RMT\_CHO\_TX\_THR\_EVENT\_INT\_ST RMT\_CHO\_TX\_THR\_EVENT\_INT 的屏蔽中断状态位。(RO)

RMT\_CH1\_TX\_THR\_EVENT\_INT\_ST RMT\_CH1\_TX\_THR\_EVENT\_INT 的屏蔽中断状态位。(RO)

RMT\_CH2\_RX\_THR\_EVENT\_INT\_ST RMT\_CH2\_RX\_THR\_EVENT\_INT 的屏蔽中断状态位。(RO)

RMT\_CH3\_RX\_THR\_EVENT\_INT\_ST RMT\_CH3\_RX\_THR\_EVENT\_INT 的屏蔽中断状态位。(RO)

RMT\_CHO\_TX\_LOOP\_INT\_ST RMT\_CHO\_TX\_LOOP\_INT 的屏蔽中断状态位。(RO)

RMT\_CH1\_TX\_LOOP\_INT\_ST RMT\_CH1\_TX\_LOOP\_INT 的屏蔽中断状态位。(RO)



Register 33.12. RMT\_INT\_ENA\_REG (0x0040)

(reserved)														RMT_CH1_TX_LOOP_INT_ENA RMT_CH0_TX_LOOP_INT_ENA RMT_CH3_RX_THR_EVENT_INT_ENA RMT_CH2_RX_THR_EVENT_INT_ENA RMT_CH1_TX_THR_EVENT_INT_ENA RMT_CH0_TX_THR_EVENT_INT_ENA RMT_CH3_ERR_INT_ENA RMT_CH2_ERR_INT_ENA RMT_CH1_ERR_INT_ENA RMT_CH3_RX_END_INT_ENA RMT_CH2_RX_END_INT_ENA RMT_CH1_TX_END_INT_ENA RMT_CH0_TX_END_INT_ENA															
31														14	13	12	11	10	9	8	7	6	5	4	3	2	1	0	
0														0												Reset			

RMT\_CH0\_TX\_END\_INT\_ENA RMT\_CH0\_TX\_END\_INT 的中断使能位。(R/W)

RMT\_CH1\_TX\_END\_INT\_ENA RMT\_CH1\_TX\_END\_INT 的中断使能位。(R/W)

RMT\_CH2\_RX\_END\_INT\_ENA RMT\_CH2\_RX\_END\_INT 的中断使能位。(R/W)

RMT\_CH3\_RX\_END\_INT\_ENA RMT\_CH3\_RX\_END\_INT 的中断使能位。(R/W)

RMT\_CH0\_ERR\_INT\_ENA RMT\_CH0\_ERR\_INT 的中断使能位。(R/W)

RMT\_CH1\_ERR\_INT\_ENA RMT\_CH1\_ERR\_INT 的中断使能位。(R/W)

RMT\_CH2\_ERR\_INT\_ENA RMT\_CH2\_ERR\_INT 的中断使能位。(R/W)

RMT\_CH3\_ERR\_INT\_ENA RMT\_CH3\_ERR\_INT 的中断使能位。(R/W)

RMT\_CH0\_TX\_THR\_EVENT\_INT\_ENA RMT\_CH0\_TX\_THR\_EVENT\_INT 的中断使能位。(R/W)

RMT\_CH1\_TX\_THR\_EVENT\_INT\_ENA RMT\_CH1\_TX\_THR\_EVENT\_INT 的中断使能位。(R/W)

RMT\_CH2\_RX\_THR\_EVENT\_INT\_ENA RMT\_CH2\_RX\_THR\_EVENT\_INT 的中断使能位。(R/W)

RMT\_CH3\_RX\_THR\_EVENT\_INT\_ENA RMT\_CH3\_RX\_THR\_EVENT\_INT 的中断使能位。(R/W)

RMT\_CH0\_TX\_LOOP\_INT\_ENA RMT\_CH0\_TX\_LOOP\_INT 的中断使能位。(R/W)

RMT\_CH1\_TX\_LOOP\_INT\_ENA RMT\_CH1\_TX\_LOOP\_INT 的中断使能位。(R/W)

Register 33.13. RMT\_INT\_CLR\_REG (0x0044)

(reserved)														RMT_CH1_TX_LOOP_INT_CLR RMT_CH0_TX_LOOP_INT_CLR RMT_CH3_RX_THR_EVENT_INT_CLR RMT_CH2_RX_THR_EVENT_INT_CLR RMT_CH1_TX_THR_EVENT_INT_CLR RMT_CH0_TX_THR_EVENT_INT_CLR RMT_CH3_ERR_INT_CLR RMT_CH2_ERR_INT_CLR RMT_CH1_ERR_INT_CLR RMT_CH0_ERR_INT_CLR RMT_CH3_RX_END_INT_CLR RMT_CH2_RX_END_INT_CLR RMT_CH1_TX_END_INT_CLR RMT_CH0_TX_END_INT_CLR																
31														14	13	12	11	10	9	8	7	6	5	4	3	2	1	0		
0	0	0	0	0	0	0	0	0	0	0	0	0	0	0	0	0	0	0	0	0	0	0	0	0	0	0	0	0	0	

Reset

RMT\_CH0\_TX\_END\_INT\_CLR RMT\_CH0\_TX\_END\_INT 的中断清除位。(WT)

RMT\_CH1\_TX\_END\_INT\_CLR RMT\_CH1\_TX\_END\_INT 的中断清除位。(WT)

RMT\_CH2\_RX\_END\_INT\_CLR RMT\_CH2\_RX\_END\_INT 的中断清除位。(WT)

RMT\_CH3\_RX\_END\_INT\_CLR RMT\_CH3\_RX\_END\_INT 的中断清除位。(WT)

RMT\_CH0\_ERR\_INT\_CLR RMT\_CH0\_ERR\_INT 的中断清除位。(WT)

RMT\_CH1\_ERR\_INT\_CLR RMT\_CH1\_ERR\_INT 的中断清除位。(WT)

RMT\_CH2\_ERR\_INT\_CLR RMT\_CH2\_ERR\_INT 的中断清除位。(WT)

RMT\_CH3\_ERR\_INT\_CLR RMT\_CH3\_ERR\_INT 的中断清除位。(WT)

RMT\_CH0\_TX\_THR\_EVENT\_INT\_CLR RMT\_CH0\_TX\_THR\_EVENT\_INT 的中断清除位。(WT)

RMT\_CH1\_TX\_THR\_EVENT\_INT\_CLR RMT\_CH1\_TX\_THR\_EVENT\_INT 的中断清除位。(WT)

RMT\_CH2\_RX\_THR\_EVENT\_INT\_CLR RMT\_CH2\_RX\_THR\_EVENT\_INT 的中断清除位。(WT)

RMT\_CH3\_RX\_THR\_EVENT\_INT\_CLR RMT\_CH3\_RX\_THR\_EVENT\_INT 的中断清除位。(WT)

RMT\_CH0\_TX\_LOOP\_INT\_CLR RMT\_CH0\_TX\_LOOP\_INT 的中断清除位。(WT)

RMT\_CH1\_TX\_LOOP\_INT\_CLR RMT\_CH1\_TX\_LOOP\_INT 的中断清除位。(WT)

Register 33.14. RMT\_CH $n$ CARRIER\_DUTY\_REG ( $n = 0, 1$ ) (0x0048, 0x004C)

RMT_CARRIER_HIGH_CH $n$																RMT_CARRIER_LOW_CH $n$															
31																16	15												0		
0x40																0x40															

Reset

RMT\_CARRIER\_LOW\_CH $n$  配置通道  $n$  载波的低电平时钟周期。(R/W)

RMT\_CARRIER\_HIGH\_CH $n$  配置通道  $n$  载波的高电平时钟周期。(R/W)

Register 33.15. RMT\_CH $m$ \_RX\_CARRIER\_RM\_REG ( $m = 2, 3$ ) (0x0050, 0x0054)

<i>RMT_CARRIER_HIGH_THRES_CH<math>m</math></i>																<i>RMT_CARRIER_LOW_THRES_CH<math>m</math></i>																	
31																16	15																0
0x00																0x00																Reset	

RMT\_CARRIER\_LOW\_THRES\_CH $m$  载波调制模式下, 通道  $m$  低电平周期为 RMT\_CARRIER\_LOW\_THRES\_CH $m$  + 1。 (R/W)

RMT\_CARRIER\_HIGH\_THRES\_CH $m$  载波调制模式下, 通道  $m$  高电平周期为 RMT\_CARRIER\_HIGH\_THRES\_CH $m$  + 1。 (R/W)

Register 33.16. RMT\_CH $n$ \_TX\_LIM\_REG ( $n = 0, 1$ ) (0x0058, 0x005C)

<i>(reserved)</i>																<i>RMT_LOOP_COUNT_RESET_CH<math>n</math></i>				<i>RMT_TX_LOOP_CNT_EN_CH<math>n</math></i>				<i>RMT_TX_LOOP_NUM_CH<math>n</math></i>				<i>RMT_TX_LIM_CH<math>n</math></i>			
31																21	20	19	18					9	8					0	
0 0 0 0 0 0 0 0 0 0 0 0 0 0 0																0 0				0				0x80				Reset			

RMT\_TX\_LIM\_CH $n$  配置通道  $n$  发送脉冲编码数量的上限值。 (R/W)

RMT\_TX\_LOOP\_NUM\_CH $n$  配置持续发送模式下最大循环发送次数。 (R/W)

RMT\_TX\_LOOP\_CNT\_EN\_CH $n$  置位此位, 使能循环次数计数。 (R/W)

RMT\_LOOP\_COUNT\_RESET\_CH $n$  重置持续发送模式下的循环计数器。 (WT)

Register 33.17. RMT\_TX\_SIM\_REG (0x006C)

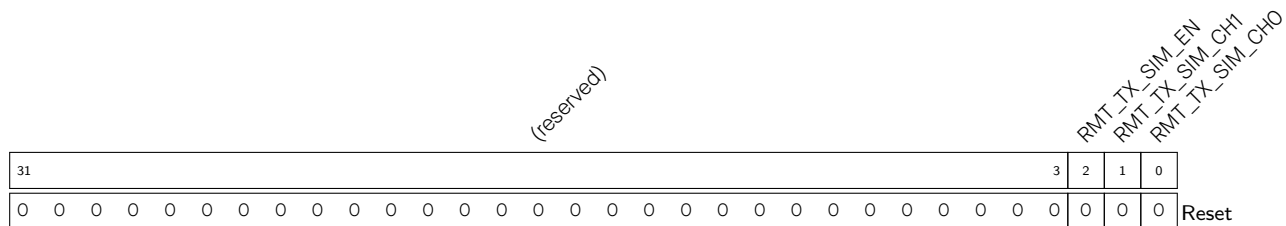

RMT\_TX\_SIM\_CHO 置位此位，使能通道 0 与其它启用的通道同步开始发送数据。(R/W)

RMT\_TX\_SIM\_CH1 置位此位，使能通道 1 与其它启用的通道同步开始发送数据。(R/W)

RMT\_TX\_SIM\_EN 置位此位，多个通道开始同步发送数据。(R/W)

Register 33.18. RMT\_CH $m$ \_RX\_LIM\_REG ( $m = 2, 3$ ) (0x0060, 0x0064)

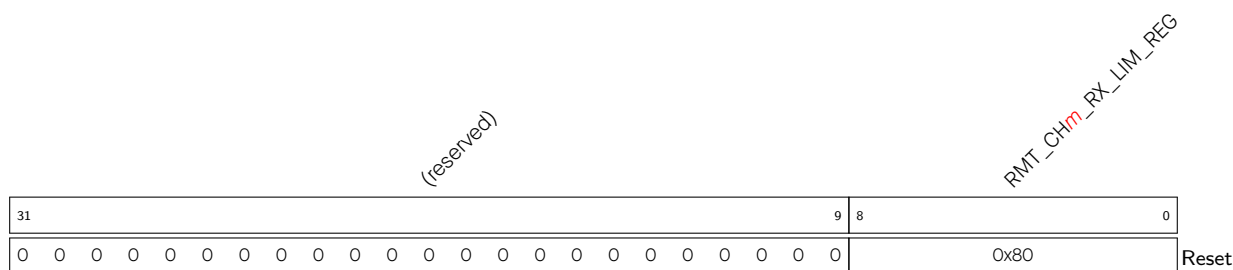

RMT\_RX\_LIM\_CH $m$  配置通道  $m$  最大可接收的脉冲编码数量。(R/W)

Register 33.19. RMT\_DATE\_REG (0x00CC)

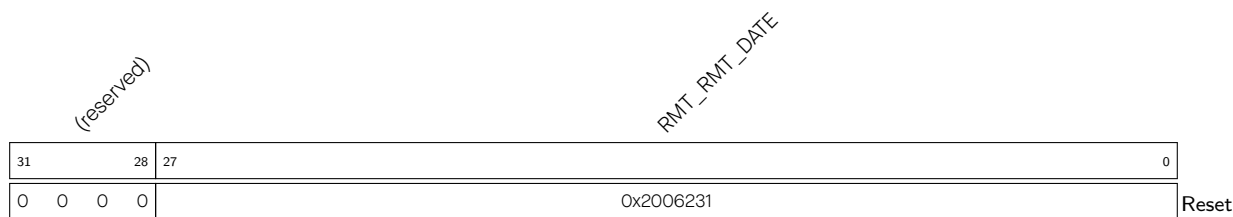

RMT\_DATE 版本控制寄存器。(R/W)

## 34 片上传感器与模拟信号处理

### 34.1 概述

ESP32-C3 搭载了以下片上传感器和模拟信号处理设备：

- 两个 12 位逐次逼近型模拟数字转换器 (SAR ADC)：SAR ADC1 和 SAR ADC2，共支持六个通道的模拟信号检测；
- 温度传感器：用于测量 ESP32-C3 芯片内部温度。

### 34.2 SAR ADC

#### 34.2.1 概述

ESP32-C3 内置了两个 12 位的 SAR ADC，可测量最多来自六个管脚的模拟信号以及内部电压等内部信号。SAR ADC 由两个专用控制器控制：

- DIG ADC 控制器：可驱动 `Digital_Reader0` 和 `Digital_Reader1` 分别对 SAR ADC1 和 SAR ADC2 的通道电压进行采样。DIG ADC 控制器支持高性能多通道扫描和 DMA 连续转换。
- PWDET 控制器：用于 RF 功率检测。注意，此控制器仅供 RF 内部使用。

**说明：**

ESP32-C3 SAR ADC2 的 DIG ADC 控制器无法正常工作，建议使用 SAR ADC1。详见 [ESP32-C3 系列芯片勘误表](#)。

#### 34.2.2 特性

- 两个 SAR ADC 分别有各自独立的 ADC Reader 模块 (`Digital_Reader0` 和 `Digital_Reader1`)。因此两个 SAR ADC 可独立工作。
- 支持 12 位采样分辨率
- 支持采集最多六个管脚上的模拟电压
- DIG ADC 控制器：
  - 配有单次采样和多通道扫描控制模块，分别支持单次采样模式和多通道扫描模式。
  - 支持单次采样模式和多通道扫描模式同时工作。
  - 在多通道扫描模式下，支持自定义扫描通道顺序
  - 提供两个滤波器，滤波系数可配
  - 支持阈值监控，采样值大于设置的高阈值或小于设置的低阈值将产生中断
  - 支持 DMA
- PWDET 控制器：用于 RF 功率检测（仅供内部使用）

#### 34.2.3 功能描述

SAR ADC 的主要元件与连接情况见图 34-1。



图 34-1. SAR ADC 的功能概况

如图 34-1 所示，SAR ADC 模块主要包括以下元件：

- SAR ADC1: 可对五个通道进行电压检测；
- SAR ADC2: 可对一个通道进行电压检测，也可对内部电压等信号进行检测；
- 时钟管理：对时钟源进行选择 and 分频：
  - 时钟源：可选择 APB\_CLK 或 PLL\_240；
  - 分频时钟：
    - \* SAR\_CLK: SAR ADC1、SAR ADC2、Digital\_Reader0 和 Digital\_Reader1 的工作时钟；其中控制 SAR\_CLK 分频的 sar\_div 的分频系数至少是 2 分频；
    - \* ADC\_CTRL\_CLK: DIG ADC FSM 的工作时钟。
- 仲裁器 (arbiter): 用于选择使用 ADC2 的控制器，可以是 DIG ADC 控制器或 PWDET 控制器。
- Digital\_Reader0: 由 DIG ADC FSM 驱动，读取 SAR ADC1 的数值；
- Digital\_Reader1: 由 DIG ADC FSM 驱动，读取 SAR ADC2 的数值；
- DIG ADC FSM: 生成整个 ADC 采样过程中所需的各种信号，下文简称 FSM。
- Threshold Monitor<sub>x</sub>: 阈值监控器 1 和阈值监控器 2。可在采样值大于设定的高阈值，或小于设定的低阈值时触发中断。

以下小节将详细介绍各个元件。

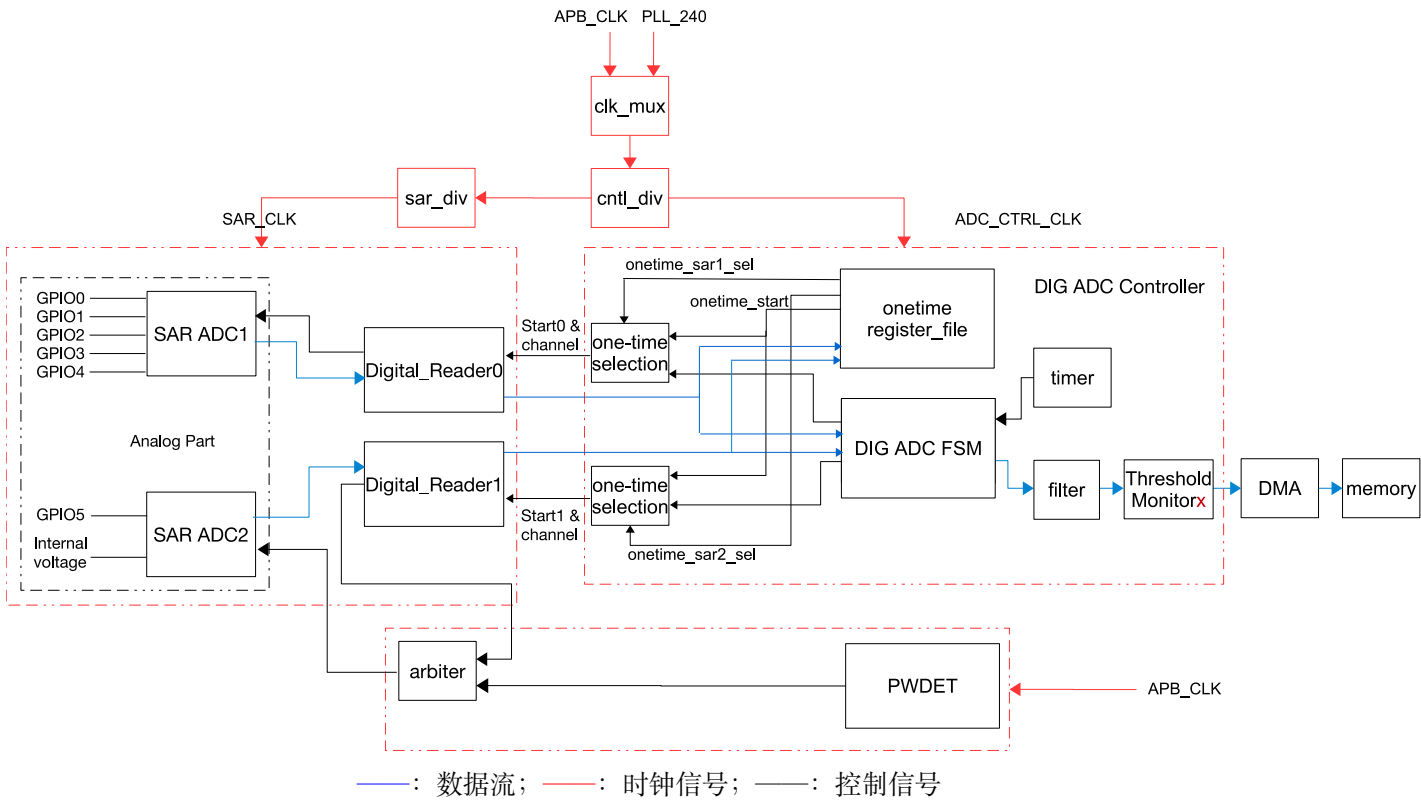
### 34.2.3.1 输入信号

SAR ADC 需首先通过内部多路器选择待测量的模拟管脚或内部信号，然后才能采样模拟信号。表 34-1 列出了所有可能需要经过 SAR ADC1 或 SAR ADC2 处理的模拟信号。

表 34-1. SAR ADC 的信号输入

信号名称	通道编号	ADC 选择
GPI00	0	SAR ADC1
GPI01	1	
GPI02	2	
GPI03	3	
GPI04	4	
GPI05	0	SAR ADC2
内部电压	n/a	

### 34.2.3.2 ADC 转换和衰减

SAR ADC 转换模拟信号时，转换分辨率（12 位）电压范围为 0 mV ~  $V_{ref}$ 。其中， $V_{ref}$  为 SAR ADC 内部参考电压。因此，转换结果 (data) 可以使用以下公式转换成模拟电压输出  $V_{data}$ ：

$$V_{data} = \frac{V_{ref}}{4095} \times data$$

如需转换大于  $V_{ref}$  的电压，信号输入 SAR ADC 前可进行衰减。衰减可配置为 0 dB、2.5 dB、6 dB 和 12 dB。

### 34.2.3.3 DIG ADC 控制器

DIG ADC 控制器使用快速时钟，实现了采样速率大幅提升。该控制器最高支持 12 位采样分辨率，同时支持软件触发的单次采样和专用定时器触发的多通道扫描。更多参数和性能信息见 [《ESP32-C3 系列芯片技术规格书》](#) 中的 ADC 特性章节。

软件驱动的单次采样的具体配置如下：

- 选择需要进行单次采样的 SAR ADC：
  - 置位 APB\_SARADC1\_ONETIME\_SAMPLE 选择对 SAR ADC1 进行单次采样；
  - 置位 APB\_SARADC2\_ONETIME\_SAMPLE 选择对 SAR ADC2 进行单次采样。
- 配置 APB\_SARADC\_ONETIME\_CHANNEL 选择采样通道；
- 配置 APB\_SARADC\_ONETIME\_ATTEN 选择衰减；
- 配置 APB\_SARADC\_ONETIME\_START 启动单次采样；
- 采样结束即触发 APB\_SARADC\_ADCx\_DONE\_INT\_RAW 中断。软件检测该中断后，可在 APB\_SARADC\_ADCx\_DATA 寄存器内读到采样值。这里的  $x$  可以是 1 或 2。为 1 时表示 SAR ADC1；为 2 时表示 SAR ADC2。

如果选择专用定时器驱动的多通道扫描，可采用如下配置。注，在多通道扫描模式下，扫描序列可根据样式表的描述进行，样式表可配置。

- 配置 APB\_SARADC\_TIMER\_TARGET 设置 DIG ADC 定时器的触发周期。当计数器计数到配置周期数的 2 倍时，触发采样。计数器的工作时钟见章节 34.2.3.4；

- 配置 `APB_SARADC_TIMER_EN` 使能定时器；
- 定时器超时则将驱动 DIG ADC FSM 根据样式表进行采样；
- 数据通过 DMA 自动存储到内存空间中，扫描完成将产生中断。

**说明：**

单次采样不能和多通道扫描共用一个 SAR ADC。因此，当多通道扫描的样式表包含某个 SAR ADC 的采样指令时，该 SAR ADC 不能配置为单次采样。

### 34.2.3.4 DIG ADC 时钟

用户可配置 `APB_SARADC_CLK_SEL` 选择 DIG ADC 控制器的工作时钟：

- 1：选择 `PLL_240M` 的分频时钟 `ADC_CTRL_CLK`；
- 0：选择 `APB_CLK`。

如果选择使用 `ADC_CTRL_CLK`，用户可配置 `APB_SARADC_CLKM_DIV_NUM` 选择分频系数。注意，由于 SAR ADC 有速度限制，所以 `Digital_Reader0`（包括 SAR ADC1）和 `Digital_Reader1`（包括 SAR ADC2）的工作时钟是 `SAR_CLK`，`SAR_CLK` 频率会影响采样精度，频率越低采样精度越高。`SAR_CLK` 由 `ADC_CTRL_CLK` 经过专用分频器分频所得。分频系数通过 `APB_SARADC_SAR_CLK_DIV` 配置。ADC 每采样一个数据需要 25 个 `SAR_CLK` 时钟周期数，所以最大采样速率受到 `SAR_CLK` 的频率限制。更多时钟信息，见章节 6 [复位和时钟](#)。

### 34.2.3.5 DMA 支持

DIG ADC 控制器允许通过外设 DMA 实现直接内存访问，由 DIG ADC 专用定时器产生触发信号。用户可通过软件配置 `APB_SARADC_APB_ADC_TRANS` 将 DMA 的数据通路切换到 DIG ADC。关于 DMA 的具体配置，请参考章节 2 [通用 DMA 控制器 \(GDMA\)](#)。

### 34.2.3.6 DIG ADC FSM

#### 概述

图 34-2 展示了 DIG ADC FSM 的工作原理。





图 34-2. DIG ADC FSM 概况

其中,

- Timer: 表示 DIG ADC 的专用定时器, 可产生 sample\_start 信号;
- pr: 样式表指针, FSM 将根据该指针指向的样式配置, 发送相应信号。

相关执行过程如下:

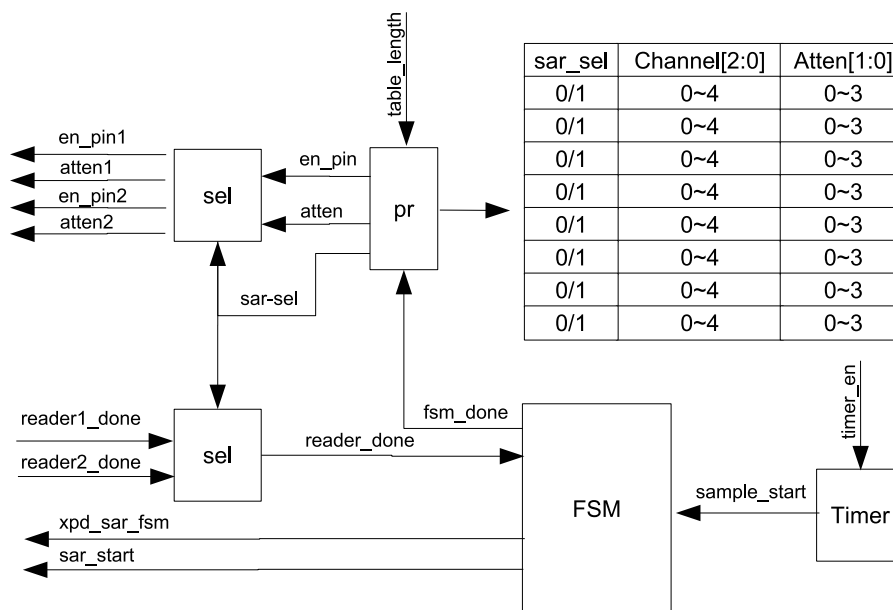
- 置位 `APB_SARADC_TIMER_EN` 使能 DIG ADC 的专用定时器。定时器超时将触发 sample\_start 信号驱动 FSM 模块开始采样;
- FSM 模块收到 sample\_start 信号后, 执行以下操作:
  - 开启 SAR ADC 电源;
  - 根据当前 pr 指向的样式, 选择 SAR ADC1 或 SAR ADC2 用作工作 ADC, 同时配置 ADC 通道以及衰减;
  - 根据配置信息, 输出相应的 en\_pad (使能管脚) 以及 atten (衰减) 信号到模拟端;
  - 发起 sar\_start 信号, 开启采样。
- FSM 收到 ADC Reader (Digital\_Reader0 或 Digital\_Reader1) 返回的 reader\_done 信号后,
  - 结束采样;
  - 将数据传输给滤波器 (filter), 然后阈值监控器 (threshold monitor) 通过 DMA 将数据传输给内存 (见图 34-1);
  - 更新样式表指针 pr, 等待下一次采样。注意, 如果指针 pr 小于 `APB_SARADC_SAR_PATT_LEN` (table\_length), 则  $pr = pr + 1$ ; 否则 pr 将被清零。

### 样式表结构

DIG ADC FSM 包含一个样式表, 由 `APB_SARADC_SAR_PATT_TAB1_REG` 和 `APB_SARADC_SAR_PATT_TAB2_REG` 两个寄存器组成, 如图 34-3 和图 34-4 所示:

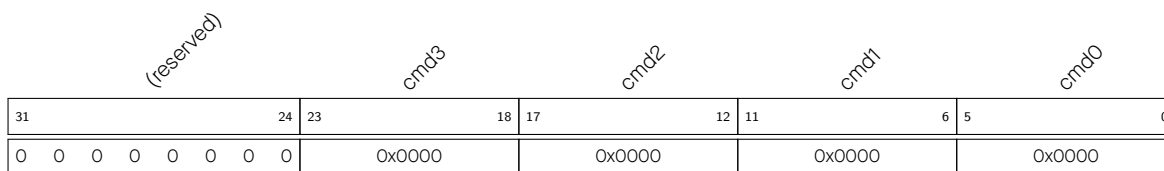

cmd x 表示样式表中的样式，即样式 0 ~ 样式 3。

图 34-3. APB\_SARADC\_SAR\_PATT\_TAB1\_REG 与样式 0 - 3

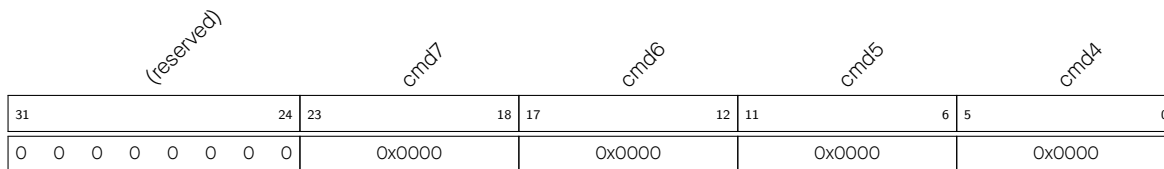

cmd x 表示样式表中的样式，即样式 4 ~ 样式 7。

图 34-4. APB\_SARADC\_SAR\_PATT\_TAB2\_REG 与样式 4 - 7

每个寄存器包含四个样式，每个样式长度为六位，共包括三个字段，分别存储了选择的工作 ADC、通道和衰减信息，具体见表 34-5。



图 34-5. 样式表中的样式结构

atten 衰减配置信息。0: 0 dB; 1: 2.5 dB; 2: 6 dB; 3: 12 dB。

ch\_sel 扫描通道选择信息，更多信息见表 34-1。

sar\_sel ADC 选择信息。0: 选择 SAR ADC1; 1: 选择 SAR ADC2。

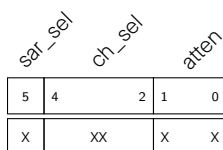
### 多通道扫描配置示例

例如，希望实现如下所示的多通道扫描方式：

- 扫描 SAR ADC1 的通道 2，且衰减配置为 12 dB；
- 扫描 SAR ADC2 的通道 0，且衰减配置为 2.5 dB。

则具体的配置如下：

- 配置第一个样式 cmd0，如下图所示：



图 34-6. cmd0 配置示例

atten 配置该字段的值为 3，即衰减配置为 12 dB。

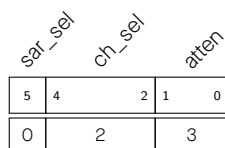

- 配置 `APB_SARADC_FILTER_CHANNELx` 设置滤波器  $x$  作用的 ADC 通道
- 配置 `APB_SARADC_FILTER_FACTORx` 设置滤波器  $x$  的滤波系数

注意，这里的  $x$  为滤波器编号： $x$  为 0 表示滤波器 0；为 1 表示滤波器 1。

### 34.2.3.8 阈值监控

DIG ADC 包含两个阈值监控器，可配置到 SAR ADC1 和 SAR ADC2 的任意通道上。当 ADC 采样值大于设定的高阈值，则触发高阈值中断；若采样值小于设定的低阈值，则触发低阈值中断。

阈值监控配置如下：

- 配置 `APB_SARADC_THRESx_EN` 使能阈值监控  $x$  的功能；
- 配置 `APB_SARADC_THRESx_LOW` 设置低阈值；
- 配置 `APB_SARADC_THRESx_HIGH` 设置高阈值；
- 配置 `APB_SARADC_THRESx_CHANNEL` 设置监控的 SAR ADC 以及通道。

注意，这里的  $x$  为阈值监控器编号： $x$  为 0 表示阈值监控器 0；为 1 表示阈值监控器 1。

### 34.2.3.9 SAR ADC2 仲裁器

SAR ADC2 可选两种控制器：DIG ADC 控制器或 PWDET 控制器。为防止出现冲突，同时提升 SAR ADC2 的使用效率，ESP32-C3 提供了 SAR ADC2 的访问仲裁。仲裁器有公平仲裁和固定优先级仲裁两种模式可供选择。

- 公平仲裁模式，即循环优先级仲裁。清零 `APB_SARADC_ADC_ARB_FIX_PRIORITY` 位即可进入公平仲裁模式。
- 固定优先级仲裁模式下，配置 `APB_SARADC_ADC_ARB_APB_PRIORITY` 位 (DIG ADC 控制器) 和 `APB_SARADC_ADC_ARB_WIFI_PRIORITY` 位 (PWDET 控制器) 可分别配置对应控制器的优先级。值越大，优先级越高。

仲裁器规定，无论低优先级控制器是否已开始转换数据，高优先级控制器均可随时开始自己的数据转换。如果 ADC 已经接受低优先级控制器的转换请求，开始转换数据，但高优先级控制器也需要转换数据，则可以中断或终止低优先级控制器的数据转换，开始高优先级控制器的数据转换。如果已经有高优先级控制器正在进行数据转换，而低优先级控制器则无法启动数据转换。

转换中断或转换启动失败返回的转换数据无效，因此在返回的转换结果中增加数据标记位，表示转换是否有效。

- DIG ADC 控制器的数据标记位为 DMA 数据类型的 `{sar_sel, ch_sel[2:0]}` 位，见图 34-8
  - 4'b1111：数据转换中断
  - 4'b1110：数据转换启动失败
  - 对应的通道号：转换数据有效
- PWDET 控制器的数据标记位为采样结果的高两位
  - 2'b10：数据转换中断
  - 2'b01：数据转换启动失败
  - 2'b00：转换数据有效

除了上述两种模式以外，用户可以通过配置 `APB_SARADC_ADC_ARB_GRANT_FORCE` 屏蔽仲裁器，配置 `APB_SARADC_ADC_ARB_WIFI_FORCE` 或 `APB_SARADC_ADC_ARB_APB_FORCE` 决定授权控制器。

## 34.3 温度传感器

### 34.3.1 概述

ESP32-C3 搭载了温度传感器可以实时监测芯片内部温度。

### 34.3.2 特性

温度传感器的主要特性包括：

- 支持软件触发，且一旦触发后，可持续读取数据
- 可根据使用环境配置温度偏移，提高测试精度
- 测量范围可调节

### 34.3.3 功能描述

温度传感器可由软件启动，具体配置如下：

- 置位 `APB_SARADC_TSENS_PU`，温度传感器上电；
- 置位 `SYSTEM_TSENS_CLK_EN` 使能温度传感器时钟；
- 等待 `APB_SARADC_TSENS_XPD_WAIT` 个时钟周期后，温度传感器的复位释放，开始测量环境温度；
- 等待一段时间后(输出值会随着测量时间的增加而逐渐线性逼近真实的温度值),直接从 `APB_SARADC_TSENS_OUT` 中即可持续获取温度值。

温度传感器的输出值需要使用转换公式转换成实际的温度值 (°C)。转换公式如下：

$$T(^{\circ}C) = 0.4386 * VALUE - 27.88 * offset - 20.52$$

其中 VALUE 即温度传感器的输出值，offset 由温度偏移决定。温度传感器在不同的实际使用环境（测量温度范围）下，温度偏移不同，见表 34-2。

表 34-2. 温度传感器的温度偏移

测量范围 (°C)	温度偏移 (°C)
50 ~ 125	-2
20 ~ 100	-1
-10 ~ 80	0
-30 ~ 50	1
-40 ~ 20	2

## 34.4 中断

- `APB_SARADC_ADC1_DONE_INT`: SAR ADC1 完成一次转换，即触发此中断；
- `APB_SARADC_ADC2_DONE_INT`: SAR ADC2 完成一次转换，即触发此中断；

- APB\_SARADC\_THRES $x$ \_HIGH\_INT: 超过阈值监控器  $x$  的高阈值, 即触发此中断;
- APB\_SARADC\_THRES $x$ \_LOW\_INT: 低于阈值监控器  $x$  的低阈值, 即触发此中断。

## 34.5 寄存器列表

本小节的所有地址均为相对于 ADC 控制器基地址的地址偏移量 (相对地址), 具体基地址请见章节 3 系统和存储器 中的表 3-3。

请查看章节 寄存器的访问类型, 了解“访问”列缩写的含义。

名称	描述	地址	访问
<b>配置寄存器</b>			
APB_SARADC_CTRL_REG	SAR ADC 控制寄存器 1	0x0000	R/W
APB_SARADC_CTRL2_REG	SAR ADC 控制寄存器 2	0x0004	R/W
APB_SARADC_FILTER_CTRL1_REG	滤波控制寄存器 1	0x0008	R/W
APB_SARADC_SAR_PATT_TAB1_REG	样式表寄存器 1	0x0018	R/W
APB_SARADC_SAR_PATT_TAB2_REG	样式表寄存器 2	0x001C	R/W
APB_SARADC_ONETIME_SAMPLE_REG	单次采样配置寄存器	0x0020	R/W
APB_SARADC_APB_ADC_ARB_CTRL_REG	SAR ADC2 仲裁器配置寄存器	0x0024	R/W
APB_SARADC_FILTER_CTRL0_REG	滤波控制寄存器 0	0x0028	R/W
APB_SARADC_1_DATA_STATUS_REG	SAR ADC1 采样数据寄存器	0x002C	RO
APB_SARADC_2_DATA_STATUS_REG	SAR ADC2 采样数据寄存器	0x0030	RO
APB_SARADC_THRESO_CTRL_REG	采样阈值控制寄存器 0	0x0034	R/W
APB_SARADC_THRES1_CTRL_REG	采样阈值控制寄存器 1	0x0038	R/W
APB_SARADC_THRES_CTRL_REG	采样阈值控制寄存器	0x003C	R/W
APB_SARADC_INT_ENA_REG	SAR ADC 中断使能寄存器	0x0040	R/W
APB_SARADC_INT_RAW_REG	SAR ADC 原始中断寄存器	0x0044	RO
APB_SARADC_INT_ST_REG	SAR ADC 中断状态寄存器	0x0048	RO
APB_SARADC_INT_CLR_REG	SAR ADC 中断清除寄存器	0x004C	WO
APB_SARADC_DMA_CONF_REG	SAR ADC DMA 配置寄存器	0x0050	R/W
APB_SARADC_APB_ADC_CLKM_CONF_REG	SAR ADC 时钟控制寄存器	0x0054	R/W
APB_SARADC_APB_TSSENS_CTRL_REG	温度传感器控制寄存器 1	0x0058	varies
APB_SARADC_APB_TSSENS_CTRL2_REG	温度传感器控制寄存器 2	0x005C	R/W
APB_SARADC_CALI_REG	SAR ADC 校准寄存器	0x0060	R/W
APB_SARADC_APB_CTRL_DATE_REG	版本控制寄存器	0x03FC	R/W

## 34.6 寄存器

本小节的所有地址均为相对于 ADC 控制器基地址的地址偏移量 (相对地址), 具体基地址请见章节 3 系统和存储器 中的表 3-3。

Register 34.1. APB\_SARADC\_CTRL\_REG (0x0000)

APB_SARADC_WAIT_ARB_CYCLE (reserved)		APB_SARADC_XPD_SAR_FORCE (reserved)		APB_SARADC_SAR_PATT_P_CLEAR (reserved)		APB_SARADC_SAR_PATT_LEN		APB_SARADC_SAR_CLK_DIV		APB_SARADC_SAR_CLK_GATED (reserved)		APB_SARADC_START APB_SARADC_START_FORCE						
31	30	29	28	27	26	24	23	22	18	17	15	14	7	6	5	2	1	0
1	0	0	0	0	0	0	0	0	0	0	0	7	4	1	0	0	0	0

Reset

**APB\_SARADC\_START\_FORCE** 0: 选择使用 FSM 启动 SAR ADC 采样; 1: 选择使用软件启动 SAR ADC 采样。(R/W)

**APB\_SARADC\_START** 写 1 选择使用软件启动 SAR ADC。仅当 **APB\_SARADC\_START\_FORCE** = 1 时有效。(R/W)

**APB\_SARADC\_SAR\_CLK\_GATED** SAR ADC 的时钟门控使能位。(R/W)

**APB\_SARADC\_SAR\_CLK\_DIV** SAR ADC 的时钟分频系数。(R/W)

**APB\_SARADC\_SAR\_PATT\_LEN** 配置需要使用的样式数量。0 ~ 7 分别代表样式表的第 0 ~ 7 个样式。(R/W)

**APB\_SARADC\_SAR\_PATT\_P\_CLEAR** 清除 DIG ADC1 控制器样式表指针。(R/W)

**APB\_SARADC\_XPD\_SAR\_FORCE** 强制选择 XPD SAR。(R/W)

**APB\_SARADC\_WAIT\_ARB\_CYCLE** SAR\_DONE 信号发出后至仲裁信号稳定需等待的时钟周期。(R/W)







Register 34.7. APB\_SARADC\_APB\_ADC\_ARB\_CTRL\_REG (0x0024)

(reserved)													13	12	11	10	9	8	7	6	5	4	3	2	1	0	
(reserved)													0	0	2	1	0	0	0	0	0	0	0	0	0	0	0

Reset

- APB\_SARADC\_ADC\_ARB\_APB\_FORCE SAR ADC2 仲裁器强制使能 DIG ADC 控制器。(R/W)
- APB\_SARADC\_ADC\_ARB\_WIFI\_FORCE SAR ADC2 仲裁器强制使能 PWDET 控制器。(R/W)
- APB\_SARADC\_ADC\_ARB\_GRANT\_FORCE 屏蔽 SAR ADC2 仲裁器。(R/W)
- APB\_SARADC\_ADC\_ARB\_APB\_PRIORITY 设置 DIG ADC 控制器的优先级。(R/W)
- APB\_SARADC\_ADC\_ARB\_WIFI\_PRIORITY 设置 PWDET 控制器的优先级。(R/W)
- APB\_SARADC\_ADC\_ARB\_FIX\_PRIORITY 设置 SAR ADC2 仲裁器使用固定优先级。(R/W)

Register 34.8. APB\_SARADC\_FILTER\_CTRL0\_REG (0x0028)

31	30	26	25	22	21	18	17	0
0	0	0	0	0	0	13	13	0

Reset

- APB\_SARADC\_FILTER\_CHANNEL1 配置 SAR ADC 滤波通道 1。(R/W)
- APB\_SARADC\_FILTER\_CHANNEL0 配置 SAR ADC 滤波通道 0。(R/W)
- APB\_SARADC\_FILTER\_RESET 复位 SAR ADC1 滤波器。(R/W)

Register 34.9. APB\_SARADC\_1\_DATA\_STATUS\_REG (0x002C)

(reserved)														APB_SARADC_APB_SARADC1_DATA																			
31															17	16																	0
0 0 0 0 0 0 0 0 0 0 0 0 0 0 0														0																Reset			

APB\_SARADC\_ADC1\_DATA SAR ADC1 的转换数据。(RO)

Register 34.10. APB\_SARADC\_2\_DATA\_STATUS\_REG (0x0030)

(reserved)														APB_SARADC_ADC2_DATA																			
31															17	16																	0
0 0 0 0 0 0 0 0 0 0 0 0 0 0 0														0																Reset			

APB\_SARADC\_ADC2\_DATA SAR ADC2 的转换数据。(RO)

Register 34.11. APB\_SARADC\_THRESO\_CTRL\_REG (0x0034)

(reserved)														APB_SARADC_THRESO_LOW														APB_SARADC_THRESO_HIGH														(reserved)				APB_SARADC_THRESO_CHANNEL																
31															18	17															5	4	3																	0												
0														0														0x1fff														0				13																Reset

APB\_SARADC\_THRESO\_CHANNEL 配置 SAR ADC 阈值监控器 0 需要监控的通道。(R/W)

APB\_SARADC\_THRESO\_HIGH 配置 SAR ADC 阈值监控器 0 的高阈值。(R/W)

APB\_SARADC\_THRESO\_LOW 配置 SAR ADC 阈值监控器 0 的低阈值。(R/W)

Register 34.12. APB\_SARADC\_THRES1\_CTRL\_REG (0x0038)

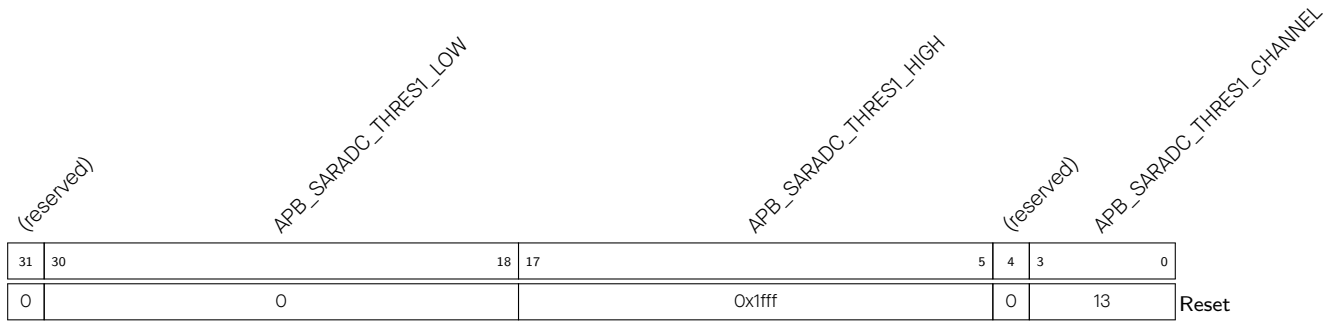

APB\_SARADC\_THRES1\_CHANNEL 配置 SAR ADC 阈值监控器 1 需要监控的通道。(R/W)

APB\_SARADC\_THRES1\_HIGH 配置 SAR ADC 阈值监控器 1 的高阈值。(R/W)

APB\_SARADC\_THRES1\_LOW 配置 SAR ADC 阈值监控器 0 的低阈值。(R/W)

Register 34.13. APB\_SARADC\_THRES\_CTRL\_REG (0x003C)

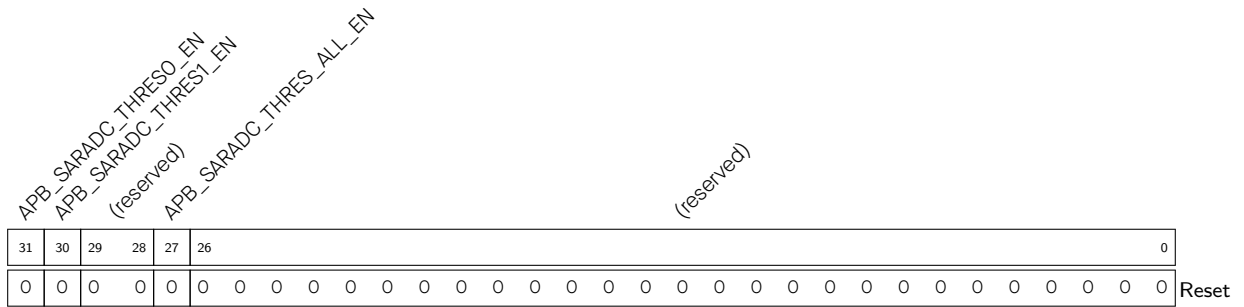

APB\_SARADC\_THRES\_ALL\_EN 使能所有已配置通道的阈值监控。(R/W)

APB\_SARADC\_THRES1\_EN 使能阈值监控器 1。(R/W)

APB\_SARADC\_THRES0\_EN 使能阈值监控器 0。(R/W)





Register 34.18. APB\_SARADC\_DMA\_CONF\_REG (0x0050)

APB_SARADC_APB_ADC_TRANS		(reserved)														APB_SARADC_APB_ADC_EOF_NUM				
APB_SARADC_APB_ADC_RESET_FSM	APB_SARADC_APB_ADC_TRANS	APB_SARADC_APB_ADC_EOF_NUM															Reset			
31	30	29															16	15	0	
0	0	0	0	0	0	0	0	0	0	0	0	0	0	0	0	0	0	0	255	Reset

**APB\_SARADC\_APB\_ADC\_EOF\_NUM** 采样次数等于 spi\_eof\_num，则生成 dma\_in\_suc\_eof。(R/W)

**APB\_SARADC\_APB\_ADC\_RESET\_FSM** 复位 DIG ADC 控制器状态。(R/W)

**APB\_SARADC\_APB\_ADC\_TRANS** 配置 DIG ADC 控制器使用 DMA。(R/W)

Register 34.19. APB\_SARADC\_APB\_ADC\_CLKM\_CONF\_REG (0x0054)

(reserved)										APB_SARADC_CLKM_DIV_A		APB_SARADC_CLKM_DIV_B		APB_SARADC_CLKM_DIV_NUM					
										APB_SARADC_CLKM_DIV_A	APB_SARADC_CLKM_DIV_B	APB_SARADC_CLKM_DIV_NUM	Reset						
31									23	22	21	20	19	14	13	8	7	0	
0	0	0	0	0	0	0	0	0	0	0	0	0	0	0x0	0x0	4	Reset		

**APB\_SARADC\_CLKM\_DIV\_NUM** ADC 时钟的整数分频系数。分频系数 =  $APB\_SARADC\_CLKM\_DIV\_NUM + APB\_SARADC\_CLKM\_DIV\_B / APB\_SARADC\_CLKM\_DIV\_A$ 。(R/W)

**APB\_SARADC\_CLKM\_DIV\_B** 小数分频系数中的分子。(R/W)

**APB\_SARADC\_CLKM\_DIV\_A** 小数分频系数中的分母。(R/W)

**APB\_SARADC\_CLK\_EN** 使能 SAR ADC 寄存器时钟。(R/W)

**APB\_SARADC\_CLK\_SEL** 置位此位，使能 PLL\_240。(R/W)

Register 34.20. APB\_SARADC\_APB\_TSENS\_CTRL\_REG (0x0058)

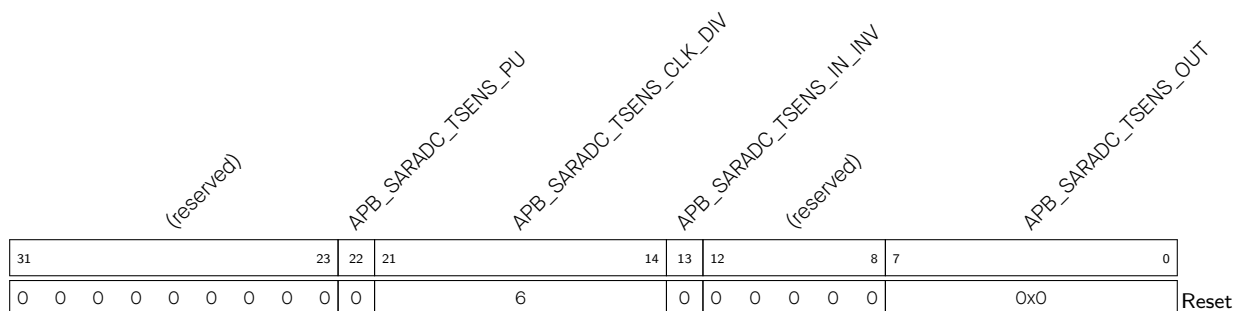

APB\_SARADC\_TSENS\_OUT 温度传感器的输出值。(RO)

APB\_SARADC\_TSENS\_IN\_INV 反转温度传感器的输入值。(R/W)

APB\_SARADC\_TSENS\_CLK\_DIV 温度传感器的时钟分频系数。(R/W)

APB\_SARADC\_TSENS\_PU 温度传感器上电。(R/W)

Register 34.21. APB\_SARADC\_APB\_TSENS\_CTRL2\_REG (0x005C)

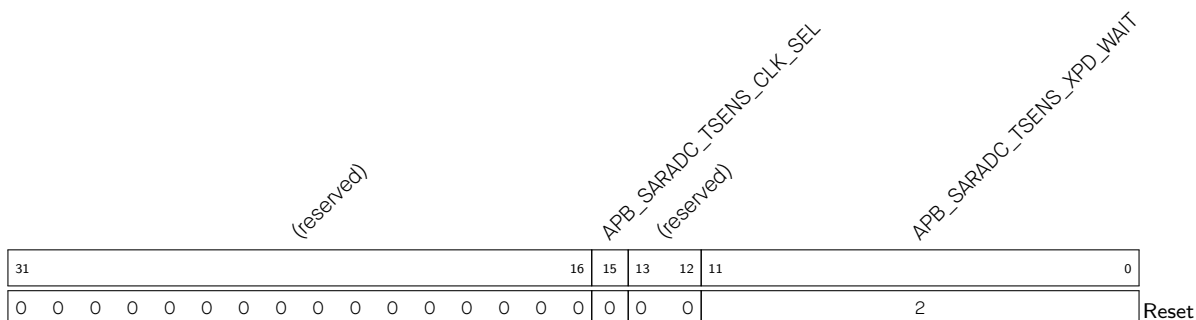

APB\_SARADC\_TSENS\_XPD\_WAIT 温度传感器的复位释放前，需要等待的时间。(R/W)

APB\_SARADC\_TSENS\_CLK\_SEL 选择温度传感器时钟。0: RC\_FAST\_CLK; 1: XTAL\_CLK。(R/W)

Register 34.22. APB\_SARADC\_CALI\_REG (0x0060)

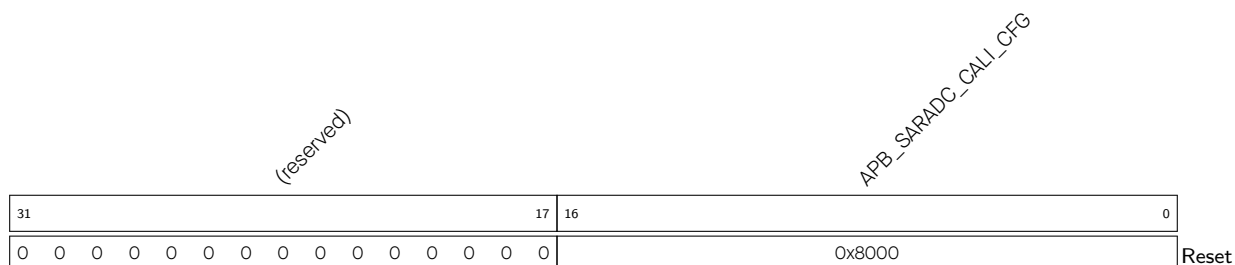

APB\_SARADC\_CALI\_CFG 配置 SAR ADC 校准系数。(R/W)



## Register 34.23. APB\_SARADC\_APB\_CTRL\_DATE\_REG (0x03FC)

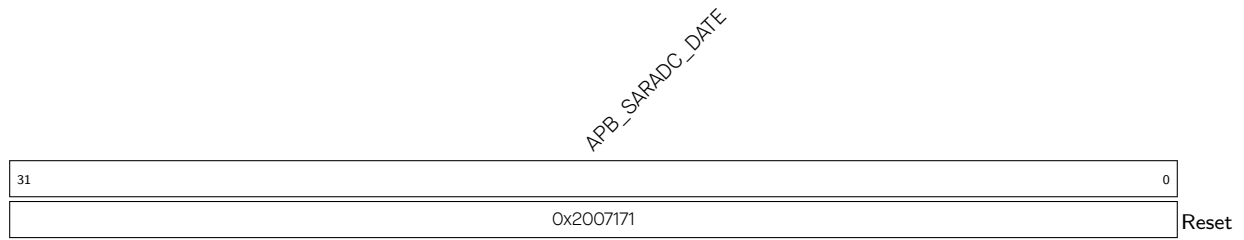

APB\_SARADC\_DATE 版本控制寄存器。(R/W)

## 35 相关文档和资源

### 相关文档

- [《ESP32-C3 技术规格书》](#) – 提供 ESP32-C3 芯片的硬件技术规格。
- [《ESP32-C3 硬件设计指南》](#) – 提供基于 ESP32-C3 芯片的产品设计规范。
- [《ESP32-C3 系列芯片勘误表》](#) – 描述 ESP32-C3 系列芯片的已知错误。
- 证书  
<https://espressif.com/zh-hans/support/documents/certificates>
- ESP32-C3 产品/工艺变更通知 (PCN)  
<https://espressif.com/zh-hans/support/documents/pcns?keys=ESP32-C3>
- ESP32-C3 公告 – 提供有关安全、bug、兼容性、器件可靠性的信息  
<https://espressif.com/zh-hans/support/documents/advisories?keys=ESP32-C3>
- 文档更新和订阅通知  
<https://espressif.com/zh-hans/support/download/documents>

### 开发者社区

- [《ESP32-C3 ESP-IDF 编程指南》](#) – ESP-IDF 开发框架的文档中心。
- ESP-IDF 及 GitHub 上的其它开发框架  
<https://github.com/espressif>
- ESP32 论坛 – 工程师对工程师 (E2E) 的社区，您可以在这里提出问题、解决问题、分享知识、探索观点。  
<https://esp32.com/>
- *The ESP Journal* – 分享乐鑫工程师的最佳实践、技术文章和工作随笔。  
<https://blog.espressif.com/>
- SDK 和演示、App、工具、AT 等下载资源  
<https://espressif.com/zh-hans/support/download/sdks-demos>

### 产品

- ESP32-C3 系列芯片 – ESP32-C3 全系列芯片。  
<https://espressif.com/zh-hans/products/socs?id=ESP32-C3>
- ESP32-C3 系列模组 – ESP32-C3 全系列模组。  
<https://espressif.com/zh-hans/products/modules?id=ESP32-C3>
- ESP32-C3 系列开发板 – ESP32-C3 全系列开发板。  
<https://espressif.com/zh-hans/products/devkits?id=ESP32-C3>
- ESP Product Selector (乐鑫产品选型工具) – 通过筛选性能参数、进行产品对比快速定位您所需要的产品。  
<https://products.espressif.com/#/product-selector?language=zh>

### 联系我们

- 商务问题、技术支持、电路原理图 & PCB 设计审阅、购买样品 (线上商店)、成为供应商、意见与建议  
<https://espressif.com/zh-hans/contact-us/sales-questions>

## 词汇列表

### 外设相关词汇

AES	AES 加速器
DS	数字签名
DMA	DMA 控制器
eFuse	eFuse 控制器
HMAC	HMAC 加速器
I2C	I2C 控制器
I2S	I2S 控制器
LEDC	LED 控制 PWM
RMT	红外遥控
RNG	随机数生成器
RSA	RSA 加速器
SHA	SHA 加速器
SPI	SPI 控制器
SYSTIMER	系统定时器
TIMG	定时器组
TWAI	双线汽车接口
UART	UART 控制器
WDT	看门狗定时器

### 寄存器相关缩写

REG	<b>寄存器。</b>
SYSREG	<b>系统寄存器</b> 是一组控制系统复位、存储器、时钟、软件中断、电源管理、时钟门控等的寄存器。
ISO	<b>隔离。</b> 如果外设或其他芯片组件断电，其输出信号的管脚（若有）将会浮空。ISO 寄存器会隔离上述引脚并令其保持在某个确定值，以使连接到这些引脚的其他非断电外设/设备免受影响。
NMI	<b>非屏蔽中断</b> 是一种 CPU 指令无法禁用或忽略的硬件中断。出现此类中断说明发生严重错误。
W1TS	添加到寄存器/字段名称中的缩写，表示此类寄存器/字段用于置位名称相似寄存器中的相应字段。例如，寄存器 GPIO_ENABLE_W1TS_REG 用于置位寄存器 GPIO_ENABLE_REG 中的相应字段。
W1TC	与 W1TS 相同，但用于清除相应寄存器中的字段。

## 寄存器的访问类型

TRM 章节 寄存器列表 和 寄存器 详述了寄存器及其字段的访问类型。

常用访问类型及组合如下：

- |       |             |              |               |
|-------|-------------|--------------|---------------|
| • RO  | • R/W/SC    | • R/WC/SS/SC | • R/SC/WTC    |
| • WO  | • R/W/SS    | • R/WS/SC    | • R/SS/SC/WTC |
| • WT  | • R/W/SS/SC | • R/WS/SS    | • RF/WF       |
| • R/W | • R/WC/SS   | • R/WS/SS/SC | • R/SS/RC     |
| • WL  | • R/WC/SC   | • R/SS/WTC   | • varies      |

下文提供了所有访问类型的具体描述。

- R **软件可读**。用户软件可以读取此寄存器/字段；通常与其他访问类型结合使用。
- RO **软件只读**。用户软件只可读取此寄存器/字段。
- HRO **硬件只读**。仅硬件可以读取此寄存器/字段；用于存储变量参数的默认设置。
- W **软件可写**。用户软件可以写入此寄存器/字段；通常与其他访问类型结合使用。
- WO **软件只写**。用户软件只可写入此寄存器/字段。
- SS **硬件置位**。在指定事件中，硬件自动将 1 写入此寄存器/字段；与一位字段一同使用。
- SC **硬件清零**。在指定事件中，硬件自动将 0 写入此寄存器/字段；与一位和多位字段一同使用。
- SM **硬件修改**。在指定事件中，硬件自动将指定值写入此寄存器/字段；与多位字段一同使用。
- RS **软件读置位**。如果用户软件读取此寄存器/字段，硬件会自动写 1。
- RC **软件读清零**。如果用户软件读取此寄存器/字段，硬件会自动写 0。
- RF **软件读 FIFO**。如果用户软件将新数据写入 FIFO，寄存器/字段会自动读取。
- WF **软件写 FIFO**。如果用户软件将新数据写入此寄存器/字段，寄存器/字段会自动通过 APB 总线将数据传递到 FIFO。
- WS **软件写置位**。如果用户软件写入此寄存器/字段，硬件会自动置位此寄存器/字段。
- W1S **软件写 1 置位**。如果用户软件将 1 写入此寄存器/字段，硬件会自动置位此寄存器/字段。
- W0S **软件写 0 置位**。如果用户软件将 0 写入此寄存器/字段，硬件会自动置位此寄存器/字段。
- WC **软件写清零**。如果用户软件写入此寄存器/字段，硬件会自动清零此寄存器/字段。
- W1C **软件写 1 清零**。如果用户软件将 1 写入此寄存器/字段，硬件会自动清零此寄存器/字段。
- W0C **软件写 0 清零**。如果用户软件将 0 写入此寄存器/字段，硬件会自动清零此寄存器/字段。
- WT **软件写产生边沿触发信号**。如果用户软件将 1 写入此字段，将会产生边沿触发信号（APB 总线中的脉冲）或清除相应的 WTC 字段（详见 WTC）。
- WTC **软件写其他寄存器位清零本寄存器位**。如果用户软件将 1 写入相应的 WT 字段，硬件会自动清除此字段（详见 WT）。
- W1T **软件写 1 取反**。如果用户软件将 1 写入此字段，硬件会自动取反相应字段，否则不会取反。

- WOT **软件写 0 取反**。如果用户软件将 0 写入此字段，硬件会自动取反相应字段，否则不会取反。
- WL **软件仅在锁禁用时写**。如果锁被禁用，用户软件可以写入此寄存器/字段。
- varies **访问类型不定**。此寄存器中的不同字段访问类型可能不同。



## 中断配置寄存器

大部分外设的内部中断源都有以下配置寄存器：

- **RAW**（原始状态）寄存器：该寄存器指示原始中断状态，每个位对应一个内部中断源。当中断源触发时，其 RAW 位为 1。
- **ENA**（使能）寄存器：该寄存器用于启用或禁用内部中断源，每个位对应一个内部中断源。

通过操作 ENA 寄存器，可以根据需要屏蔽或取消屏蔽某个内部中断源。当中断源被屏蔽（禁用）时，它不会生成中断信号，但仍可以从 RAW 寄存器中读取其值。

- **ST**（状态）寄存器：该寄存器指示中断源的屏蔽状态，每个位对应一个内部中断源。ST 位为 1 代表 RAW 位和 ENA 位都为 1，即中断源已生成且未被屏蔽。RAW 位和 ENA 位的值为其他组合时，ST 位为 0。

ENA/RAW/ST 寄存器的配置见表 35-4。

- **CLR**（清除）寄存器：CLR 寄存器负责清除内部中断源。写 1 将清除该位对应的中断源。

表 35-4. ENA/RAW/ST 寄存器的配置

ENA 位的值	RAW 位的值	ST 位的值
0	忽略	0
1	0	0
	1	1

## 修订历史

日期	版本	发布说明
2024-01-19	v1.1	<p>新增章节 <a href="#">如何配置寄存器的保留域</a> 和章节 <a href="#">中断配置寄存器</a></p> <p>全文更新 APB_CNTL 寄存器前缀为 SYSCON</p> <p>更新以下章节：</p> <ul style="list-style-type: none"> <li>• 章节 <a href="#">5 IO MUX 和 GPIO 交换矩阵 (GPIO, IO MUX)</a>：更新 <a href="#">5.9</a> 中的描述，删除 GPIO_PCPU_NMI_INT_REG 寄存器及相关信息</li> <li>• 章节 <a href="#">7 芯片 Boot 控制</a>：在小节 <a href="#">7.2</a> 中添加 SPI Download Boot 相关信息并将 Download Boot 重命名为 Joint Download Boot，新增 EFUSE_DIS_FORCE_DOWNLOAD 和 EFUSE_DIS_DOWNLOAD_MODE 对芯片 Boot 控制的细节描述</li> <li>• 章节 <a href="#">8 中断矩阵 (INTERRUPT)</a>：删除 INTERRUPT_CORE0_GPIO_INTERRUPT_PRO_NMI_MAP_REG 寄存器及相关信息</li> <li>• 章节 <a href="#">9 低功耗管理</a>：更新寄存器 RTC_CNTL_WDT_WKEY 的描述</li> <li>• 章节 <a href="#">11 定时器组 (TIMG)</a>：更新 TIMG_WDT_CLK_PRESCALE 的描述</li> <li>• 章节 <a href="#">14 权限管理 (PMS)</a>：删除有关 ROM_Table 相关内容</li> <li>• 章节 <a href="#">26 UART 控制器 (UART)</a>：更新图 <a href="#">26-1 UART 架构概况</a> 和产生 wake_up 所需的上升沿个数</li> <li>• 章节 <a href="#">28 I2C 控制器 (I2C)</a>：更新 I2C 超时值配置及 I2C_TIME_OUT_VALUE、I2C_COMDO_REG、I2C_SDA_FORCE_OUT 和 I2C_SCL_FORCE_OUT 的描述</li> </ul>
2023-05-19	v1.0	<p>新增章节 <a href="#">14 权限管理 (PMS)</a></p> <p>更新以下章节：</p> <ul style="list-style-type: none"> <li>• 章节 <a href="#">2 通用 DMA 控制器 (GDMA)</a>：更新 GDMA_IN_SUC_EOF_CHn_INT 中断和 GDMA_INLINK_DSCR_ADDR_CHn 位的描述</li> <li>• 章节 <a href="#">3 系统和存储器</a>：更新表 <a href="#">3-3</a></li> <li>• 章节 <a href="#">4 eFuse 控制器 (EFUSE)</a>：增加烧写 XTS-AES 密钥时需要注意的事项</li> <li>• 章节 <a href="#">9 低功耗管理</a>：删除 UART 作为拒绝睡眠原因，并补充了 RTC_CNTL_GPIO_WAKEUP_REG 的描述</li> <li>• 章节 <a href="#">11 定时器组 (TIMG)</a>：更新读取定时器值的步骤</li> <li>• 章节 <a href="#">12 看门狗定时器 (WDT)</a>：删掉 ULP-RISC-V</li> <li>• 章节 <a href="#">26 UART 控制器 (UART)</a>：新增终止状态 (break condition) 的相关描述，更新图 <a href="#">UART 架构概况</a>、图 <a href="#">UART 基本架构图</a>、图 <a href="#">硬件流控图</a>，更新停止位最大位数和相关描述</li> <li>• 章节 <a href="#">30 USB 串口/ JTAG 控制器 (USB_SERIAL_JTAG)</a>：为 USB_SERIAL_JTAG_PULLUP_VALUE 增加具体的配置上拉电阻值</li> <li>• 章节 <a href="#">32 LED PWM 控制器 (LEDC)</a>：新增占空比精度计算公式和表 <a href="#">常用配置频率及精度</a></li> </ul>

见下页



接上页

日期	版本	发布说明
2022-12-16	v0.7	<p>新增以下章节：</p> <ul style="list-style-type: none"> <li>● 章节 15 <i>World</i> 控制器 (<i>WCL</i>)</li> </ul> <p>更新以下章节：</p> <ul style="list-style-type: none"> <li>● 章节 1 <i>ESP-RISC-V CPU</i></li> <li>● 章节 3 系统和存储器</li> <li>● 章节 4 <i>eFuse</i> 控制器 (<i>EFUSE</i>)</li> <li>● 章节 9 低功耗管理</li> <li>● 章节 17 辅助调试 (<i>ASSIST_DEBUG</i>)</li> <li>● 章节 23 片外存储器加密与解密 (<i>XTS_AES</i>)</li> <li>● 章节 25 随机数发生器 (<i>RNG</i>)</li> <li>● 章节 29 <i>I2S</i> 控制器 (<i>I2S</i>)</li> <li>● 章节 34 片上传感器与模拟信号处理</li> </ul> <p>更新时钟名称：</p> <ul style="list-style-type: none"> <li>● <i>FOSC_CLK</i> 更新为 <i>RC_FAST_CLK</i></li> <li>● <i>FOSC_DIV_CLK</i> 更新为 <i>RC_FAST_DIV_CLK</i></li> <li>● <i>RTC_CLK</i> 更新为 <i>RC_SLOW_CLK</i></li> <li>● <i>SLOW_CLK</i> 更新为 <i>RTC_SLOW_CLK</i></li> <li>● <i>FAST_CLK</i> 更新为 <i>RTC_FAST_CLK</i></li> <li>● <i>PLL_160M_CLK</i> 更新为 <i>PLL_F160M_CLK</i></li> <li>● <i>PLL_240M_CLK</i> 更新为 <i>PLL_D2_CLK</i></li> </ul> <p>更新 <a href="#">词汇列表</a> 小节</p>
2022-02-16	v0.6	<p>新增以下章节：</p> <ul style="list-style-type: none"> <li>● 章节 27 <i>SPI</i> 控制器 (<i>SPI</i>)</li> <li>● 章节 29 <i>I2S</i> 控制器 (<i>I2S</i>)</li> </ul>
2022-01-12	v0.5	<p>新增以下章节：</p> <ul style="list-style-type: none"> <li>● 章节 9 低功耗管理</li> <li>● 章节 23 片外存储器加密与解密 (<i>XTS_AES</i>)</li> </ul> <p>更新以下章节：</p> <ul style="list-style-type: none"> <li>● 章节 1 <i>ESP-RISC-V CPU</i> 中的小节 1.4.1, 增加三个 GPIO 访问 CSR; 小节 1.5, 删掉与章节 8 中断矩阵 (<i>INTERRUPT</i>) 重复的 CPU 中断寄存器并指向章节 8 中断矩阵 (<i>INTERRUPT</i>)</li> <li>● 章节 3 系统和存储器</li> <li>● 章节 4 <i>eFuse</i> 控制器 (<i>EFUSE</i>)</li> <li>● 章节 20 <i>RSA</i> 加速器 (<i>RSA</i>)</li> <li>● 章节 21 <i>HMAC</i> 加速器 (<i>HMAC</i>)</li> <li>● 章节 22 数字签名 (<i>DS</i>)</li> </ul>

见下页

接上页

日期	版本	发布说明
2021-10-28	v0.4	<p>新增以下章节：</p> <ul style="list-style-type: none"> <li>• 章节 8 中断矩阵 (INTERRUPT)</li> <li>• 章节 17 辅助调试 (ASSIST_DEBUG)</li> <li>• 章节 28 I2C 控制器 (I2C)</li> <li>• 章节 34 片上传感器与模拟信号处理</li> <li>• 章节 35 相关文档和资源</li> </ul> <p>更新以下章节：</p> <ul style="list-style-type: none"> <li>• 章节 4 eFuse 控制器 (EFUSE)</li> <li>• 章节 33 红外遥控 (RMT)</li> </ul>
2021-08-05	v0.3	<p>新增以下章节：</p> <ul style="list-style-type: none"> <li>• 章节 10 系统定时器 (SYSTIMER)</li> <li>• 章节 12 看门狗定时器 (WDT)</li> <li>• 章节 13 XTAL32K 看门狗定时器 (XTWDT)</li> <li>• 章节 16 系统寄存器 (SYSREG)</li> <li>• 章节 21 HMAC 加速器 (HMAC)</li> <li>• 章节 22 数字签名 (DS)</li> <li>• 章节 30 USB 串口/JTAG 控制器 (USB_SERIAL_JTAG)</li> <li>• 章节 33 红外遥控 (RMT)</li> </ul> <p>更新以下章节：</p> <ul style="list-style-type: none"> <li>• 章节 4 eFuse 控制器 (EFUSE)</li> <li>• 章节 5 IO MUX 和 GPIO 交换矩阵 (GPIO, IO MUX)</li> <li>• 章节 7 芯片 Boot 控制</li> <li>• 章节 31 双线汽车接口 (TWAI)</li> </ul>
2021-05-27	v0.2	<p>新增以下章节：</p> <ul style="list-style-type: none"> <li>• 章节 2 通用 DMA 控制器 (GDMA)</li> <li>• 章节 4 eFuse 控制器 (EFUSE)</li> <li>• 章节 11 定时器组 (TIMG)</li> <li>• 章节 26 UART 控制器 (UART)</li> <li>• 章节 32 LED PWM 控制器 (LEDC)</li> </ul> <p>更新章节 5 IO MUX 和 GPIO 交换矩阵 (GPIO, IO MUX)</p> <p>调整章节顺序</p>
2021-04-07	v0.1	首次发布



## 免责声明和版权公告

本文档中的信息，包括供参考的 URL 地址，如有变更，恕不另行通知。

本文档可能引用了第三方的信息，所有引用的信息均为“按现状”提供，乐鑫不对信息的准确性、真实性做任何保证。

乐鑫不对本文档的内容做任何保证，包括内容的适销性、是否适用于特定用途，也不提供任何其他乐鑫提案、规格书或样品在他处提到的任何保证。

乐鑫不对本文档是否侵犯第三方权利做任何保证，也不对使用本文档内信息导致的任何侵犯知识产权的行为负责。本文档在此未以禁止反言或其他方式授予任何知识产权许可，不管是明示许可还是暗示许可。

Wi-Fi 联盟成员标志归 Wi-Fi 联盟所有。蓝牙标志是 Bluetooth SIG 的注册商标。

文档中提到的所有商标名称、商标和注册商标均属其各自所有者的财产，特此声明。

版权归 © 2024 乐鑫信息科技（上海）股份有限公司。保留所有权利。